

Testblatt

FIA/CSI Homologation Nr. 1627
Gruppe A: Gruppe 2 - Tourisme Spécial.

FÉDÉRATION INTERNATIONALE DE L'AUTOMOBILE

Testblatt gemäß den Bestimmungen des Internationalen Automobil-Sportgesetz
Anhang „J“

Hersteller Ford-Werke AG, Köln

Baumuster/Typ Capri RS 2600 Street - Hubraum 2632 cm

Baujahr/Modelljahr 1970/71 Beginn der Serien-Fertigung 1.10.70

Serien-Nummern Fahrgestell GAEC KB 85947 Motor QZA KB 85947

Art des Karosserie-Aufbaues a) Coupé

Art des Karosserie-Aufbaues b)

Art des Karosserie-Aufbaues c)

Grand-Tourisme Herstellung des 500. Fahrzeuges erfolgte am 19.....

Serien-Grand Tourisme Herstellung des 1000. Fahrzeuges erfolgte am 19.....

Tourenwagen Herstellung des 1000. Fahrzeuges erfolgte am 19.....

Serien-Tourenwagen Herstellung des 5000. Fahrzeuges erfolgte am 19.....

ONS/FIA Eintragungen

Datum der Antragstellung

Mai 1971

Antrag geprüft

[Signature]

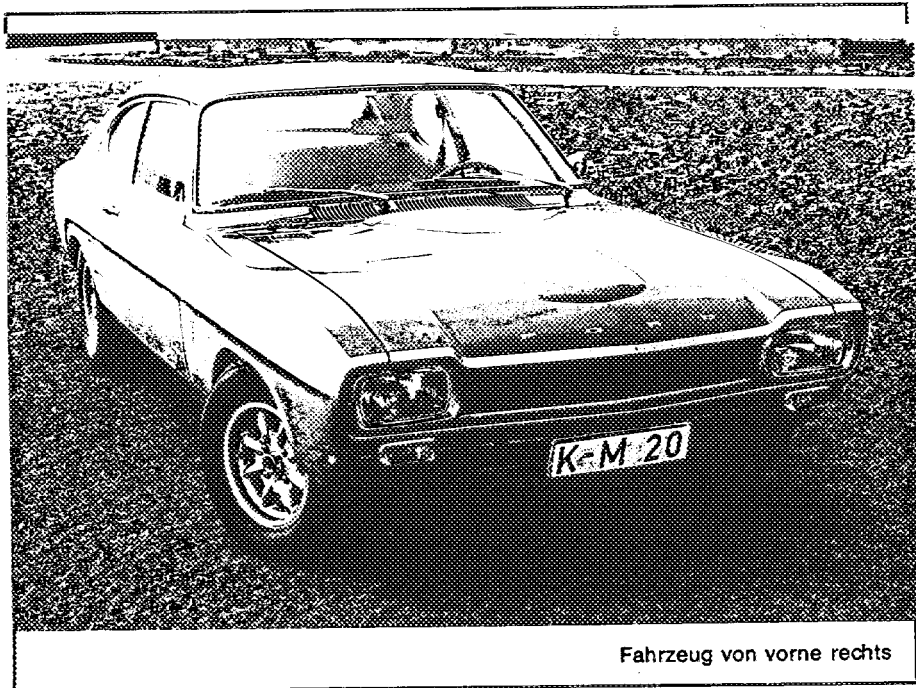

Anzahl der Testblattseiten (Grundhomologation) 11

FIA-Anerkennung

Anzahl der Nachtragseiten

FIA-Stempel

Unterschrift

Einstufung gültig ab 1.10.1971

Liste Nr. 11/71

Fotos 60 x 80 mm

Foto B



Foto C



Foto D

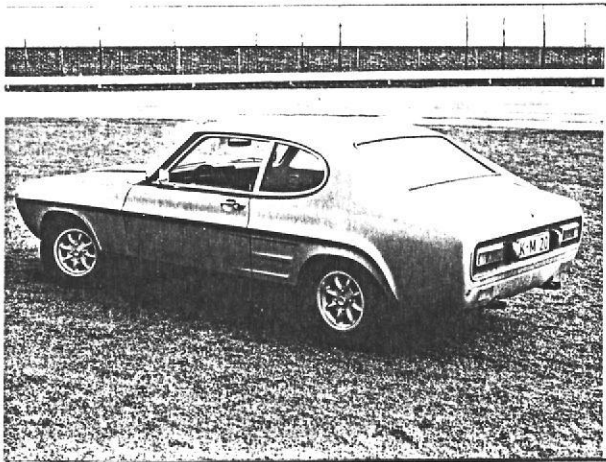

Foto E

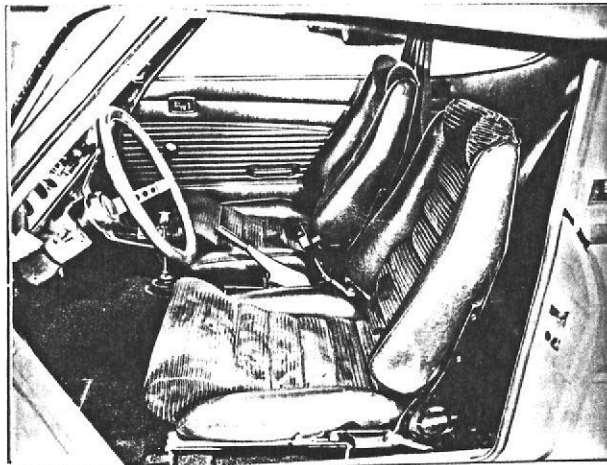

Foto F

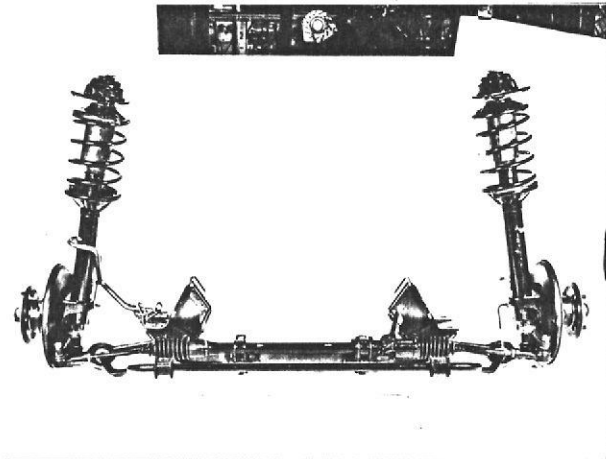

Foto G

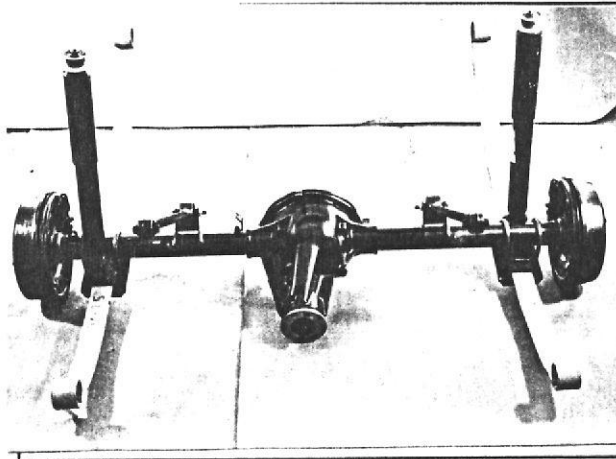

Foto H

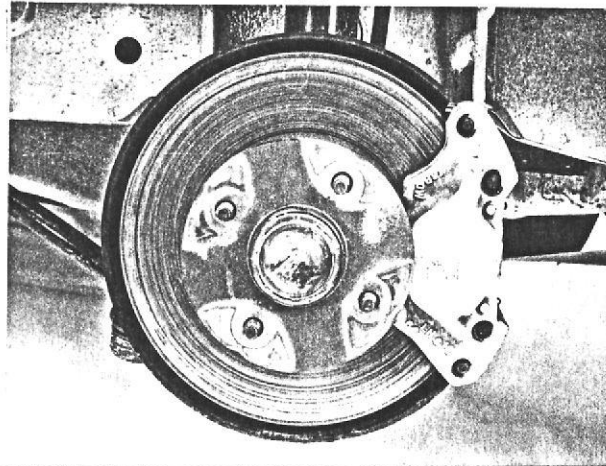

Foto I

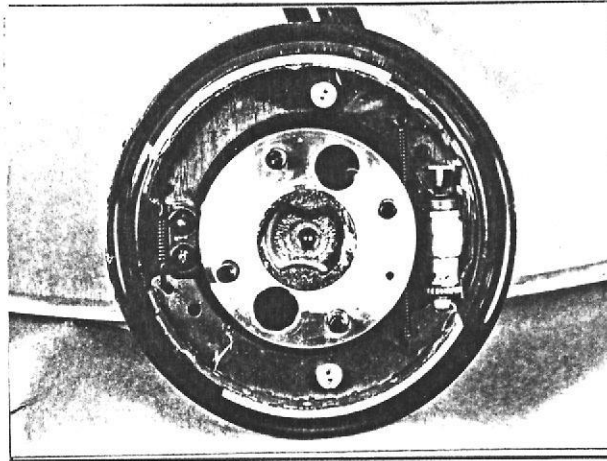

(2)

Fotos 60 x 80 mm

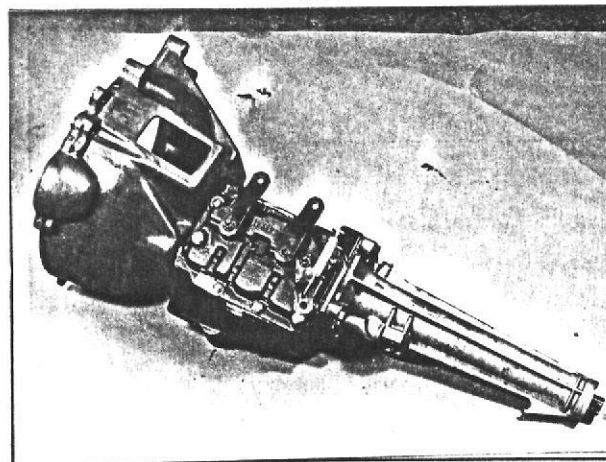
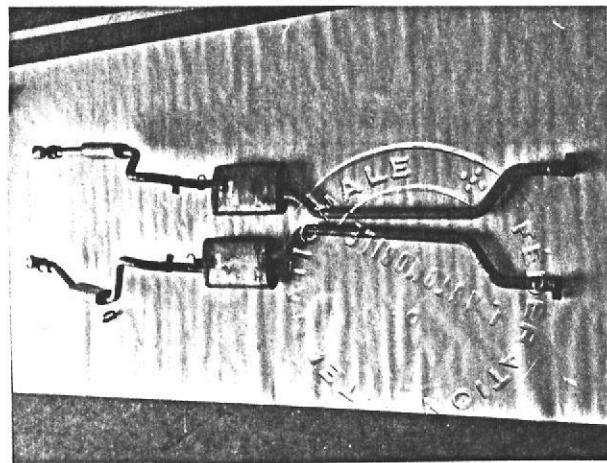
Foto J



Foto K



Foto L

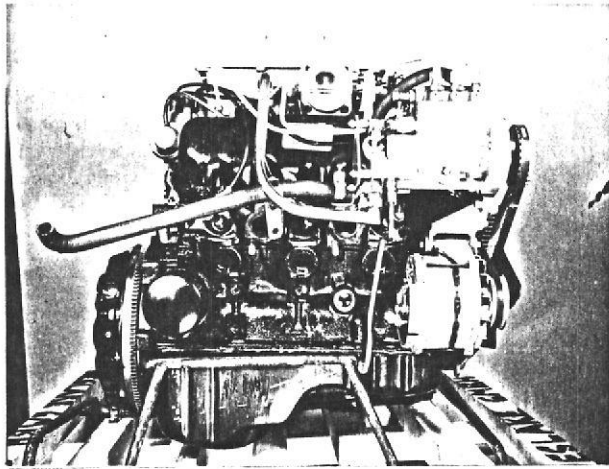

Foto M

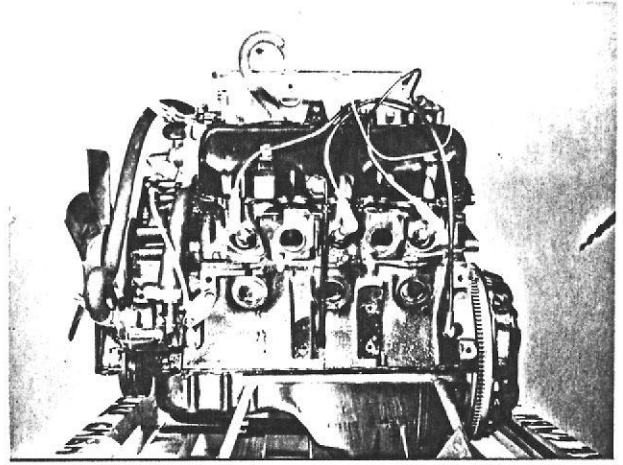

Foto N

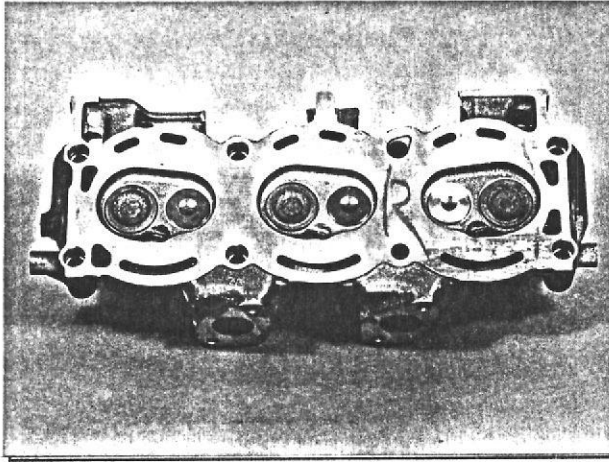

Foto O

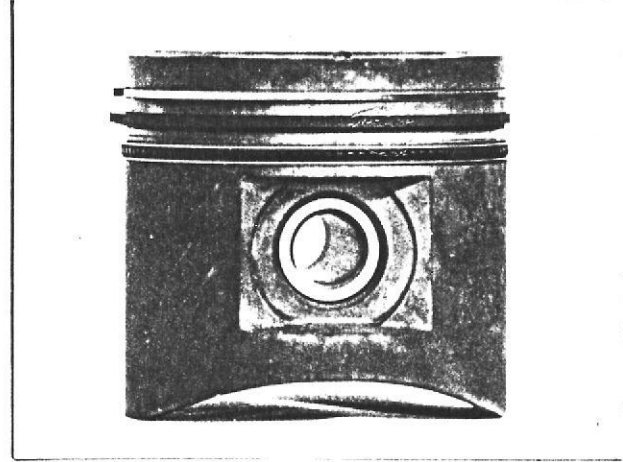

Foto P

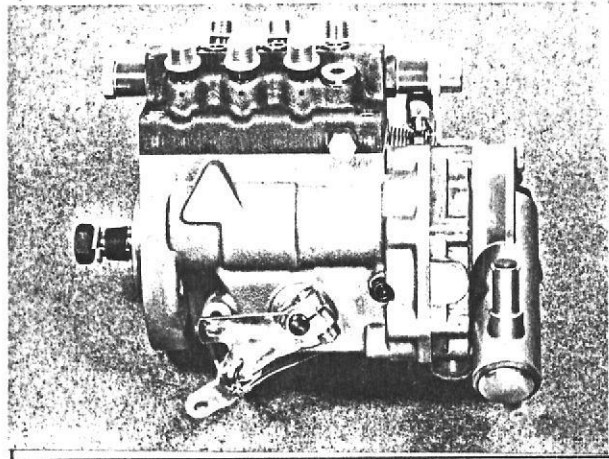

Foto Q

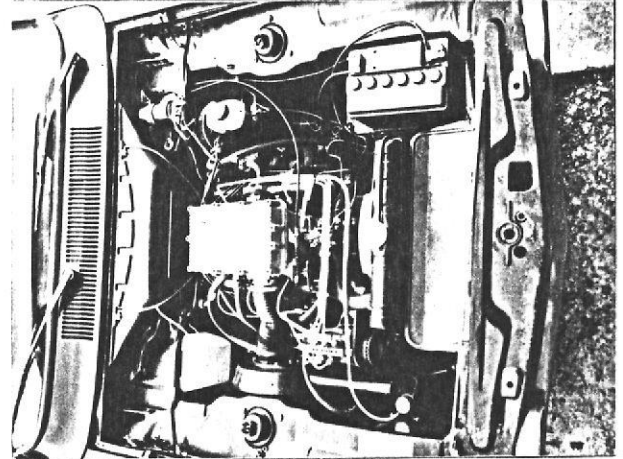

Die jeweiligen Öffnungen des Ansaugrohres entsprechen den jeweiligen Öffnungen im Zylinderkopf.

Zeichnung des Ansaugrohres, Seitenansicht gegen Zylinderkopf, mit Angabe der Innen-Abmessungen für den Ansaug-Querschnitt und der Toleranzen in der Serien-Fertigung

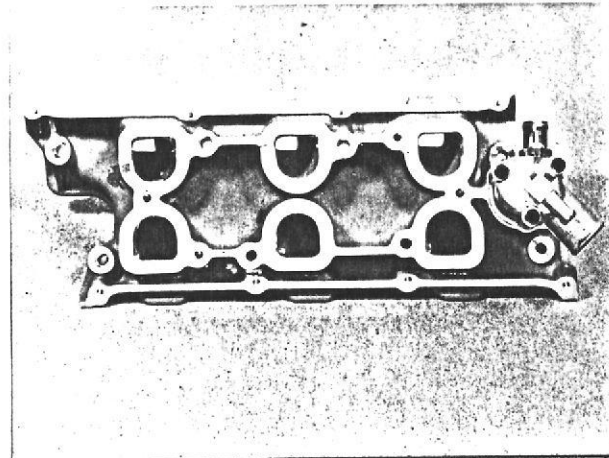
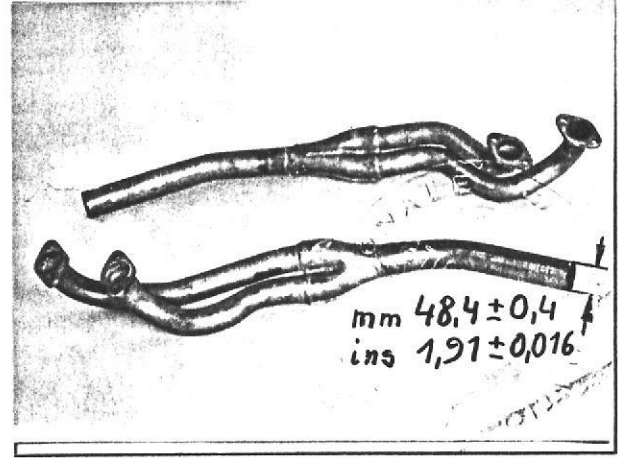
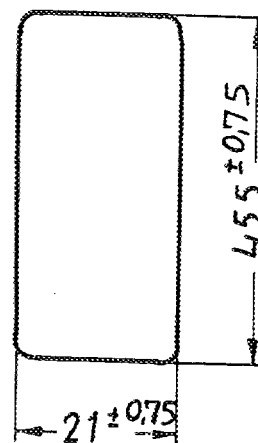
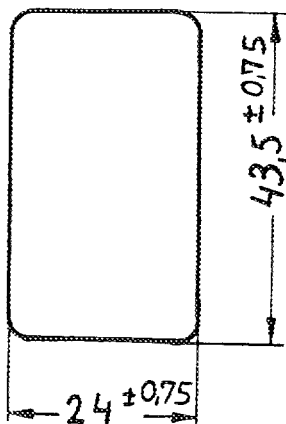

Zeichnung der Einlaßöffnungen des Zylinderkopfes, mit Angabe der Innen-Abmessungen und der Toleranzen in der Serien-Fertigung

äußere Kanäle

innere Kanäle

Zeichnung des Auspuff-Krümmers, Auslaßöffnungen, Seitenansicht gegen Zylinderköpfe, mit Angabe der Innen-Abmessungen und der Toleranzen in der Serien-Fertigung

Die Öffnungen der Auspuffkrümmer entsprechen den Öffnungen in den Zylinderköpfen.

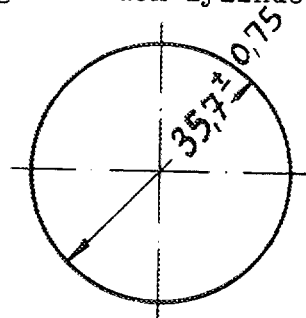

Zeichnung der Auslaßöffnungen des Zylinderkopfes, mit Angabe der Innen-Abmessungen und der Toleranzen in der Serien-Fertigung

sämtliche Kanäle teilweise nachgearbeitet.

Nockenwelle

R = Nockenwelle-Mitte

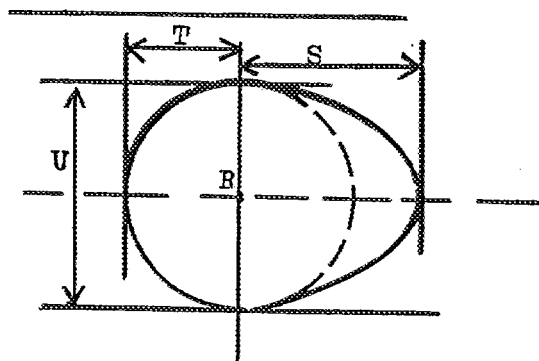

Einlaß-Nocke

| | | | | |
|-----|--------|----|-------|--------|
| S = | 20,295 | mm | 0,799 | inches |
| T = | 13,51 | mm | 0,531 | inches |
| U = | 27,02 | mm | 1,063 | inches |

Auslaß-Nocke

| | | | | |
|-----|--------|----|-------|--------|
| S = | 20,295 | mm | 0,799 | Inches |
| T = | 13,51 | mm | 0,531 | Inches |
| U = | 27,02 | mm | 1,063 | inches |

Wichtig Die halbfett gedruckten Angaben müssen in jedem Fall in beiden Maß-Einheiten angegeben werden. Siehe untenstehende Vergleichstabelle.

Abmessungen und Fassungsvermögen

- 1. Radstand 2560 ± 50 mm 100,8 ± 2 inches
- 2. Spurweite, vorne 1374 ± 25 * mm 54,2 ± 1 Inches *)
- 3. Spurweite, hinten 1349 ± 5 mm 53,2 ± 0,2 inches *)

Genauere Angabe mit Skizze für die Spurweiten-Vermessung unter Angabe der hierbei bestehenden Bodenfreiheit erforderlich. Diese Bodenfreiheit-Angabe gilt ausschließlich für die Vermessung der Spur.

*) Veränderungen der Spurweite bei Ausstattung mit anderen Felgen oder Rädern sind im Testblatt anzuführen.

- 4. Fahrzeuglänge*) 422,1 ± 1 mm 165,8 ± 0,4 inches
- 5. Fahrzeugbreite*) 169,6 ± 1 mm 66,8 ± 0,4 inches
- 6. Fahrzeughöhe*) 124,8 ± 2,5 mm 49,3 ± 1 inches

*) Abmessungen gemäß DIN 70020

Fahrzeugbreite, gemessen senkrecht über Achsmittle

Vorne 1655 ± 10 mm Hinten 1650 ± 10 mm

7. Fassungsvermögen des Kraftstoffbehälters (einschl. Reserve)

62 Liter 16,4 Gallon US 13,65 Gallon Imp.

8. Anzahl der Sitzplätze 4

9. Gewicht, Gesamt-Gewicht des Fahrzeuges mit Serien-Ausstattung im fahrbereiten Zustand mit Wasser, Öl und bereiftem Reserverad, jedoch ohne Kraftstoff und ohne Werkzeuge.

952 kg 2094 lbs cwt

Leergewicht nach DIN 70020 kg 1005 lbs 2215

Achslast, vorne kg 680

Achslast, hinten kg 720

Standgeräusch DIN-Phon 75

Fahrgeräusch DIN-Phon 84

* bei einer Bodenfreiheit von 150 mm/5,9 inches gemessen ab Unterkante Motorträger.

Muster-Skizze für die Spurweiten-Vermessung

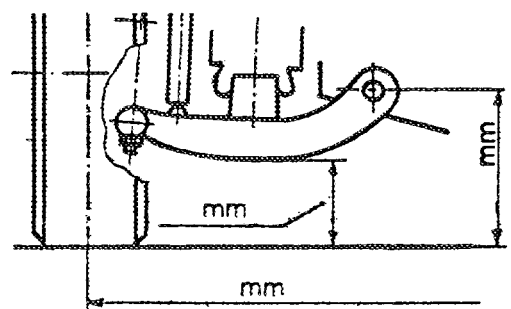

Vergleichstabelle

| | | | |
|------------------------------|-------------------------|---------------------------|--------------------------|
| 1 inch / Zoll | = 2,54 cm | 1 foot / Fuß | = 30,4794 cm |
| 1 square inch / Quadrat-Zoll | = 6,452 cm ² | 1 Cubic-inch / Kubik-Zoll | = 16,387 cm ³ |
| 1 pound / Pfund | = 453,593 g | 1 hundred Weight (cwt) | = 50,802 kg |
| 1 pint (pt) | = 0,568 Ltr. | 1 quart US | = 0,9464 Ltr. |
| 1 gallon US | = 3,785 Ltr. | 1 gallon Imp. | = 4,546 Ltr. |

Fahrgestell und Karosserie (Fotos A, B und C)

20. Art des Aufbaues: unabhängig / selbsttragend
21. selbsttragend Bauart, Werkstoff Stahlblech
unabhängig Bauart -
22. Werkstoff des Fahrgestelles Stahlblech
23. Werkstoff der Karosserie Stahlblech
24. Anzahl der Türen 2 Werkstoff Stahlblech
25. Werkstoff der Motorhaube Stahlblech
26. Werkstoff der Kofferhaube Stahlblech
27. Werkstoff des Rückfensters Sicherheitsglas
28. Werkstoff der Windschutzscheibe Sicherheitsglas/Verbundglas
29. Werkstoff der Fenster der vorderen Türen Sicherheitsglas
30. Werkstoff der Fenster der hinteren Türen -
31. Art der Scheiben, Betätigung der Türfenster versenkbar mit Kurbelapparat
32. Werkstoff der hinteren Seitenscheiben Sicherheitsglas
33.

Zubehör und Ausstattung

38. Heizungsanlage: ~~ja~~ nein auf Wunsch Wärmetauscher Standheizung ja/nein
39. Klimaanlage: ja - nein
40. Lüftungsanlage: ja - nein Lüftungsgebläse ja/nein
41. Vordersitz, Einzelsitze oder Sitzbank, Art der Ausstattung Einzelschalensitze
42. Gewicht eines Vordersitzes bzw. der Sitzbank je 13 kg 28,7 lbs
mit Rahmen, Rücklehne und Gleitschienen, ausgebaut
43. Hintere Sitze, Art der Ausstattung Sitzbank
44. Werkstoff der Stoßstange, vorne nicht vorhanden Gewicht kg lbs
45. Werkstoff der Stoßstange, hinten nicht vorhanden Gewicht kg lbs
46. kg lbs

Räder

50. Art der Räder bzw. Felgen Leichtmetall-Scheibenräder/Tiefbett
51. Gewicht (pro Rad, ohne Bereifung) 4,2 kg 9,26 lbs
52. Art der Befestigung 4 Stehbolzen mit Muttern Anzahl der Radbolzen
53. Felgendimension 6 x 13 mm inches
- 53a Felgendurchmesser 330 mm 13 inches
54. Felgenbreite (Maulweite) 152,5 mm 6 inches
55. Reifendimensionen 185/70 HR 13 mm inches
56. Reserverad im ~~Kofferraum~~ Kofferraum oder

Lenkung

60. Bauart Zahnstangensicherheitslenkung
61. Servo-Lenkung: ja - nein
62. Anzahl der Lenkradumdrehungen von Anschlag zu Anschlag 3,3
63. Bei Servo-Lenkung
64. Durchmesser des Lenkrades (außen) 355 mm
65. Werkstoff des Lenkrades Leeder

Federung

70. Vorderrad-Aufhängung (Foto D), Bauart McPherson
 71. Ausführung der Federung Schraubenfedern
 72. Stabilisator, Art der Ausführung u. Anzahl Torsionsstab
 73. Anzahl der Stoßdämpfer 1 pro Rad
 74. Wirkungsweise doppelt, hydraulisch
 78. Hinterrad-Aufhängung (Foto E), Bauart Starrachse
 79. Ausführung der Federung Blattfedern
 80. Stabilisator, Art der Ausführung u. Anzahl -
 81. Anzahl der Stoßdämpfer 1 pro Rad
 82. Wirkungsweise doppelt hydraulisch
 83.

Bremsen (Fotos F und G)

90. Bauart der Bremsanlage Girling-Ford oder ATE-Ford hydr. Zweikreisübertragung
 91. Servo-Bremse (falls vorhanden), Wirkungsweise wahlweise hydr. Saugluft
 92. Anzahl der Hauptbrems-Zylinder 1 Tandem

Trommelbremsen

| | VORNE | HINTEN |
|--|------------------------------------|-----------------------------------|
| 93. Anzahl der Bremszylinder pro Rad | | 1 |
| 94. Bremszylinder-Bohrung | mm in. | 17,78 mm 0,70 in. |
| 95. Bremstrommel-Durchmesser (Innen) | mm in. | 228,6 mm 9 in. |
| 96. Länge der Bremsbeläge | mm in. | 179,5 mm 7,067 in. |
| 97. Breite der Bremsbeläge | mm in. | 57,15 mm 2,25 in. |
| 98. Anzahl der Bremsbacken je Bremstrommel | | 2 |
| 99. Wirksame Bremsfläche je Radbremse | mm ² sq.in. | 20515 mm ² 31,8 sq.in. |

Schelbenbremse

| | | |
|--|----------------------------------|------------------------------------|
| 100. Bremsscheiben-Durchmesser außen | 244,6 mm 9,6 in. | mm in. |
| 101. Stärke der Bremsscheibe | 12,8 mm 0,505 in. | mm in. |
| 102. Länge der Bremssegmente | 76,7 mm 3,02 in. | mm in. |
| 103. Breite der Bremssegmente | 51,3 mm 2,03 in. | mm in. |
| 104. Anzahl der Bremsbacken je Radbremse | | 2 |
| 105. Wirksame Bremsfläche je Radbremse | 7550 mm ² 11,7 sq.in. | mm ² sq.in. |
| 106. | | |
| 107. | | |

Motor

130. Arbeitsverfahren 4 Takt, Otto
131. Anzahl der Zylinder 6
132. Zylinder-Anordnung V 60°
133. Zylinder-Bohrung 90,03 mm 3,55 in.
134. Kolbenhub 69 mm 2,72 in.
135. Hubraum pro Zylinder 438,7 cm³ 26,8 cu.in.
136. Gesamthubraum 2632 cm³ 160,6 cu.in.
137. Werkstoff des Zylinderblockes Gusseisen
138. Werkstoff der Zylinder-Laufbuchsen Gusseisen
139. Werkstoff des Zylinderkopfes Gusseisen Anzahl 2
140. Anzahl der Einlaßöffnungen je 3
141. Anzahl der Auslaßöffnungen je 2
142. Verdichtungsverhältnis 10 : 1
143. Inhalt eines Verdichtungsraumes 48,8 cm³ 2,99 cu.in.
144. Werkstoff des Kolbens Aluminium
145. Anzahl der Kolbenringe 3
146. Entfernung Kolbenbolzenmitte / Kolbenkrone 40,54-40,44 mm 1,595-1,593 inches
147. Kurbelwelle: gegossen / ~~geschmiedet~~
148. Bauart der Kurbelwelle voll
149. Anzahl der Kurbelwellen-Hauptlager 4
150. Werkstoff der Kurbelwellen-Lagerdeckel Gusseisen
151. Motorschmierung: Trockensumpf / Ölwanne
152. Schmiermittel-Umlaufmenge der Ölbehälter bzw. Ölwanne 4,9 Ltr. 8,64 pts 5,09 qu. US
153. Ölkühler: ja - nein
154. Art der Kühlung Wasserkühlung
155. Kühlwasserumlaufmenge 7,2 Ltr. 12,7 pts 7,6 qu. US
156. Ventilator (falls vorhanden), Durchmesser 35,5 cm 14 inches
157. Anzahl der Lüfterflügel 6
- Pleuel-Lager**
158. Ausführung der Pleuellager auf der Kurbelwelle (Werkstoff) Dreistoff Durchmesser 53,038 mm
159. Ausführung der Pleuellager für Kolbenbolzen (Werkstoff) Bronce Durchmesser 22 mm
- Gewichte**
160. Schwungscheibe 7,658 kg 14,8 lbs
161. Schwungscheibe mit Kupplung 13,3 kg 29,38 lbs
162. Kurbelwelle 14,25 kg 31,41 lbs
163. Pleuel kompl. mit Lagerschale 0,503 kg 1,1 lbs
164. Kolben mit Kolben-Bolzen und Ringen 0,640 kg 1,41 lbs
165.



Motor (Viertaktverfahren)

170. Anzahl der Nockenwellen 1
171. Anordnung der Nockenwelle Zentral
172. Art des Nockenwellen-Antriebes Stirnräder
173. Art der Ventilbetätigung Stößel, Stoßstangen, Kipphebel
174.

EINLASS (siehe Seite 4)

180. Werkstoff des Ansaugrohres / Krümmer Aluminium
181. Durchmesser (außen) des Einlaßventiles $40,06 \pm 0,38$ mm $1,577 \pm 0,015$ inches
182. Ventilhub-maximal $9,77$ mm $0,385$ inches
183. Anzahl der Ventildfedern je Ventil 1
184. Art der Ventildfedern Schraubenfedern
185. Anzahl der Einlaß-Ventile je Zylinder 1
186. Ventilspiel bei kaltem Motor $0,45$ mm $0,0178$ inches
187. Einlaß-Ventil öffnet vor o. T. 30°
Ventilspiel wie angegeben bei kaltem Motor
188. Einlaß-Ventil schließt nach u. T. 66°
Ventilspiel wie angegeben bei kaltem Motor
189. Luftfilter, Art Trockenfilter (Papier)
190.

AUSLASS (siehe Seite 4)

195. Werkstoff des Auspuffkrümmers Stahlrohr
196. Durchmesser (außen) des Auslaß-Ventiles $32,41 \pm 0,38$ mm $1,28 \pm 0,015$ inches
197. Ventilhub-maximal $9,77$ mm $0,385$ inches
198. Anzahl der Ventildfedern je Ventil 1
199. Art der Ventildfedern Schraubenfedern
200. Anzahl der Auslaß-Ventile je Zylinder 1
201. Ventilspiel bei kaltem Motor $0,50$ mm $0,0197$ inches
202. Auslaßventil öffnet vor u. T. 67°
Ventilspiel wie angegeben bei kaltem Motor
203. Auslaß-Ventil schließt nach o. T. 31°
Ventilspiel wie angegeben bei kaltem Motor
204.



Vergaser (Foto N)

210. Anzahl der Vergaser
211. Bauart
212. Fabrikat
213. Typ / Modell
214. Anzahl der Gemisch-Auslaßöffnungen
215. Durchmesser des Ansaugrohres (oder der Saugrohre) Vergaser-Seite mm
216. Nenn-Durchmesser des Lufttrichters

Einspritzung (falls vorhanden)

220. Fabrikat der Einspritzpumpe Kugelfischer
221. Anzahl der Kolben 6
222. Typ der Einspritzpumpe H 70 EB 9350 BA
223. Gesamtzahl der Einspritzdüsen 6
224. Anordnung der Einspritzdüsen indirekt
225. Durchmesser des Ansaugrohres mm Inches
226.

Motor-Zubehör

230. Kraftstoffpumpe: Antrieb mechanisch / elektrisch
231. Anzahl 2
232. Art der Zündung - Batterie / Magnet / andere Systeme Batteriezündung
233. Anzahl der Zündverteiler 1
234. Anzahl der Zündspulen 1
235. Anzahl der Zündkerzen je Zylinder 1
236. Art der Lichtmaschine Drehstrom
237. Art des Lichtmaschinen-Antriebes Riemen
238. Spannung 14 Volt Ladespannung
239. Anzahl der Batterien 1
240. Anordnung der Batterien im Motorraum
241. Spannung 12 Volt
242.

Motorleistung und Fahrzeug-Geschwindigkeit (laut Hersteller-Katalogangaben)

250. Motorleistung 150 PS / DIN / SAE bei 5800 U/min
251. Drehzahl maximal 5800 U/min 150 Leistung DIN PS
252. Drehmoment maximal 21,6 mkg bei 3500 U/min
253. Höchstgeschwindigkeit des Fahrzeuges 200 km/h 124 mph
254.



Kraftübertragung

Kupplung

260. Bauart der Kupplung Einscheibentrockenkupplung
261. Anzahl der Kupplungsscheiben 1
262. Durchmesser der Kupplungs-Scheibe 240 mm 9,45 inches
263. Durchmesser der Kupplungsbeläge, innen 155 mm 6,13 inches
- Durchmesser der Kupplungsbeläge, außen 241 mm 9,50 inches
264. Art der Kupplungs-Betätigung mechanisch, wahlweise hydraulisch
265.

Wechselgetriebe (Foto H)

270. Art der Schaltung mechanisch
- Fabrikat des Getriebes Ford Modell/Typ manuell
271. Anzahl der Gänge (vorwärts) 4
272. Anzahl der synchronisierten V-Gänge 4
273. Anordnung des Schalthebels Mittelkonsole
274. Automatisches Getriebe, Fabrikat Typ
275. Anzahl der Gänge (vorwärts)
276. Anordnung des Schalthebels

| 277 | Schaltgetriebe | | Automatisches Getriebe | | Zusätzliche Getriebe-Übersetzung/Automatisch | | | |
|----------------|-----------------------------|---------------------|-----------------------------|---------------------|--|---------------------|-----------------------------|---------------------|
| | Übersetzungs- verhältnis | Anzahl der Zähne | Übersetzungs- verhältnis | Anzahl der Zähne | Übersetzungs- verhältnis | Anzahl der Zähne | Übersetzungs- verhältnis | Anzahl der Zähne |
| 1 | 3,65 | 15/29 | | | 2,9 | 16/29 | | |
| 2 | 1,97 | 24/25 | | | 1,664 | 24/25 | | |
| 3 | 1,37 | 29/21 | | | 1,257 | 28/22 | | |
| 4 | 1,00 | direkt | | | 1,0 | direkt | | |
| 5 | Konstante 18/34 | | | | Konstante 20/32 | | | |
| 6 | | | | | | | | |
| ROCK- WARTS | 3,66 | 16/31 | | | 3,1 | 16/31 | | |

278. Schongang-Getriebe Typ
279. Anzahl der Vorwärtsgänge mit Schongang-Getriebe
280. Übersetzungs-Verhältnis des Schongang-Getriebes
281.

Antriebsachse

290. Bauart der Antriebsachse Hypoidverzahntes Teller- und Kegelrad
291. Art des Ausgleichsgetriebes Kegelraddifferential
292. Art der Ausgleichssperre, Differentialbremse (falls vorhanden) Lamellen-Differential
293. Untersetzungsverhältnis des Achsantriebes 3,22 : 1 Anzahl der Zähne 29/9
294. wahlweise lieferbare Untersetzungsverhältnisse des Achsantriebes 4,37 : 1 35/8

Fédération Internationale de l'Automobile

Nachtrag zum Testblatt – Ergänzung zur Gruppe 2
gemäß den Bestimmungen des Anhang „J“ zum Internationalen Automobil-Sportgesetz

Hersteller Ford Werke AG, Köln
Baumuster/Typ Capri RS 2600 ST-VERS.

Nur für Tourenwagen (1000) Gruppe 2 gültig

Only valid for touring cars group 2

Seulement valable pour voitures de tourisme groupe 2

Vom Hersteller ab sofort lieferbare Sonder-Ausrüstungen

Foto Nr Teil Nr
picture No part No

| | | | |
|---------|---|---|-------------|
| zu 46) | Ölwannenunterschut (Leichtmetall) sump shield (light metal) (780 x 660 x 125 mm / 11,2 kg) (30,7 x 26,0 x 4,9 in./24,7 lbs.) | 1 | 90 50200 |
| zu 100) | Belüftete Bremsscheibe vorn 245,0 mm Ø ventilated brake disc front 9,65 in. dia. | 2 | 90 51677 |
| zu 106) | Bremssattel Zwischenlagen-Satz vorn caliper-spacers-kit front | 2 | 90 51679/80 |

Nur vom ACN auszufüllen

Geprüft aufgrund der Unterlagen des Herstellerwerkes FD - VA/SPEZ.-TW 15.11.1971

ONS/FIA-Eintragungen

Ergänzungs-Nachtrag von FIA anerkannt

gültig ab Liste

FIA-Stempel

Unterschrift

Fotos 60 x 80 mm
der umstehend beschriebenen Testblatt-Ergänzungen (Weiterentwicklung)



Foto 1



Foto 2

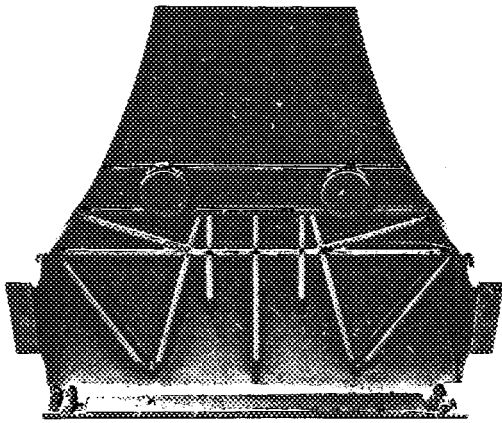

Fédération Internationale de l'Automobile

Nachtrag zum Testblatt (Berichtigung-Ergänzung)

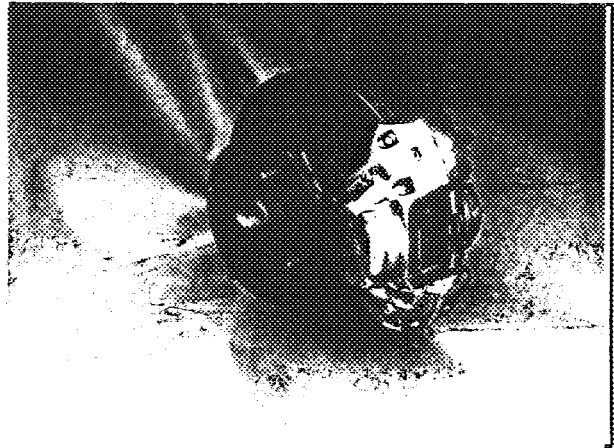
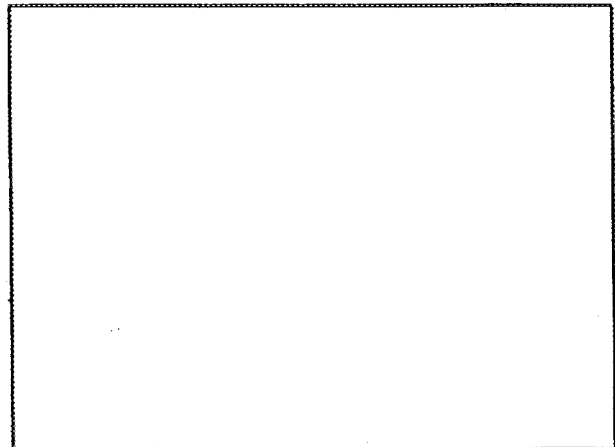
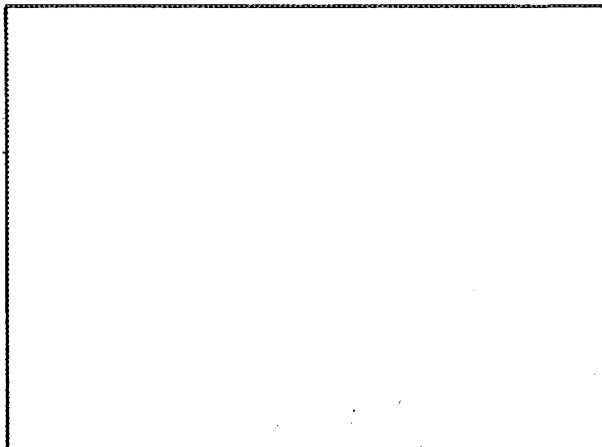
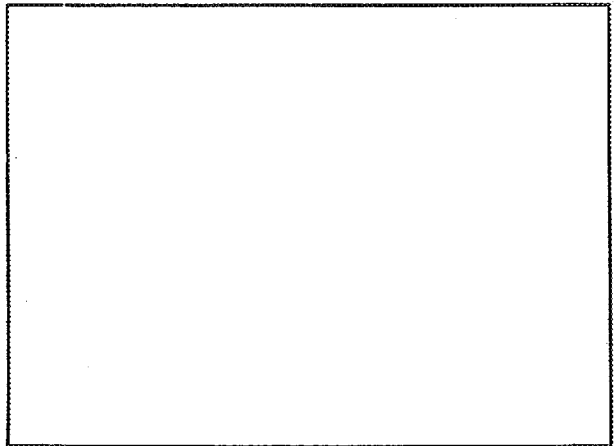
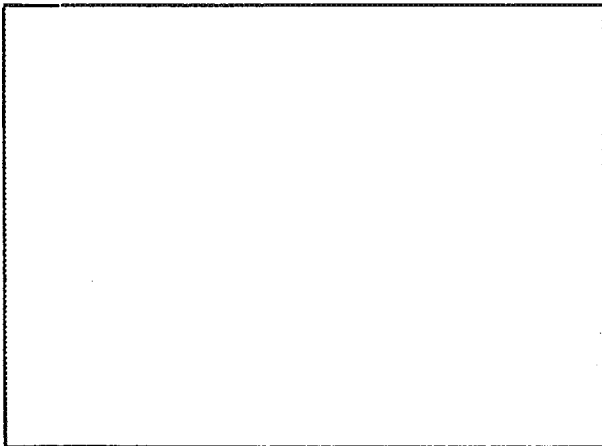
Hersteller Ford-Werke AG.
Für Baumuster/Typ Capri RS 2600
Fahrgestell-Nr. GAEC KB 85947
Motor-Nr. QZA KB 85947
Datum der Antragstellung Februar 1972

Genauere Angaben für die Berichtigung-Ergänzung des Testblattes: *Enata*

Foto A: wird ersetzt durch folgendes Foto
must be replaced by the following

Foto B: wird ersetzt durch folgendes Foto
must be replaced by the following

Nur vom ACN auszufüllen

Geprüft gemäß den Unterlagen des Herstellerwerkes: FD - BE/Spez.-TW 21.2.1972

ONS/FIA-Eintragungen

Berichtigung-Ergänzung von FIA anerkannt
gültig ab Liste

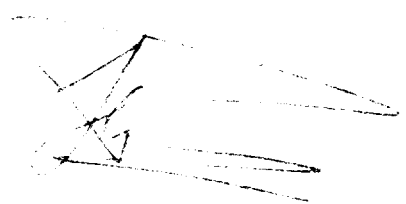

FIA-Stempel

Unterschrift

ONS
NACHTRAGSEITE Nr.: 3

Fotos 60 X 80 mm
der umstehend beschriebenen Testblatt-Ergänzungen (Weiterentwicklung)



Foto A



Foto B

FIA/CSI-Homologation Nr. 1627

Nachtrag Nr. 4/2 E

Fédération Internationale de l'Automobile

Nachtrag zum Testblatt - Änderung der Serienfertigung - Entwicklung
gemäß den Bestimmungen des Anhang „J“ zum Internationalen Automobil-Sportgesetz

Hersteller Ford-Werke AG
Für Baumuster/Typ Capri 2600 RS Street
Nachstehende Änderungen gelten ab Fahrgestell-Nr. GAEC ML 85 947
Motor-Nr. QZAML 85 947
Beginn der Serienfertigung mit nachstehenden Änderungen Sept. 72
Handelsbezeichnung des Baumusters/Typ mit diesen Änderungen Capri 2600 RS Street
Datum der Antragstellung Nov. 72

Genauere Angaben/Beschreibung der serienmäßigen Änderungen (Entwicklung des Typs), die eine Ergänzung/Änderung des Testblattes erfordern

Facelift Ausführung für Modellreihe 73
Facelift Variant for 1973 Model
zu 33) Ausstellfenster hinten
quarter lights rear

Fotos
A/B/C/H

Nur vom ACN auszufüllen

Geprüft gemäß den Unterlagen des Herstellerwerkes

ONS/FIA-Eintragungen

Baumuster/Typ mit o. a. Änderungen von FIA anerkannt in Kategorie
gültig ab 1.1. 1973 Liste

FIA-Stempel

NACHTRAGSSEITE Nr. 5

Unterschrift

Fotos 60 x 80 mm
der umstehend beschriebenen Erweiterung zum Testblatt (Weiterentwicklung)



A



B

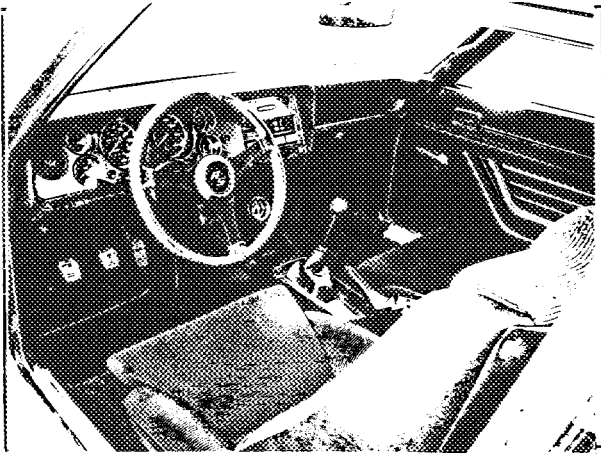

C

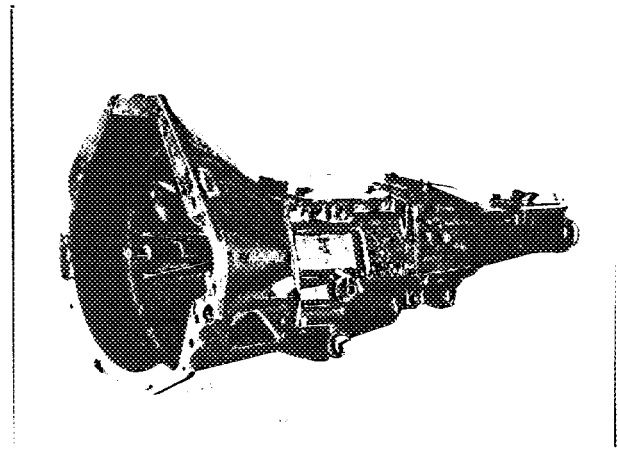

H

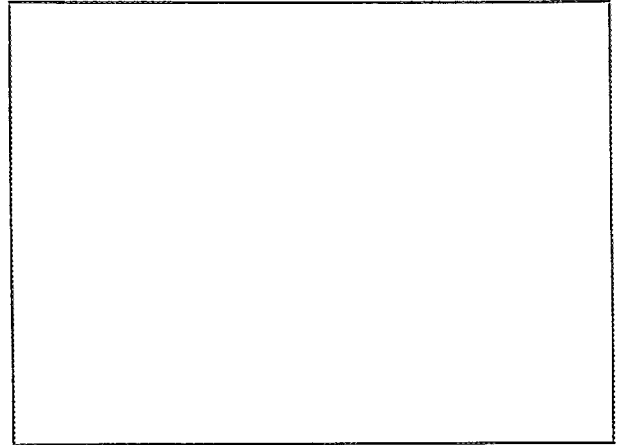
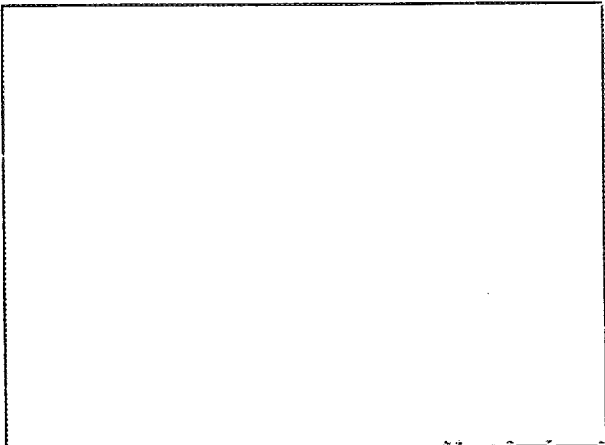

Fotos 60 x 80 mm
der umstehend beschriebenen Erweiterung zum Testblatt (Weiterentwicklung)



A



B

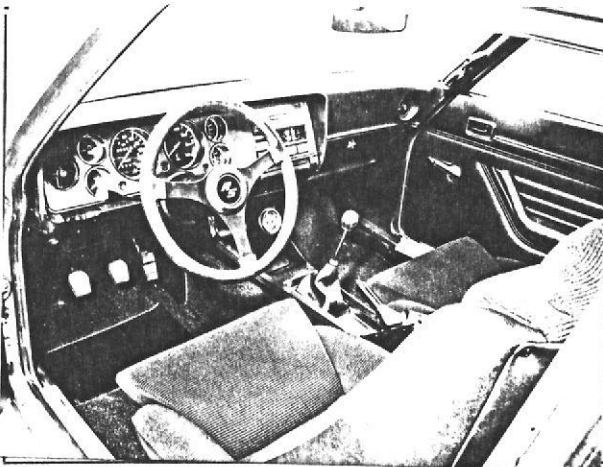

C

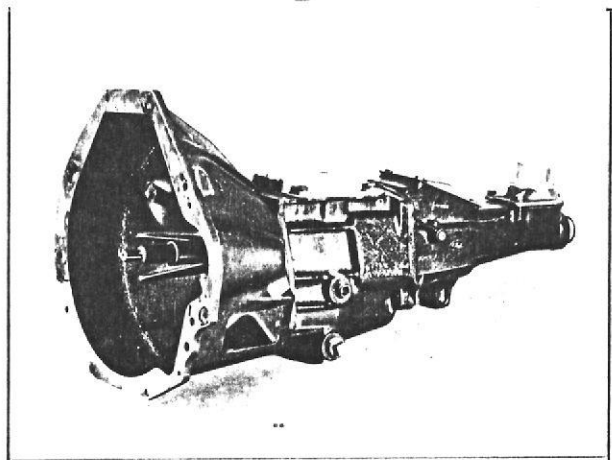

H

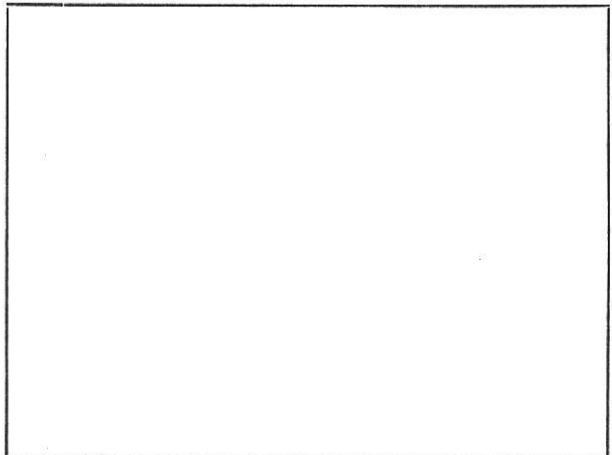
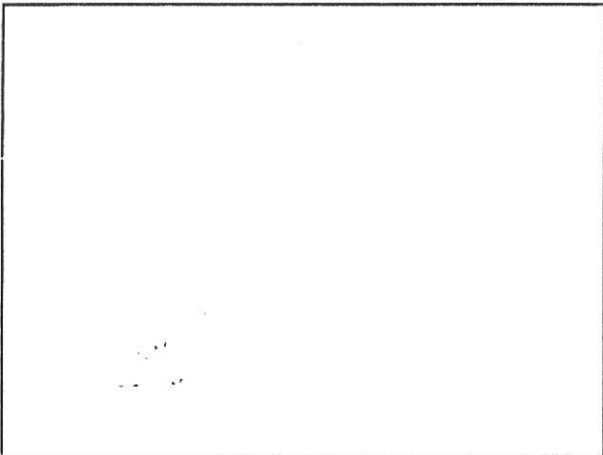

Fédération Internationale de l'Automobile

Nachtrag zum Testblatt - Ergänzung zur Gruppe 2
gemäß den Bestimmungen des Anhang „J“ zum Internationalen Automobil-Sportgesetz

Hersteller Ford Werke A.G.
Baumuster Typ Capri RS 2600 Street

Nur für Tourenwagen (1000) Gruppe 2 gültig

Only valid for touring cars group 2

Seulement valable pour voitures de tourisme groupe 2

Vom Hersteller ab sofort lieferbare Sonder-Ausrüstungen

| | | | |
|-------|---|-------|--|
| zu 34 | Kunststoffkotflügelverbreiterungen (Einbausatz-zu montieren nach Werks- vorschrift) | 3/4/5 | 9052 308 9052 309 9052 310 9052 311 |
| | plastic wing extension kit (to be fitted according to the works-fitting instructions) | | |

Nur vom ACN auszufüllenGeprüft aufgrund der Unterlagen des Herstellerwerkes **FD - VA/SPEZ.-TW 12.2.1973****ONS/FIA-Eintragungen**

Ergänzungs-Nachtrag von FIA anerkannt

gültig ab **14.73**

Liste

FIA-Stempel

Unterschrift

5/3 V

Fotos 60 X 80 mm
der umstehend beschriebenen Testblatt-Ergänzungen (Weiterentwicklung)



Foto 3



Foto 4

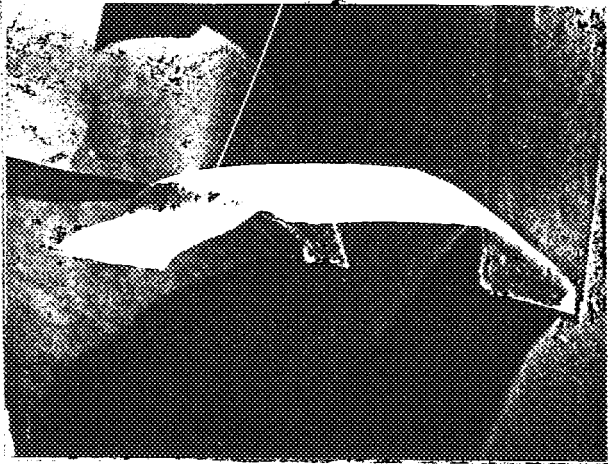

Foto 5

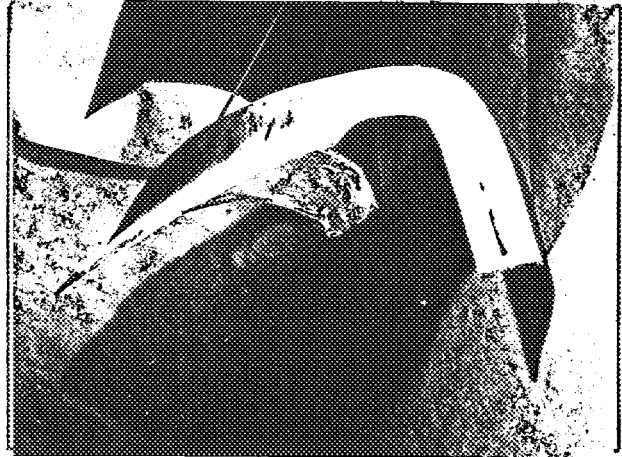

Fotos 60 × 80 mm
der umstehend beschriebenen Testblatt-Ergänzungen (Weiterentwicklung)

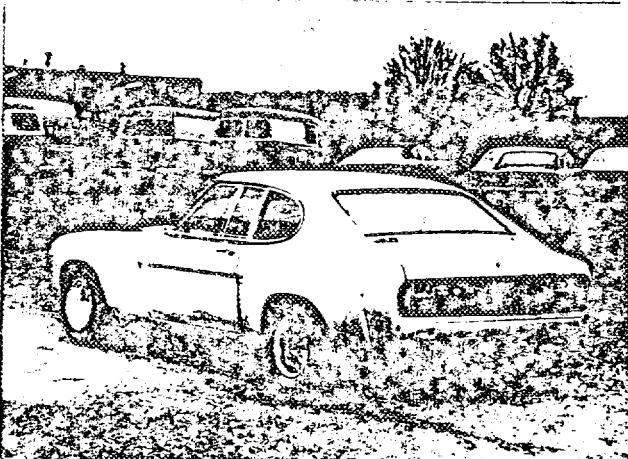
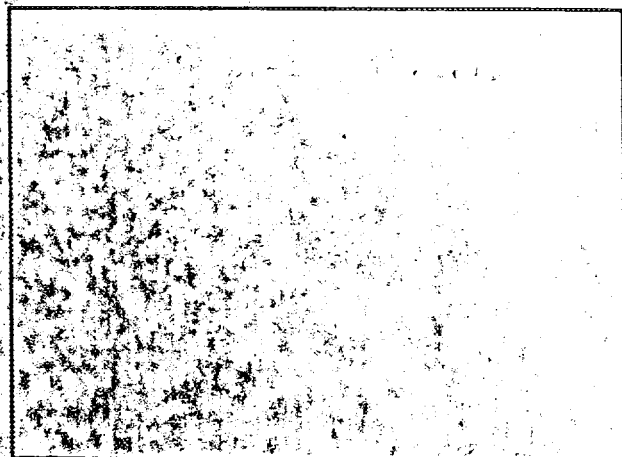
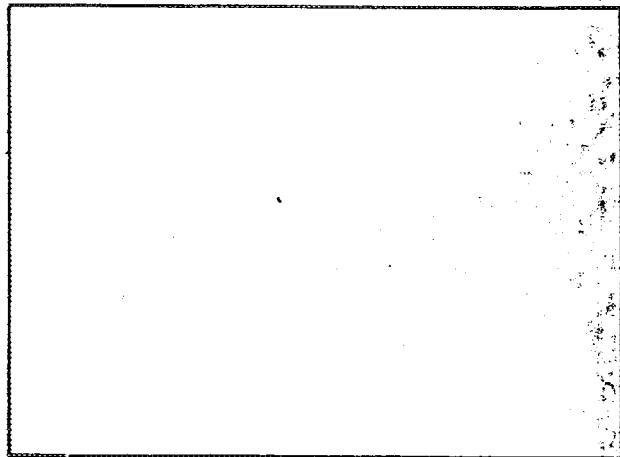
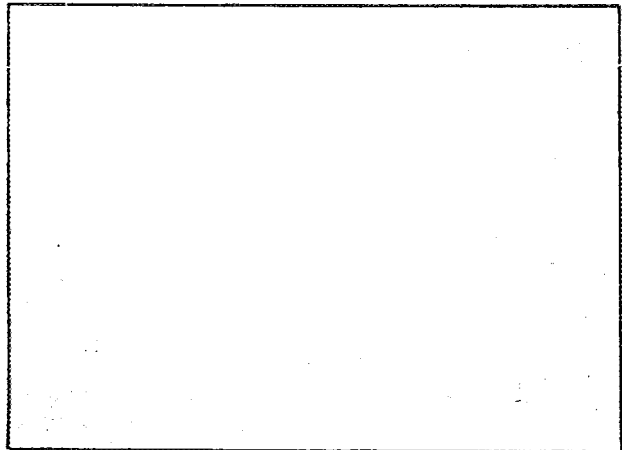

Foto 3



Foto 4

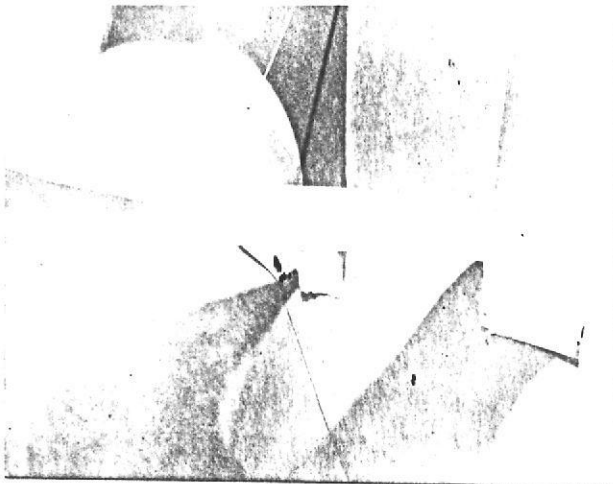

Foto 5

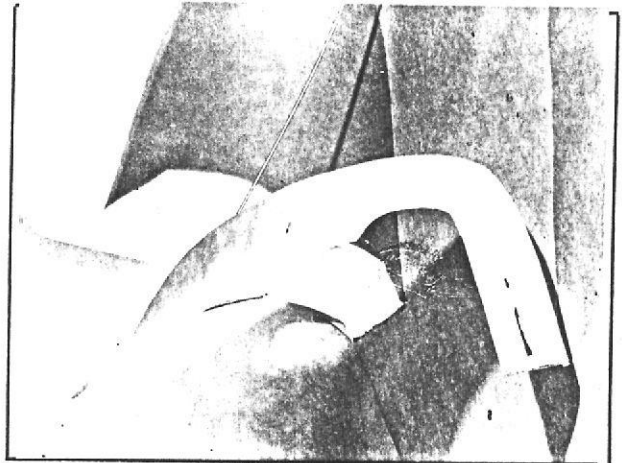
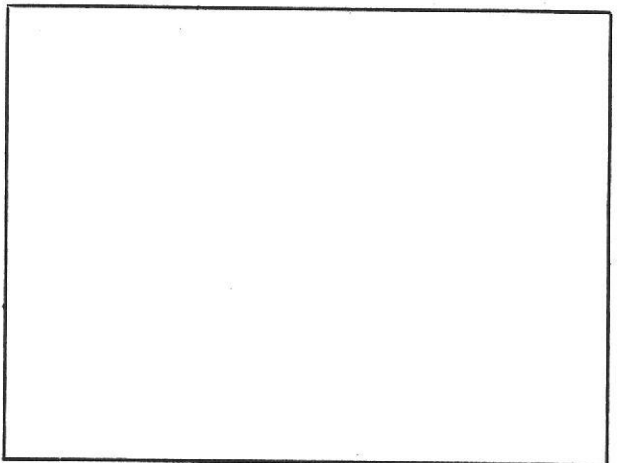
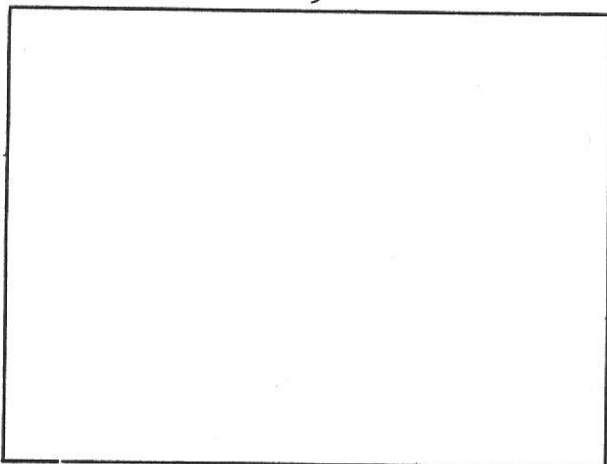
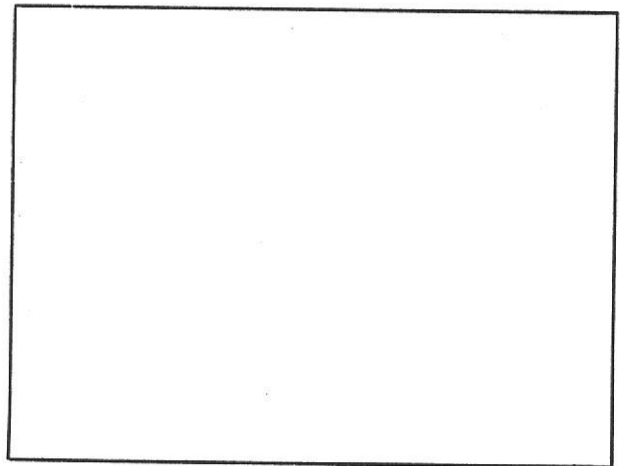

Breite der Standard Karosserie:
 Maß A und C

Standard coachwork is as wide
 as size A and C shows

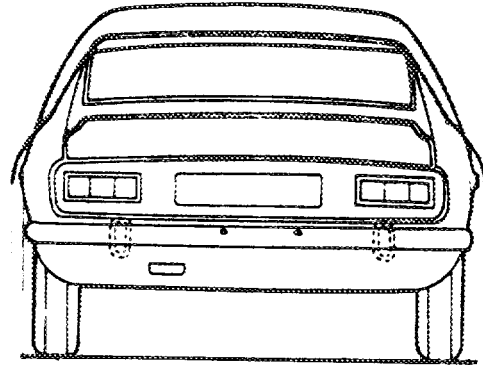

Maß B und D, Karosserie mit
 Kotflügelverbreiterungssatz:

Size B and D, coachwork with
 wing extension kit:

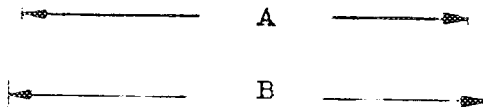

Teil Nr. 9052 308
 Part No. 9052 309
 9052 310
 9052 311

| Maß | A | B | C | D |
|-----|-----|-----|-------|-------|
| cm | 165 | 175 | 165,5 | 175,5 |

| Maß | A | B | C |
|------|------|------|------|
| ins. | 64,9 | 68,9 | 65,3 |

Maß D
 ins. 69,3

