

Gruppe **A/B**
Group

Testblatt nach Anhang J des Internationalen Automobil-Sportgesetzes
Homologation form in accordance with appendix J of the international sporting code

Homologation gültig ab -1 JUL 1982
Homologation valid as from

in Gruppe A
in group

Foto A
Photo A



Foto B
Photo B

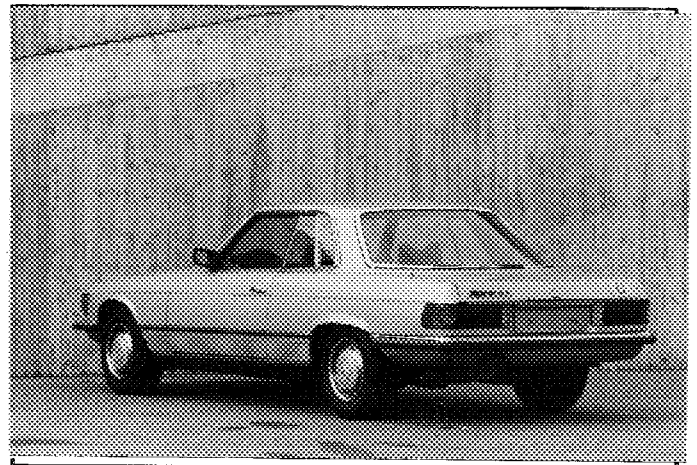

1. Definitionen
Definitions

101. Hersteller Daimler-Benz AG, D-7000 Stuttgart 60
Manufacturer

102. Handelsbezeichnung — Typ und Modell Mercedes-Benz 380 SL C (C 107)
Commercial name(s) — Type and model

103. Gesamthubraum 3818 ccm
Cylinder capacity

104. Art der Konstruktion
Type of car construction

getrennt, Material des Chassis
Separate, material of chassis

selbsttragend, Material der Karosserie Stahlblech/sheet steel
Unitary construction



105. Anzahl der Volumina 3
Number of volumes

106. Anzahl der Sitzplätze 5
Number of places

Unterschrift und Stempel
der Nationalen Sporthoheit
Signature and stamp
of national sporting authority

Unterschrift und Stempel
der FISA
Signature and stamp
of FISA

Marke Mercedes-Benz
Make

Modell 380 SLC (C 107)
Model

Homologation Nr. A-5051
Homologation Nr.

2. Abmessungen — Gewichte

Dimensions — weights

202. Länge über alles 4750 mm ± 1 %
Overall length

203. Breite über alles 1790 mm ± 1 %
Overall width

Meßpunkt Zierleiste an Türen
Where measured door garnish mouldings

204. Karosseriebreite:
Width of bodywork

a) Vorderradmitte 1760 mm ± 1 %
At front axle

b) Hinterradmitte 1782 mm ± 1 %
At rear axle

206. Radstand: a) Rechts 2815 mm ± 1 %
Wheelbase: Right

b) Links 2815 mm ± 1 %
Left

209. Überhang: a) Vorne 875 mm ± 1 %
Overhang: Front

b) Hinten 1060 mm ± 1 %
Rear

210. Entfernung „G“ (Lenkrad-hintere Trennwand) 1584 mm ± 1 %
Distance „G“ (steering wheel — rear bulkhead)

3. Motor (Für Kreiskolbenmotor siehe Artikel 335 auf Nachtragsblatt)

Engine (In case of rotative engine, see Article 335 on complementary form)

301. Einbauort und Lage des Motors vorn, längs/front, longitudinal
Location and position of the engine V-Form 90° / V-type 90°

303. Arbeitsverfahren Viertakt Otto-Motor
Cycle Four-stroke spark-ignition engine

304. Aufladung Xy / nein; Typ -
Supercharging yes/no, type
(Bei Aufladung siehe auch Artikel 334 auf Nachtragsblatt)
(In case of supercharging see also Article 334 on complementary form)

305. Anzahl und Anordnung der Zylinder 8 V-Form 90° / 8 V-type 90°
Number and layout of the cylinders

306. Kühlsystem Flüssigkeit Wasser / water
Cooling system liquid

307. Hubraum: a) Pro Zylinder 477,298 ccm b) Gesamt 3818,4 ccm
Cylinder capacity: a) Unitary Total:

c) Maximal zulässiger Hubraum* 3868,4 ccm
c) Maximum total allowed*

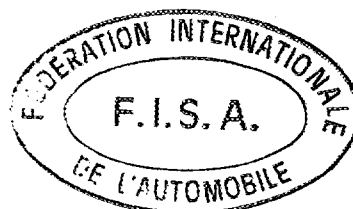

Marke Mercedes-Benz
Make

Modell 380 SLC (C 107)
Model:

Homologation Nr. A-5051
Homologation Nr.

312. Material des Zylinderblocks Leichtmetall / light metal
Cylinder block material:

313. Laufbuchsen: a) ja / nein ja c) Typ -
Sleeves. a) ja / nein Type

314. Bohrung 92,0 mm
Bore

315. Maximal zulässige Bohrung 92,6 mm (Diese Angabe gilt nicht für Gruppe N)
Maximum bore allowed (This indication is not to be considered in Group N)

316. Hub 71,8 mm
Stroke

318. Pleuel: a) Material Stahl / steel b) Art des Pleuefußes waagrecht geteilt
Connecting rod. a) Material Big end type split horizontal

c) Innerer Durchmesser des Pleuefußes (ohne Lager) 55,6 mm $\pm 1\%$
Interior diameter of the big end (without bearings)

d) Länge zwischen den Achsen 138 mm ($\pm 0,1$ mm) e) Mindestgewicht 891 g
Length between the axes Minimum weight

319. Kurbelwelle: a) Herstellungsart einteilig / single unit
Crankshaft: type of manufacture

b) Material 49 Mn VS 3 Stahl/steel
Material

c) gegossen geschmiedet d) Anzahl der Kurbelwellen-Hauptlager 5
moulded stamped Number of bearings

e) Art der Kurbelwellen-Hauptlager Mehrstoff-Gleitlager
Type of bearings multi-layer friction bearings

f) Durchmesser der Kurbelwellen-Hauptlager 64 mm $\pm 0,2\%$
Diameter of bearings

g) Material der Lagerdeckel GTS 45 Temperguß legiert
Bearing caps material: malleable cast iron

h) Mindestgewicht der Kurbelwelle (allein) 23 500 g
Minimum weight of the bare crankshaft

320. Schwungrad: a) Material Stahl / steel
Flywheel: Material

b) Mindestgewicht mit Anlaßzahnkranz 2000 g
Minimum weight of the flywheel with starter ring

321. Zylinderkopf: a) Anzahl der Zylinderköpfe 2 b) Material Leichtmetall / light metal
Cylinderhead: Number of cylinderheads Material

323. Kraftstoffzufuhr durch Vergaser: a) Anzahl der Vergaser -
Fuel feed by carburettor(s): Number of carburettors

b) Typ - c) Marke und Modell -
Type Marke and model

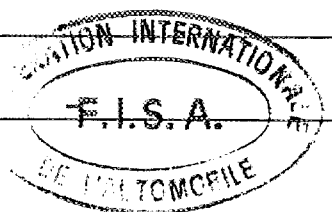

Marke Mercedes-Benz
Mark:

Modell 380 SLC (C 107)
Model:

Homologation Nr. A-5051
Homologation Nr.

- d) Anzahl der Gemischdurchlässe je Vergaser _____
Number of mixture passages per carburetor
- e) Maximaler Durchmesser der Gemischöffnung am Vergaserausgang _____ mm
Maximum diameter of the flange hole of the carburetor exit port
- f) Durchmesser des Lufttrichters am engsten Punkt _____ mm
Diameter of the venturi at the narrowest point

324. Kraftstoffzufuhr durch Einspritzung
Fuel feed by injection:

a) Hersteller Bosch
Manufacturer

b) Modell des Einspritzsystems K-Jetronik
Model of injection system

c) Art der Kraftstoffdosierung mechanisch elektronisch hydraulisch
Kind of fuel measurement mechanical electronic hydraulic

c1) Kolbenpumpe ja / nein
Piston pump yes/no

c2) Luftvolumenmessung ja / nein
Measurement of air volume yes/no

c3) Luftmassenmessung ja / nein
Measurement of air mass yes/no

c4) Luftgeschwindigkeitsmessung ja / nein
Measurement of air speed yes/no

c5) Luftdruckmessung ja / nein
Measurement of air pressure yes/no

Weicher Druck wird zur Messung herangezogen? _____ bar
Which pressure is taken for measurement?

d) Abmessungen der Drosselklappe(n) oder der/des Schieber(s) 64 mm
Effective dimensions of measure position in the throttle area

e) Anzahl der effektiven Kraftstoffauslässe 9
Number of effective fuel outlets

f) Lage der Einspritzventile Saugrohr Zylinderkopf
Position of injection valves Inlet manifold Cylinderhead

g) Teile des Einspritzsystems, die zur Kraftstoffdosierung dienen: Gemischregler, Warmlaufregler, Kaltstartventil
Statement of fuel measuring parts of injection system Mixture control unit, warm up control unit, cold start valve

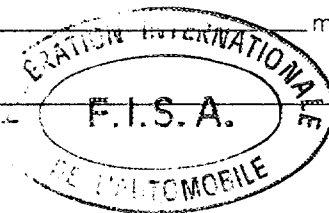

325. Nockenwelle: a) Anzahl 2
Camshaft: Number

b) Lage OHC
Location

c) Art des Antriebs Zweifach-Rollenkette
Driving system duplex roller chain

d) Anzahl der Lager pro Nockenwelle 5
Number of bearings for each shaft

f) Art der Ventilbetätigung Schwinghebel / rocker arms
Type of valve operation

326. Steuerung: e) Maximaler Ventilhub
Timing: Maximum valve lift

Einlaß 10,4 mm Auslaß 10,4 mm
Inlet Exhaust

Mit einem Spiel von 0 mm 0 mm
With clearance

327. Einlaß: a) Material des Ansaugkrümmers Leichtmetall / light metal
Inlet: Material of the manifold

b) Anzahl der Ansaugkrümmerelemente 2
Number of manifold elements

c) Anzahl der Ventile pro Zylinder 1
Number of valves per cylinder

d) Maximaler Durchmesser der Ventile 44,3 mm
Maximum diameter of the valves

e) Durchmesser des Ventilschafts 9 mm
Diameter of the valve stem

f) Länge des Ventils 117 mm
Length of the valve

g) Art der Ventilsfeder Schraubenfeder
Type of valve springs Coil spring

Marke Mercedes-Benz
Make

Modell 380 SLC (C 107)
Model

Homologation Nr. A-5051
Homologation Nr

328. Auslaß: a) Material des Auslaßkrümmers Grauguß / cast iron
Exhaust. Material of the manifold

b) Anzahl der Auslaßkrümmerelemente 4 d) Anzahl der Ventile pro Zylinder 1
Number of manifold elements Number of valves per cylinder

e) Maximaler Durchmesser der Ventile 39,1 mm f) Durchmesser des Ventilschafts 9 mm
Maximum diameter of the valves Diameter of the valve stem

g) Länge des Ventils 118 mm h) Art der Ventilfeder Schraubenfeder
Length of the valve Type of valve springs coil spring

330. Zündanlage: a) Art Batterie / battery
Ignition system. Type

b) Anzahl der Kerzen pro Zylinder 1 c) Anzahl der Verteiler 1
Number of plugs per cylinder Number of distributors

333. Schmiersystem: a) Art Ölsumpf b) Anzahl der Ölpumpen 1
Lubrication system. Type oil in sump Number of oil pumps

hinter der Fondraumrückwand
über dem Kofferboden mit einer
Schottwand zum Kofferraum

4. Kraftstoffanlage

Fuel circuit

above the trunk floor with a
bulkhead separating the trunk
space

401. Tank: a) Anzahl 1 b) Lage above the trunk space
Fuel tank Number Location

c) Material verbleites Stahlblech d) Maximaler Inhalt 90 Liter
Material lead-coated sheet steel Maximum capacity litre

5. Elektrische Ausrüstung

Electrical equipment

501. Batterie(n): a) Anzahl 1
Battery(ies) Number

6. Kraftübertragung

Drive

601. Antriebsräder vorn hinten
driving wheels. front rear

602. Kupplung: b) Art der Betätigung _____
Clutch Drive system

c) Anzahl der Scheiben _____
Number of plates

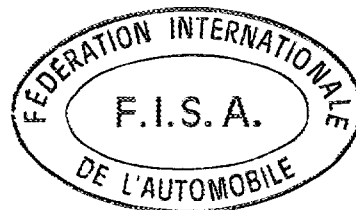

Marke Mercedes-Benz
 Make

Modell 380 SLC (C 107)
 Model

Homologation Nr. A-5051
 Homologation Nr.

603. Getriebe: a) Lage mit Motor verblockt / flanged to engine
 Gear-box: Location

b) Manuelles Getriebe, Marke - „Manual“ make
 c) Automatisches Getriebe, Marke Mercedes-Benz „Automatic“ make

d) Anordnung des Gangschalthebels Mittelschaltung / center shift
 Location of the gear lever

e) Übersetzungen
 Ratios

	Handschtaltung <small>Manual</small>			W 4 A 040 <small>Automatik Automatic</small>			W 4 A 040-S <small>Zusätzl. Getriebe Additional Gear</small>		
	Über- setzungen ratio	Anzahl der Zähne number of teeth	synchro	Über- setzungen ratio	Anzahl der Zähne number of teeth	synchro	Über- setzungen ratio	Anzahl der Zähne number of teeth	synchro
1				3,680	-		3,393	-	
2				2,410	-		2,036	-	
3				1,440	-		1,357	-	
4				1,000	-		1,000	-	
5				-	-		-	-	
Rück- wärts R				5,140	-		5,700	-	
Kon- stante Con- stant				-	-		-	-	

f) Schalt-Schema
 Gear change gate

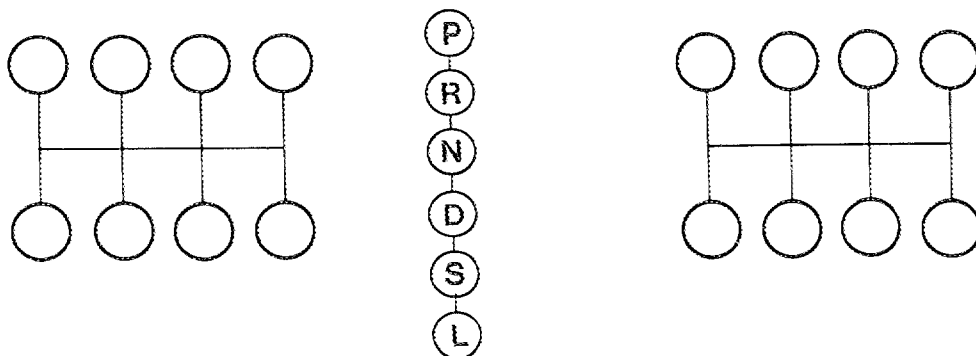

604. Schnellgang: a) Art -
 Overdrive: Type

b) Übersetzung -
 Ratio

c) Anzahl der Zähne -
 Number of teeth

d) Vorwärtsgänge, zu denen der Schnellgang zugeschaltet werden kann -
 Usuable with the following gears

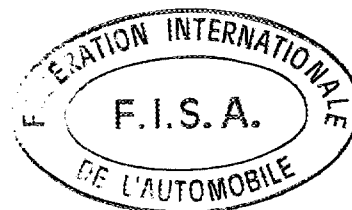

Marke Mercedes-Benz
Make

Modell 380 SLC (C 107)
Model

Homologation Nr. _____
Homologation Nr.

605. Antriebsachse
Final drive

- a) Art des Achsantriebs
Type of final drive
- b) Übersetzungsverhältnis
Ratio
- c) Anzahl der Zähne
Number of teeth
- d) Art des Sperrdifferentials
(wenn vorhanden)
Type of differential limitation
(if provided)

Vorn Front	Hinten Rear
_____	Hypoidverzahnter Kege- radantrieb/hypoid bevel gear drive
_____	_____ 1 : 3,27
_____	_____ 49/15
_____	mit begrenztem Schlupf limited slip

e) Übersetzungsverhältnis des Verteilergetriebes _____
Ratio of the transfer box

606. Art der Gelenkwelle
Type of transmission shaft

2teilig, mit wartungsfreiem Zwischenlager, 2 elastischen Gelenkscheiben und 1 nadelgelagerten Kardangelen
two piece, with maintenance-free intermediate bearing, two flexible shaft plates and one needle bearing mounted universal joint

7. Radaufhängung
Suspension

701. Art der Radaufhängung:
Type of suspension:

- a) Vorn Aufnahme über oberen und unteren Querlenker
Front mounted via upper and lower control arms
- b) Hinten Diagonal-Pendelachse. Aufnahme ü.Schräglenker
Rear diagonal swing axle mounted via semi-trailing arms

702. Schraubensfedern:
Helical coil springs:

Vorn: ja / ~~nein~~ Hinten: ja / ~~nein~~
Front: ~~yes~~ Rear: ~~yes~~

703. Blattfedern:
Leaf springs:

Vorn: ~~ja~~ / nein Hinten: ~~ja~~ / nein
Front: ~~yes~~ / no Rear: ~~yes~~ / no

704. Drehstab-~~Federung~~
Torsion bar:

Vorn: ~~ja~~ / ~~nein~~ nein Hinten: ~~ja~~ / ~~nein~~ nein
Front: ~~yes~~ / ~~no~~ no Rear: ~~yes~~ / ~~no~~ no

stabilizing

705. Andere Arten der Radaufhängung: s. Bild / Zeichnung auf Seite 15
Other type of suspension: See photo or drawing on page 15

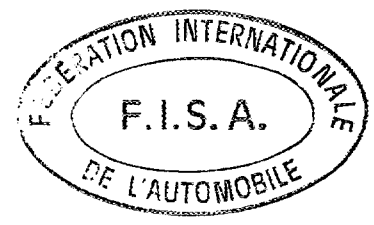

Marke Mercedes-Benz
 Make

Modell 380 SLC (C 107)
 Model

Homologation Nr. A-5051
 Homologation Nr.

707. Stoßdämpfer
 Shock absorbers

- a) Anzahl je Rad
 Number per wheel
- b) Art
 Type
- c) Funktionsprinzip
 Working principle

Vorn Front	Hinten Rear
1	1
Teleskop/telescopic	Teleskop/telescopic
Gasdruck/gas pressure	Gasdruck/gas pressure
Hydraulik/hydraulic	Hydraulik/hydraulic

8. Fahrwerk
 Running gear

801. Räder:
 Wheels

a) Durchmesser Vorn 14 "355,6 mm Hinten 14 "355,6 mm
 Diameter Front Rear

803. Bremsen:
 Brakes

a) Bremssystem Hydraulisches Zweikreissystem
 Braking system hydraulic two-circuit system

b) Anzahl der Hauptzylinder 1 b1) Bohrung 23,81 / 19,05 mm
 Number of master cylinders Bore

c) Servo-Bremse ja / nein c1) Marke und Art Ate Bremskraftverstärker
 Power assisted brakes yes/no Make and type brake booster 9" Tandem

d) Bremskraftregler ja / nein d1) Lage -
 Braking adjuster yes/no Location

e) Anzahl der Zylinder je Rad
 Number of cylinders per wheel

1) Bohrung
 Bore

f) Trommelbremsen
 Drum brakes

1) Innendurchmesser
 Interior diameter:

2) Anzahl der Bremsbacken je Rad
 Number of shoes per wheel

3) Bremsfläche
 Braking surface

4) Breite der Bremsbeläge
 Width of the shoes

g) Scheibenbremsen
 Disc brakes

1) Anzahl der Bremsbeläge je Rad
 Number of pads per wheel

2) Anzahl der Sättel je Rad
 Number of calipers per wheel

Vorn Front	Hinten Rear
2	2
60	38
mm	mm
mm (± 1,5 mm)	mm (± 1,5 mm)
qcm	qcm
mm	mm
2	2
1	1

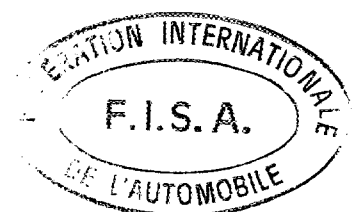

Marke Mercedes-Benz
 Make

Modell 380 SLC (C 107)
 Model

Homologation Nr. A-5051
 Homologation Nr.

	Vorn Front	Hinten Rear
3) Material der Bremssättel Caliper material	<u>Grauguß legiert</u> <u>cast iron alloy</u>	<u>Grauguß legiert</u> <u>cast iron alloy</u>
4) Maximale Dicke der Scheibe Maximum disc thickness	<u>22</u> mm	<u>10</u> mm
5) Außendurchmesser der Scheibe Exterior diameter of the disc	<u>278</u> mm (± 1 mm)	<u>279</u> mm (± 1 mm)
6) Außendurchmesser der Belagfläche Exterior diameter of the shoes rubbing surface	<u>275,4</u> mm	<u>273,65</u> mm
7) Innendurchmesser der Belagfläche Interior diameter of the shoes rubbing surface	<u>149,5</u> mm	<u>186</u> mm
8) Länge der Beläge über Alles Overall length of the shoes	<u>90</u> mm	<u>62</u> mm
9) Belüftete Scheiben Ventilated disc	ja / nein yes/no	ja / nein yes/no
10) Bremsfläche je Rad Braking surface per wheel	<u>840,3</u> qcm	<u>632,84</u> qcm

h) Feststellbremse
Parking brake

1) Betätigungssystem mech. Fußfeststell-
Command system bremse/foot operated

2) Lage der Bremshebel Fahrerfußraum links
Location of the levers driver's footwell, LH side

3) Wirkung auf die Räder Vorne Hinten
On which wheels front rear

804. Lenkung: a) Art: Mercedes-Benz-Servolenkung
Type Mercedes-Benz power steering

b) Übersetzungsverhältnis 15,59
Ratio

c) Lenkhilfe ja / ~~nein~~
Power assisted yes/no

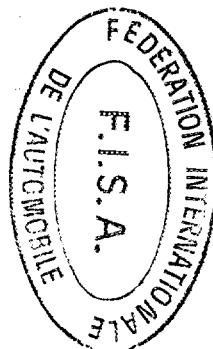

9. Karosserie
Bodywork

901. Innen: a) Belüftung ja / ~~nein~~
Interior: Ventilation yes/no

b) Heizung ja / ~~nein~~
Heating yes/no

f) Sonderausstattung Schiebedach ja / ~~nein~~
Sun roof optional yes/no

1) Art Stahl / steel
Type

2) Betätigungssystem elektrisch / electrical
Command system

g) Öffnungssystem der Seitenscheiben
Opening system for the side windows

Vorn mechanisch oder elektrisch
Front mechanical or electrical
Hinten mechanisch oder elektrisch
Rear mechanical or electrical

902. Außen: a) Anzahl der Türen 2
Exterior: Number of doors

b) Heckklappe ja / ~~nein~~
Rear tailgate yes/no

c) Material der Türen Stahlblech
Door material sheet steel

Vorn Stahlblech / sheet steel
Front
Hinten -
Rear

Marke Mercedes-Benz
Make

Modell 380 SLC (C 107)
Model

Homologation Nr. A-5051
Homologation Nr.

- d) Material der Fronthaube Stahlblech / sheet steel
Front bonnet material
- e) Material der Heckhaube/-klappe Stahlblech / sheet steel
Rear bonnet / tailgate material
- f) Material der Karosserie Stahlblech / sheet steel
Bodywork material
- g) Material der Windschutzscheibe Sicherheits-Verbundglas/laminated safety glass
Windscreen material
- h) Material der Heckscheibe Sicherheits-Verbundglas/laminated safety glass
Rear window material
- i) Material der hinteren Seitenscheiben Einscheiben-Sicherheitsglas/single layer safety glass
Rear quarter lights material
- k) Material der Seitenscheiben
Side window material
Vorn Einscheiben-Sicherheitsglas
front single layer safety glass
Hinten Einscheiben-Sicherheitsglas
rear single layer safety glass
- l) Material der vorderen Stoßstange Leichtmetall/Stahlblech/Gummileiste
Material of the front bumper light metal/sheet steel/rubber moulding
- m) Material der hinteren Stoßstange Leichtmetall/Stahlblech/Gummileiste
Material of the rear bumper light metal/sheet steel/rubber moulding

Zusätzliche Informationen
Complementary informations:

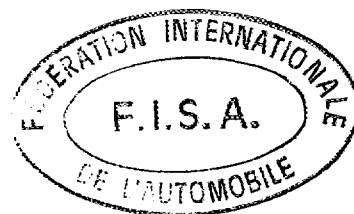

Fotos
Photos

Motor
Engine

C) Rechte Seitenansicht Motor (ausgebaut)
Right hand view of dismantled engine

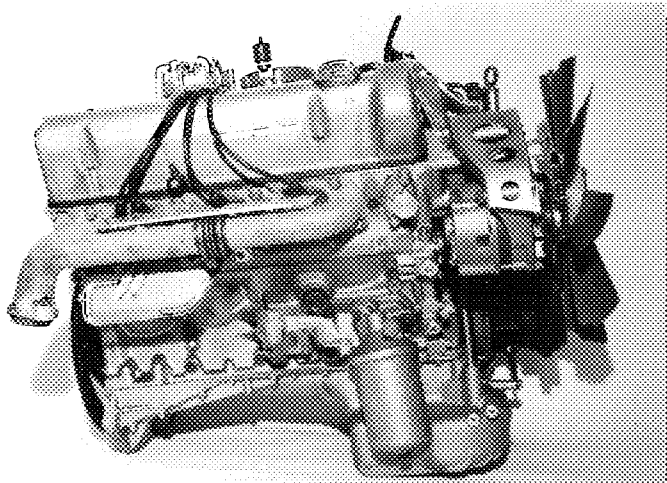

D) Linke Seitenansicht Motor (ausgebaut)
Left hand view of dismantled engine

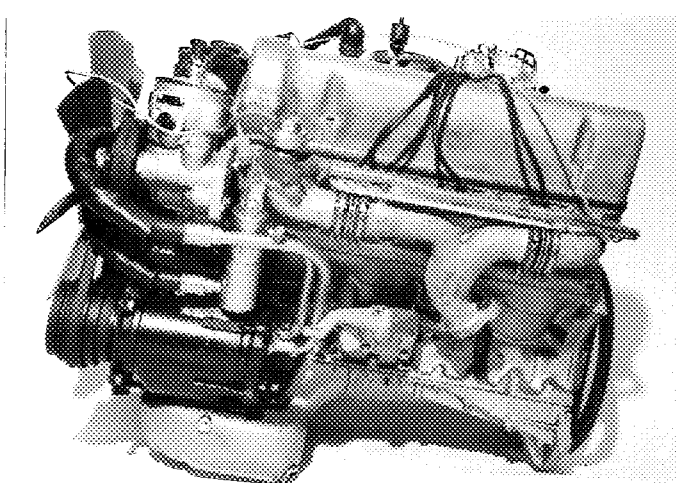

L) Motor im Motorraum
Engine in its compartment

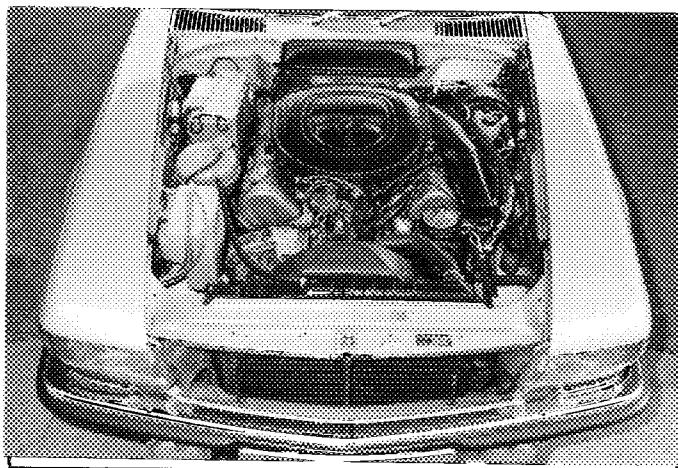

F) Zylinderkopf allein
Bare cylinderhead

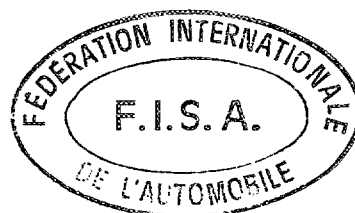
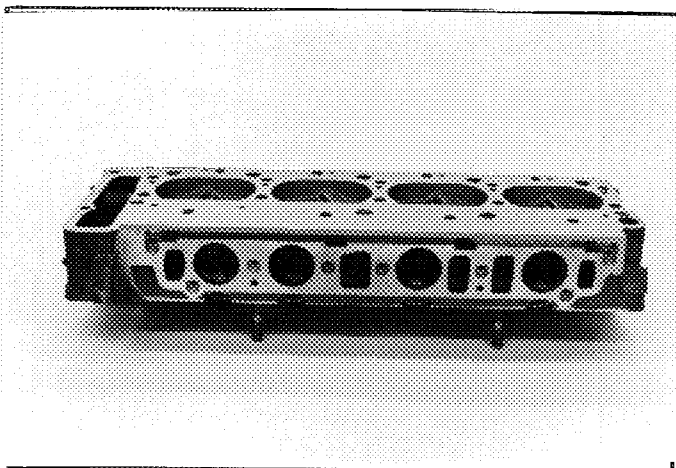

G) Verbrennungsraum
Combustion chamber

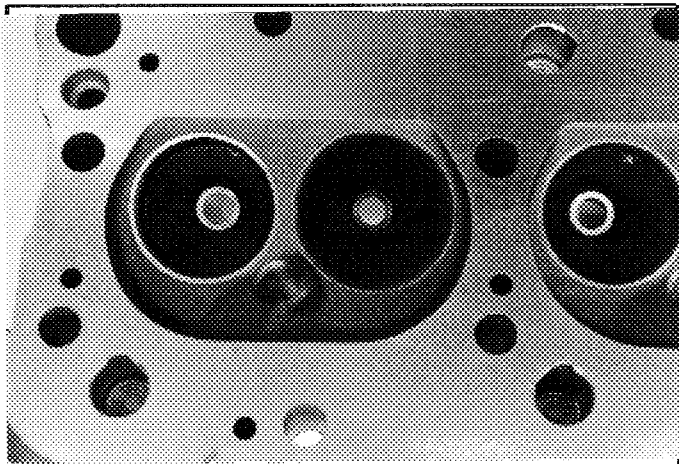

H) Vergaser oder Einspritzsystem
Carburetor(s) or injection system

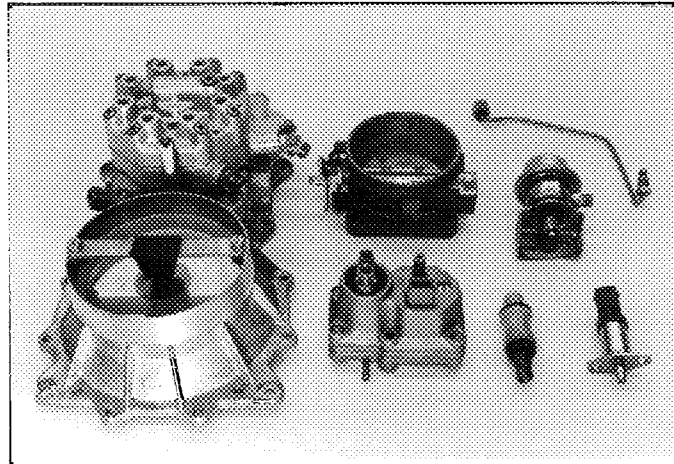

I) Einlaßkrümmer
Inlet manifold

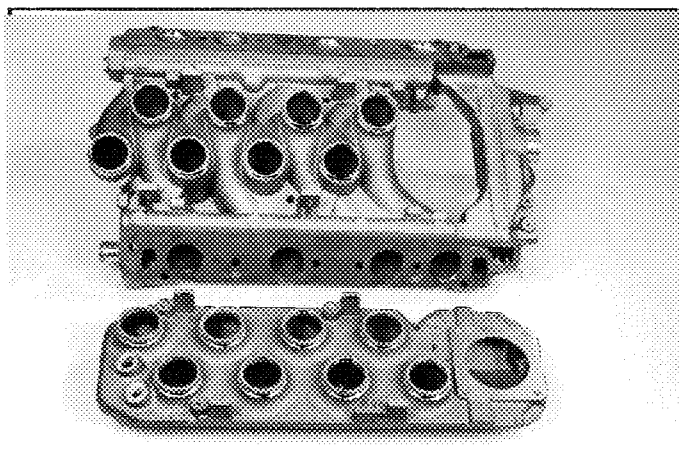

J) Auspuffkrümmer
Exhaust manifold

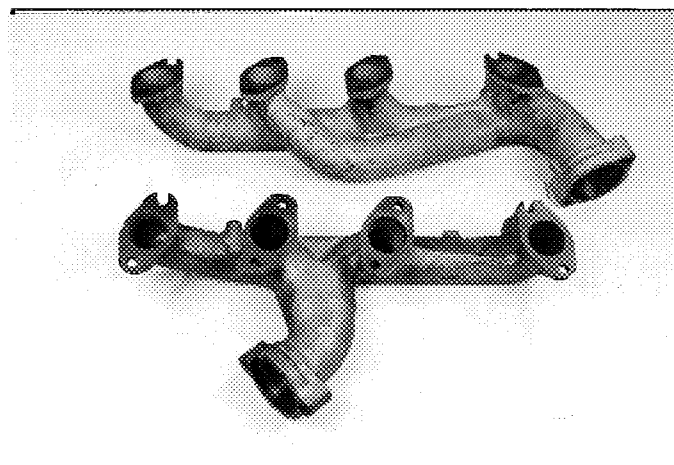

Getriebe
Transmission

S) Getriebegehäuse und Kupplungsglocke
Gearbox casing and clutch bellhousing

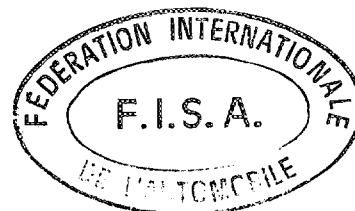
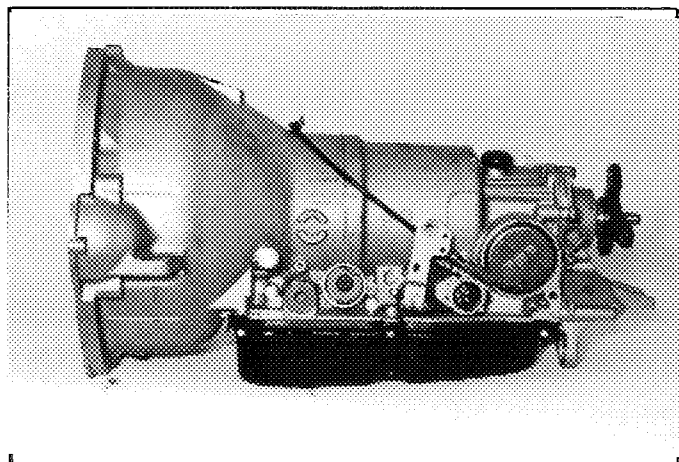

Radaufhängung
Suspension

T) Vorderachse vollständig ausgebaut
Complete dismantled front running gear

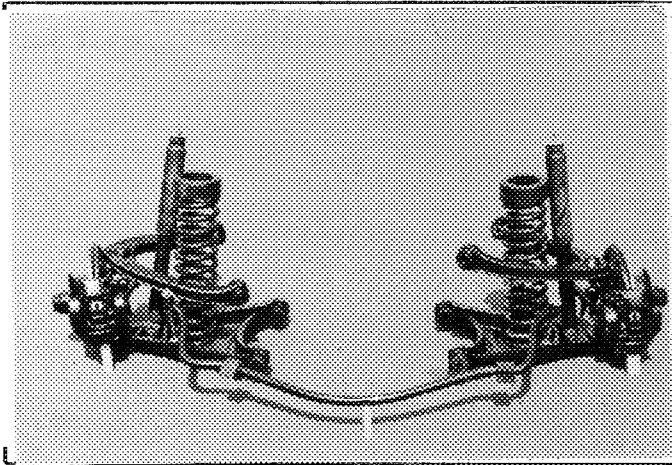

U) Hinterachse vollständig ausgebaut
Complete dismantled rear running gear

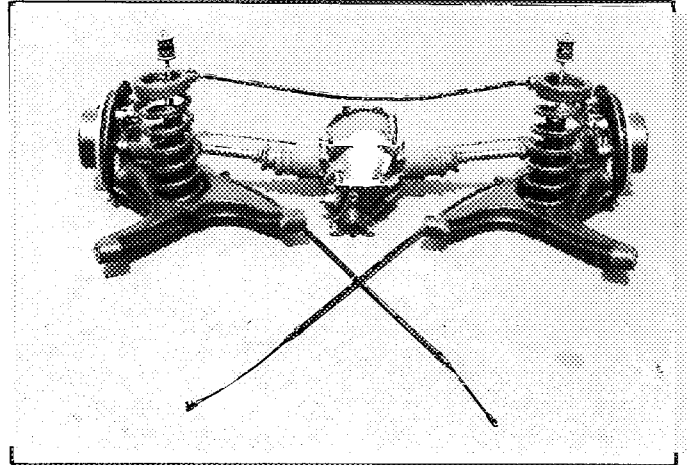

Fahrwerk
Running gear

V) Bremsen vorn
Front brakes

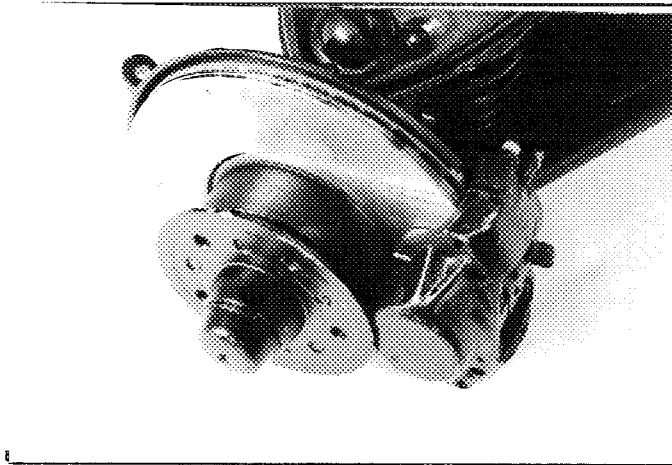

W) Bremsen hinten
Rear brakes

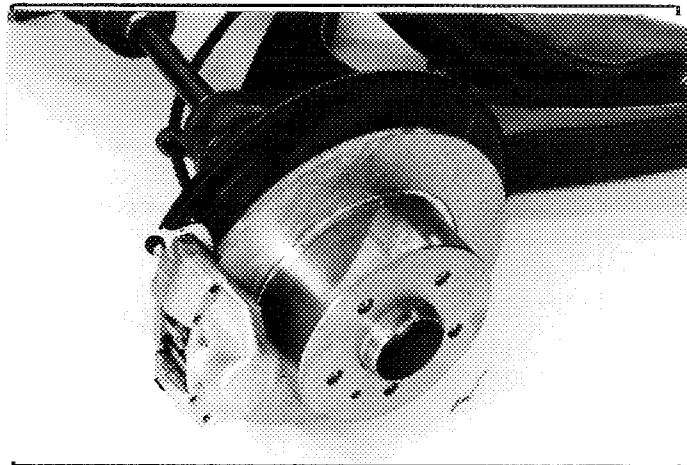

Karosserie
Bodywork

X) Armaturenbrett
Dashboard

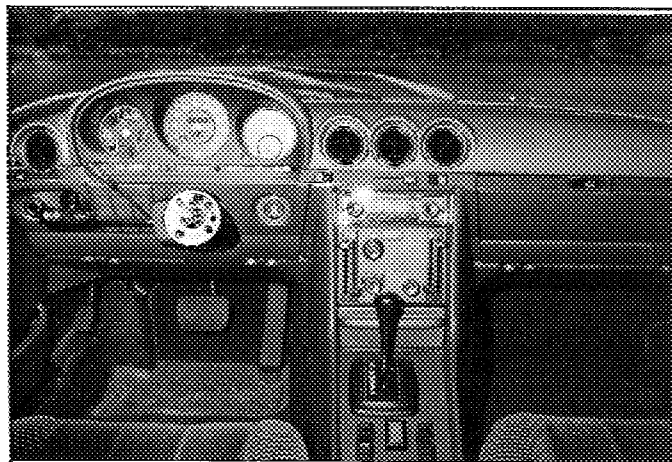

Y) Schiebedach
Sunroof



Zeichnungen
Drawings

Motor
Engine

I. Einlaßöffnungen im Ansaugkrümmer (Abmessungstoleranzen: - 2 %, + 4 %)
Cylinderhead inlet ports, manifold side — tolerances on dimensions: - 2 %, + 4 %

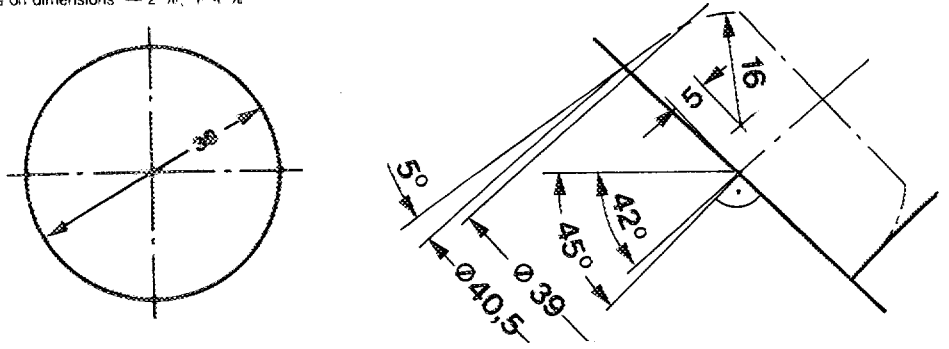

II. Einlaßöffnungen im Zylinderkopf (Abmessungstoleranzen: - 2 %, + 4 %)
Inlet manifold ports, cylinderhead side — tolerances on dimensions: - 2 %, + 4 %

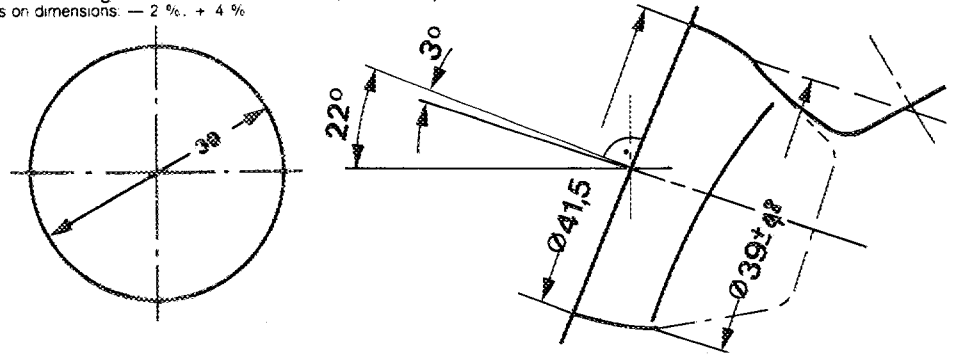

III. Auslaßöffnungen im Auspuffkrümmer (Abmessungstoleranzen: - 2 %, + 4 %)
Cylinderhead exhaust ports, manifold side — tolerances on dimensions: - 2 %, + 4 %

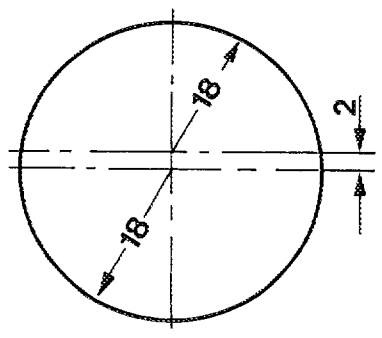
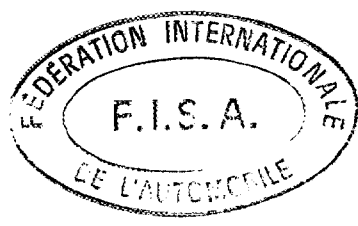

IV. Auslaßöffnungen im Zylinderkopf (Abmessungstoleranzen: - 2 %, + 4 %)
Exhaust manifold

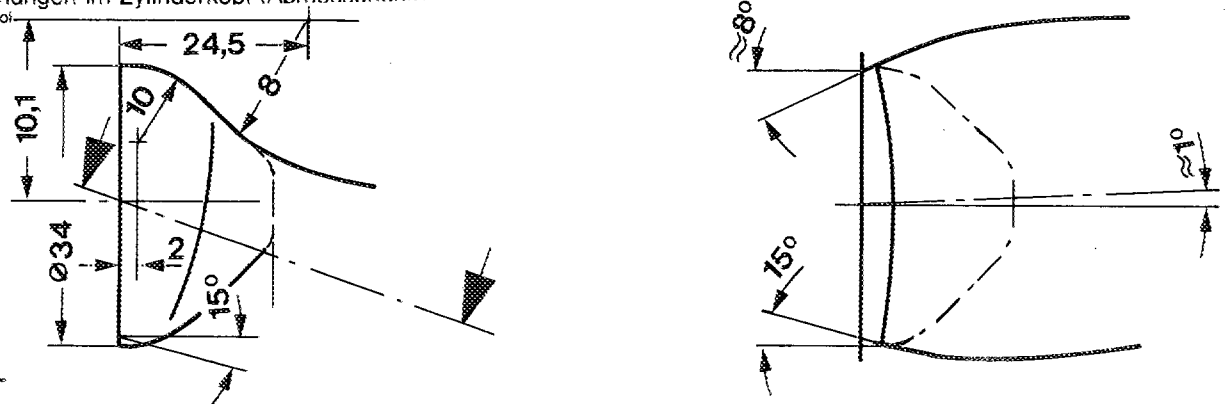

Marke Mercedes-Benz
Make

Modell 380 SLC (C 107)
Model

Homologation Nr. A-5051
Homologation Nr.

Radaufhängung
Suspension

XV. System der Radaufhängung gem. Art. 705 oder anstelle der Fotos T und U
Suspension system according to article 705 or replacing photos T and U

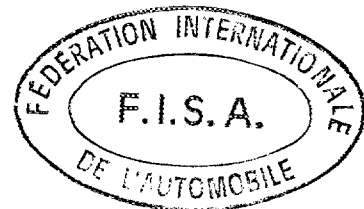

Gruppe **A/B**
Group

Marke Mercedes-Benz
Make

Modell 380 SLC (C 107)
Model

Innenabmessungen gem. Homologationsbestimmungen
Interior dimensions as defined by the Homologation Regulations

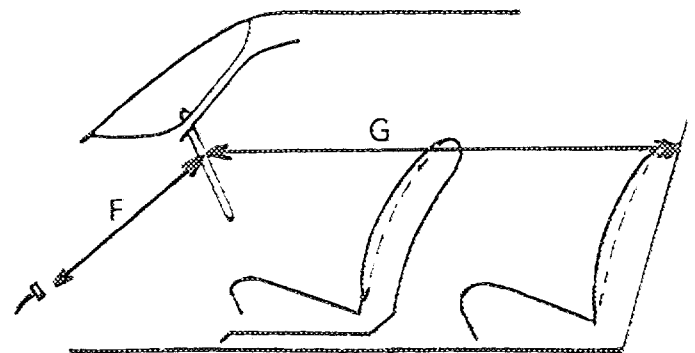
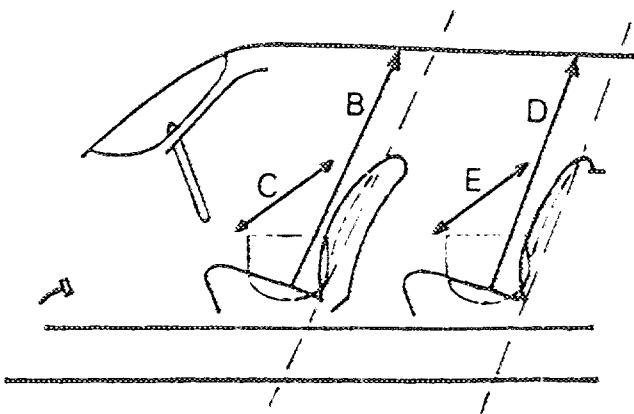

- B Höhe über den Vordersitzen 973 mm
Height above front seats
- C Breite über den Vordersitzen 1292 mm
Width at front seats
- D Höhe über den Rücksitzen 943 mm
Height above rear seats
- E Breite über den Rücksitzen 1250 mm
Width at rear seats
- F Abstand Lenkrad — Bremspedal 660 mm
Steering wheel — brake pedal
- G Abstand Lenkrad — Hintere Trennwand 1584 mm
Steering wheel — rear bulkhead
- H = F + G = 2244 mm

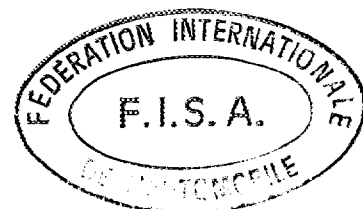

FÉDÉRATION INTERNATIONALE DU SPORT AUTOMOBILE

ONS Oberste Nationale Sportkommission für den Automobilsport in Deutschland GmbH

Homologation Nr.

A-5051

Nachtrag Nr.
Extension Nr.

01/01V0

Nachtrag zum offiziellen Testblatt der FISA

Form of extension to the official FISA-Homologation

ET Normale Weiterentwicklung des Typs: ab Fahrgestell-Nr.: _____
Normal evolution of the type: as from chassis number:

VF Liefervariante
Supply variant

VO Ausstattungsvariante
Option variant

ER Berichtigung
Erratum

Homologation gültig ab: 1. Juni 1982 in Gruppe: A
Homologation valid as from

Hersteller: Daimler-Benz AG Modell und Typ: 380 SLC (C 107)
Manufacturer Model and type

Seite od. Nachtrag Page or ext.	Artikel Art.	Beschreibung Description	
5	401	Tank/fuel tank:	
	d	120 Ltr. Art.-Nr. 447 2006	Foto 1
	501	Batterien/batteries:	
	a	Anzahl/number 2	
	b	Batterie-Schutzkasten mit Belüftung protective battery case with vents Art.-Nr. 4822001	Foto 2 + 3
7	605	Antriebsachse; Final drive	Art.-Nr. 4352024 oder Art.-Nr. 4352025 or
	b	Übersetzungsverhältnis; Ratio	1 : 3,46 1 : 4,08
	c	Anzahl der Zähne Number of teeth	45/13 49/12



Marke Mercedes-Benz
Make

Modell 380 SLC (C 107)
Model

Homologations Nr. A-5051
Homologation Nr.

Nachtrag Nr. 01/01V0
Ext. Nr.

Seite od. Nachtrag Page or ext.	Artikei Art.	Beschreibung Description	
7	701a	Aus- und Einfederungsanschlag Rebound and compression stop Art.-Nr. 433 2007	Foto 4
		Lenkgestänge verstärkt Steering linkage reinforced Art.-Nr. 433 2004	Foto 5
		Fahrschemel verstärkt Subframe reinforced Art.-Nr. 433 2006	Foto 6
		unterer Querlenker verstärkt lower control arms reinforced Art.-Nr. 433 2001	Foto 7 + 8
		b Ausfederungsanschlag Rebound stop Art.-Nr. 435 2010	Foto 9
		Hintachsahrschemel verstärkt Rear axle subframe reinforced Art.-Nr. 435 2004	Foto 10
8	803	Bremsen/brakes:	
		d Bremskraftregler/braking adjuster: ja/yes Art.-Nr. SA 47/0 ABS-Bremsanlage (elektron.Bremsschlupfregelung) ABS-braking system (electronic brake slip control)	Foto 12
		d ₁ Lage: Motorraum Location: engine compartment	
		d Bremskraftregler/braking adjuster: ja/yes Art.-Nr. 4422011	Foto 13
		d ₁ Lage: Getriebetunnel Location: gearbox casing	

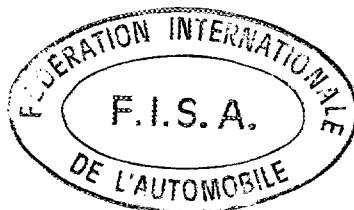

Marke Mercedes-Benz
 Make

Modell 380 SLC (C 107)
 Model

Homologations Nr. A-5051
 Homologation Nr.

Nachtrag Nr. 01/01V0
 Ext. Nr.

Seite od. Nachtrag Page or ext.	Artikel Art.	Beschreibung Description																																																									
8	803	<table border="0"> <tr> <td>hinten/rear</td> <td>vorn/front</td> <td>hinten/rear</td> </tr> <tr> <td>Art.-Nr.</td> <td>Art.-Nr.</td> <td>Art.-Nr.</td> </tr> <tr> <td>1094200006</td> <td>4422001</td> <td>4422002</td> </tr> <tr> <td>Foto 14</td> <td>Foto 15</td> <td>Foto 16</td> </tr> <tr> <td>e</td> <td>4</td> <td>2</td> </tr> <tr> <td>e1</td> <td>42 mm</td> <td>44 mm</td> </tr> <tr> <td>g3</td> <td colspan="2">Leichtmetall/light metal</td> </tr> <tr> <td>g4</td> <td>19 mm</td> <td>22 mm</td> </tr> <tr> <td>g5</td> <td>286 mm</td> <td>19 or 22 mm</td> </tr> <tr> <td>g6</td> <td>283 mm</td> <td>296 or 306 mm</td> </tr> <tr> <td>g7</td> <td>173,2 mm</td> <td>295,5 mm</td> </tr> <tr> <td>g8</td> <td>100 mm</td> <td>198,5 mm</td> </tr> <tr> <td>g9</td> <td>72 mm</td> <td>72 mm</td> </tr> <tr> <td>g10</td> <td>ja/yes</td> <td>ja/yes</td> </tr> <tr> <td></td> <td>786,8 cm²</td> <td>790,8 cm²</td> </tr> <tr> <td>h1</td> <td>mech. Stockhandbremse mech. lever hand brake Art.-Nr. 4422016</td> <td>Foto 17</td> </tr> <tr> <td>h2</td> <td>Getriebetunnel gearbox casing</td> <td></td> </tr> <tr> <td>h1</td> <td>hydr. Stockhandbremse hydr. lever hand brake Art.-Nr. 4422010</td> <td>Foto 18</td> </tr> <tr> <td>h2</td> <td>Getriebetunnel gearbox casing</td> <td></td> </tr> </table>	hinten/rear	vorn/front	hinten/rear	Art.-Nr.	Art.-Nr.	Art.-Nr.	1094200006	4422001	4422002	Foto 14	Foto 15	Foto 16	e	4	2	e1	42 mm	44 mm	g3	Leichtmetall/light metal		g4	19 mm	22 mm	g5	286 mm	19 or 22 mm	g6	283 mm	296 or 306 mm	g7	173,2 mm	295,5 mm	g8	100 mm	198,5 mm	g9	72 mm	72 mm	g10	ja/yes	ja/yes		786,8 cm ²	790,8 cm ²	h1	mech. Stockhandbremse mech. lever hand brake Art.-Nr. 4422016	Foto 17	h2	Getriebetunnel gearbox casing		h1	hydr. Stockhandbremse hydr. lever hand brake Art.-Nr. 4422010	Foto 18	h2	Getriebetunnel gearbox casing	
hinten/rear	vorn/front	hinten/rear																																																									
Art.-Nr.	Art.-Nr.	Art.-Nr.																																																									
1094200006	4422001	4422002																																																									
Foto 14	Foto 15	Foto 16																																																									
e	4	2																																																									
e1	42 mm	44 mm																																																									
g3	Leichtmetall/light metal																																																										
g4	19 mm	22 mm																																																									
g5	286 mm	19 or 22 mm																																																									
g6	283 mm	296 or 306 mm																																																									
g7	173,2 mm	295,5 mm																																																									
g8	100 mm	198,5 mm																																																									
g9	72 mm	72 mm																																																									
g10	ja/yes	ja/yes																																																									
	786,8 cm ²	790,8 cm ²																																																									
h1	mech. Stockhandbremse mech. lever hand brake Art.-Nr. 4422016	Foto 17																																																									
h2	Getriebetunnel gearbox casing																																																										
h1	hydr. Stockhandbremse hydr. lever hand brake Art.-Nr. 4422010	Foto 18																																																									
h2	Getriebetunnel gearbox casing																																																										
9	804b	<p>Übersetzungsverhältnis: Ratio 13,43 Art.-Nr. 444 2006</p>																																																									
7	704	<p>Drehstab-Stabilisator: vorn 19, 20, 21, 23, 26, 27 mm Ø Torsion bar-stabilizer: front (Standard 25 mm) hinten 16, 19, 20, 21, 23 mm Ø rear (Standard 18 mm)</p>																																																									

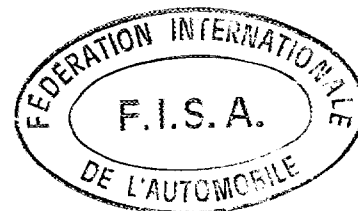

Marke Mercedes-Benz
Make

Modell 380 SLC (C 107)
Model

Homologations Nr. A-5051
Homologation Nr.

Fotos
Photos

Nachtrag Nr. 01/01V0
Ext. Nr.

Foto 1



Foto 2



Foto 3

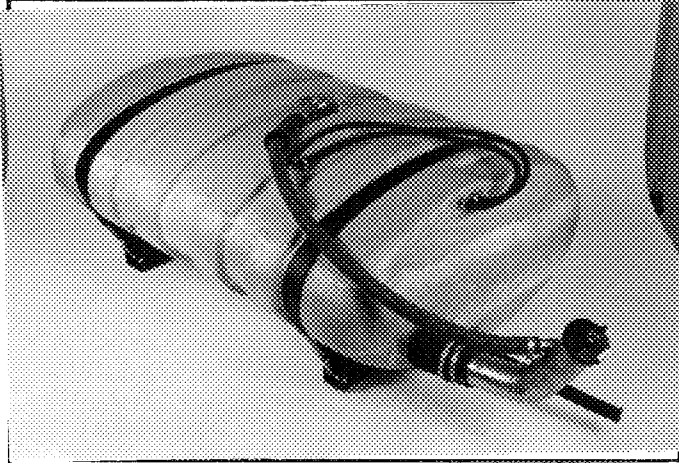

Foto 4

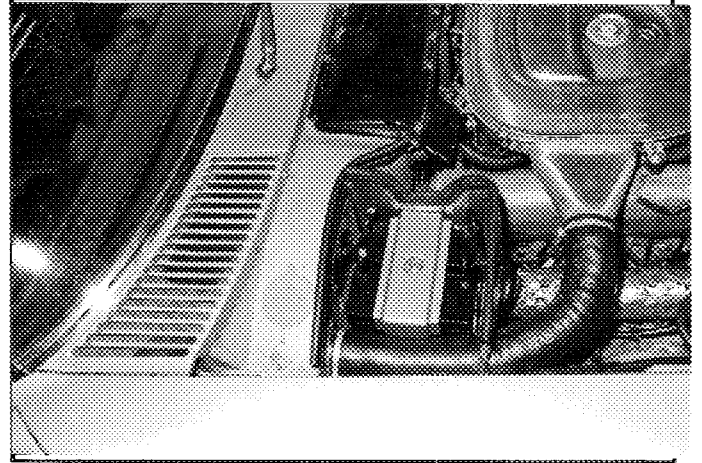

Foto 5

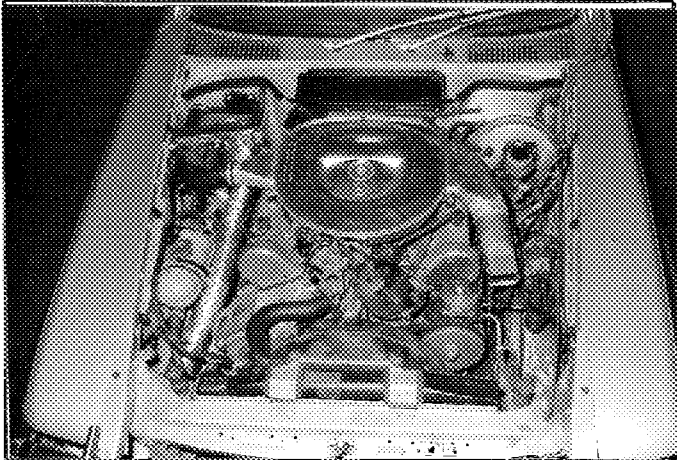

Foto 6

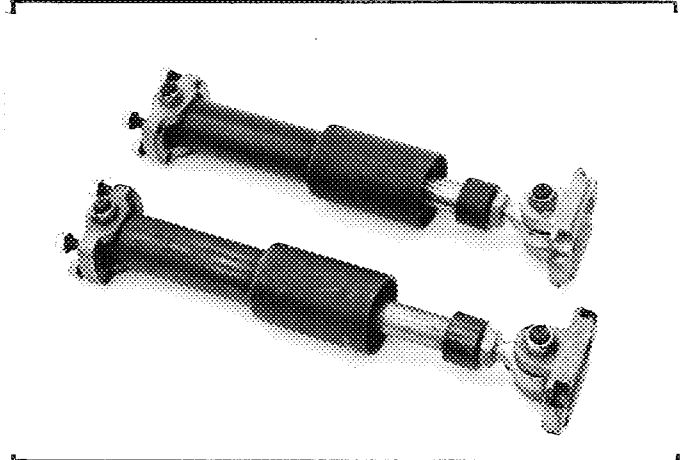

Fotos
Photos

Nachtrag Nr. 01/01V0
Ext. Nr.

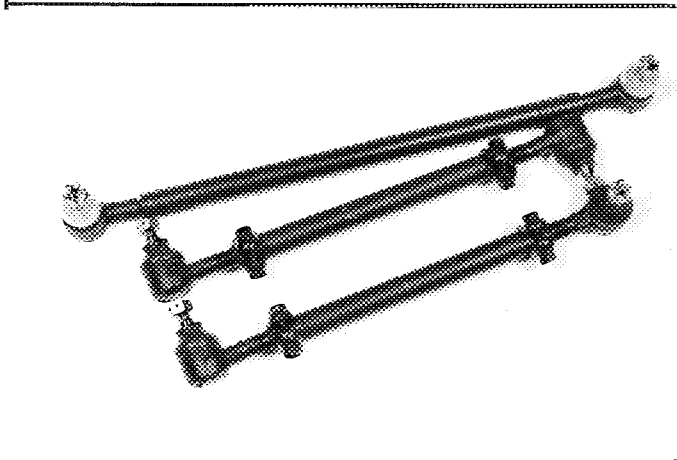
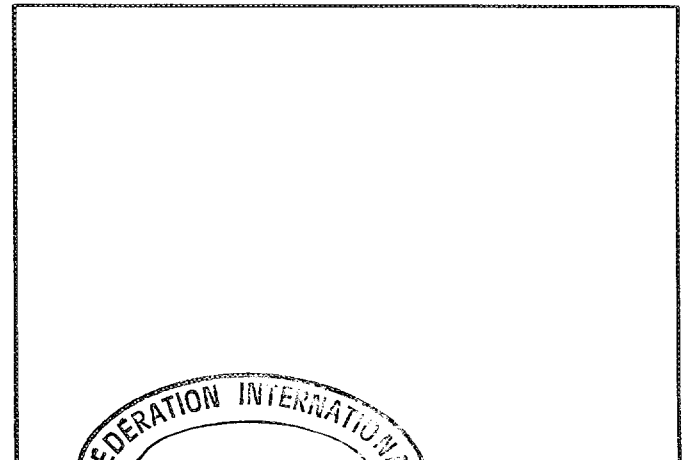
Foto 7



Foto 8



Foto 9

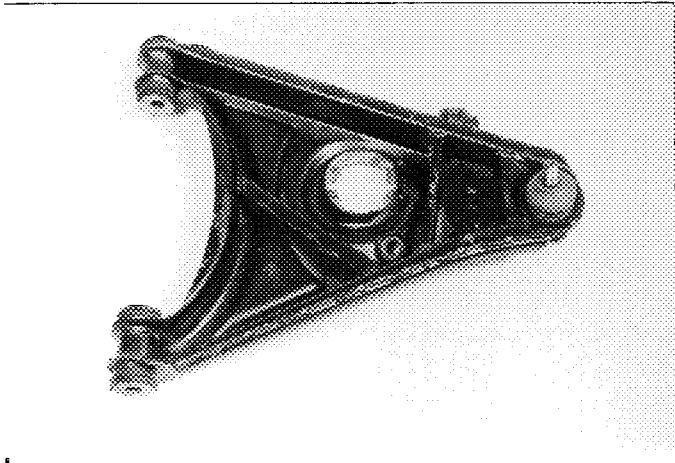

Foto 10

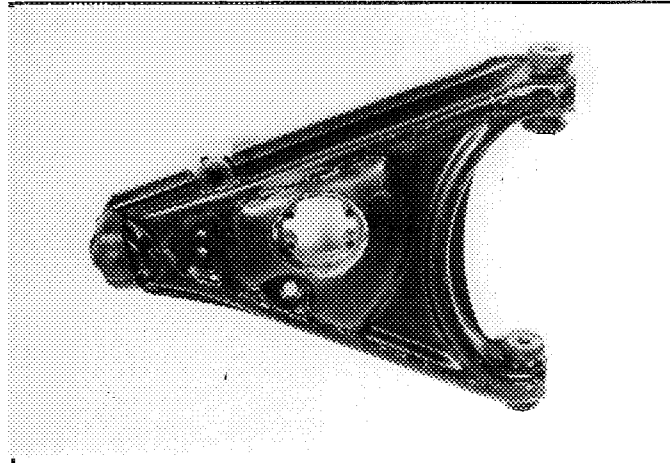

Foto 11

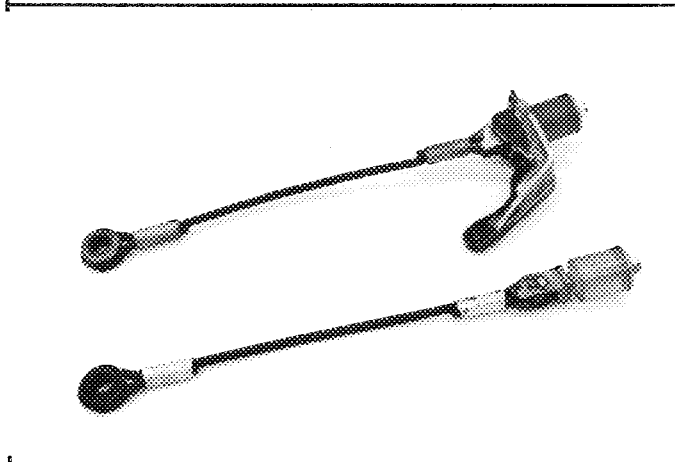

Foto 12



Fotos
Photos

Nachtrag Nr. 01 / 01 V0
Ext. Nr.

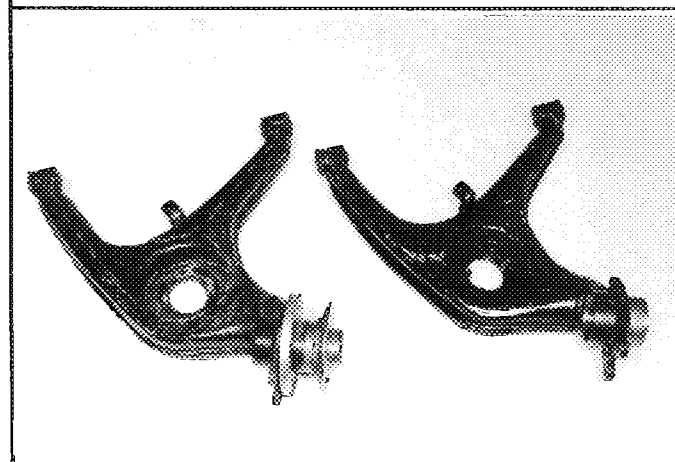
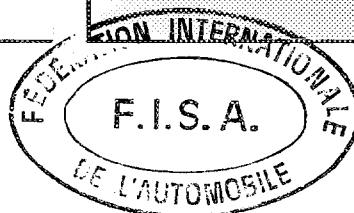
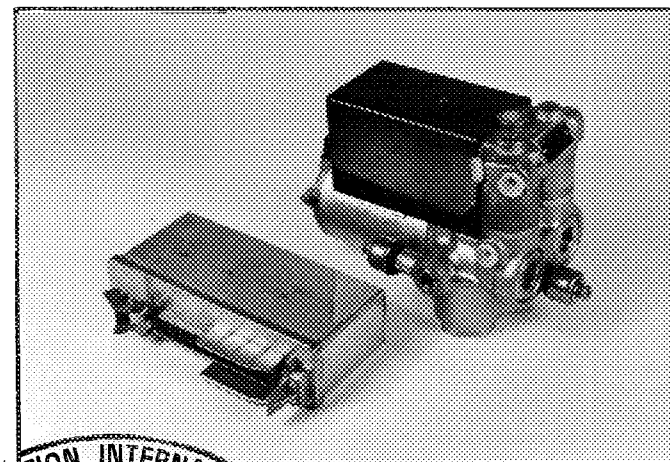
Foto 13



Foto 14



Foto 15

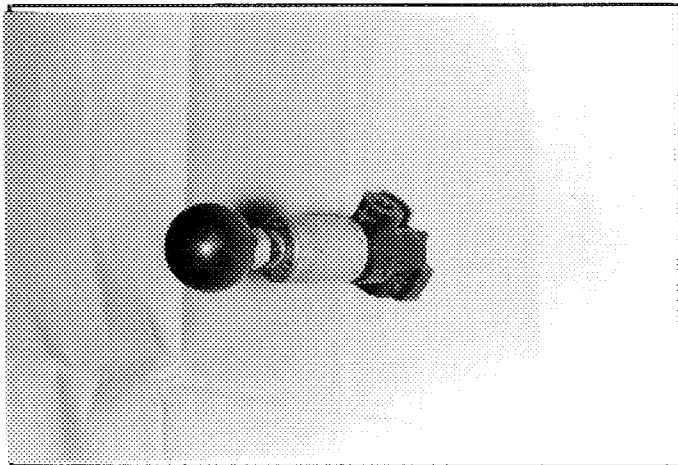

Foto 16

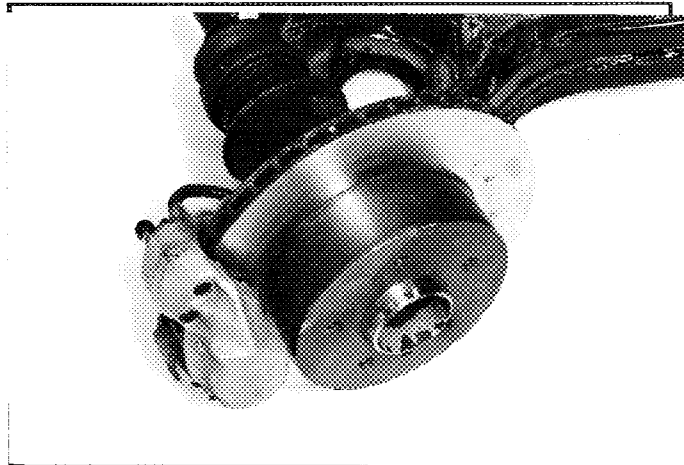

Foto 17

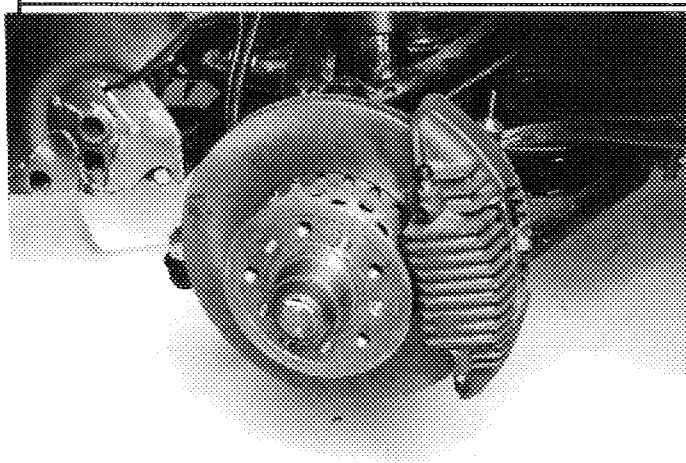

Foto 18

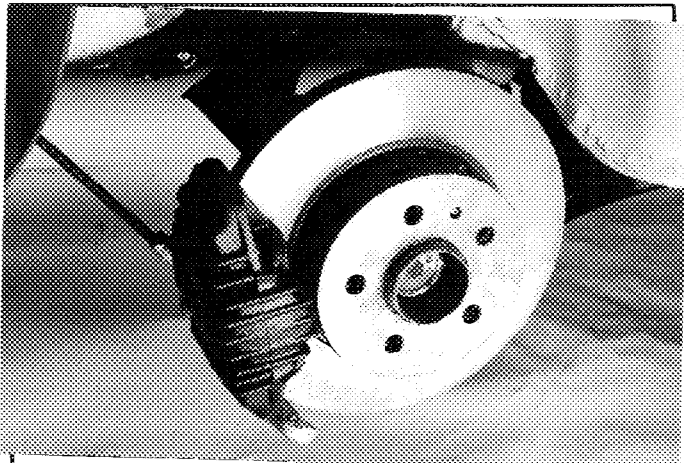

FÉDÉRATION INTERNATIONALE DU SPORT AUTOMOBILE

ONS Oberste Nationale Sportkommission für den Automobilsport in Deutschland GmbH

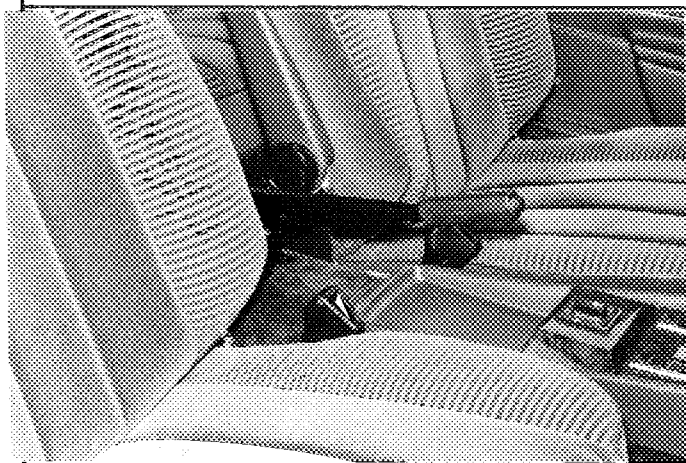
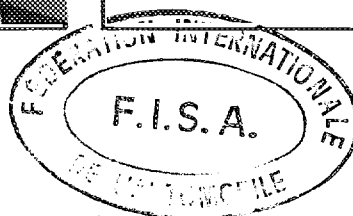
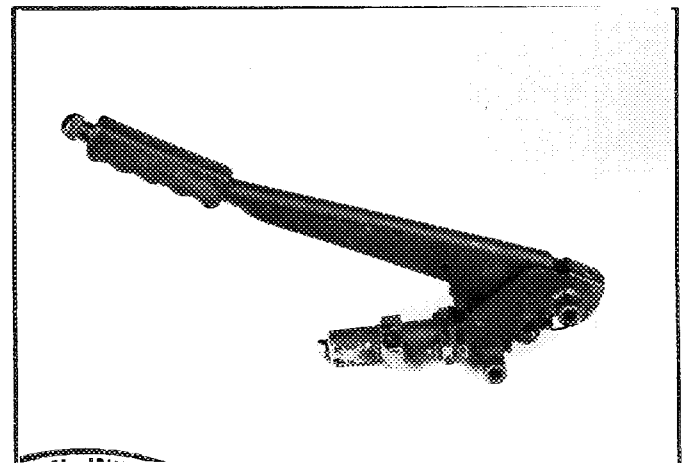
Homologation Nr.

A-5051

Nachtrag Nr.
Extension Nr.

02 / 02 VO

Nachtrag zum offiziellen Testblatt der FISA

Form of extension to the official FISA-Homologation

VO **Ausstattungsvariante**
Option variant

Homologation gültig ab -1. Juli 1982
Homologation valid as from

in Gruppe A
in group

Fahrzeughersteller Daimler-Benz AG
Manufacturer of the car

Modell und Typ Mercedes-Benz 380 SLC
Model and type
(C 107)

Überrollbügel/-käfig

Rollbar/rollcage

Hauptbügel
Main rollbar

Diagonalestrebe
Longitudinal/diagonal strut

Vorderbügel
Front rollbar

Bügelhersteller
Rollbar manufacturer

RUBI Schweißtechnik u. Motorsport GmbH, Heinkelstr. 11
7312 Kirchheim

Material
Material

Al Zn 4,5 Mg 1 Al Zn 4,5 Mg 1 Al Zn 4,5 Mg 1

Außendurchmesser
External diameter

40 mm 40 mm / _____ mm 40 mm

Wandstärke
Wall thickness

3 mm 3 mm / _____ mm 3 mm

Streckgrenze
Elastic limit

290-345 kg/mm² 290-345 kg/mm² / _____ kg/mm² 290-345 kg/mm²

Zugfestigkeit
Tensile strength

350-390 kg/mm² 350-390 kg/mm² / _____ kg/mm² 350-390 kg/mm²

Gesamtgewicht inkl.
Befestigungsvorrichtungen
Total weight including fixings

24,5 kg

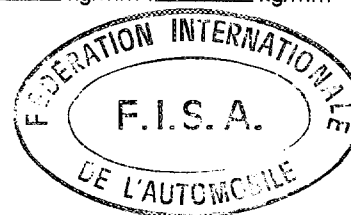

Kompletter Überrollbügel/-käfig ausgebaut
Complete rollbar/rollcage outside the car

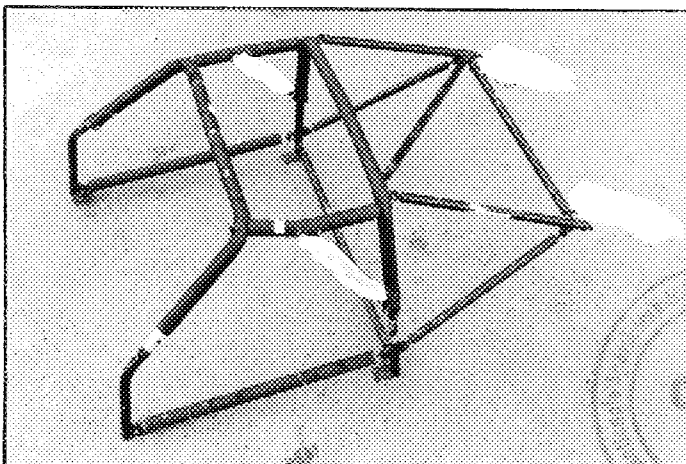

Hiermit wird bestätigt, daß der beschriebene Überrollbügel/-käfig den Anforderungen des Anhangs J der FISA entspricht, insbesondere in Bezug auf seine Befestigungen, Verbindungen und Beanspruchungswerte.

We certify that the present rollbar/rollcage complies with the conditions of the FIA Appendix J, in particular with regard to its attachments, its connections and its stress resistances.

Unterschrift des Fahrzeugherstellers
Signature of the car manufacturer representative

[Signature]

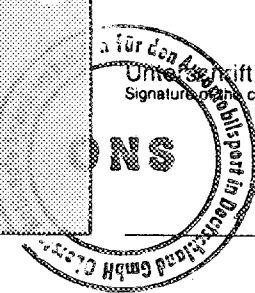



FEDERATION INTERNATIONALE DU SPORT AUTOMOBILE

Homologation N°

A - 5051

Extension N°

03/01ER

FICHE D'EXTENSION A L'HOMOLOGATION OFFICIELLE FISA
FORM OF EXTENSION TO THE OFFICIAL FISA HOMOLOGATION

- ET Evolution normale du type: dès le numéro de châssis
Normal evolution of the type: as from chassis number _____
- VF Variante de fourniture / Supply variant
- VO Variante option / Option variant
- ER Errata / Erratum

Homologation valable dès le _____ - 1 AVR. 1984 _____ en groupe A
Homologation valid as from _____ in group _____

Constructeur DAIMLER - BENZ Modèle et type mercedes-benz 380SLC
Manufacturer _____ Model and type _____

Page ou ext. Page or ext.	Art. Art.	Description Description
12	photo J	Ø de la sortie du collecteur d'échappement :
12	photo J	Ø of the exhaust manifold exit. :
		<u>44</u> mm
		