

Testblatt

FIA / CSI Homologation Nr. 1597

Gruppe A: 2

FÉDÉRATION INTERNATIONALE DE L'AUTOMOBILE

Testblatt gemäß den Bestimmungen des Internationalen Automobil-Sportgesetz
Anhang „J“

Hersteller Adam Opel AG., Rüsselsheim

Baumuster/Typ Commodore GS 2800

Hubraum 2784 ccm

Baujahr/Modelljahr 1970

Beginn der Serien-Fertigung 3. März 1970

Serien-Nummern Fahrgestell

Motor 28H - 0 000 000

Art des Karosserie-Aufbaues a) Limousine 2-türig

14.

Art des Karosserie-Aufbaues b)

Art des Karosserie-Aufbaues c)



Sportwagen Herstellung des 25. Fahrzeuges erfolgte am 19

Grand-Tourisme Herstellung des 500. Fahrzeuges erfolgte am 19

Serien-Grand Tourisme Herstellung des 1000. Fahrzeuges erfolgte am 19

Tourenwagen Herstellung des 1000. Fahrzeuges erfolgte am 29. Mai 19 70

Serien-Tourenwagen Herstellung des 5000. Fahrzeuges erfolgte am 19

ONS/FIA Eintragungen

Datum der Antragstellung

10. Mai 19 70

Antrag geprüft



Anzahl der Testblattseiten (Grundhomologation) 16

FIA-Anerkennung

Anzahl der Nachtragseiten

FIA-Stempel

Unterschrift

Einstufung gültig ab 1/7/70

Liste Nr. 70/7

Fotos 60 x 80 mm

Foto B



Foto C



Foto D

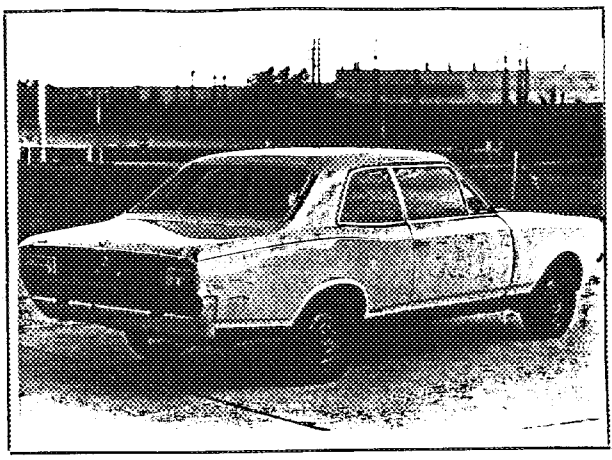

Foto E

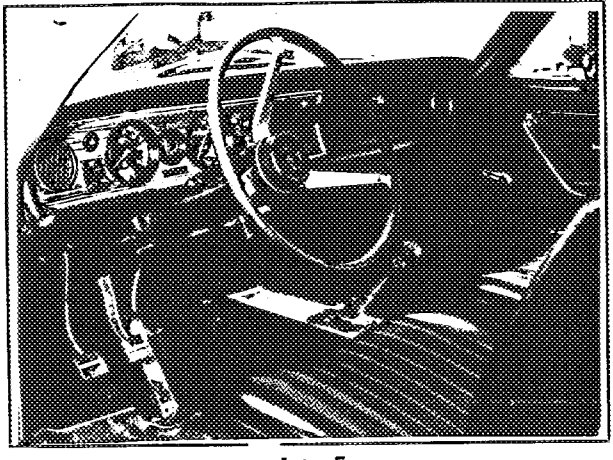

Foto F

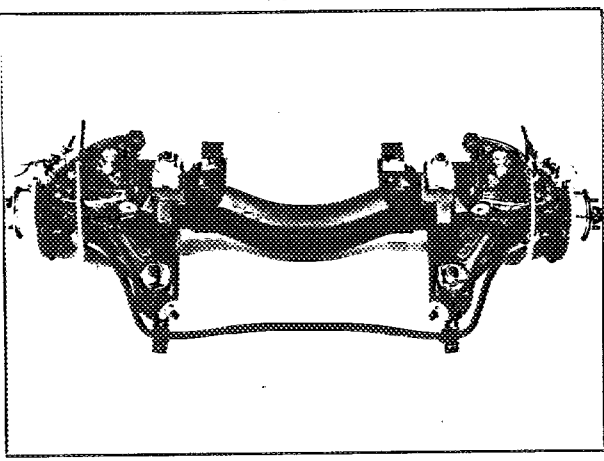

Foto G

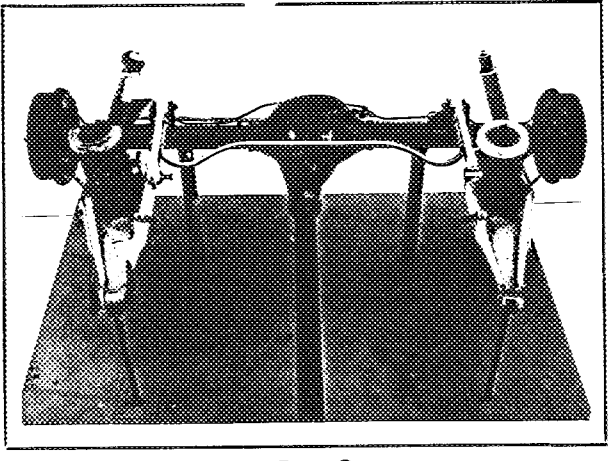

Foto H

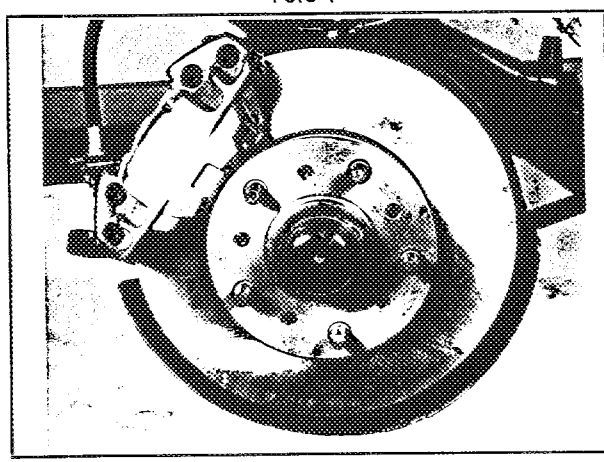

Foto I

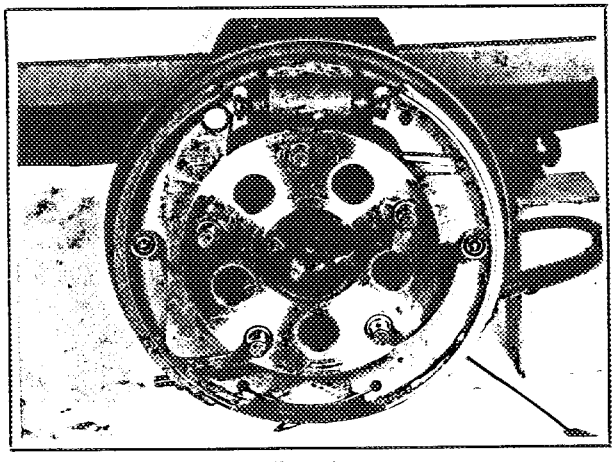

Fotos 60 x 80 mm
Motor 28 H

Foto J

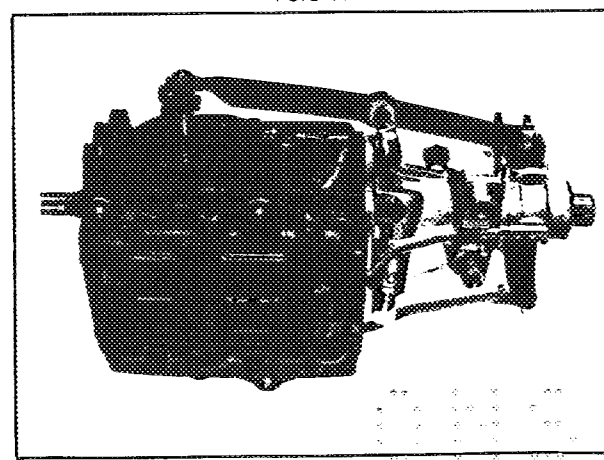
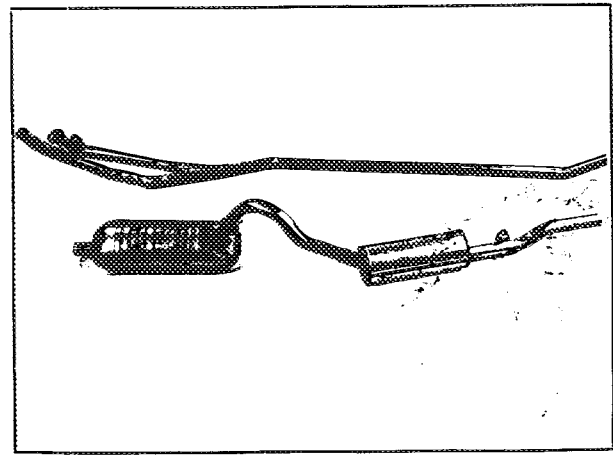

Foto K



Foto L

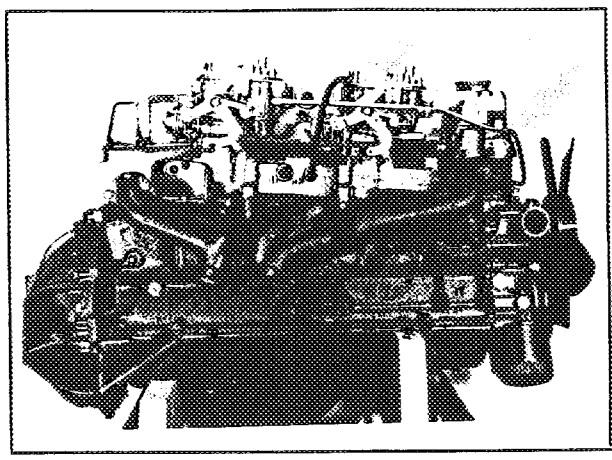

Foto M

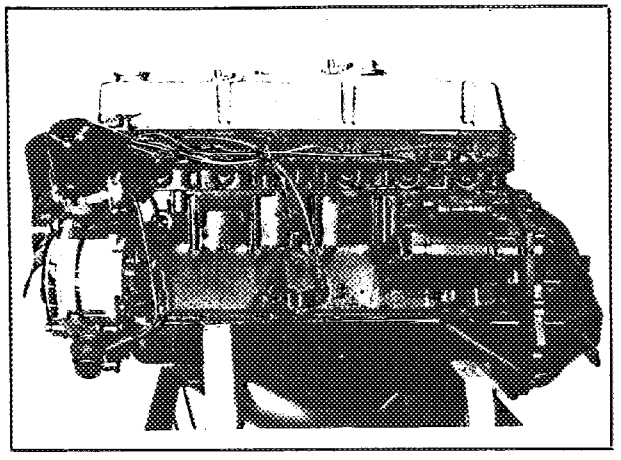

Foto N

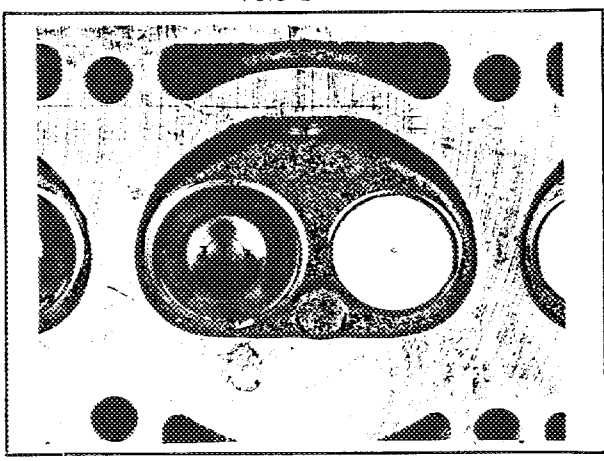

Foto O

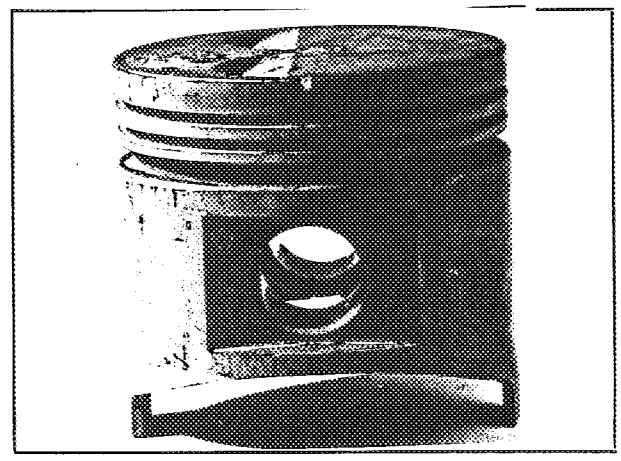

Foto P

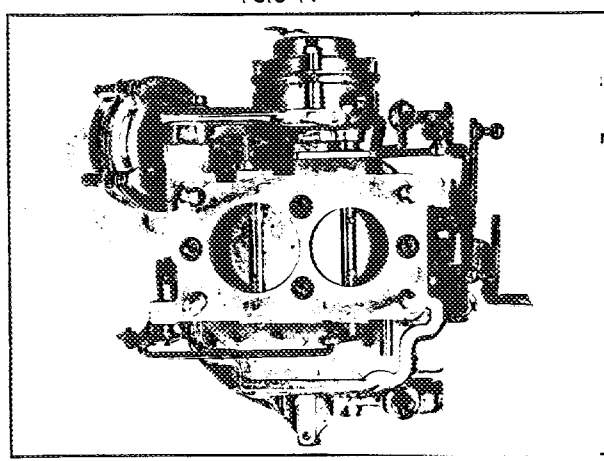

Foto Q

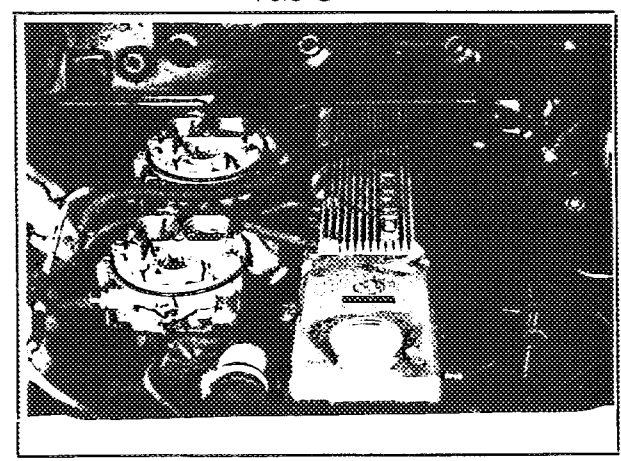

Zeichnung des Ansaugrohres, Seitenansicht gegen Zylinderkopf, mit Ansaugöffnung, maßstäblich mit Angabe der Innen-Abmessungen und Serien-Toleranzen

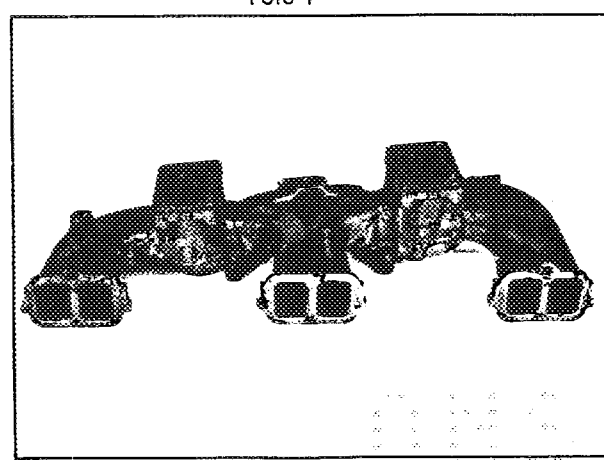
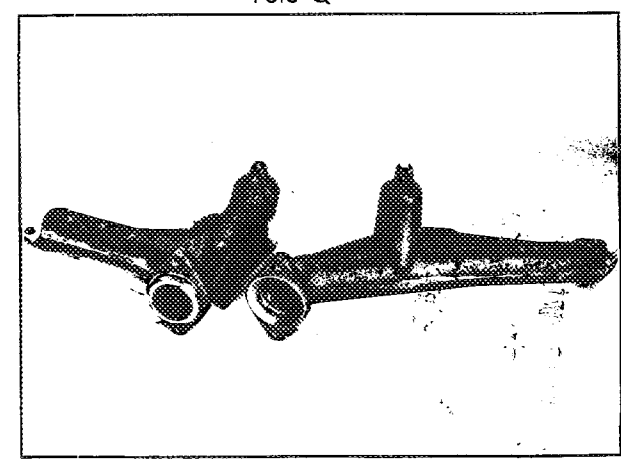
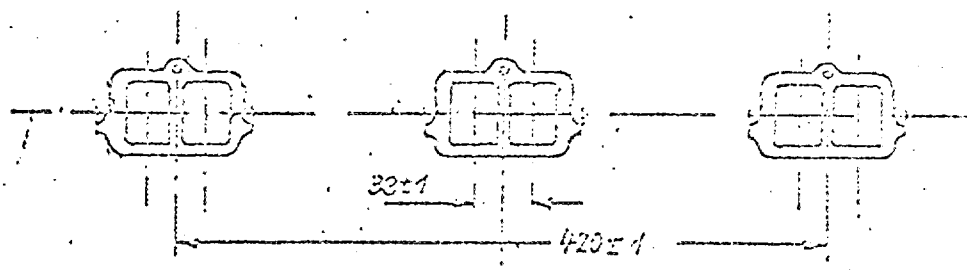

Zeichnung der Einlaßöffnungen des Zylinderkopfes, maßstäblich mit Angabe der Innen-Abmessungen und Serien-Toleranzen

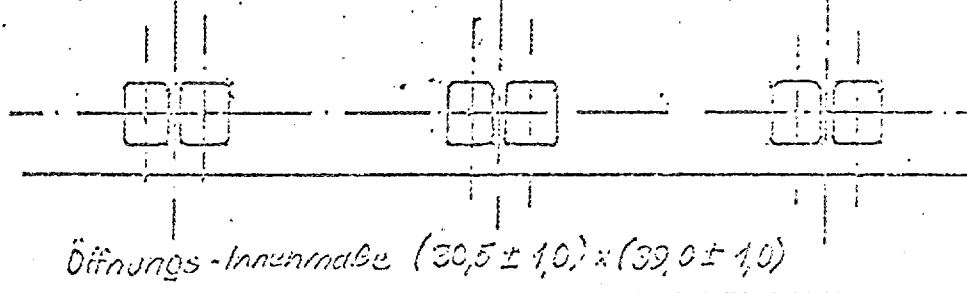

Zeichnung des Auspuffkrümmers, Auslaßöffnungen, Seitenansicht gegen Zylinderköpfe, maßstäblich mit Angabe der Innen-Abmessungen und Serien-Toleranzen

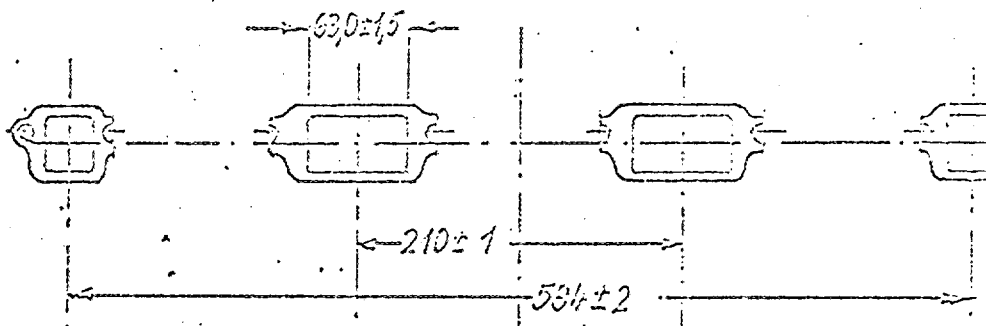

Zeichnung der Auslaßöffnungen des Zylinderkopfes, maßstäblich mit Angabe der Innen-Abmessungen und Serien-Toleranzen

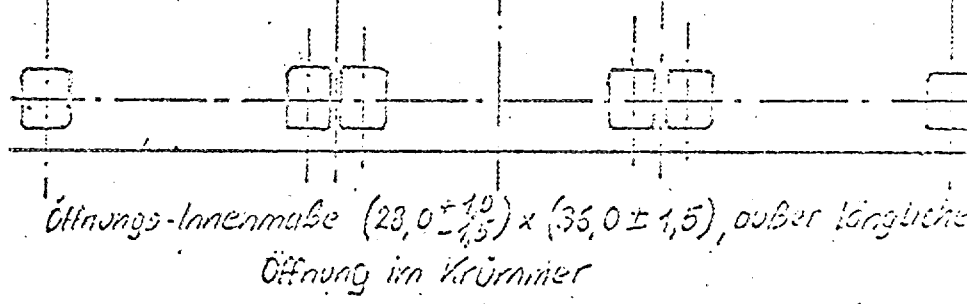

Nockenwelle

R = Nockenwelle-Mitte

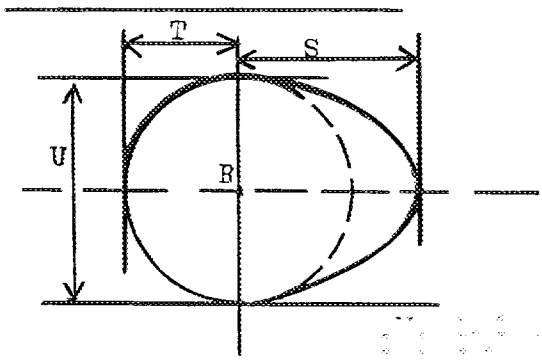

Einlaß-Nocke

S =	23,5 ± 0,25 mm	0,925	inches
T =	17,2 ± 0,1 mm	0,678	inches
U =	34,4 ± 0,2 mm	1,356	inches

Auslaß-Nocke

S =	23,5 ± 0,25 mm	0,925	inches
T =	17,2 ± 0,1 mm	0,674	inches
U =	34,4 ± 0,2 mm	1,356	inches

Wichtig Die halbfett gedruckten Angaben müssen in jedem Fall in 2 Maß-Einheiten angegeben werden von denen eine das metrische System sein muß. Siehe untenstehende Vergleichstabelle.

Abmessungen und Fassungsvermögen

1. **Radstand** 2668 + 10 mm 105 inches
 2. **Spurweite, vorne** 1410 + 10 mm 55,5 inches *
 3. **Spurweite, hinten** 1410 + 10 mm 55,5 inches *

*) Veränderungen der Spurweite bei Ausstattung mit anderen Felgen oder Rädern sind im Testblatt anzuführen. Genaue Angabe der Art der Spurweiten-Vermessung in Verbindung mit der hierbei bestehenden Bodenfreiheit erforderlich.

Diese Bodenfreiheit-Angabe gilt ausschließlich für die Vermessung der Spur und darf keinesfalls als Grundlage für die Zulassung des Fahrzeuges herangezogen werden.

4. **Länge über alles** 455 + 2 cm 179 inches
 5. **Breite über alles** 175 + 2 cm 69,1 inches
 6. **Höhe über alles** 144 cm 56,7 inches

7. **Fassungsvermögen des Kraftstoffbehälters** (einschl. Reserve)

..... 85 Ltr. 22,5 Gallon US 18,6 Gallon Imp.

8. **Anzahl der Sitzplätze** 5

9. **Gewicht, Gesamt-Gewicht des Fahrzeuges** mit Serien-Ausstattung im fahrbereiten Zustand mit Wasser, Öl und bereiften Reserverad jedoch ohne Kraftstoff und ohne Werkzeuge.

..... 1070 kg 2360 lbs 21.1 cwt

Leergewicht nach DIN 70020 kg 1145 lbs 2520

Achslast, vorne kg 750

Achslast, hinten kg 840

Standgeräusch ~~DIN 5512~~ 75 dB(A)

Fahrgeräusch ~~DIN 5512~~ 84 dB(A)

Vergleichstabelle

1 inch / Zoll	=	2,54 cm	1 foot / Fuß	=	30,4794 cm
1 square inch / Quadrat-Zoll	=	6,452 cm ²	1 Cubik-inch / Kubik-Zoll	=	16,387 cm ³
1 pound / Pfund	=	453,593 gr	1 hundred Weight (cwt)	=	50,802 kg
1 pint (pt)	=	0,568 Ltr.	1 quart US	=	0,9464 Ltr.
1 gallon US	=	3,785 Ltr.	1 gallon Imp.	=	4,546 Ltr.



Fahrgestell und Karosserie (Fotos A, B und C)

20. Art des Aufbaues: ~~unabhängig~~ selbsttragend
21. selbsttragend Bauart, Werkstoff Stahlblech
unabhängig Bauart
22. Werkstoff des Fahrgestelles Stahlblech
23. Werkstoff der Karosserie Stahlblech
24. Anzahl der Türen 2 Werkstoff Stahlblech
25. Werkstoff der Motorhaube Stahlblech
26. Werkstoff der Kofferhaube Stahlblech
27. Werkstoff des Rückfensters Sicherheitsglas
28. Werkstoff der Windschutzscheibe Sicherheitsglas
29. Werkstoff der Fenster der vorderen Türen Sicherheitsglas
30. Werkstoff der Fenster der hinteren Türen
31. Art der Scheiben, Betätigung der Türfenster Fallfenster mit Handkurbel und Schwenkfenster
32. Werkstoff der hinteren Seitenscheiben Sicherheitsglas
- 33.

Zubehör und Ausstattung

38. Heizungsanlage: ja - ~~nein~~
39. Klimaanlage: ~~ja~~ - nein
40. Lüftungsanlage: ja - ~~nein~~
41. Vordersitz, Art der Ausstattung Einzelitze, verstellbare Rückenlehne
42. Gewicht, vordere Sitze bzw. Sitzbank 20 kg 45 lbs
mit Rahmen, Rücklehne und Gleitschienen, ausgebaut
43. Hintere Sitze, Art der Ausstattung Sitzbank
44. Werkstoff der Stoßstange, vorne Stahl Gewicht 6 kg 13.2 lbs
45. Werkstoff der Stoßstange, hinten ohne Gewicht kg lbs
46. kg lbs

Räder

50. Art der Räder bzw. Felgen Lochscheibenräder
51. Gewicht (pro Rad, ohne Bereifung) 5,5 kg 12 lbs
52. Art der Befestigung Gewindebolzen und Muttern
53. Felgendimension 5J x 14 mm inches
- 53a Felgendurchmesser 14 mm inches
54. Felgenbreite 5 mm inches
55. Reifendimensionen 165 - 14 mm inches

Lenkung

60. Bauart Kugelumlauf lenkung
61. Servo-Lenkung: ~~ja~~ - nein
62. Zahl der Lenkradumdrehungen von Anschlag zu Anschlag 3,5
63. Bei Servo-Lenkung
- 64.

Federung

- 70. Vorderrad-Aufhängung (Foto D), Bauart einzelan ungleich langen- Lenkern (Zugstrebeachs
- 71. Ausführung der Federung Schraubenfeder
- 72. Stabilisator (falls vorhanden) Drehstab
- 73. Anzahl der Stoßdämpfer 1
- 74. Wirkungsweise hydraulisch, doppelt wirkend
- 78. Hinterrad-Aufhängung (Foto E), Bauart Starrachse mit 4 Längslenkern und Panhard
- 79. Ausführung der Federung Schraubenfeder
- 80. Stabilisator (falls vorhanden) Drehstab
- 81. Anzahl der Stoßdämpfer 1
- 82. Wirkungsweise hydraulisch, doppelt wirkend
- 83. _____

Bremsen (Fotos F und G)

- 90. Bauart der Bremsanlage hydr. Zweikreisbremse
- 91. Servo-Bremse (falls vorhanden), Wirkungsweise Mastervac T 51, Saugrohr-Unterdruck
- 92. Anzahl der Hauptbrems-Zylinder 1 Tandemzylinder

Trommelbremsen

	VORN	HINTEN
93. Anzahl der Bremszylinder pro Rad		1
94. Bremszylinder-Bohrung	mm in.	22,22 mm 7/8 in.
95. Bremstrommel-Durchmesser (innen)	mm in.	230 mm 9,06 in.
96. Länge der Bremsbeläge	mm in.	228 mm 8,98 in.
97. Breite der Bremsbeläge	mm in.	50 mm 1,97 in.
98. Anzahl der Bremsbacken je Bremstrommel		2
99. Wirksame Bremsfläche je Radbremse	mm ² sq.in.	20250 mm ² 31,38 sq.in.

Scheibenbremsen

100. Bremsscheiben-Durchmesser außen	271 mm 10,67 in.	mm in.
101. Stärke der Brems Scheibe	12,7 mm 0,50 in.	mm in.
102. Länge der Bremssegmente	77 mm 3,03 in.	mm in.
103. Breite der Bremssegmente	54 mm 2,12 in.	mm in.
104. Anzahl der Bremsbacken je Radbremse	2 Belagsegmente je Radbremse	
105. Wirksame Bremsfläche je Radbremse	7950 mm ² 12,32 sq.in.	mm ² sq.in.

Bremskraftregler im hinteren Bremskreis

Motor

130. Arbeitsverfahren 4-Takt, Otto-Motor
131. Anzahl der Zylinder 6
132. Zylinder-Anordnung in Reihe
133. Zylinder-Bohrung 92 mm 3,62 in.
134. Kolbenhub 69,8 mm 2,75 in.
135. Hubraum pro Zylinder 464 cm³ 28,33 cu. in.
136. Gesamthubraum 2784 cm³ 170 cu. in.
137. Werkstoff des Zylinderblockes Stahlguß
138. Werkstoff der Zylinder-Laufbuchsen -
139. Werkstoff des Zylinderkopfes Stahlguß Anzahl 1
140. Anzahl der Einlaßöffnungen 6
141. Anzahl der Auslaßöffnungen 6
142. Verdichtungsverhältnis 9,5 : 1 ± 0,35
143. Inhalt eines Verdichtungsraumes 47,7 ± 2,5 cm³ 2,92 cu. in.
144. Werkstoff des Kolbens Leichtmetall-Legierung
145. Anzahl der Kolbenringe 3
146. Entfernung Kolbenbolzenmitte / Kolbenkrone 45 mm 1.77 inches
147. Kurbelwelle: ~~gegossen~~ / geschmiedet
148. Bauart der Kurbelwelle einteilig
149. Anzahl der Kurbelwellen-Hauptlager 7
150. Werkstoff der Kurbelwellen-Lagerdeckel Stahlguß
151. Motorschmierung: ~~Trieböl~~ / Ölwanne mit Schwabbelblechen
152. Schmiermittel-Umlaufmenge der Ölbehälter bzw. Ölwanne 5 Ltr. 8.8 pts 5.28 qu. US
153. Ölkühler: ~~ja~~ - nein
154. Art der Kühlung Wasserkühlung
155. Fassungsvermögen Kühlwasserumlauf 8.8 Ltr. pts qu. US
156. Ventilator (falls vorhanden), Durchmesser 36 cm 14.17 inches
157. Anzahl der Lüfterflügel 5
- Pleuel-Lager**
158. Werkstoff-Pleuellager Durchmesser 52 mm 2.05 in. geteilte Dreistofflager
159. Pleueldeckel, Art Durchmesser 62 mm 2.44 in. Schmiedestück
- Gewichte**
160. Schwungscheibe 9,5 ± 0,5 kg 21,0 lbs
161. Schwungscheibe mit Kupplung 17 ± 0,5 kg 37,5 lbs
162. Kurbelwelle 21 ± 0,5 kg 46,3 lbs
163. Pleuel 0,6 ± 0,04 kg 1,32 lbs
164. Kolben mit Kolben-Bolzen und Ringen 0,65 ± 0,02 kg 1,38 lbs
165.



Motor (Viertaktverfahren)

170. Anzahl der Nockenwellen 1
171. Anordnung der Nockenwelle im Zylinderkopf
172. Art des Nockenwellenantriebes Doppel-Rollenkette
173. Art der Ventilbetätigung durch Stößel und Kipphebel
174.

EINLASS (siehe Seite 4)

180. Werkstoff des Ansaugrohres / Krümmers Leichtmetall-Guß
181. Durchmesser (außen) des Einlaß-Ventiles 40 mm 1,57 inches
182. Ventilhub-maximal $9,5 \pm 0,3$ mm 0,375 inches
183. Anzahl der Ventildfedern je Ventil 1
184. Art der Ventildfedern Schraubenfeder
185. Anzahl der Einlaß-Ventile je Zylinder 1
186. Ventilspiel bei kaltem Motor 0 mm 0 inches
187. Einlaß-Ventil öffnet vor o. T. 40°
- Ventilspiel wie angegeben bei kaltem Motor
188. Einlaß-Ventil schließt nach u. T. 88°
- Ventilspiel wie angegeben bei kaltem Motor
189. Luftfilter, Art Naßluftfilter
190. Hydraulische Ventilstößel

AUSLASS (siehe Seite 4)

195. Werkstoff des Auspuffkrümmers Gußeisen
196. Durchmesser (außen) des Auslaß-Ventiles 34 mm 1,33 inches
197. Ventilhub-maximal $9,5 \pm 0,3$ mm 0,375 inches
198. Anzahl der Ventildfedern je Ventil 1
199. Art der Ventildfedern Schraubenfeder auf ROTOCAPS
200. Anzahl der Auslaß-Ventile je Zylinder 1
201. Ventilspiel bei kaltem Motor 0 mm 0 inches
202. Auslaß-Ventil öffnet u. T. 80°
- Ventilspiel wie angegeben bei kaltem Motor
203. Auslaß-Ventil schließt nach o. T. 48°
- Ventilspiel wie angegeben bei kaltem Motor
204. Hydraulische Ventilstößel

Fabrikat Opel Typ Commodore 2800 FIA / CSI Homologation Nr. 1597

Vergaser (Foto N)

210. Anzahl der Vergaser 2
211. Bauart Register-Fallstromvergaser
212. Fabrikat DVG-Zenith
213. Typ / Modell 35 - 40 INAT
214. Anzahl der Gemisch-Auslaßöffnungen 2
215. Durchmesser des Ansaugrohres (oder der Saugrohre) Vergaser-Seite 37 ϕ /42 ϕ / 81,5 mm
216. Nenn-Durchmesser des Lufttrichters 26/32

Einspritzung (falls vorhanden)

220. Fabrikat der Einspritzpumpe
221. Anzahl der Kolben
222. Typ der Einspritzpumpe
223. Gesamtzahl der Einspritzdüsen
224. Anordnung der Einspritzdüsen
225. Durchmesser des Ansaugrohres mm inches
226.

Motor-Zubehör

230. Kraftstoffpumpe: Antrieb mechanisch / elektrisch durch Exzenter an der Verteilerwelle
231. Anzahl 1
232. Art der Zündung Batteriezündung
233. Anzahl der Zündverteiler 1
234. Anzahl der Zündspulen 1
235. Anzahl der Zündkerzen je Zylinder 1
236. Art der Lichtmaschine Drehstromgenerator
237. Art des Lichtmaschinen-Antriebes durch Keilriemen
238. Spannung 12 Volt
239. Anzahl der Batterien 1
240. Anordnung der Batterie vorn links im Motorraum
241. Spannung 12 Volt
242.

Motorleistungen und Fahrzeug-Geschwindigkeit (laut Hersteller-Katalogangaben)

250. Leistung des Motors 145 PS / DIN / SAE 5200 U/min
251. Drehzahl maximal U/min Leistung PS
252. Größtes Drehmoment 22,7 mkg bei 3000 ... 4000 U/min
253. Höchstgeschwindigkeit des Fahrzeuges 182 km/h Limousine mph
254.

Kraftübertragung

Kupplung

Einscheiben-Trockenkupplung

260. Bauart der Kupplung
261. Anzahl der Kupplungs-Scheiben 1
262. Durchmesser der Kupplungs-Scheibe 230 mm 9,05 inches
263. Durchmesser der Kupplungsbeläge, innen 158 mm 6,22 inches
- Durchmesser der Kupplungsbeläge, außen 230 mm 9,05 inches
264. Art der Kupplungs-Betätigung mechanisch mit Bowdenzug
265.

Wechselgetriebe (Foto H)

270. Art der Schaltung mechanisch
- Fabrikat des Getriebes OPEL Modell / Typ
271. Anzahl der Gänge (vorwärts) 4
272. Anzahl der synchronisierten V-Gänge 4
273. Anordnung des Schalthebels in Wagenmitte
274. Automatisches Getriebe, Fabrikat GM Strasbourg Typ Opel-Automatic
275. Anzahl der Gänge (vorwärts) 3
276. Anordnung des Schalthebels in Wagenmitte

277	Schaltgetriebe		Automatischer Getriebe		Zusätzliche Getriebe-Übersetzung/Automatisch			
	Übersetzungs-verhältnis	Anzahl der Zähne	Übersetzungs-verhältnis	Anzahl der Zähne	Übersetzungs-verhältnis	Anzahl der Zähne	Übersetzungs-verhältnis	Anzahl der Zähne
1	3,43	31:13	2,40					
2	2,16	24:16	1,4					
3	1,37	19:20	1,0					
4	1,0							
5	c = 23:16		max. Wandler-übersetz. 2,3					
6								
RÜCK-WÄRTS	3,317	$\frac{18}{13} \cdot \frac{30}{18}$	1,92					

278. Schongang-Getriebe Typ
279. Anzahl der Vorwärtsgänge mit Schongang-Getriebe
280. Übersetzungs-Verhältnis des Schongang-Getriebes
281.

Antriebsachse

290. Bauart der Antriebsachse Starrachse
291. Art des Ausgleichsgetriebes Kegelrad-Ausgleichsgetriebe
292. Art der Ausgleichssperre (falls vorhanden) selbstsperrendes Lamellendifferential
293. Übersetzungs-Verhältnis des Ausgleichsgetriebes 3,56 Anzahl der Zähne 9:32
294. Übersetzung wahlweise serienmäßige lieferbar
- Übersetzung-Verhältnis

Vom Hersteller lieferbare Sonderausrüstungen gegenüber der im vorliegenden Testblatt festgelegten Ausführungen:

Fahrgestell und Karosserie/Chassis and body

27., ~~29., 32., Z 713~~ ~~Seitenscheiben und Rückfenster Plexiglas/Side windows and rear window plexi-glass~~

28.: SA 59-5 Mehrschicht-Windschutzscheibe, klar oder getönt/Laminated windscreen, clear or color tuned

Kotflügelverbreiterungen ~~aus Kunststoff/Larger plastic fenders (Z 703 oder Z 704)~~

5. 181 cm/71,2 inches

~~Hauben und Türen aus GFK/Plastic hoods and doors (Z 740-760)~~

Vorderachskörper und Querlenker verstärkt/Front axle cross-member and control arm reinforced (Z 301).

SA Wasser- und Windabweiser/Splash water and air deflector

Zubehör und Ausstattung/Equipment and trim

44.: Sportstoßstange mit Ölkühlerschutz/Sport-bumper with protection. for oil cooler (XO 293 078); 2 kg/4,5 lbs. (see photo)

45.: SA 68-2 Stoßfänger hinten/Rear bumpers; 4,5 kg/10 lbs.

SA 57-1 GS-Ausstattung/GS trim (Lackierung, Polster, Drehzahlmesser)

Steinschlagschutz für Vorderachse und Ölwanne/Protection shield for oil sump and front axle (17 19 300); 15 kg/33 lbs.

Steinschlagschutz für Kraftstofftank/Protection shield for fuel tank (17 19 330); 10 kg/22 lbs.

Reserverad seitlich stehend oder horizontal auf dem Kofferraumboden/Spare wheel upright in a trough or horizontal on trunk compartment bottom

Lenkung/Steering system

61.: SA 45-1 Servo-Lenkung/Power-steering (see photo)

62.: Anzahl der Lenkradumdrehungen/Number of steering wheel turns:

3, mit Lenkspurhebel/With drag link arm 3 20 364 bzw. 3 20 365

SA mit Lenkungsstoßdämpfer/with steering system shock absorber 9 24 200

Bremse vorn/Front brakes

101.: Stärke der Bremsscheibe/Width of brake disk: 22 mm;

bei belüfteter Scheibenbremsanlage/if ventilated disk brakes

(Z 421; Bremssättel/Brake callipers 5 42 165/5 42 115)

Aluminium-Bremssattel/Aluminum brake calliper (Z 421)

Bremse hinten/Rear brakes

Belüftete Scheibenbremse/Ventilated disk brake (Z 424)

100. Scheibendurchmesser/Disk diameter 278 mm

101. Scheibenstärke/width 22 mm

102., 103. Maße des Bremsbelags/Dimensions of the pads 62 x 44 mm

104. Anzahl der Kolben pro Sattel/Number of piston per² calliper: 2

105. Bremsfläche pro Rad/Brake area per wheel: 5250 mm²

Fabrikat Opel Typ Commodore 2800 FIA / CSI Homologation Nr. 1597

Vom Hersteller lieferbare Sonderausrüstungen gegenüber der im vorliegenden Testblatt festgelegten Ausführungen:

Bremse hinten/Rear brakes (Forts./Cont.)

Bei unbelüfteten Bremsscheiben gleiche Abmessungen außer/With normal disk brake dimensions identical except

101. Scheibenstärke/width 10,5 mm

Aluminium-Bremssattel/Aluminum brake calliper (Z 424 a)

Kupplung/Clutch

Verstärkte Kupplung/Strengthened clutch (M 441)



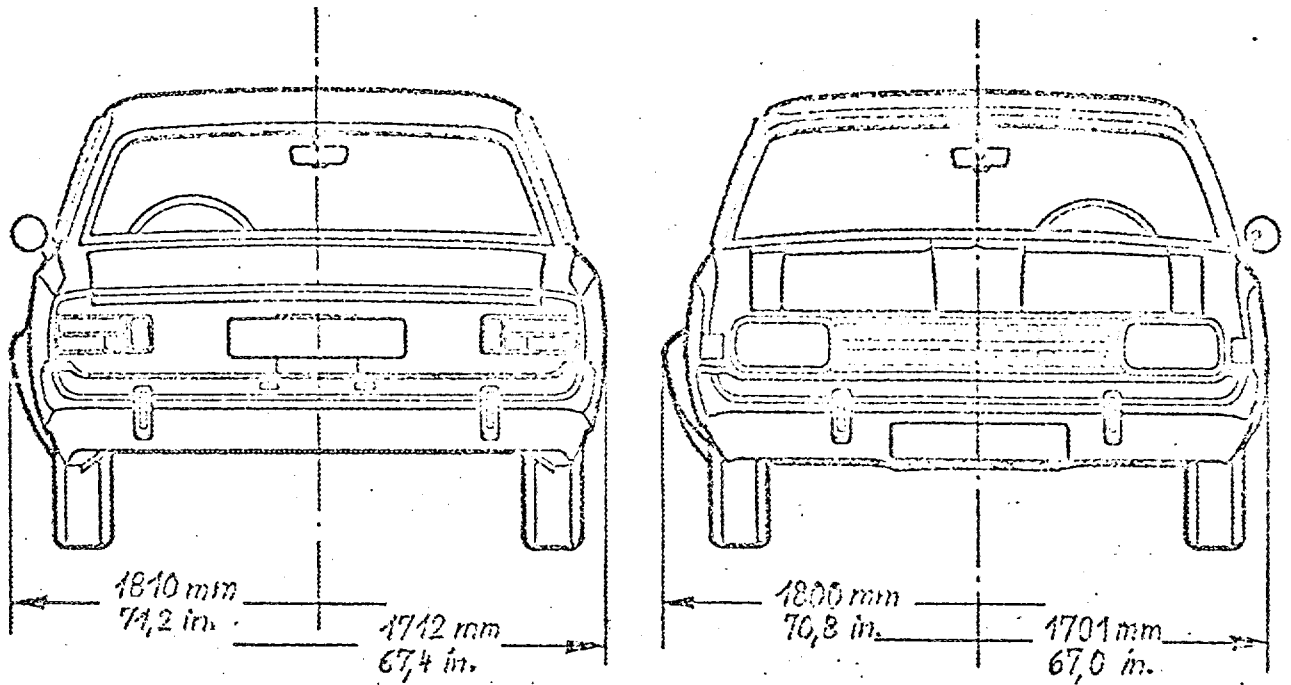

Kotflügelverbreiterung Rekord/Commodore

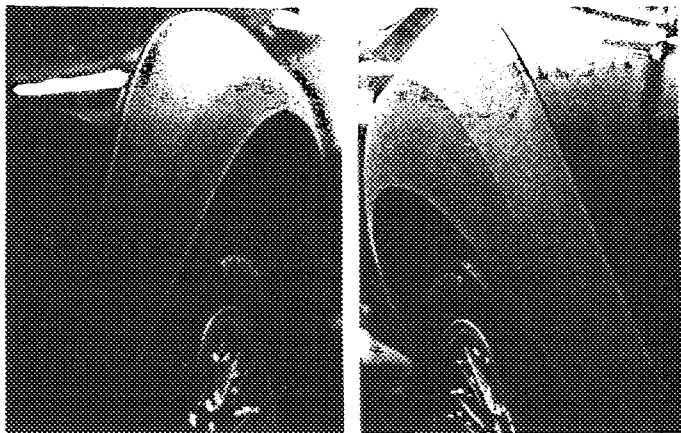

Z 703

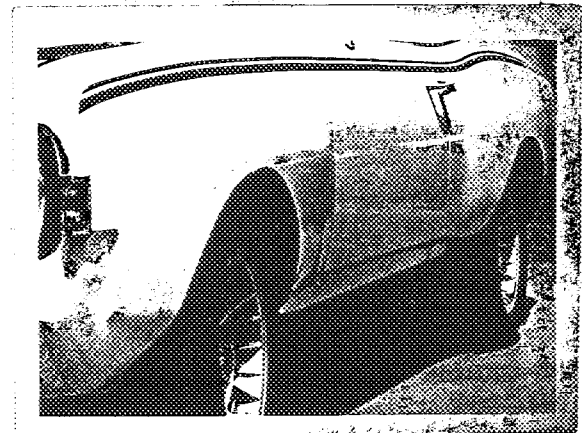

Z 704

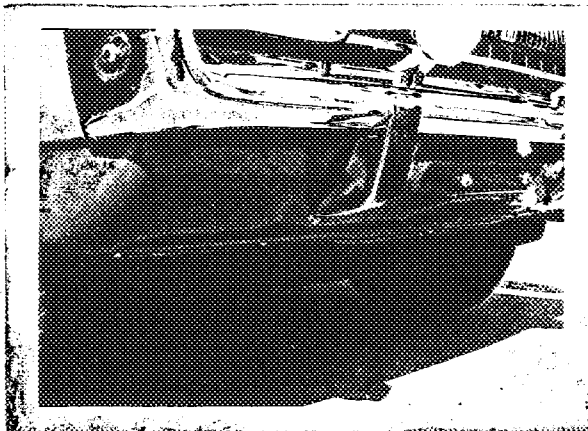

SA 45-1

Fabrikat: Opel

Typ: Commodore 2800

Homologation-Nr. 1597....



Tubular Bumper: Only if the organizers allow the removing of the bumper.
Pare-Choc Tube: Seulement si les organisateurs autorisent le démontage des pare choc

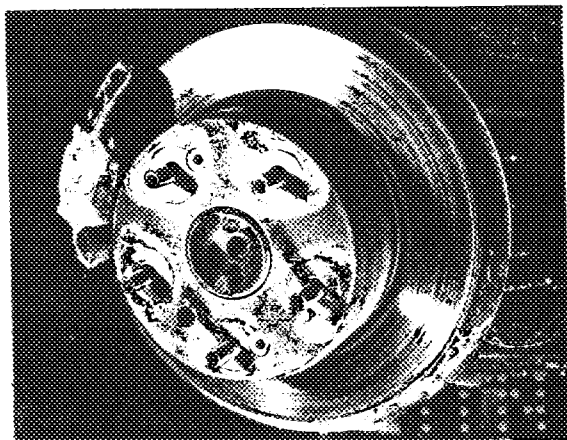
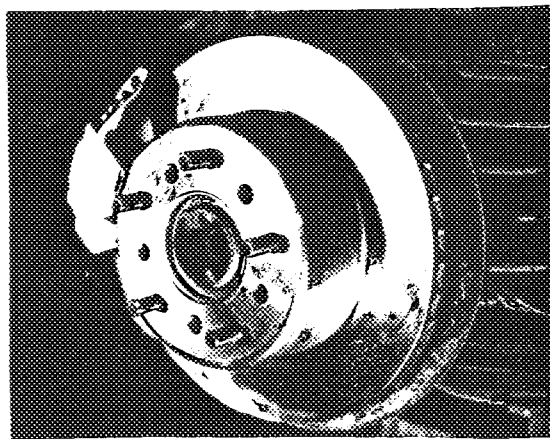
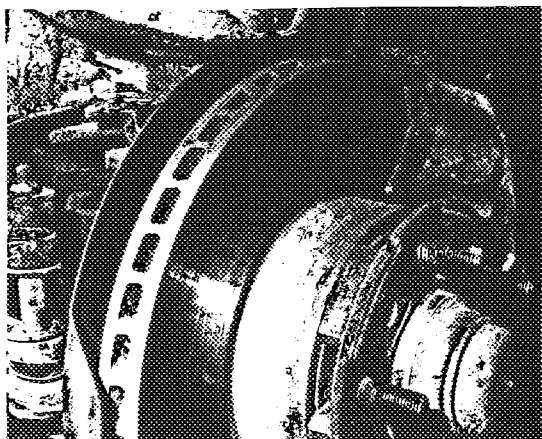
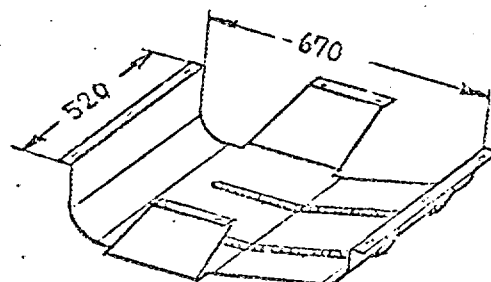
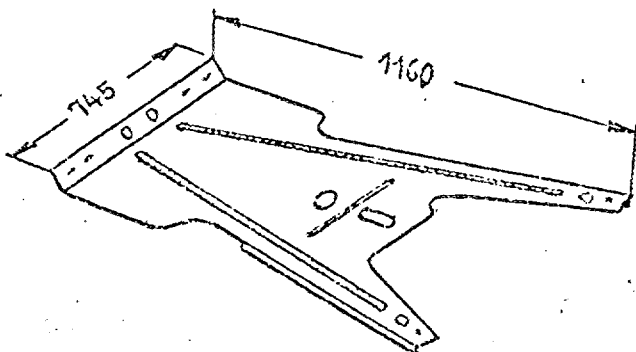
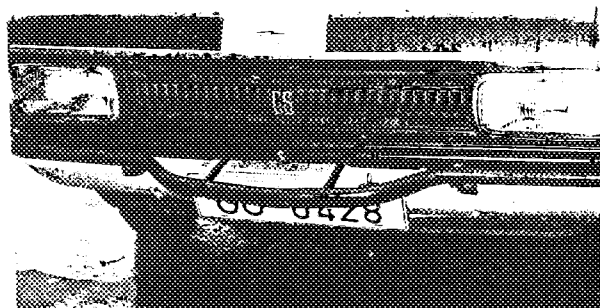

Fédération Internationale de l'Automobile

Nachtrag zum Testblatt – Ergänzung zur Gruppe 2

gemäß den Bestimmungen des Anhang „J“ zum Internationalen Automobil-Sportgesetz

Hersteller Adam Opel AG, RüsselsheimBaumuster/Typ Commodore GS 2800**Nur für Tourenwagen (1000) Gruppe 2 gültig**

Only valid for touring cars group 2

Seulement valable pour voitures de tourisme groupe 2

Vom Hersteller ab sofort lieferbare Sonder-Ausrüstungen

zu: 260) KUPPLUNG (Foto 1)

Gußabstützung des Kupplungsgehäuses, Produktionsvariante des Blechteils.

Cast iron clutch housing bracket, production variant of sheet metal part: (Teil.-Nr: 3 431 925)

zu: 260) VERSTÄRKTE KUPPLUNG / STRENGTHENED CLUTCH

zu: 262) Durchmesser der Kupplungsscheibe 228 mm

zu: 263) Durchmesser der Kupplungsbeläge, innen 158 mm
Durchmesser der Kupplungsbeläge, außen 228 mm

2-Scheibenkupplung / twin-disc-clutch

zu: 262) Durchmesser der Kupplungsscheibe 190 mm

zu: 263) Durchmesser der Kupplungsbeläge, innen 134 mm
Durchmesser der Kupplungsbeläge, außen 190 mmVorderachs- und Rahmenverstrebung / Front axle and frame brace.
(Fotos 2 + 3)

Nur vom ACN auszufüllen

Geprüft aufgrund der Unterlagen des Herstellerwerkes OP - VA: SPEZ. - TW 20.11.1970

ONS/FIA-Eintragungen

Ergänzungs-Nachtrag von FIA anerkannt

gültig ab Liste

FACHSTÄMPEL N...

FIA-Stempel

Unterschrift

Fotos 60 x 80 mm
der umstehend beschriebenen Testblatt-Ergänzungen (Weiterentwicklung)

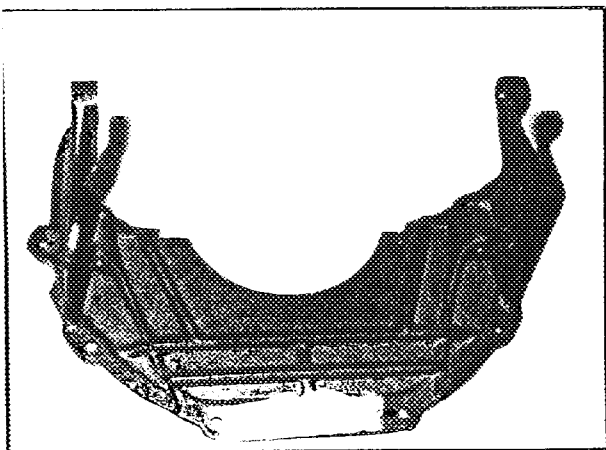

1

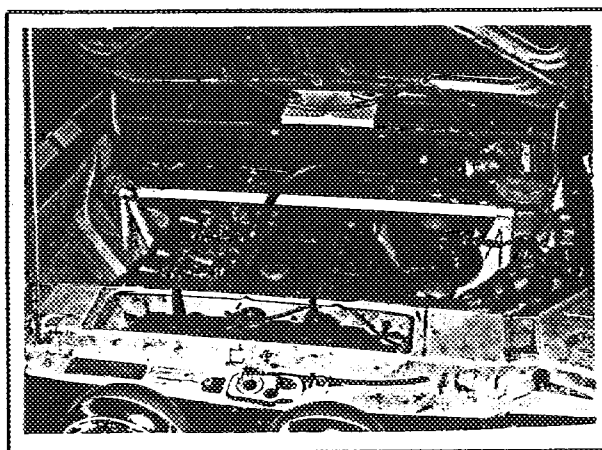

3

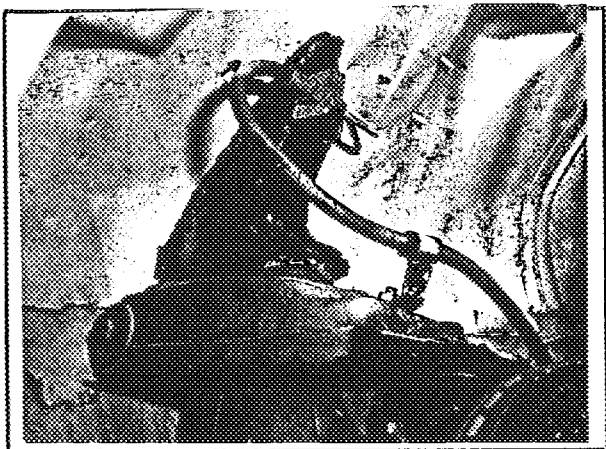

2

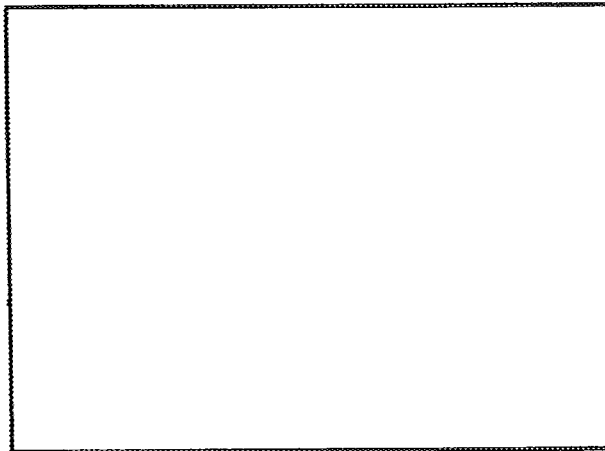
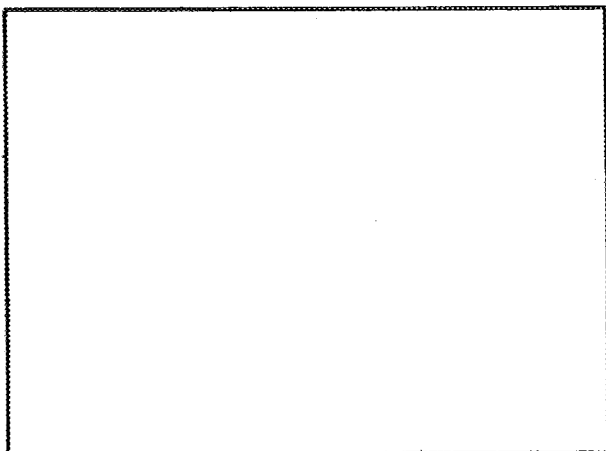
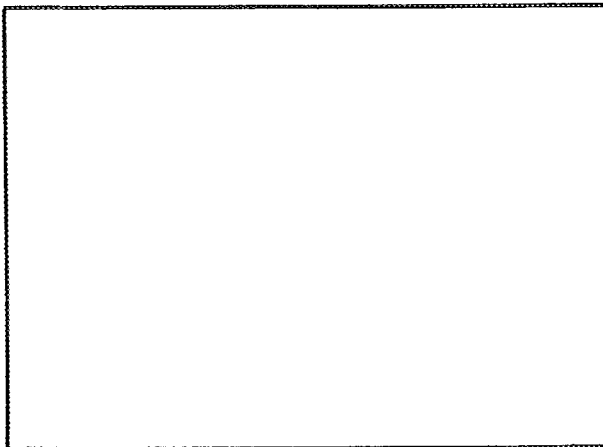

Fédération Internationale de l'Automobile

Nachtrag zum Testblatt – Ergänzung zur Gruppe 2
gemäß den Bestimmungen des Anhang „J“ zum Internationalen Automobil-Sportgesetz

Hersteller Adam Opel AG, Rüsselsheim
Baumuster/Typ Commodore GS 2800

Nur für Tourenwagen (1000) Gruppe 2 gültig

Only valid for touring cars group 2

Seulement valable pour voitures de tourisme groupe 2

Vom Hersteller ab sofort lieferbare Sonder-Ausrüstungen

Spezial-Zylinderkopf/special cylinder head (OP-293 029), photo a, b

zu 139.: Werkstoff/material: Aluminium/Aluminum

zu 173.: Ventilbetätigung/valve actuation: durch Kipphebel/by rocker arms

zu 270.: Fabrikat des Getriebes/product of the gear box: ZF - Friedrichshafen
Modell/model: S5-18/3 (photo c)

zu 271.: 5

zu 272.: 5

zu 277.: 1. 2.99 38:16

2. 1.76 35:25

3. 1.30 31:30

4. 1.0

5. 0.87 27:34

R. 3.64

c = 27:34

Nur vom ACN auszufüllen

Geprüft aufgrund der Unterlagen des Herstellerwerkes OP - VA/SPEZ.-TW 25.2.1971 *[Signature]*

ONS/FIA-Eintragungen

Ergänzungs-Nachtrag von FIA anerkannt

gültig ab 1/4/71 Liste 71/A

FIA-Stempel

Unterschrift

[Signature]

Fotos 60 × 80 mm
der umstehend beschriebenen Testblatt-Ergänzungen (Weiterentwicklung)

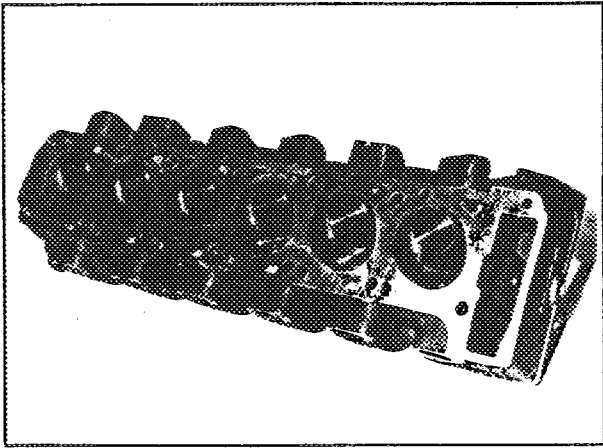

a

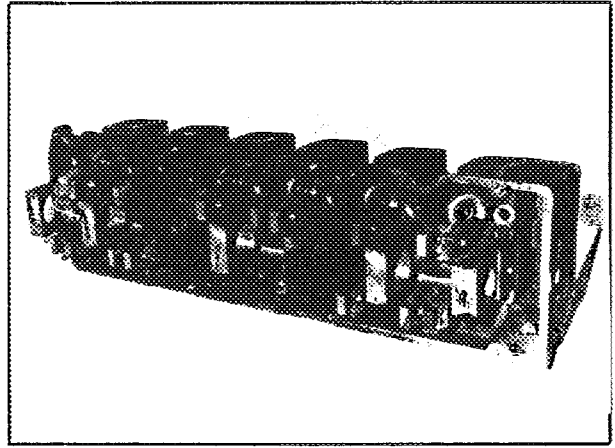

b

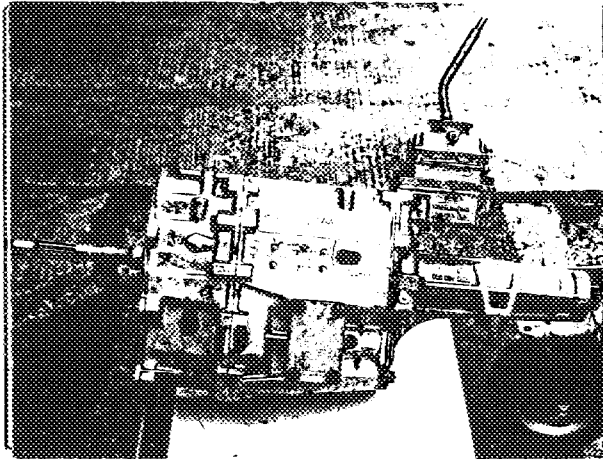

c

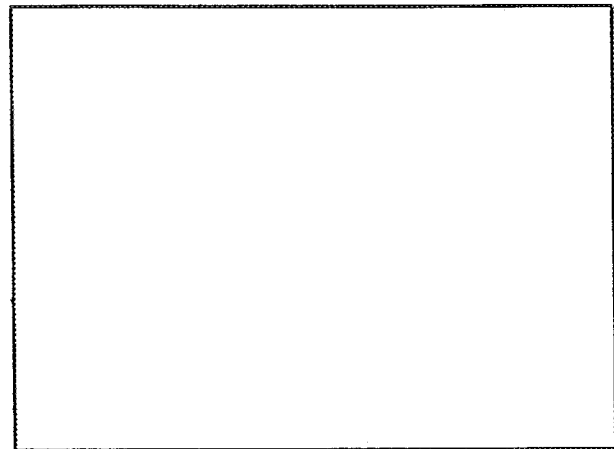
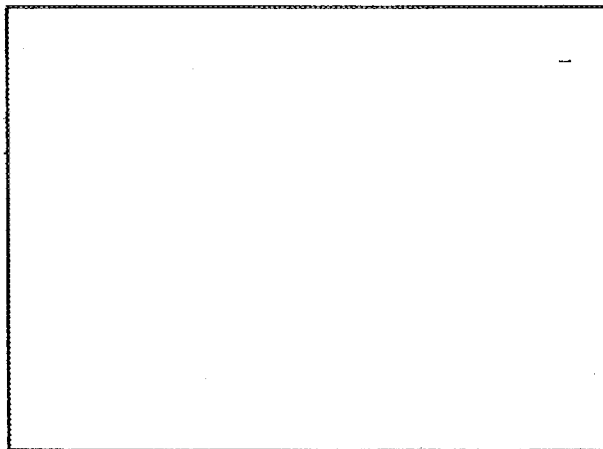
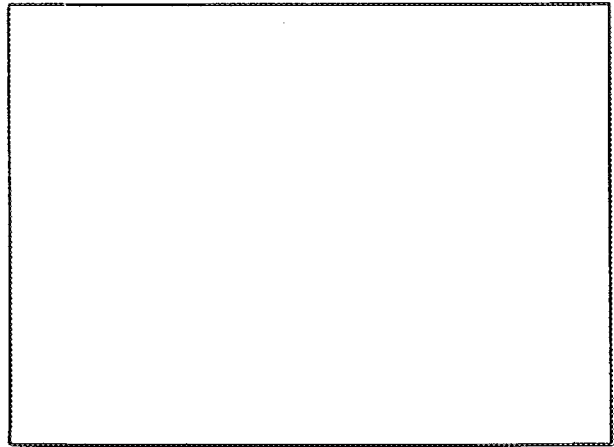

Fédération Internationale de l'Automobile

Nachtrag zum Testblatt - Ergänzung zur Gruppe 2
gemäß den Bestimmungen des Anhang „J“ zum Internationalen Automobil-Sportgesetz

Hersteller ADAM OPEL AG, Rüsselsheim

Baumuster/Typ Commodore - A - GS 2800

Nur für Tourenwagen (1000) Gruppe 2 gültig

Only valid for touring cars group 2
Seulement valable pour voitures de tourisme groupe 2

Vom Hersteller ab sofort lieferbare Sonder-Ausrüstungen

zu 146: geändertes Pleuel/modified connecting rod
Teil-Nr. /part no. X0 293 669 (Foto a)

zu 151: Trockensumpfschmierung+/dry sump lubrication
Teil-Nr./part no. X0 293 536 (Foto b)

Entfernung Kolbenbolzenmitte/Kolbenkrone/ distance
middle of the gudgeon pin/piston head: 35 mm
1.378 inches

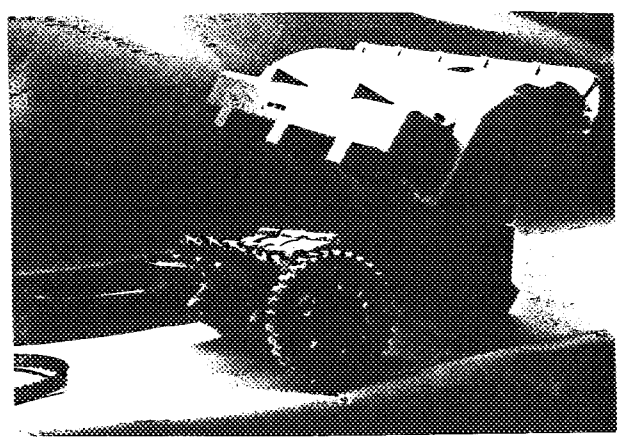
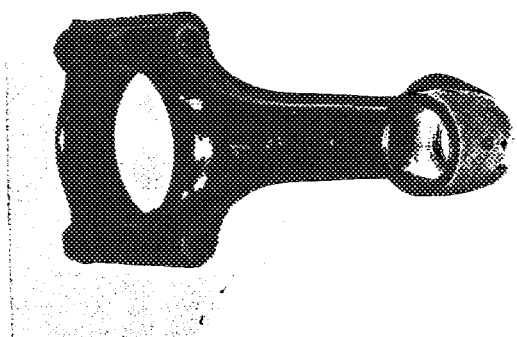

Nur vom ACN auszufüllen

Geprüft aufgrund der Unterlagen des Herstellerwerkes

OP - VA/SPEZ.-TW 15.11.1971

ONS/FIA-Eintragungen

Ergänzungs-Nachtrag von FIA anerkannt

gültig ab

Liste

FIA-Stempel

NACHTRAGS-ELITEN: 5

Unterschrift

