

Gruppe **A/B**
 Group

Testblatt nach Anhang J des Internationalen Automobil-Sportgesetzes
 Homologation form in accordance with appendix J of the international sporting code

Homologation gültig ab -1. MAR. 1992 in Gruppe B
 Homologation valid as from in group

Foto A
 Photo A



Foto B
 Photo B



1. Definitionen
 Definitions

101. Hersteller Dr. Ing. h. c. F. Porsche AG
 Manufacturer

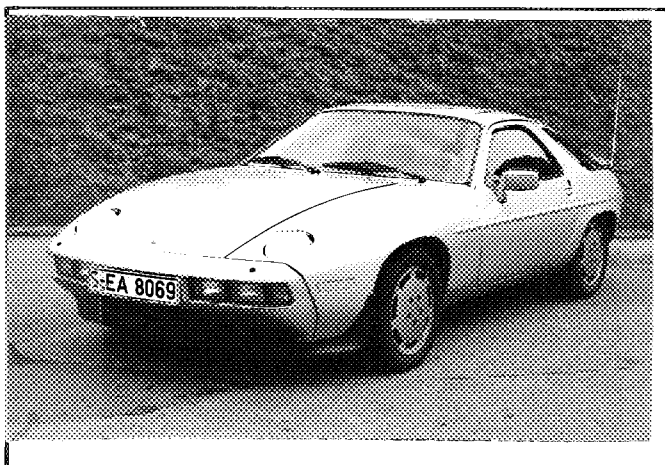
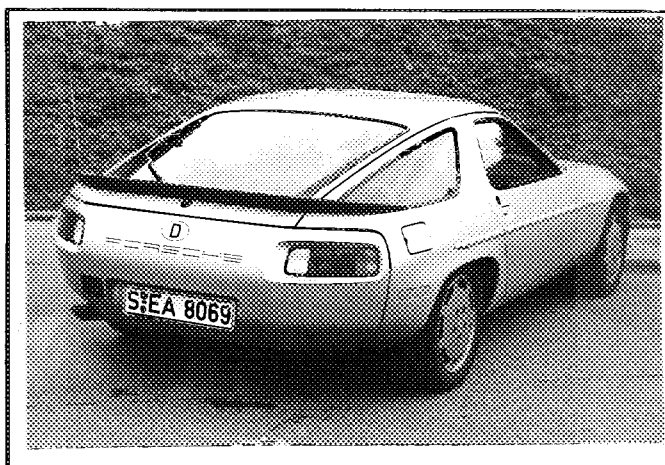
102. Handelsbezeichnung — Typ und Modell 928 S
 Commercial name(s) — Type and model

103. Gesamthubraum 4664 ccm ccm
 Cylinder capacity

104. Art der Konstruktion getrennt, Material des Chassis
 Type of car construction Separate, material of chassis

selbsttragend, Material der Karosserie Stahl und Leichtmetall
 Unitary construction steel and light alloy

105. Anzahl der Volumina 2
 Number of volumes

106. Anzahl der Sitzplätze 2
 Number of places

Unterschrift und Stempel
 der Nationalen Sporthoheit
 Signature and stamp
 of national sporting authority

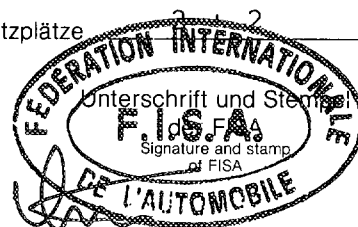

Marke Porsche Modell 928 S Homologation Nr. B-209
Make _____ Mode: _____ Homologation Nr. _____
Homologation Nr. _____

2. Abmessungen — Gewichte
Dimensions — weights

202. Länge über alles 4447 mm $\pm 1\%$
Overall length
203. Breite über alles 1836 mm $\pm 1\%$ Meßpunkt an der Hinterachse
Overall width Where measured at rear axle
204. Karosseriebreite: a) Vorderradmitte 1790 mm $\pm 1\%$
Width of bodywork: At front axle
b) Hinterradmitte 1836 mm $\pm 1\%$
At rear axle
206. Radstand: a) Rechts 2500 mm $\pm 1\%$ b) Links 2500 mm $\pm 1\%$
Wheelbase: Right Left
209. Überhang: a) Vorne 1200 mm $\pm 1\%$ b) Hinten 960 mm $\pm 1\%$
Overhang: Front Rear
210. Entfernung „G“ (Lenkrad-hintere Trennwand) 1420 mm $\pm 1\%$
Distance „G“ (steering wheel — rear bulkhead)

3. Motor (Für Kreiskolbenmotor siehe Artikel 335 auf Nachtragsblatt)
Engine (In case of rotative engine, see Article 335 on complementary form)

301. Einbauort und Lage des Motors vorn / front
Location and position of the engine
303. Arbeitsverfahren Viertakt Otto-Motor / four-stroke Otto engine
Cycle
304. Aufladung Typ nein / no
Supercharging Type
(Be: Aufladung siehe auch Artikel 334 auf Nachtragsblatt)
(In case of supercharging see also Article 334 on complementary form)
305. Anzahl und Anordnung der Zylinder 8 Zylinder V / 8 cylinder V
Number and layout of the cylinders
306. Kühlsystem wassergekühlt / water-cooled, flüssigkeitsgekühlt / cooled by liquid
Cooling system
307. Hubraum: a) Pro Zylinder 583,0 ccm b) Gesamt 4664 ccm
Cylinder capacity: a) Unitary Total
c) Maxima: zulässiger Hubraum* 4719,93 ccm
c) Maximum total allowed*

* (Diese Angabe gilt nicht für Gruppe N)
* (This indication is not to be considered in Group N)

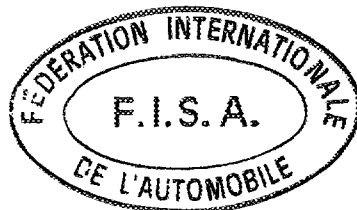

Marke Porsche
Make

Modell 928 S
Model

Homologation Nr. B-249
Homologation Nr.

312. Material des Zylinderblocks Leichtmetall / light alloy
Cylinder block material

313. Laubbuchsen: a) ~~ja~~/nein nein c) Typ _____
Sleeves: ~~yes~~ Type

314. Bohrung 97,0 mm
Bore

315. Maximal zulässige Bohrung 97,6 mm
Maximum bore allowed (Diese Angabe gilt nicht für Gruppe N)
(This indication is not be considered in Group N)

316. Hub 78,9 mm
Stroke

318. Pleuel: a) Material Stahl / steel b) Art des Pleuelfußes geteilt / divided
Connecting rod: a) Material Big end type

c) Innerer Durchmesser des Pleuelfußes (ohne Lager) 55 mm $\pm 1\%$
Interior diameter of the big end (without bearings)

d) Länge zwischen den Achsen 150 mm ($\pm 0,1$ mm) e) Mindestgewicht 750 g
Length between the axes Minimum weight

319. Kurbelwelle: a) Herstellungsart einteilig / single piece
Crankshaft: type of manufacture

b) Material Stahl / steel
Material

c) gegossen geschmiedet d) Anzahl der Kurbelwellen-Hauptlager 5
moulded stamped Number of bearings

e) Art der Kurbelwellen-Hauptlager Gleitlager / slide bearing
Type of bearings

f) Durchmesser der Kurbelwellen-Hauptlager 70 mm $\pm 0,2\%$
Diameter of bearings

g) Material der Lagerdeckel Leichtmetall / light alloy
Bearing caps material

h) Mindestgewicht der Kurbelwelle (allein) 25000 g
Minimum weight of the bare crankshaft

320. Schwungrad: a) Material Stahl / steel
Flywheel: Material

b) Mindestgewicht mit Anlaßzahnkranz 6500 g
Minimum weight of the flywheel with starter ring

321. Zylinderkopf: a) Anzahl der Zylinderköpfe 2 b) Material Leichtmetall / light alloy
Cylinderhead: Number of cylinderheads Material

323. Kraftstoffzufuhr durch Vergaser: a) Anzahl der Vergaser _____
Fuel feed by carburettor(s): Number of carburettors

b) Typ _____ c) Marke und Modell _____
Type Marke and model

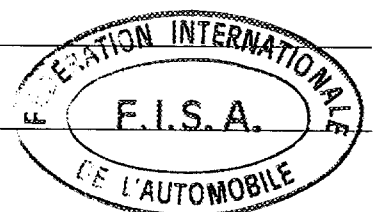

Marke Porsche
Make

Modell 928 S
Model

Homologation Nr. B-209
Homologation Nr.

- d) Anzahl der Gemischdurchlässe je Vergaser _____
Number of mixture passages per carburetor:
- e) Maximaler Durchmesser der Gemischöffnung am Vergaserausgang _____ mm
Maximum diameter of the flange hole of the carburettor exit port:
- f) Durchmesser des Lufttrichters am engsten Punkt _____ mm
Diameter of the venturi at the narrowest point

324. Kraftstoffzufuhr durch Einspritzung
Fuel feed by injection:
- a) Hersteller Bosch
Manufacturer
- b) Modell des Einspritzsystems K-Jetronic
Model of injection system
- c) Art der Kraftstoffdosierung mechanisch elektronisch hydraulisch
Kind of fuel measurement: mechanical electronic hydraulic
- c1) Kolbenpumpe ja / nein ja / nein
Piston pump yes/no Measurement of air volume
- c2) Luftvolumenmessung ja / nein
Measurement of air volume
- c3) Luftmassenmessung ja / nein ja / nein
Measurement of air mass yes/no Measurement of air speed
- c4) Luftgeschwindigkeitsmessung ja / nein
Measurement of air speed
- c5) Luftdruckmessung ja / nein
Measurement of air pressure
- Welcher Druck wird zur Messung herangezogen? _____ bar
Which pressure is taken for measurement?
- d) Abmessungen der Drosselklappe(n) oder der/des Schieber(s) 80 mm
Effective dimensions of measure position in the throttle area
- e) Anzahl der effektiven Kraftstoffauslässe 8
Number of effective fuel outlets
- f) Lage der Einspritzventile Saugrohr Zylinderkopf
Position of injection valves Inlet manifold Cylinderhead
- g) Teile des Einspritzsystems, die zur Kraftstoffdosierung dienen: Warmlaufregler + Mengenteiler
Statement of fuel measuring parts of injection system: heat up regulator + flow distributor

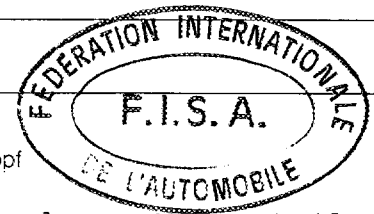

325. Nockenwelle: a) Anzahl 2 b) Lage obenliegend / overhead
Camshaft: Number Location
- c) Art des Antriebs Zahnriemen / toothed belt d) Anzahl der Lager pro Nockenwelle 5
Driving system Number of bearings for each shaft
- f) Art der Ventilbetätigung Tassenstößel / tappet
Type of valve operation

326. Steuerung: e) Maximaler Ventilhub 12 mm Einlaß 12 mm Auslaß 10,9 mm
Timing Maximum valve lift Inlet Exhaust
- Mit einem Spiel von 0 mm 0 mm
With clearance

327. Einlaß: a) Material des Ansaugkrümmers Leichtmetall / light alloy
Inlet Material of the manifold
- b) Anzahl der Ansaugkrümmerelemente 8 c) Anzahl der Ventile pro Zylinder 1
Number of manifold elements Number of valves per cylinder
- d) Maximaler Durchmesser der Ventile 45 mm e) Durchmesser des Ventilschafts 9 mm
Maximum diameter of the valves Diameter of the valve stem
- f) Länge des Ventils 110,5 mm g) Art der Ventilsfeder Schraubenfeder / coil
Length of the valve Type of valve springs
spring

Marke Porsche Modell 928 S Homologation Nr. B-209
Make _____ Mode: _____ Homologation Nr. _____

328. Auslaß: a) Material des Auslaßkrümmers Stahl / steel
Exhaust: Material of the manifold
b) Anzahl der Auslaßkrümmergelemente 2 d) Anzahl der Ventile pro Zylinder 1
Number of manifold elements Number of valves per cylinder
e) Maximaler Durchmesser der Ventile 40 mm f) Durchmesser des Ventilschafts 9 mm
Maximum diameter of the valves Diameter of the valve stem
g) Länge des Ventils 110,9 mm h) Art der Ventilsfeder Schraubenfeder / coil
Length of the valve Type of valve springs spring

330. Zündanlage: a) Art TSZ Batterie / battery
Ignition system: Type
b) Anzahl der Kerzen pro Zylinder 1 c) Anzahl der Verteiler 1
Number of plugs per cylinder Number of distributors

333. Schmiersystem: a) Art Naßsumpf b) Anzahl der Ölpumpen 1
Lubrication system: Type oil in sump Number of oil pumps

4. Kraftstoffanlage

Fuel circuit

401. Tank: a) Anzahl 1 b) Lage unter Kofferraum hinten
Fuel tank: Number Location below trunk (rear)
c) Material Kunststoff d) Maximaler Inhalt 86 Liter
Material: plastic Maximum capacity litre

5. Elektrische Ausrüstung

Electrical equipment

501. Batterie(n): a) Anzahl 1
Battery(ies): Number

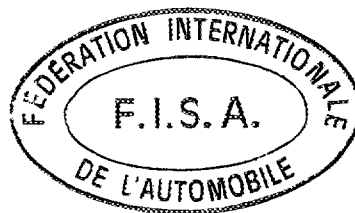

6. Kraftübertragung

Drive

601. Antriebsräder vorn hinten
driving wheels: front rear

602. Kupplung: b) Art der Betätigung hydraulisch / hydraulic
Clutch: Drive system
c) Anzahl der Scheiben 2
Number of plates

Marke Porsche
 Make

Modell 928 S
 Model

Homologation Nr. B-209
 Homologation Nr.

603. Getriebe: a) Lage hinten / at the rear
 Gear-box: Location

b) Manuelles Getriebe, Marke Porsche c) Automatisches Getriebe, Marke DB
 „Manual“ make „Automatic“ make

d) Anordnung des Gangschalthebels auf Mitteltunnel / on transmission tunnel
 Location of the gear lever:

e) Übersetzungen
 Ratios

	Handschtaltung Manual			Automatik Automatic			Zusätzl. Getriebe Additional G.E.		
	Über- setzungen ratio	Anzahl der Zähne number of teeth	synchro.	Über- setzungen ratio	Anzahl der Zähne number of teeth	synchro.	Über- setzungen ratio	Anzahl der Zähne number of teeth	synchro.
1	3,6010	44/17	x	2,306					
2	2,4664	39/22	x	1,460					
3	1,8194	34/26	x	1,000					
4	1,3433	28/29	x						
5	1,0000	23/32	x						
Rück- wärts R	3,1621	22/50		1,836					
Kon- stante Con- stant	1,3913								

f) Schalt-Schema
 Gear change gate

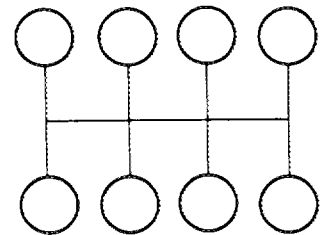
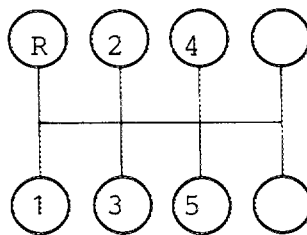

604. Schnellgang: a) Art _____
 Overdrive: Type

b) Übersetzung _____ c) Anzahl der Zähne _____
 Ratio Number of teeth

d) Vorwärtsgänge, zu denen der Schnellgang zugeschaltet werden kann _____
 Usuable with the following gears

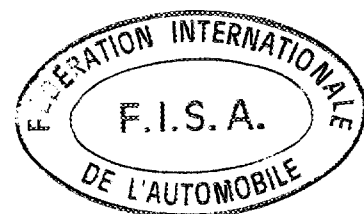

Marke Porsche
Make

Modell 928 S
Model

Homologation Nr. B-209
Homologation Nr.

605. Antriebsachse
Final drive

Vorn Front	Hinten Rear
_____	<u>Kegeltellerrad</u> <u>bevel gear</u>
_____	<u>2,750</u>
_____	<u>12/33</u>
_____	<u>limited slip</u>

e) Übersetzungsverhältnis des Verteilergetriebes 23/32 = 1,391
Ratio of the transfer box

606. Art der Gelenkwelle Transaxle und Doppelgelenkwellen
Type of transmission shaft transaxle and double joint shaft

7. Radaufhängung Suspension

701. Art der Radaufhängung: a) Vorn Doppelquerlenker / double wishbone
Type of suspension: Front

b) Hinten Doppelquerlenker / double wishbone
Rear

702. Schraubenfedern: Vorn: ja / ~~nein~~
Helicoidal springs: Front. yes/~~no~~ Hinten: ja / ~~nein~~
Rear. yes/~~no~~

703. Blattfedern: Vorn: ~~ja~~ / nein
Leaf springs: Front. ~~yes~~/no Hinten: ~~ja~~ / nein
Rear: ~~yes~~/no

704. Drehstab: Vorn: ~~ja~~ / nein
Torsion bar: Front. ~~yes~~/no Hinten: ~~ja~~ / nein
Rear: ~~yes~~/no

705. Andere Arten der Radaufhängung: s. Bild / Zeichnung auf Seite 15
Other type of suspension: See photo or drawing on page 15

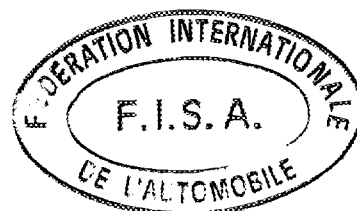

Marke Porsche
 Make

Modell 928 S
 Model

Homologation Nr. B-209
 Homologation Nr.

707. Stoßdämpfer
 Shock absorbers

Vorn Front	Hinten Rear
1	1
Teleskop/telescopic	Teleskop/telescopic
hydraulisch/hydraulic	hydraulisch/hydraulic

- a) Anzahl je Rad
 Number per wheel:
- b) Art
 Type
- c) Funktionsprinzip
 Working principle

8. Fahrwerk
 Running gear

801. Räder:
 Wheels: a) Durchmesser Vorn 15 " / 381 / mm Hinten 15 " / 381 / mm
 Diameter Front Rear

803. Bremsen:
 Brakes: a) Bremssystem hydraulische Zweikreisbremse
 Braking system hydraulic double circuit brake

b) Anzahl der Hauptzylinder 1 b1) Bohrung 23,81 mm
 Number of master cylinders Bore

c) Servo-Bremse ja / ~~nein~~ c1) Marke und Art 10" Vakuum Teves
 Power assisted brakes yes / ~~no~~ Make and type vacuum Teves

d) Bremskraftregler ja / ~~nein~~ d1) Lage im Motorraum, in engine compartment
 Braking adjuster yes / ~~no~~ Location

Vorn Front	Hinten Rear
1	1
1) Bohrung Bore <u>54</u> mm	1) Bohrung Bore <u>36</u> mm
f) Trommelbremsen Drum brakes 1) Innendurchmesser Interior diameter _____ mm (± 1,5 mm)	f) Trommelbremsen Drum brakes 1) Innendurchmesser Interior diameter _____ mm (± 1,5 mm)
2) Anzahl der Bremsbacken je Rad Number of shoes per wheel: _____	2) Anzahl der Bremsbacken je Rad Number of shoes per wheel: _____
3) Bremsfläche Braking surface _____ qcm	3) Bremsfläche Braking surface _____ qcm
4) Breite der Bremsbeläge Width of the shoes _____ mm	4) Breite der Bremsbeläge Width of the shoes _____ mm
g) Scheibenbremsen Disc brakes 1) Anzahl der Bremsbeläge je Rad Number of pads per wheel: _____	g) Scheibenbremsen Disc brakes 1) Anzahl der Bremsbeläge je Rad Number of pads per wheel: _____
2) Anzahl der Sättel je Rad Number of calipers per wheel: _____	2) Anzahl der Sättel je Rad Number of calipers per wheel: _____

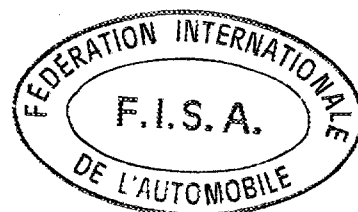

Marke Porsche
 Make

Modell 928 S
 Model

Homologation Nr. B-209
 Homologation Nr.

	Vorn Front	Hinten Rear
3) Material der Bremssättel Caliper material	<u>Stahl / steel</u>	<u>Stahl / steel</u>
4) Maximale Dicke der Scheibe Maximum disc thickness	<u>32</u> mm	<u>20</u> mm
5) Außendurchmesser der Scheibe Exterior diameter of the disc	<u>282 mm (± 1 mm)</u>	<u>289 mm (± 1 mm)</u>
6) Außendurchmesser der Belagfläche Exterior diameter of the shoes rubbing surface	<u>282,0</u> mm	<u>287,4 + 1,8</u> mm
7) Innendurchmesser der Belagfläche Interior diameter of the shoes rubbing surface	<u>172,4</u> mm	<u>196,4 + 1,8</u> mm
8) Länge der Beläge über Alles Overall length of the shoes	<u>119,0</u> mm	<u>89,75</u> mm
9) Belüftete Scheiben Ventilated disc	ja / XXX yes/ XXX	ja / XXX yes/ XXX
10) Bremsfläche je Rad Braking surface per wheel	<u>781,90</u> qcm	<u>691,56</u> qcm

h) Feststellbremse Parking brake
 links neben Fahrersitz / left-hand side,
 beside driver's seat

1) Betätigungssystem by cable / durch Kabell
 Command system

2) Lage des Bremshebels Location of the lever

3) Wirkung auf die Räder ~~Vorn~~ ~~XXX~~ Hinten
 On which wheels ~~XXX~~ Rear

804. Lenkung: a) Art: rack and pinion steering / Zahnstangenlenkung
 Type

b) Übersetzungsverhältnis i = 17,75
 Ratio

c) Lenkhilfe ja / ~~XXX~~
 Power assisted yes/~~XXX~~

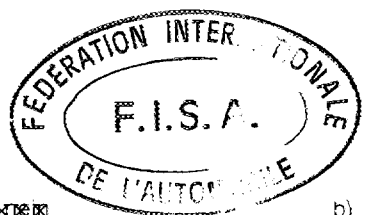

9. Karosserie
 Bodywork

901. Innen: interior

a) Belüftung ja / ~~XXX~~ b) Heizung ja / ~~XXX~~
 Ventilation yes/~~XXX~~ Heating yes/~~XXX~~

f) Sonderausstattung Schiebedach ja / ~~XXX~~ 1) Art Schiebedach / sliding roof
 Sun roof optional yes/~~XXX~~ Type

2) Betätigungssystem elektrisch / electrical
 Command system

g) Öffnungssystem der Seitenscheiben: Front elektrisch / electrical
 Opening system for the side windows Rear elektrisch / electrical

902. Außen: Exterior

a) Anzahl der Türen 2 b) Heckklappe ja / ~~XXX~~
 Number of doors Rear tailgate yes/~~XXX~~

c) Material der Türen Leichtmetall / light alloy
 Door material Front Rear

Marke Porsche Modell 928 S Homologation Nr. B-209
 Make _____ Mode: _____ Homologation Nr. _____
 Homologation Nr. _____

- d) Material der Fronthaube Leichtmetall / light alloy
Front bonnet material
- e) Material der Heckhaube/-klappe Leichtmetall/Sicherheitsglas, light alloy/safety glass
Rear bonnet / tailgate material
- f) Material der Karosserie Stahl und Leichtmetall, steel and light alloy
Bodywork material
- g) Material der Windschutzscheibe Verbundglas / laminated glass
Windscreen material
- h) Material der Heckscheibe Sicherheitsglas / safety glass
Rear window material
- i) Material der hinteren Seitenscheiben Sicherheitsglas / safety glass
Rear quarter lights material
- k) Material der Seitenscheiben Sicherheitsglas / safety glass
Side window material
 Vorn Sicherheitsglas / safety glass
 front
 Hinten _____
 rear
- l) Material der vorderen Stoßstange Kunststoff und Aluminium, plastic and aluminum
Material of the front bumper
- m) Material der hinteren Stoßstange Kunststoff und Aluminium, plastic and aluminum
Material of the rear bumper

Zusätzliche Informationen

Complementary informations

S. 7	605b	Achsübersetzung Final drive ratio	3,090 3,090
S. 7	605c	Achsübersetzung Anzahl der Zähne Final drive Number of teeth	11/34 11/34
S. 8	801	Raddurchmesser Wheel diameter	16" / 406,4 mm vorn und hinten 16" / 406,4 mm front and rear

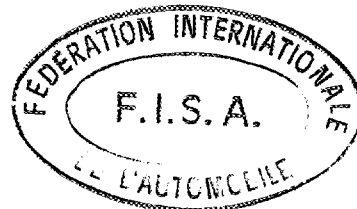

Marke Porsche
Make

Modell 928 S
Model

Homologation Nr. B-209
Homologation Nr.

Fotos
Photos

Motor
Engine

C) Rechte Seitenansicht Motor (ausgebaut)
Right hand view of dismantled engine

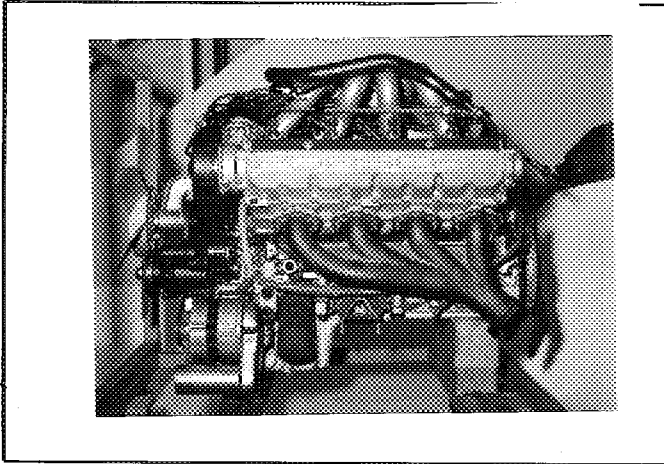

D) Linke Seitenansicht Motor (ausgebaut)
Left hand view of dismantled engine

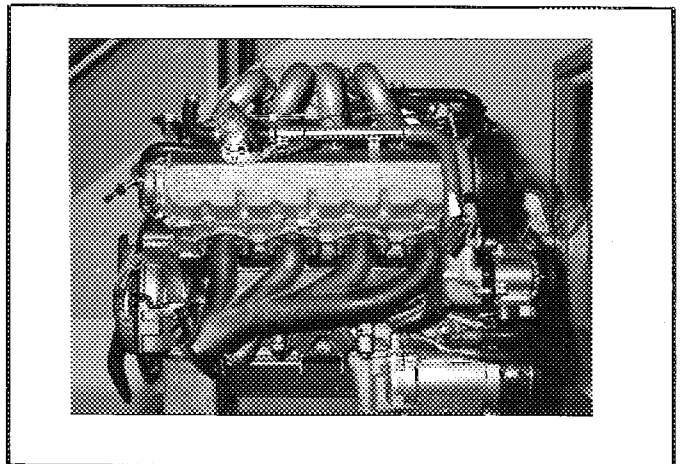

E) Motor im Motorraum
Engine in its compartment

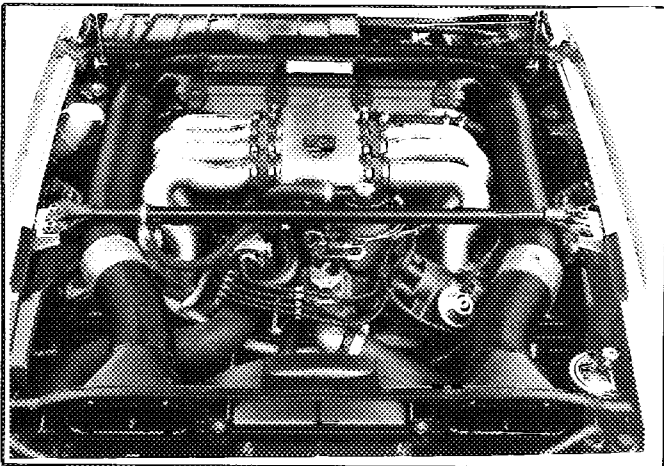

F) Zylinderkopf allein
Bare cylinderhead

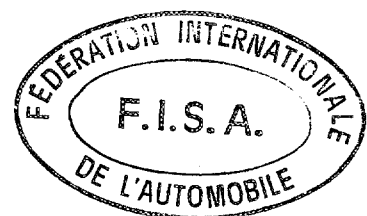
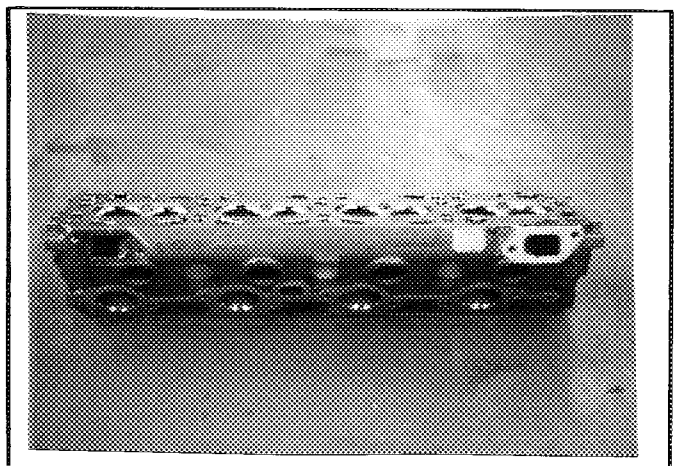

G) Verbrennungsraum
Combustion chamber

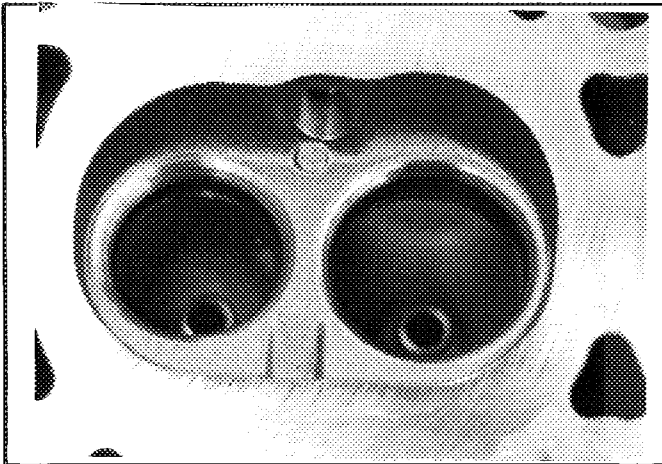

H) Vergaser oder Einspritzsystem
Carburetor(s) or injection system

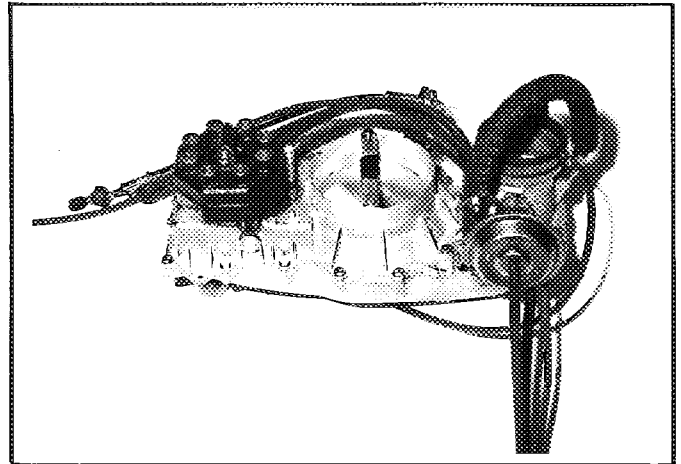

I) Einlaßkrümmer
Inlet manifold

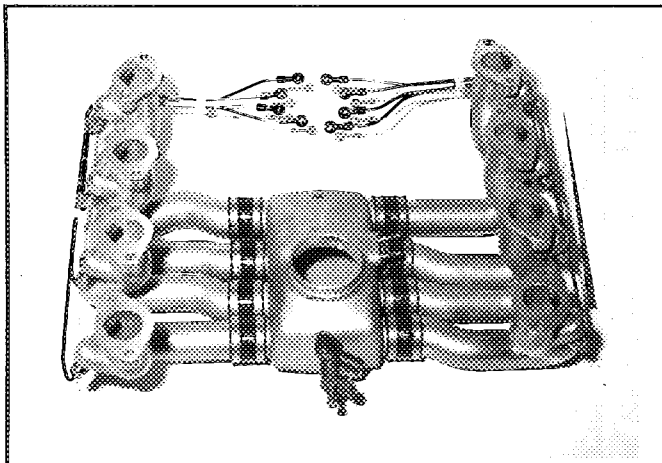

J) Auspuffkrümmer
Exhaust manifold

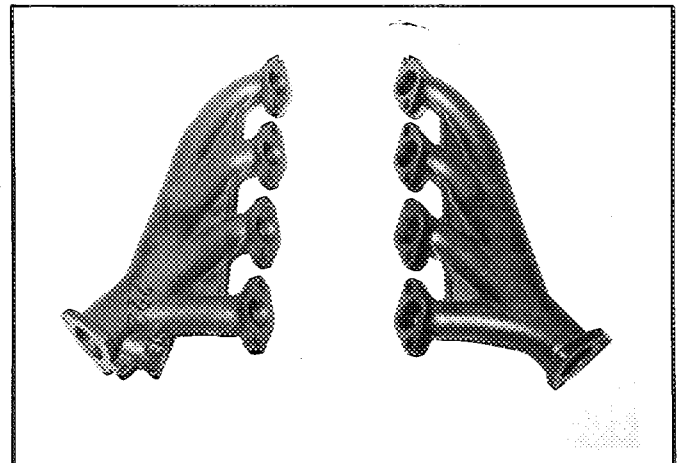

Getriebe
Transmission

S) Getriebegehäuse und Kupplungsglocke
Gearbox casing and clutch bellhousing

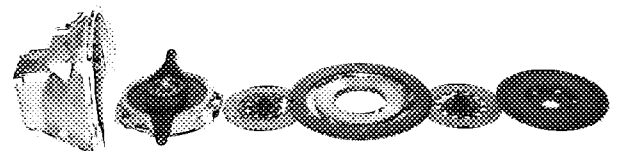
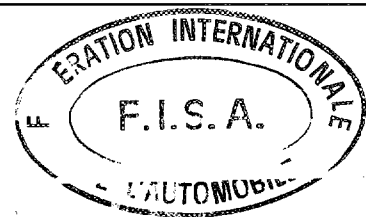
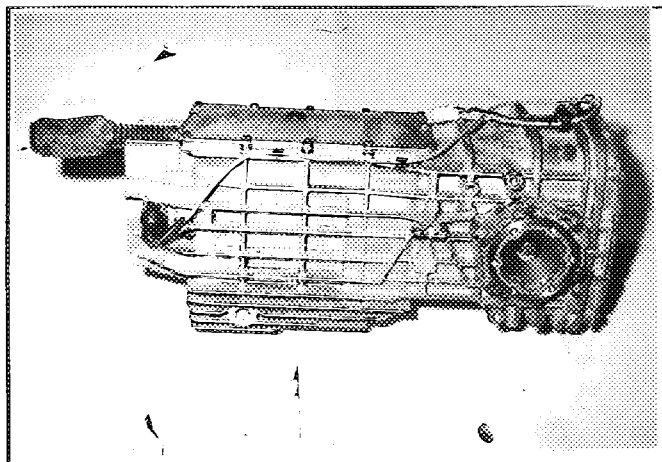

Radaufhängung
Suspension

T) Vorderachse vollständig ausgebaut
Complete dismantled front running gear

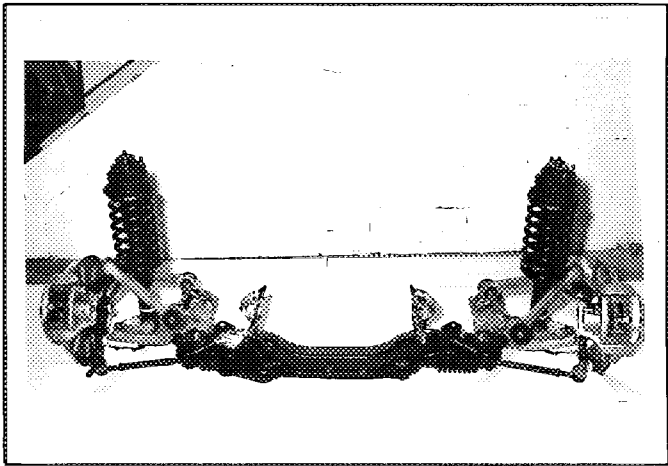

U) Hinterachse vollständig ausgebaut
Complete dismantled rear running gear

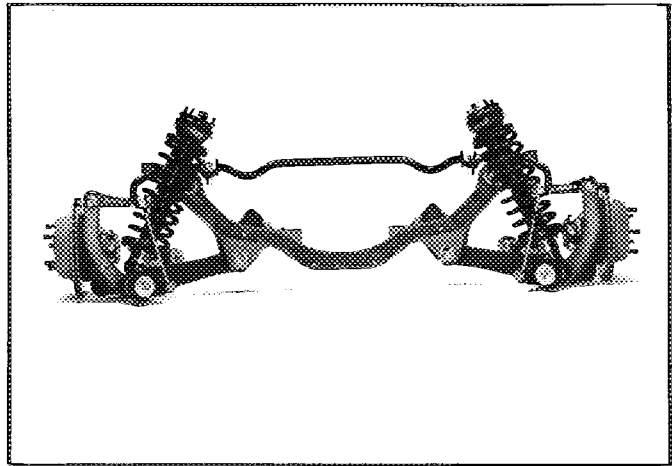

Fahrwerk
Running gear

V) Bremsen vorn
Front brakes

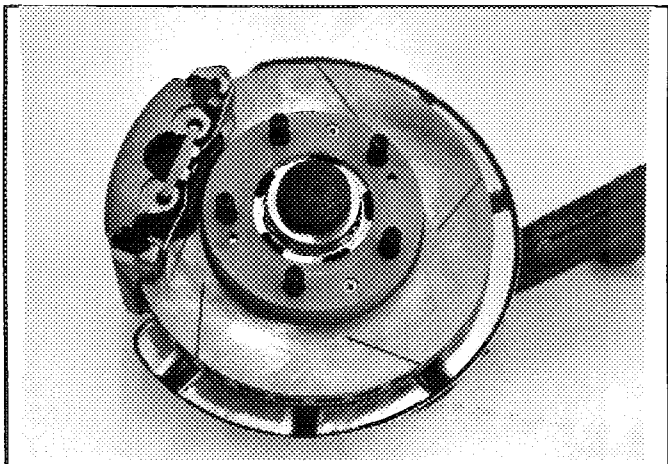

W) Bremsen hinten
Rear brakes

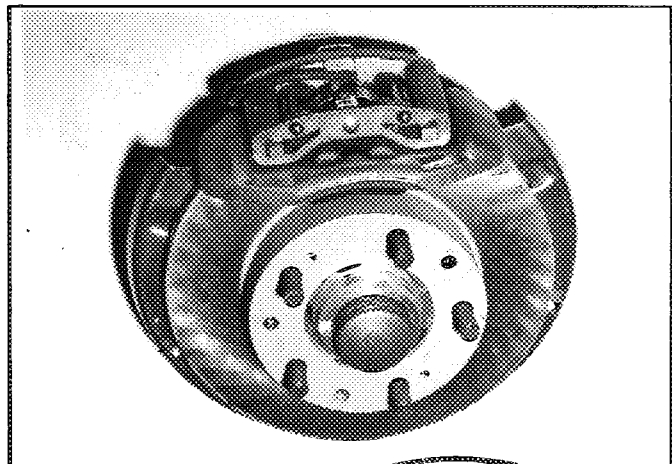

Karosserie
Bodywork

X) Armaturenbrett
Dashboard

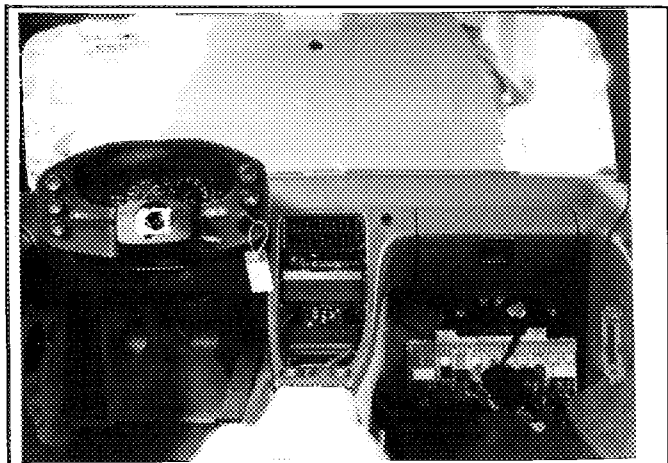

Y) Schiebedach
Sunroof

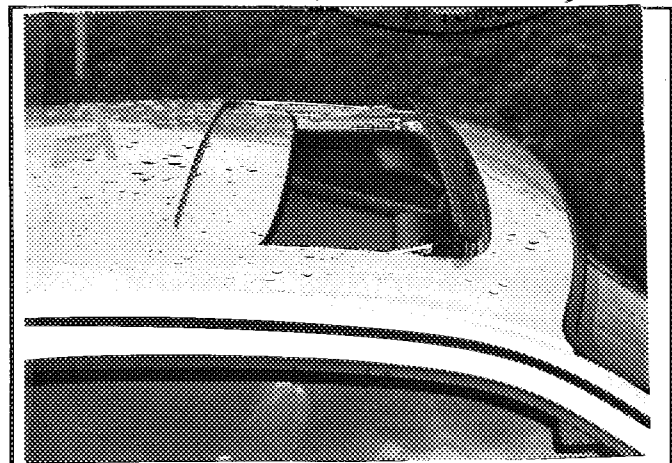

Zeichnungen
Drawings

Motor
Engine

I. Einlaßöffnungen im Ansaugkrümmer (Abmessungstoleranzen: -2% , $+4\%$)
Cylinderhead inlet ports, manifold side — tolerances on dimensions: -2% , $+4\%$

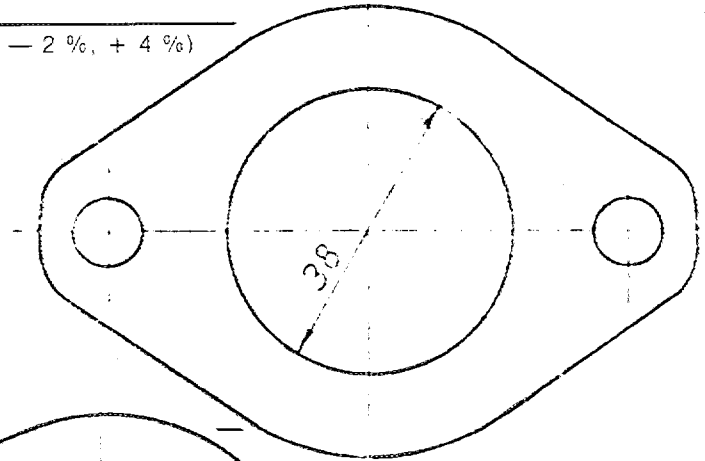

II. Einlaßöffnungen im Zylinderkopf (Abmessungstoleranzen: -2% , $+4\%$)
Inlet manifold ports, cylinderhead side — tolerances on dimensions: -2% , $+4\%$

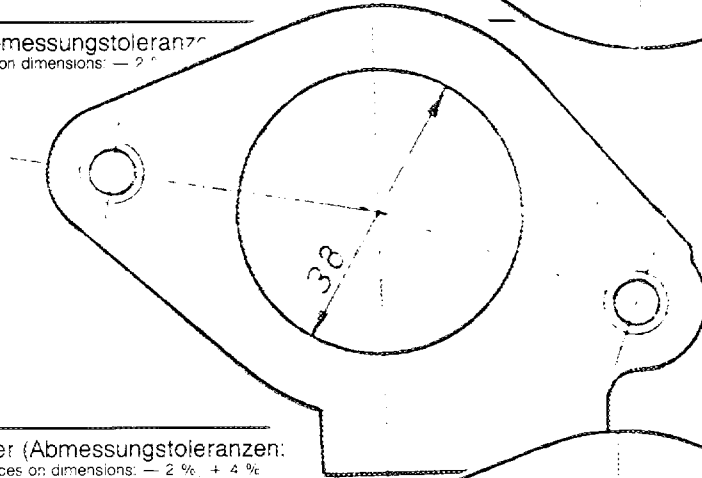

III. Auslaßöffnungen im Auspuffkrümmer (Abmessungstoleranzen: -2% , $+4\%$)
Cylinderhead exhaust ports, manifold side — tolerances on dimensions: -2% , $+4\%$

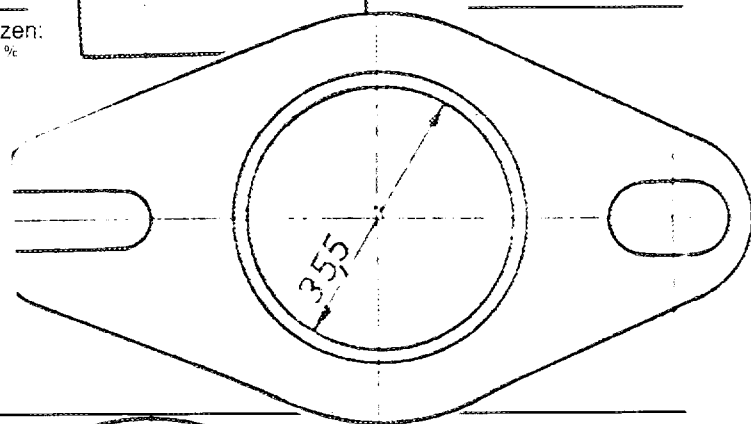
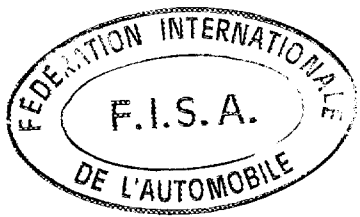

IV. Auslaßöffnungen im Zylinderkopf (Abmessungstoleranzen: -2% , $+4\%$)
Exhaust manifold ports, cylinderhead side — tolerances on dimensions: -2% , $+4\%$

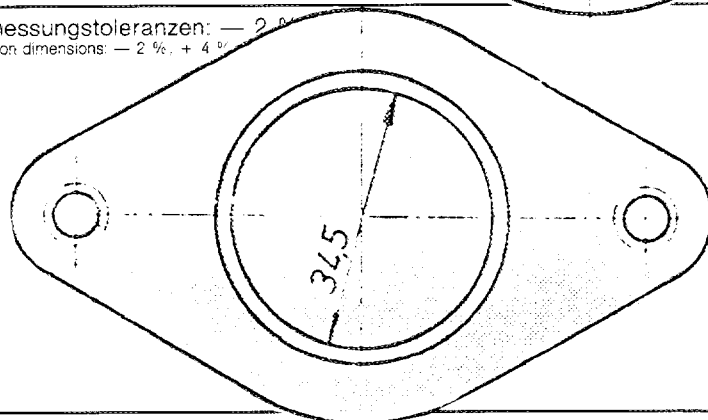

Gruppe **A/B**
 Group

Marke Dr.-Ing.h.c.F.Porsche AG
 Make

Modell 928 S
 Model

Innenabmessungen gem. Homologationsbestimmungen
 Interior dimensions as defined by the Homologation Regulations

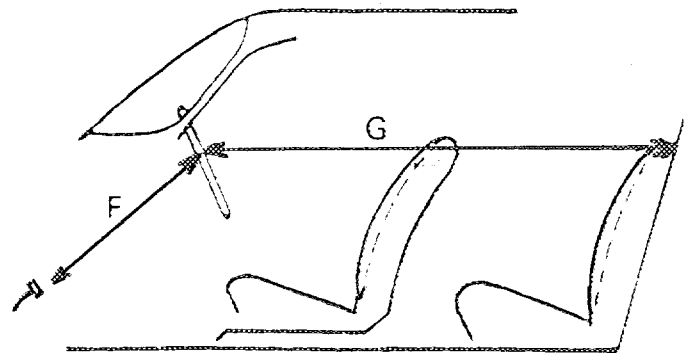
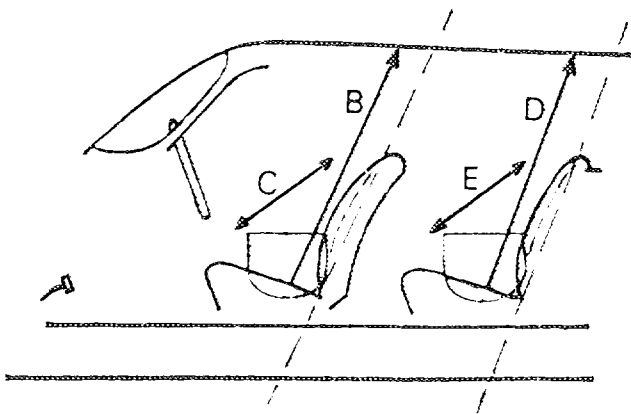

- B Höhe über den Vordersitzen 900 mm
 Height above front seats
- C Breite über den Vordersitzen 1350 mm
 Width at front seats
- D Höhe über den Rücksitzen 835 mm
 Height above rear seats
- E Breite über den Rücksitzen 1150 mm
 Width at rear seats
- F Abstand Lenkrad — Bremspedal 565 mm
 Steering wheel — brake pedal
- G Abstand Lenkrad — Hintere Trennwand 1420 mm
 Steering wheel — rear bulkhead
- H = F + G = 1985 mm

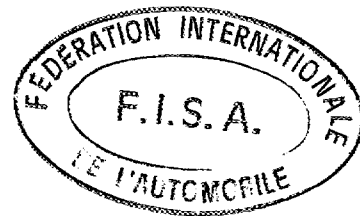

FÉDÉRATION INTERNATIONALE DU SPORT AUTOMOBILE

ONS Oberste Nationale Sportkommission für den Automobilsport in Deutschland GmbH

Homologation Nr.

B-200

Nachtrag Nr.
Extension Nr.

01 / 01 VO

Nachtrag zum offiziellen Testblatt der FISA

Form of extension to the official FISA-Homologation

- ET** Normale Weiterentwicklung des Typs; ab Fahrgestell-Nr.: _____
Normal evolution of the type; as from chassis number:
- VF** Liefervariante
Supply variant
- VO** Ausstattungsvariante
Option variant
- ER** Berichtigung
Erratum

Homologation gültig ab: _____ -1 MAR.1982 in Gruppe: _____ B
Homologation valid as from: _____ in group:

Hersteller: Dr. Ing. h. c. F. Porsche AG Modell und Typ: 928 S
Manufacturer: _____ Model and type:

Seite od. Nachtrag Page or ext.	Artikel Art.	Beschreibung Description	
S. 8	803	Verbesserte Bremsanlage Improved brake system	Foto 1+1a Photo 1+1a
S. 9	803h	Hydraulische Handbremse auf Mitteltunnel Hydraulic hand brake on transmission tunnel	Foto 2 Photo 2
S. 8	803d ₁	Hydraulische Bremskraftverstellung Hydraulic brake regulator	Foto 3 Photo 3
S. 7	806	Verstärkte Achswellen Reinforced drive shafts	Foto 4 Photo 4

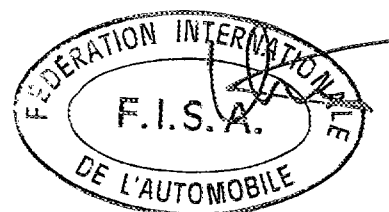

Marque
Make

Modèle 928 S
Model

N° Homol. B-209

N° Ext. 01/01V0

Page ou ext. Page or ext.	Art. Art.	Description Description
PAGE 15.		PHOTOS 1 + 1A
	8Q3 E	NUMBER OF CYLINDERS PER WHEEL 4 FRONT 43 MM REAR 39 MM
	8Q3 G3	MATERIAL OF CALIPERS LIGHT ALLOY
	G4	DISC THICKNESS 25 OR 32 MM
	G5	EXTERIOR DIAMETER OF DISC 304 OR 309 MM
	G6	EXTERIOR DIAMETER OF SHOES 301,8 MM +/- 1,4 MM OR 306,8 MM +/- 1,4 MM
	G7	INTERIOR DIAMETER OF SHOES 197,8 MM +/- 1,8 MM OR 202,8 MM +/- 1,8 MM
	G8	LENGTH OF SHOES 37,8 MM
	G10	SURFACE PER WHEEL 832,48 QCM FRONT AND REAR

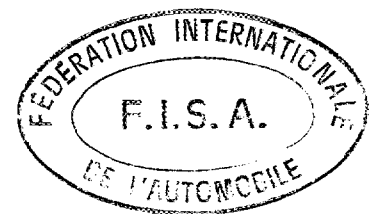

Marke
Make

Porsche

Modell
Model

928 S

Homologations Nr.
Homologation Nr.

B-209

Fotos
Photos

Nachtrag Nr.
Ext. Nr.

01/01 VO

Foto 1



Foto 1a



Foto 2

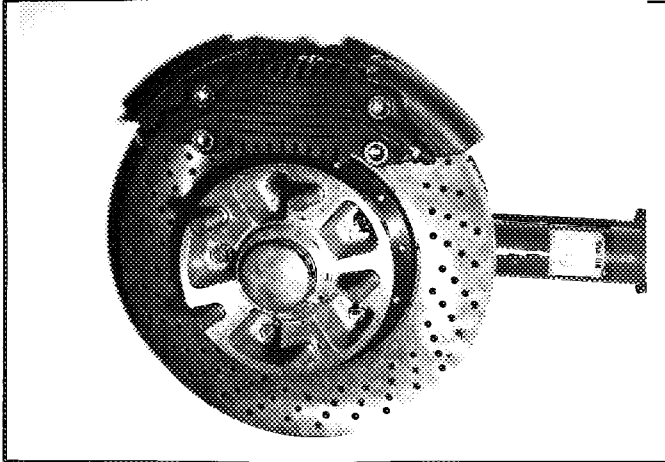

Foto 3

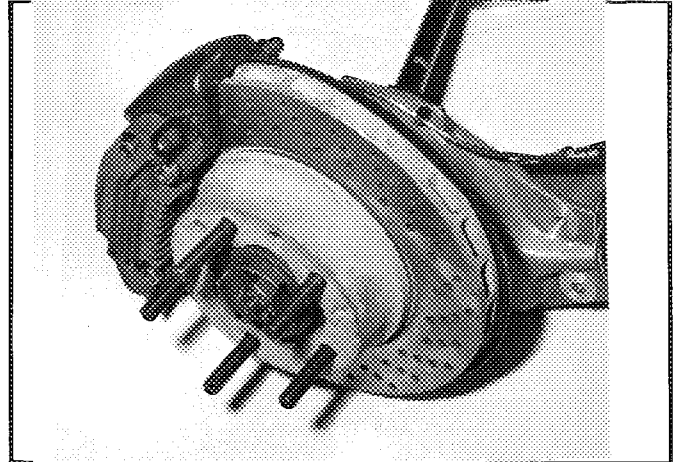

Foto 4

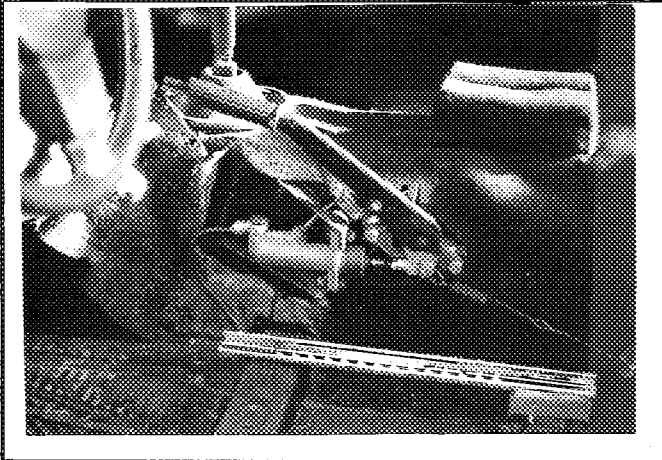

FÉDÉRATION INTERNATIONALE DU SPORT AUTOMOBILE

ONS Oberste Nationale Sportkommission für den Automobilsport in Deutschland GmbH

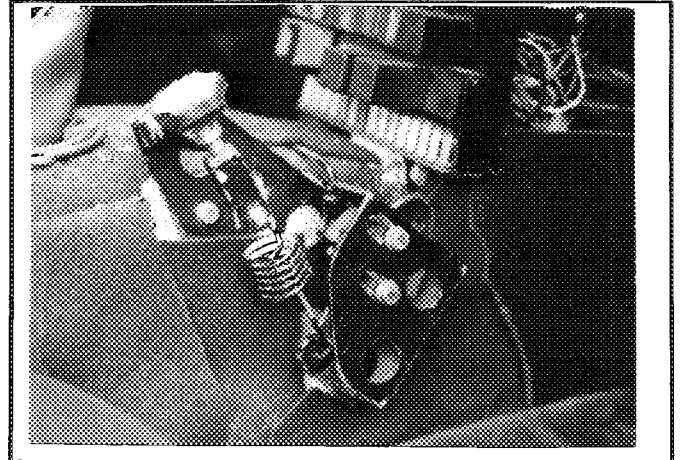
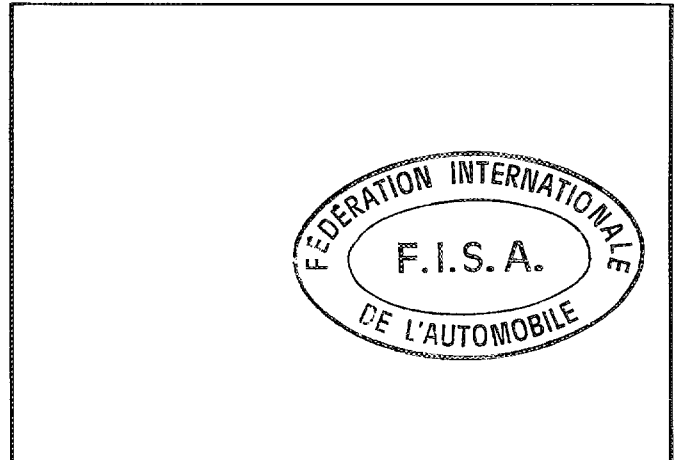
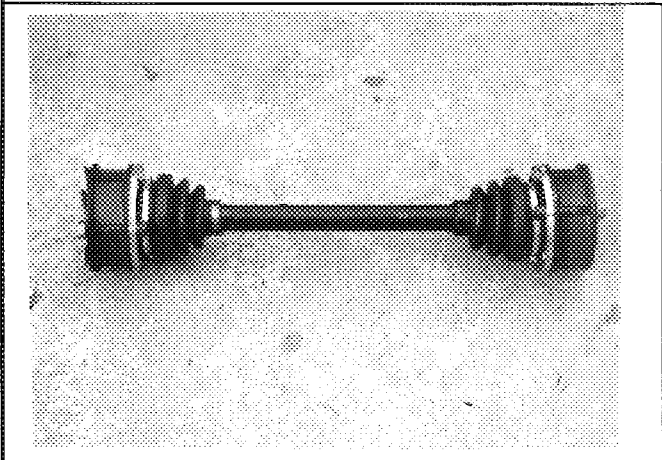
Homologation Nr.

B - 209

Nachtrag Nr.
Extension Nr.

02 / 02 VO

Nachtrag zum offiziellen Testblatt der FISA

Form of extension to the official FISA-Homologation

VO **Ausstattungsvariante**
Option variant

Homologation gültig ab 1. MAR 1982 in Gruppe B
Homologation valid as from in group

Fahrzeughersteller Dr.-Ing.h.c.F.Porsche AG Modell und Typ 928 S
Manufacturer of the car Model and type

Überrollbügel/-käfig

Rollbar/rollcage

Hauptbügel
Main rollbar

Diagonalaufstrebe
Longitudinal/diagonal strut

Vorderbügel
Front rollbar

Bügelhersteller Dr.-Ing.h.c.F.Porsche AG / Matter
Rollbar manufacturer:

Material AL ZN M61 AL ZN M61 AL ZN M61
Material:

Außendurchmesser 40 mm 40 mm/ 40 mm 40 mm
Exterior diameter:

Wandstärke 3 mm 3 mm/ 3 mm 3 mm
Wall thickness:

Streckgrenze 345 kg/mm² 345 kg/mm²/ 345 kg/mm² 345 kg/mm²
Elastic limit:

Zugfestigkeit 390 kg/mm² 390 kg/mm²/ 390 kg/mm² 390 kg/mm²
Tensile strength:

Gesamtgewicht inkl. Befestigungsvorrichtungen 12 kg
Total weight including fixings:

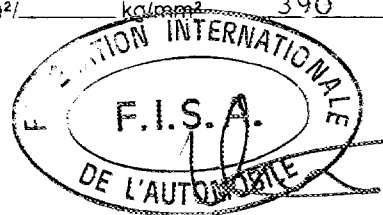

Kompletter Überrollbügel/-käfig ausgebaut
Complete rollbar/rollcage outside the car

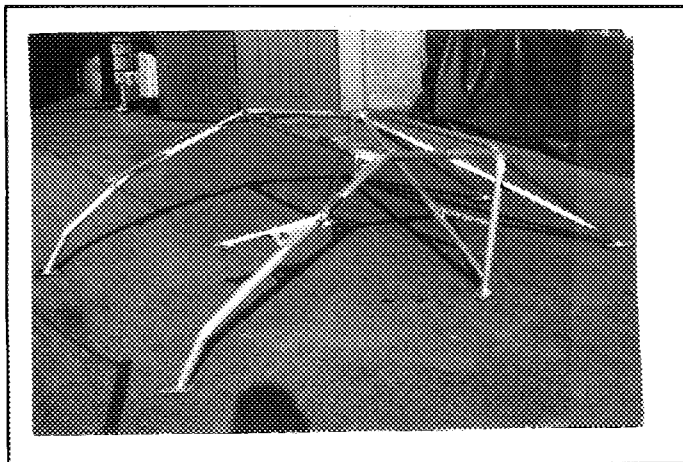

Hiermit wird bestätigt, daß der beschriebene Überrollbügel/-käfig den Anforderungen des Anhangs J der FISA entspricht, insbesondere in Bezug auf seine Befestigungen, Verbindungen und Beanspruchungswerte.

We certify that the present rollbar/rollcage complies with the conditions of the FIA Appendix J, in particular with regard to its attachments, its connections and its stress resistances

Unterschrift des Fahrzeugherstellers
Signature of the car manufacturer representative

Jürgen Barth
Jürgen Barth



FEDERATION INTERNATIONALE DU SPORT AUTOMOBILE

Homologation N°

B - 209

Extension N°

03 / 01 ER

FICHE D'EXTENSION A L'HOMOLOGATION OFFICIELLE FISA
FORM OF EXTENSION TO THE OFFICIAL FISA HOMOLOGATION

- ET** Evolution normale du type: dès le numéro de châssis
Normal evolution of the type: as from chassis number _____
- VF** Variante de fourniture / Supply variant
- VO** Variante option / Option variant
- ER** Errata / Erratum

Homologation valable dès le **- 1 SEP. 1984** en groupe **B**
Homologation valid as from _____ in group _____

Constructeur **Porsche** Modèle et type **928 S**
Manufacturer _____ Model and type _____

Page ou ext. Page or ext.	Art. Art.	Description Description
12	photo J	Ø de la sortie du collecteur d'échappement : Ø of the exhaust manifold exit. : <u>50,5</u> mm
12	photo J	

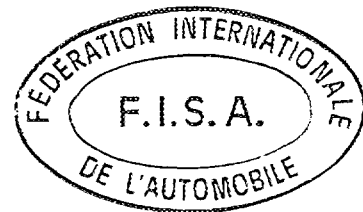



FEDERATION INTERNATIONALE DU SPORT AUTOMOBILE

Homologation N°

B - 209

Extension N°

04 / 02 ER

FICHE D'EXTENSION A L'HOMOLOGATION OFFICIELLE FISA
FORM OF EXTENSION TO THE OFFICIAL FISA HOMOLOGATION

- ES** Evolution sportive du type / Sporting evolution of the type
- ET** Evolution normale du type / Normal evolution of the type
- VF** Variante de fourniture / Supply variant
- VO** Variante option / Option variant
- ER** Errata / Erratum

Homologation valable dès le 01 JAN. 1985 en groupe B
Homologation valid as from _____ in group _____

Constructeur Dr. Ing.h.c.f. Porsche AG Modèle et type 928 S
Manufacturer _____ Model and type _____

Page ou ext. Page or ext.	Art. Art.	Description Description
		02 / 02 VO

ARCEAU

limite élastique lire: 34.5 au lieu de : 345
résistance à la traction lire: 39.0 au lieu de : 390

