



FEDERATION INTERNATIONALE DE L'AUTOMOBILE

Homologation N°

GT - 008

Groupe **GT**
Group

Extension N°

04 / 02 VO

FICHE D'EXTENSION D'HOMOLOGATION FORM OF HOMOLOGATION EXTENSION

- | | |
|--|--|
| <input type="checkbox"/> ES Evolution sportive du type / Sporting evolution of the type | <input checked="" type="checkbox"/> VO Variante option / Option variant |
| <input type="checkbox"/> ET Evolution normale du type / Normal evolution of the type | <input type="checkbox"/> VP Variante de Production / Production variant |
| <input type="checkbox"/> VF Variante de fourniture / Supply variant | <input type="checkbox"/> ER Erratum / Erratum |

Véhicule : Constructeur
Vehicle : Manufacturer **LISTER**

Modèle et type
Model and type **STORM**

Homologation valable à partir du
Homologation valid as from **01 DEC. 2003**

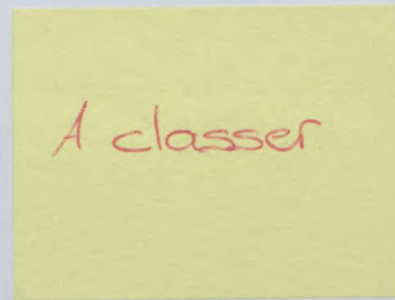

Page or ext.	Article	Description
	7	<u>Modification to front suspension mounting points.</u>

GT - 008

04 / 02 VO

Marque
Make **LISTER**

Modèle
Model **STORM**

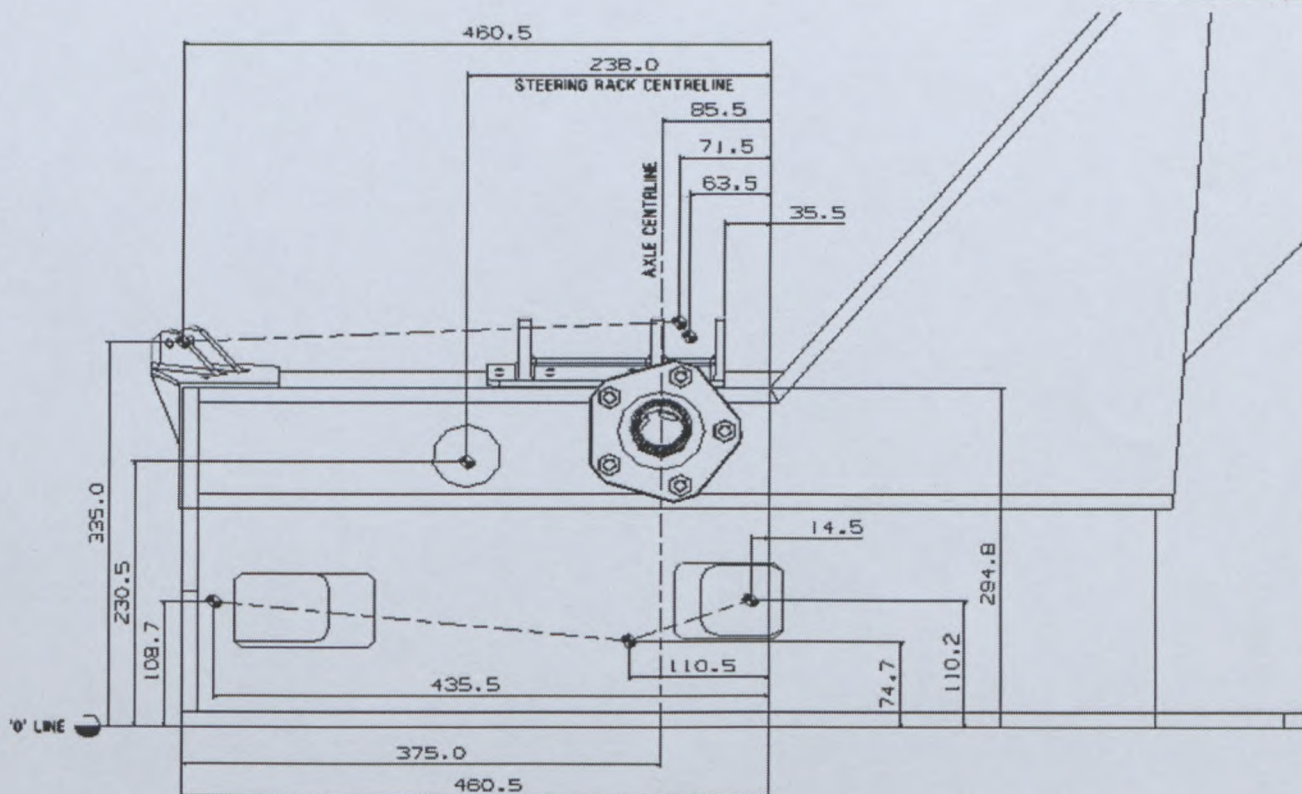

SIDE ELEVATION - PROPOSED

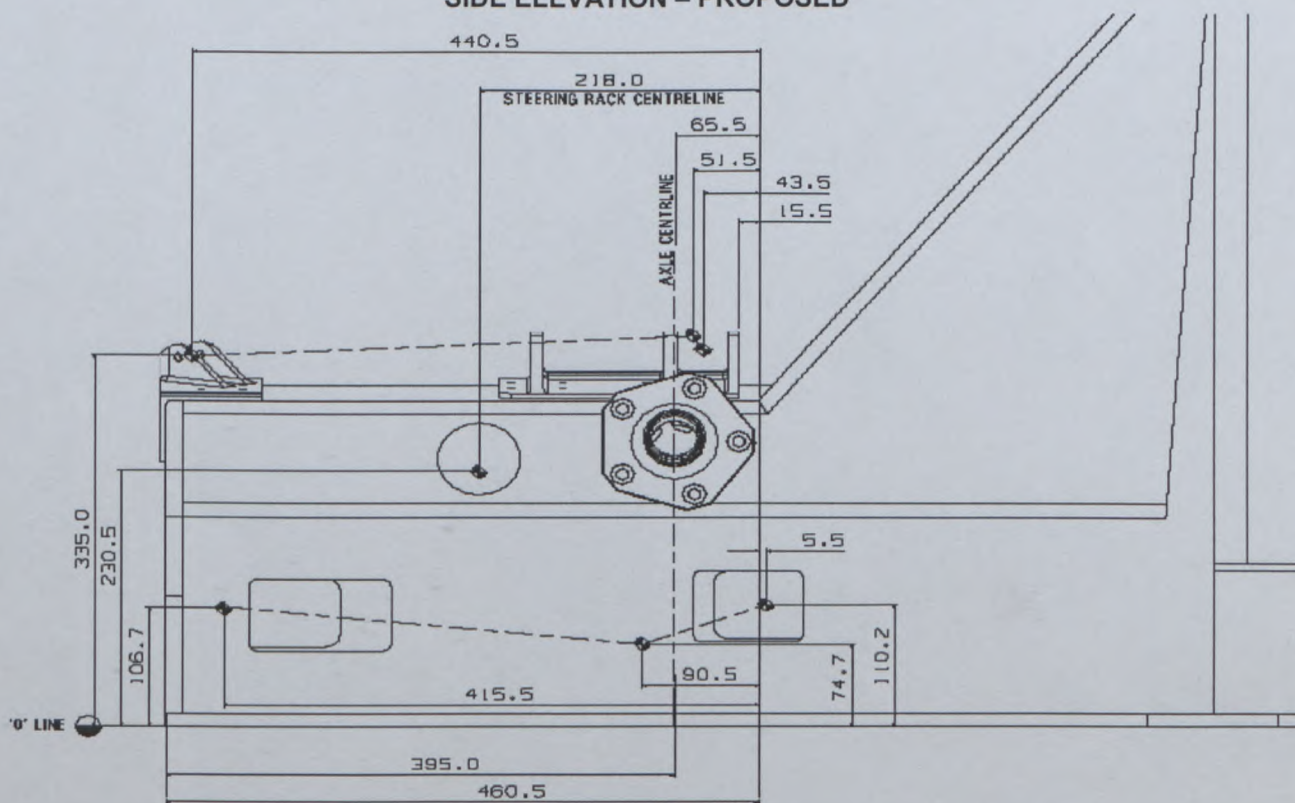

SIDE ELEVATION - CURRENT

Marque
Make **LISTER**

Modèle
Model **STORM**

Homologation N°

GT - 008

Extension N°

04 / 02 VO

PHOTO N° 01

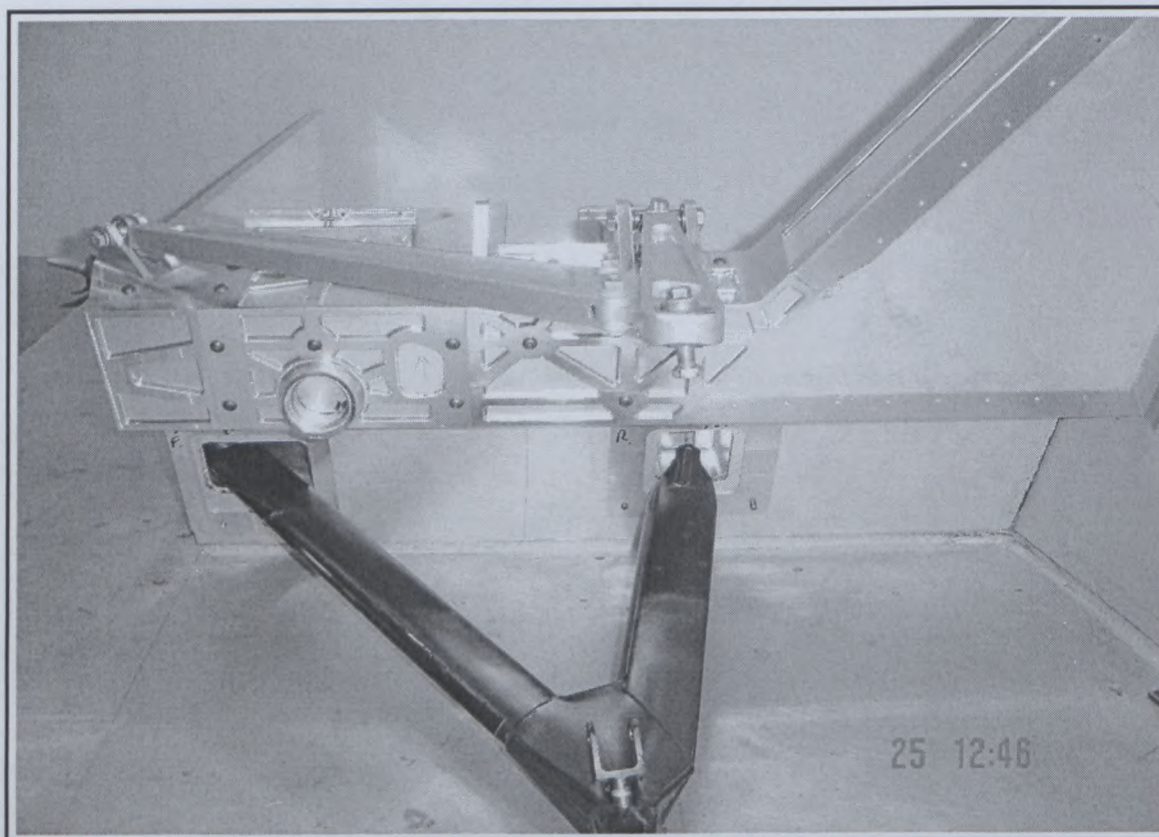



FEDERATION INTERNATIONALE
DE L'AUTOMOBILE

Homologation N°

GT - 008

Groupe
Group **GT**

Extension N°

04 / 02 VO

FICHE D'EXTENSION D'HOMOLOGATION
FORM OF HOMOLOGATION EXTENSION

- | | |
|--|--|
| <input type="checkbox"/> ES Evolution sportive du type / Sporting evolution of the type | <input checked="" type="checkbox"/> VO Variante option / Option variant |
| <input type="checkbox"/> ET Evolution normale du type / Normal evolution of the type | <input type="checkbox"/> VP Variante de Production / Production variant |
| <input type="checkbox"/> VF Variante de fourniture / Supply variant | <input type="checkbox"/> ER Erratum / Erratum |

Véhicule : Constructeur
Vehicle : Manufacturer **LISTER**

Modèle et type
Model and type **STORM**

Homologation valable à partir du
Homologation valid as from **01 DEC. 2003**

Page or ext.	Article	Description
	7	<u>Modification to front suspension mounting points.</u>

federation internationale de l'Automobile
2 chemin de Blandonnet
CH-1215 GENEVE 15
Tel.: 41 22 544 44 00
Fax Sport: 41 22 544 44 50

GT - 008

Marque
Make **LISTER**

Modèle
Model **STORM**

04 / 02 VO

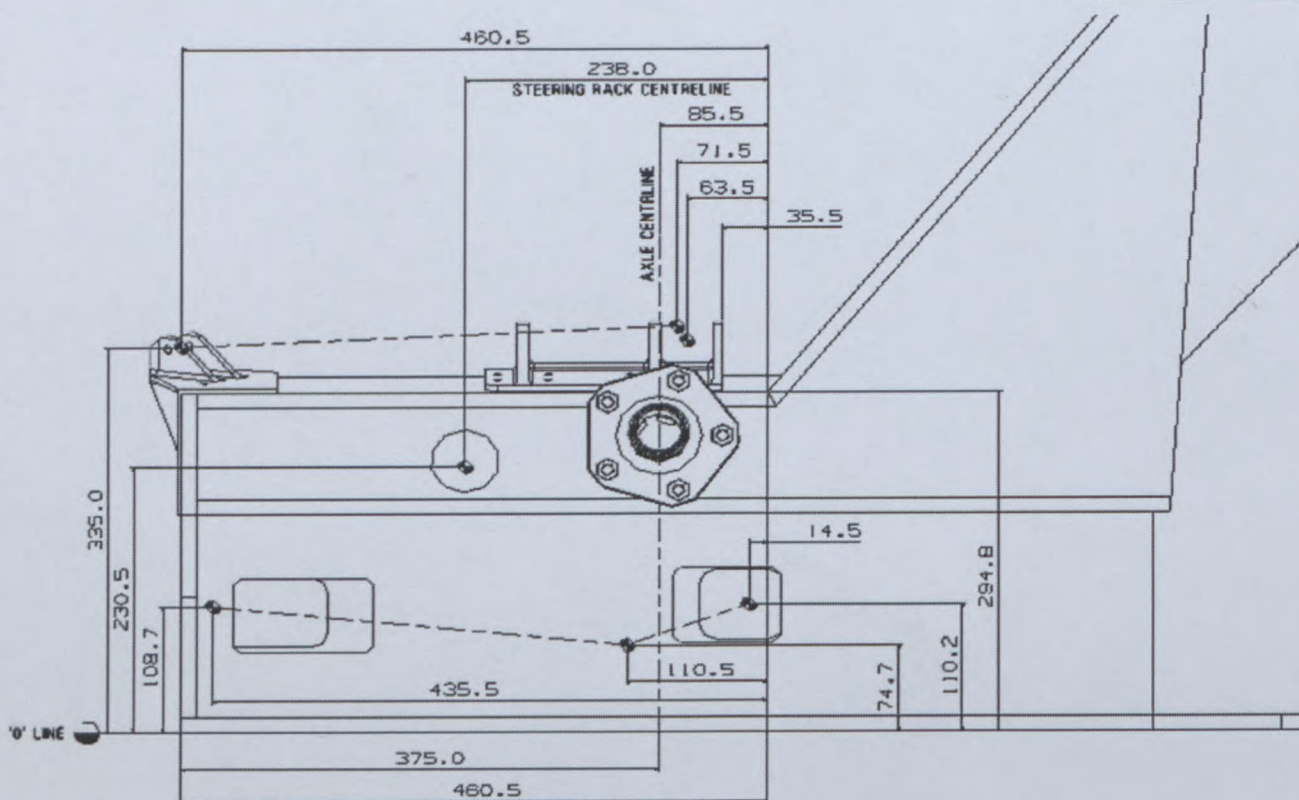

SIDE ELEVATION - PROPOSED

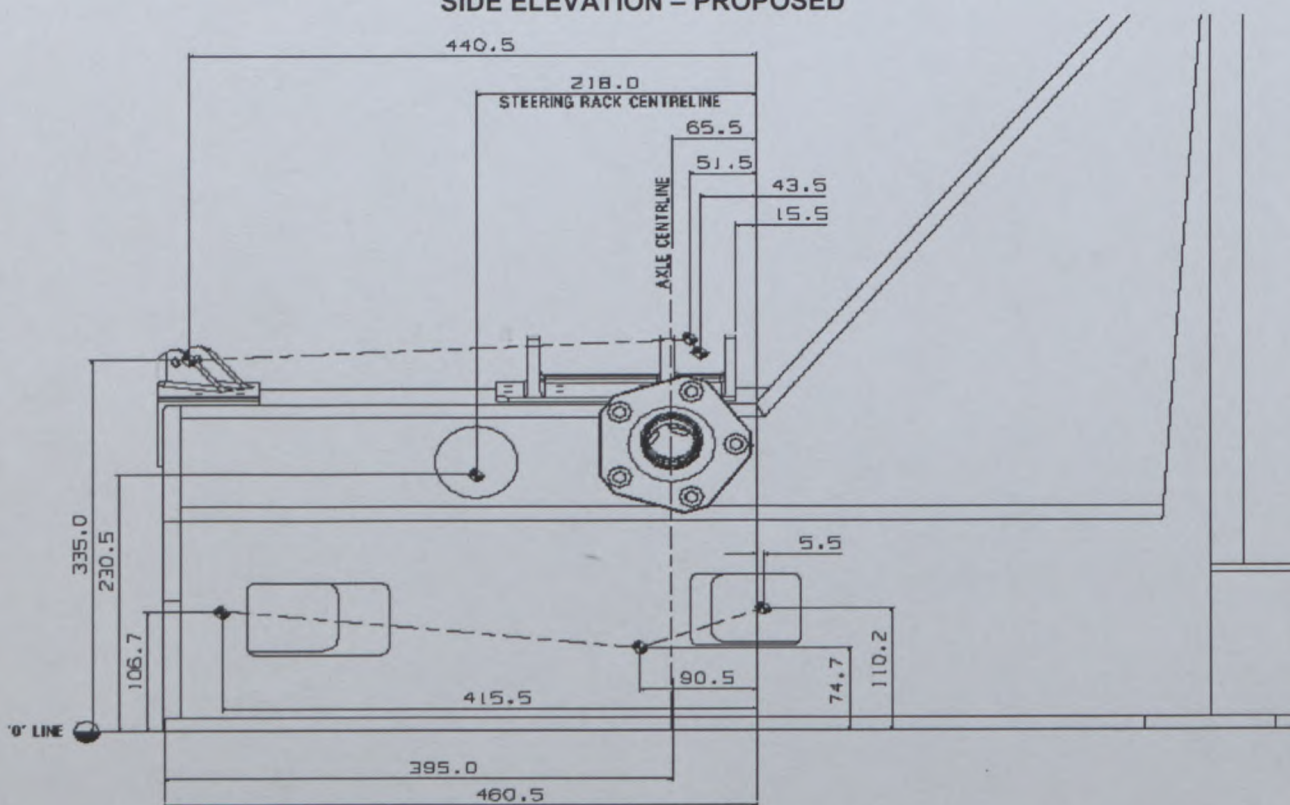

SIDE ELEVATION - CURRENT

Fédération Internationale de l'Automobile
2 chemin de Blandonnet
CH-1215 GENEVE 15
Tél.: 41 22 544 44 00
Fax Sport: 41 22 544 44 50

Marque
Make **LISTER**

Modèle
Model **STORM**

Homologation N°

GT - 008

Extension N°

04 / 02 VO

PHOTO N° 01

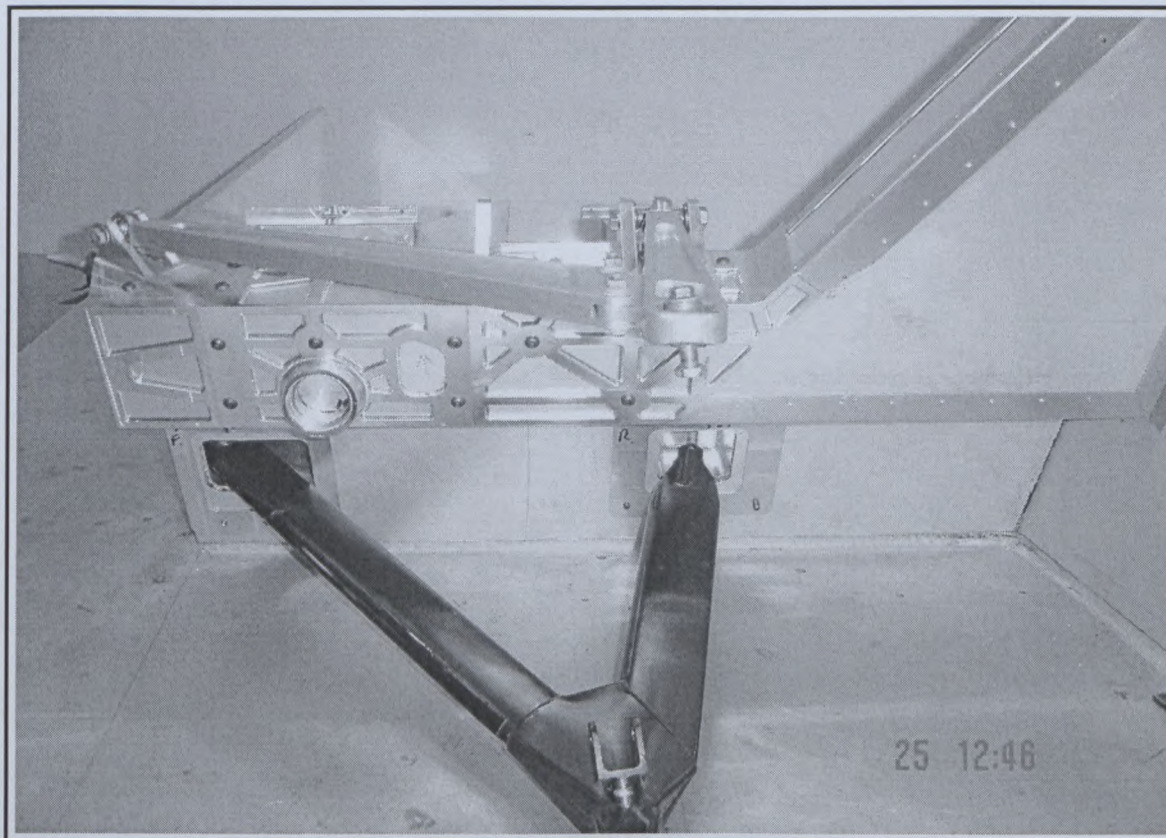



FEDERATION INTERNATIONALE
DE L'AUTOMOBILE

Homologation N°

GT . - 008

Groupe **GT**
Group

Extension N°

05 / 01 VF

FICHE D'EXTENSION D'HOMOLOGATION
FORM OF HOMOLOGATION EXTENSION

- | | |
|--|--|
| <input type="checkbox"/> ES Evolution sportive du type / Sporting evolution of the type | <input type="checkbox"/> VO Variante option / Option variant |
| <input type="checkbox"/> ET Evolution normale du type / Normal evolution of the type | <input type="checkbox"/> VP Variante de Production / Production variant |
| <input checked="" type="checkbox"/> VF Variante de fourniture / Supply variant | <input type="checkbox"/> ER Erratum / Erratum |

Véhicule : Constructeur
Vehicle : Manufacturer **LISTER**

Modèle et type
Model and type **STORM**

Homologation valable à partir du
Homologation valid as from **01 MAI 2004**

Page or ext.	Article	Description
		Steering rack assembly with hydraulic power control valve (photos 1, 2, 3) Coming from Jaguar X-type left hand drive version (part n : C 2520407)
		Steering arm & clevis assembly (photo 4) Part n : GTM6074
		Pinion to shaft adaptor (photo 5) Part n : GTM6075

Fédération Internationale de l'Automobile
2 chemin de Blandonnet
CH-1215 GENEVE 15
Tél.: 41 22 544 44 00
Fax Sport: 41 22 544 44 50

Marque
Make **LISTER**

Modèle
Model **STORM**

Homologation N°

GT - 008

Extension N°

05 / 01 VF

PHOTO N° 1

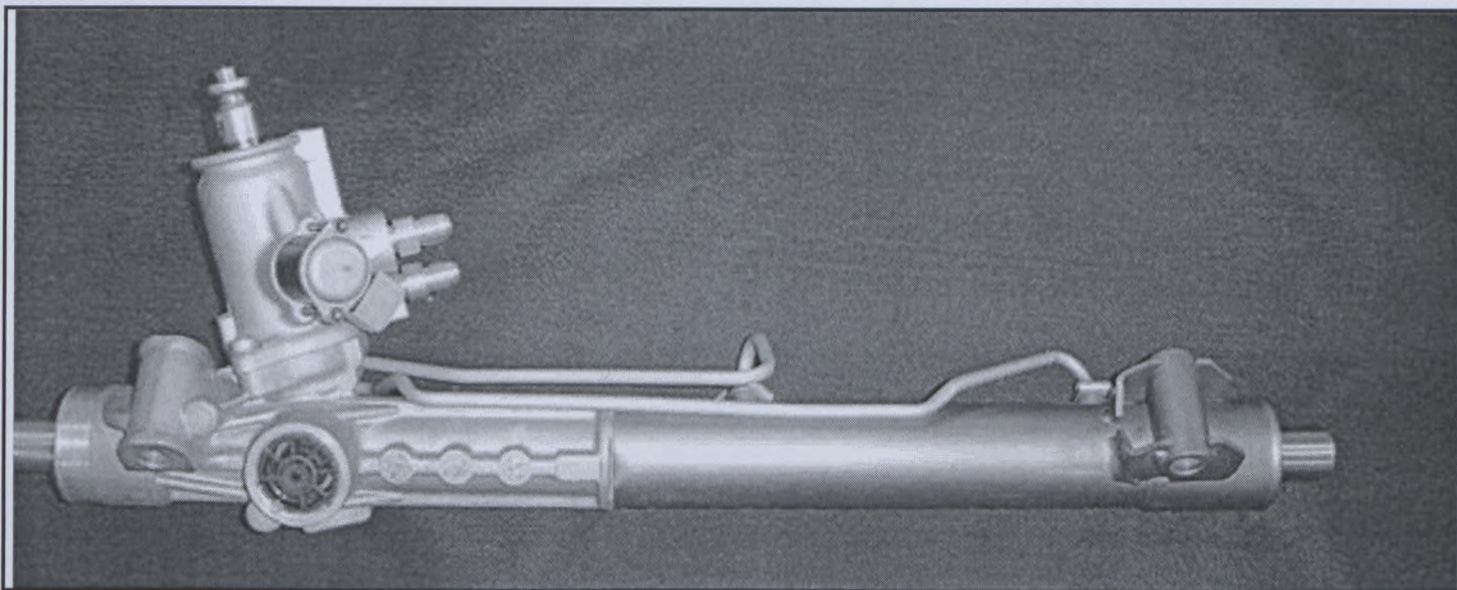

PHOTO N° 2

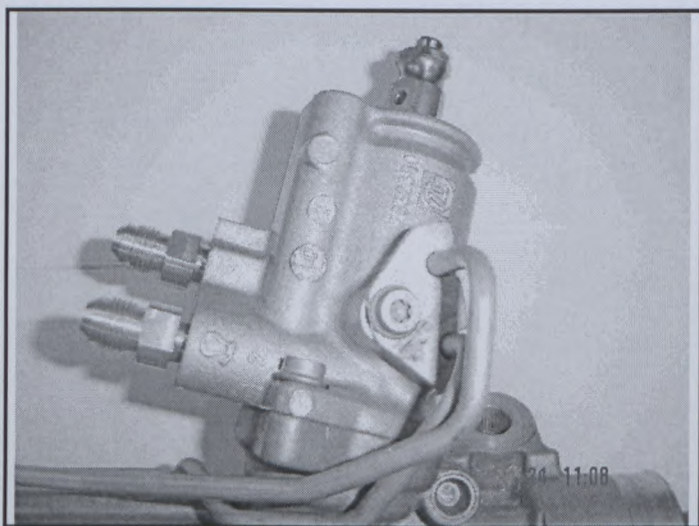

PHOTO N° 3

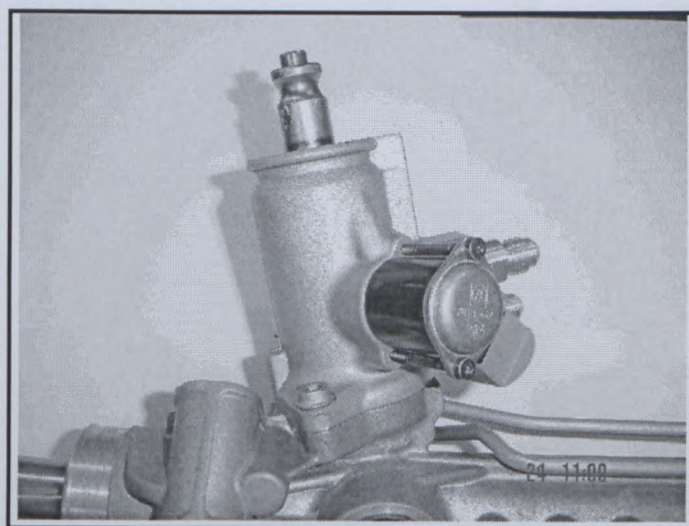

PHOTO N° 4

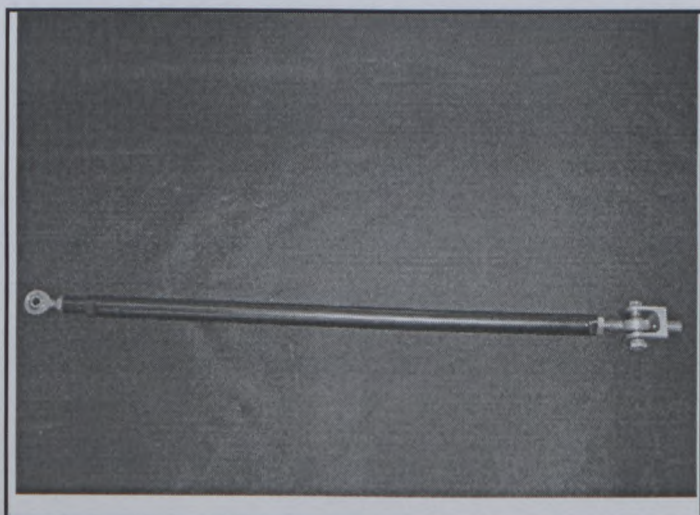

PHOTO N° 5





FEDERATION INTERNATIONALE
DE L'AUTOMOBILE

Homologation N°

GT - 008

Groupe **GT**
Group

Extension N°

05 / 01 VF

FICHE D'EXTENSION D'HOMOLOGATION
FORM OF HOMOLOGATION EXTENSION

- | | |
|--|--|
| <input type="checkbox"/> ES Evolution sportive du type / Sporting evolution of the type | <input type="checkbox"/> VO Variante option / Option variant |
| <input type="checkbox"/> ET Evolution normale du type / Normal evolution of the type | <input type="checkbox"/> VP Variante de Production / Production variant |
| <input checked="" type="checkbox"/> VF Variante de fourniture / Supply variant | <input type="checkbox"/> ER Erratum / Erratum |

Véhicule : Constructeur
Vehicle : Manufacturer **LISTER**

Modèle et type
Model and type **STORM**

Homologation valable à partir du
Homologation valid as from **01 MAI 2004**

Page or ext.	Article	Description
		Steering rack assembly with hydraulic power control valve (photos 1, 2, 3) Coming from Jaguar X-type left hand drive version (part n : C 2520407)
		Steering arm & clevis assembly (photo 4) Part n : GTM6074
		Pinion to shaft adaptor (photo 5) Part n : GTM6075

~~Fédération Internationale de l'Automobile
2 chemin de Blandonnet
CH-1215 GENEVE 15
Tél.: 41 22 544 44 00
Fax Sport: 41 22 544 44 50~~

Marque
Make **LISTER**

Modèle
Model **STORM**

Homologation N°

GT - 008

Extension N°

05 / 01 VF

PHOTO N° 1

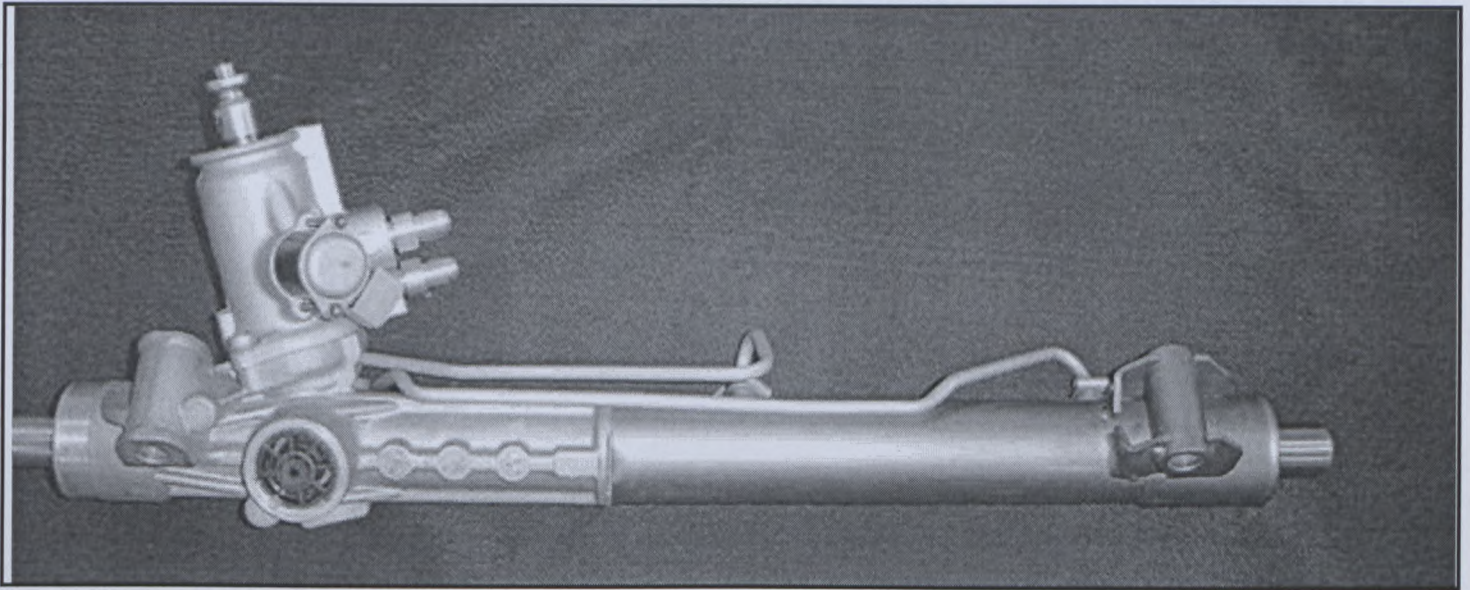

PHOTO N° 2

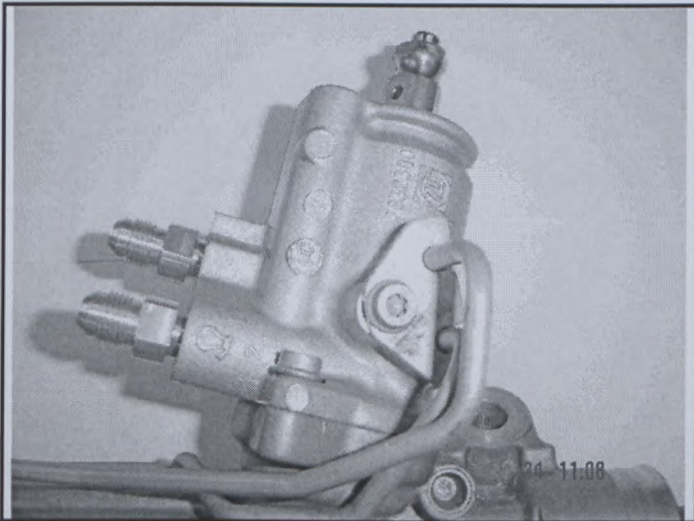

PHOTO N° 3

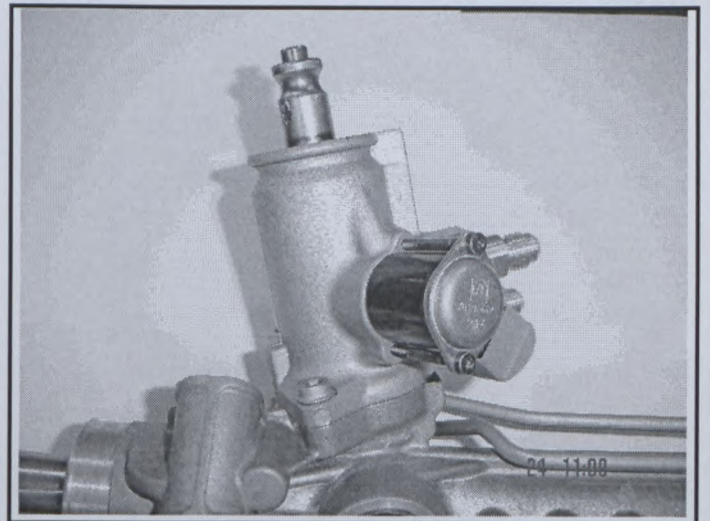

PHOTO N° 4

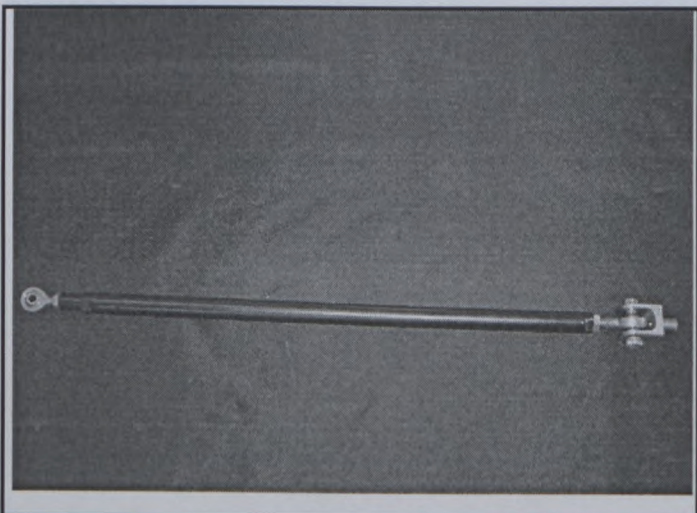

PHOTO N° 5





FEDERATION INTERNATIONALE DE L'AUTOMOBILE

Homologation N°

GT - 008

Groupe

Group **GT**

FICHE D'HOMOLOGATION CONFORME A L'ANNEXE J DU CODE SPORTIF INTERNATIONAL HOMOLOGATION FORM IN ACCORDANCE WITH APPENDIX J OF THE INTERNATIONAL SPORTING CODE

Homologation valable à partir du
Homologation valid as from

01 AVR. 1999
1999

A) Voiture vue de 3/4 avant
Car seen front 3/4 front



B) Voiture vue de 3/4 arrière
Car seen from 3/4 rear



1. GENERALITES / GENERAL

101. Constructeur LISTER CARS
Manufacturer

102. Dénomination(s) commerciale(s) - Modèle et type STORM
Commercial name(s) - Model and type

104. Mode de construction : a) Mode :
Type of car construction : Type :

<input type="checkbox"/> séparée separate	<input checked="" type="checkbox"/> monocoque unitary construction
--	---

b) Matériau du châssis / coque Aluminium honeycomb
Material of chassis / bodyshell

Fédération Internationale de l'Automobile
2 Chemin de Blandennet
Case Postale 296
CH - 1215 GENEVE 15 Aéroport
SUISSE
Tél : 41 22 544 44 00
Fax Sport : 41 22 544 44 50
Fax Tourisme : 41 22 544 45 50

Marque
Make Lister

Modèle
Model Storm

GT - 0 0 8

2. DIMENSIONS, POIDS / DIMENSIONS, WEIGHT

202. Longueur hors tout
Overall length 4536 mm +/- 1 %

203. Largeur hors-tout
Overall width 1996 mm +/- 1 %

Endroit de mesure
Where measured front axle line

204. Largeur de carrosserie
Width of bodywork a) A la hauteur de l'axe avant
At front axle 1996 mm +/- 1 %

b) A la hauteur de l'axe arrière
At rear axle 1992 mm +/- 1 %

206. Empattement
Wheelbase 2591 mm +/- 1 %

209. Porte-à-faux
Overhang a) Avant
Front 905 mm +/- 1 %

b) Arrière
Rear 1040 mm +/- 1 %

Fédération Internationale de l'Automobile
2 Chemin de Blandonnet
Case Postale 296
CH - 1215 GENEVE 15 Aéroport
SUISSE
Tél : 41 22 544 44 00
Fax Sport : 41 22 544 44 50
Fax Tourisme : 41 22 544 45 50



FEDERATION INTERNATIONALE DE L'AUTOMOBILE

Homologation N°

GT - 008

Groupe

Group **GT**

FICHE D'HOMOLOGATION CONFORME A L'ANNEXE J DU CODE SPORTIF INTERNATIONAL
HOMOLOGATION FORM IN ACCORDANCE WITH APPENDIX J OF THE INTERNATIONAL SPORTING CODE

01 AVR. 1999

Homologation valable à partir du
Homologation valid as from

1999

A) Voiture vue de 3/4 avant
Car seen front 3/4 front



B) Voiture vue de 3/4 arrière
Car seen from 3/4 rear



1. GENERALITES / GENERAL

101. Constructeur LISTER CARS
Manufacturer

102. Dénomination(s) commerciale(s) - Modèle et type STORM
Commercial name(s) - Model and type

104. Mode de construction : a) Mode :
Type of car construction : Type :

<input type="checkbox"/> séparée separate	<input checked="" type="checkbox"/> monocoque unitary construction
--	---

b) Matériau du châssis / coque Aluminium honeycomb
Material of chassis / bodyshell

Fédération Internationale de l'Automobile
2 Chemin de Blandennet
Case Postale 296
CH - 1215 GENEVE 15 Aéroport
SUISSE
Tél : 41 22 544 44 00
Fax Sport : 41 22 544 44 50
Fax Tourisme : 41 22 544 45 50

Marque Make Lister - Modèle Model Storm

GT - 0 0 8

2. DIMENSIONS, POIDS / DIMENSIONS, WEIGHT

202. Longueur hors tout Overall length 4536 mm +/- 1 %

203. Largeur hors-tout Overall width 1996 mm +/- 1 %

Endroit de mesure Where measured front axle line

204. Largeur de carrosserie Width of bodywork a) A la hauteur de l'axe avant At front axle 1996 mm +/- 1 %

b) A la hauteur de l'axe arrière At rear axle 1992 mm +/- 1 %

206. Empattement Wheelbase 2591 mm +/- 1 %

209. Porte-à-faux Overhang a) Avant Front 905 mm +/- 1 %

b) Arrière Rear 1040 mm +/- 1 %

Fédération Internationale de l'Automobile
2 Chemin de Blandonnet
Case Postale 296
CH - 1215 GENEVE 15 Aéroport
SUISSE
Tél : 41 22 544 44 00
Fax Sport : 41 22 544 44 50
Fax Tourisme : 41 22 544 45 50

Marque
Make Lister

Modèle
Model Storm

Homologation N°

GT - 0 0 8

3. MOTEUR / ENGINE

(En cas de moteur rotatif, voir Art. 335 sur fiche additionnelle)
(In case of rotative engine, see Art. 335 on additional form)

301. Emplacement et position du moteur
Location and position of the engine central front longitudinal

303. Cycle 4 - stroke
Cycle 4

C) Profil droit du moteur déposé
Right hand view of dismounted engine

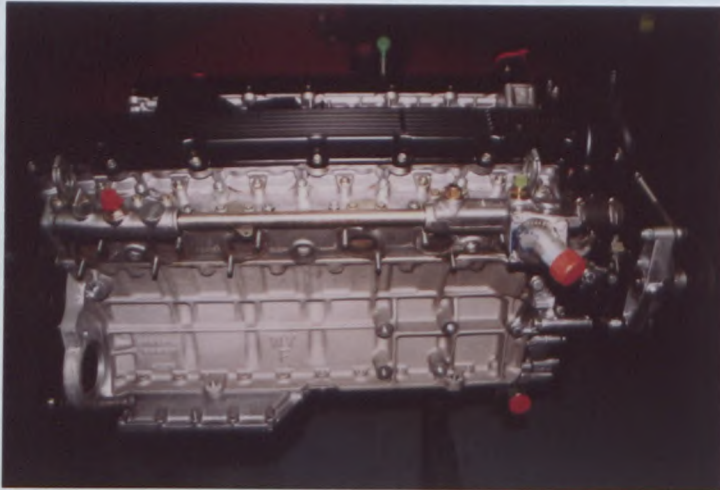

D) Profil gauche du moteur déposé
Left hand of dismounted engine

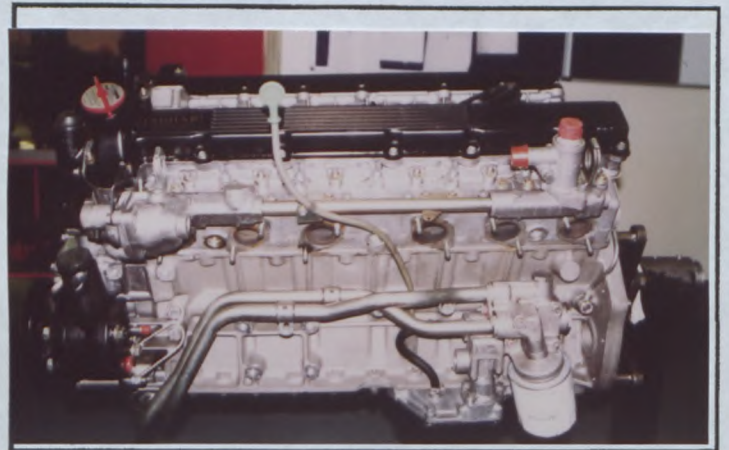

E) Moteur dans son compartiment
Engine in its compartment

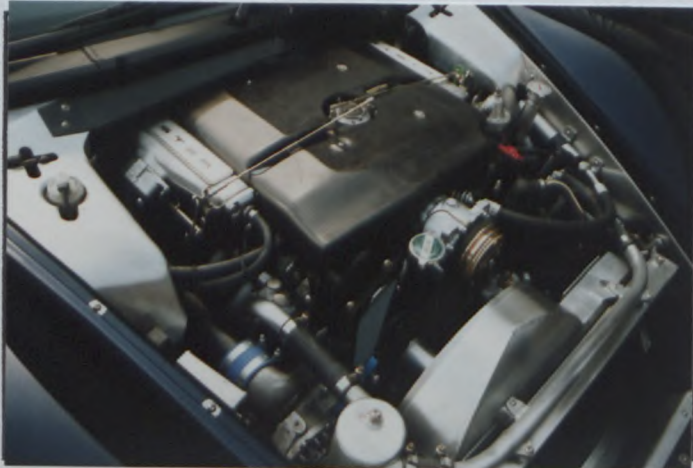

304. Suralimentation
Supercharging

<input type="checkbox"/> oui yes	<input checked="" type="checkbox"/> non no
-------------------------------------	---

Type
Type _____

Fédération Internationale de l'Automobile
2 Chemin de Blandonnet
Case Postale 296
CH - 1215 GENEVE 15 Aéroport
SUISSE
Tél : 41 22 544 44 00
Fax Sport : 41 22 544 44 50
Fax Tourisme : 41 22 544 45 50

Marque
Make Lister

Modèle
Model Storm

Homologation N°

GT - 008

305. Nombre et disposition des cylindres
Number and layout of cylinders V12

306. Mode de refroidissement
Type of cooling Water

312. Matériau du bloc-cylindre
Cylinder block material Aluminium

321. Culasse : a) Nombre
Cylinderhead : Number 2 b) Matériau
Material aluminium

e) Angle entre soupape d'admission et la verticale
Angle between intake valve and vertical 60°

f) Angle entre soupape d'échappement et la verticale
Angle between exhaust valve and vertical 60°

F) Culasse nue
Bare cylinderhead

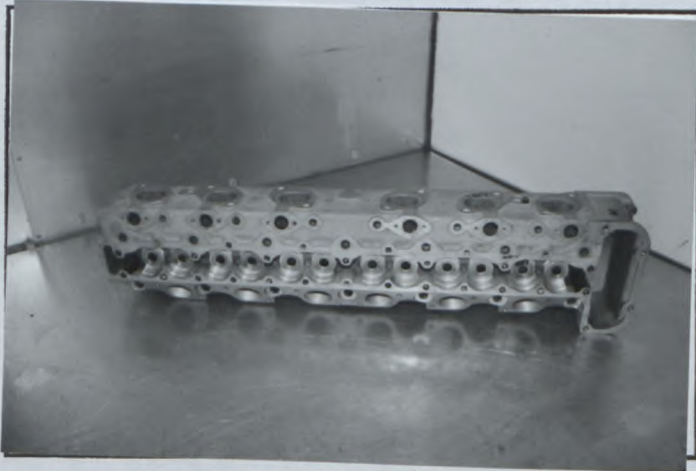

325. Arbre à cames : a) Nombre
Camshaft : Number 2 b) Emplacement
Location OHC

327. Admission : c) Nombre de soupapes par cylindre
Intake : Number of valves per cylinder 1

328. Echappement : d) Nombre de soupapes par cylindre
Exhaust : Number of valves per cylinder 1

Fédération Internationale de l'Automobile
2 Chemin de Blandonnet
Case Postale 296
CH - 1215 GENEVE 15 Aéroport
SUISSE
Tél : 41 22 544 44 00
Fax Sport : 41 22 544 44 50
Fax Tourisme : 41 22 544 45 50

Marque
Make Lister

Modèle
Model Storm

GT - 008

604. Boîte de transfert / Différentiel central :
Transfer box / Central differential :
- a) Rapports / Ratios n/a
- b) Nombre de dents / Number of teeth _____
- c) Système de commande de boîte de transfert / Control system of transfer box _____
- d) Type de différentiel central / Type of central differential _____

605. Couple final
Final drive

	Avant / Front	Arrière / Rear
a) Type de couple final / Type of final drive	n/a	Crown wheel and pinion
b) Rapport / Ratio		3.63
c) Nombre de dents / Number of teeth		11.40
e) Type de lubrification / Type of lubrication		Oil under pressure

606. Arbres (4 roues motrices) :
Shafts(4 wheel drive) :
- a) Type des arbres longitudinaux / Type of longitudinal shafts n/a
- b) Matériau des arbres longitudinaux / Material of longitudinal shafts _____
- c) Type des demi-arbres transversaux / Type of transversal half-shafts _____
- d) Matériau des demi-arbres transversaux / Material of transversal half-shafts _____

XII) CHAÎNE CINÉMATIQUE (4 roues motrices) / KINEMATIC TRAIN (4 wheel drive) :

Fédération Internationale de l'Automobile
2 Chemin de Blandonnet
Case Postale 296

CH - 1215 GENEVE 15 Aéroport
SUISSE

Tél : 41 22 544 44 00
Fax Sport : 41 22 544 44 50
Fax Tourisme : 41 22 544 45 50

Marque
Make Lister

Modèle
Model Storm

GT - 008

7. SUSPENSION / SUSPENSION

	Avant / Front	Arrière / Rear
701. Généralités General		
a) Type de suspension Type of suspension	Independant	Independant
702. Ressorts hélicoïdaux Helicoïdal springs	<input checked="" type="checkbox"/> oui yes <input type="checkbox"/> non no	<input checked="" type="checkbox"/> oui yes <input type="checkbox"/> non no
703. Ressorts à lames Leaf springs	<input type="checkbox"/> oui yes <input checked="" type="checkbox"/> non no	<input type="checkbox"/> oui yes <input checked="" type="checkbox"/> non no
704. Barres de torsion Torsion bars	<input type="checkbox"/> oui yes <input checked="" type="checkbox"/> non no	<input type="checkbox"/> oui yes <input checked="" type="checkbox"/> non no

705. Autre type de suspension :
Other type of suspension : *Voir description sur fiche additionnelle
See description on additional form*

	Avant / Front	Arrière / Rear
707. Amortisseurs : Shock absorbers :		
a) Nombre par roue Number per wheel	1	1
c) Principe de fonctionnement Principle of operation	Hydraulic	Hydraulic

T) Train avant complet déposé
Complete dismantled front axle

U) Train arrière complet déposé
Complete dismantled rear axle

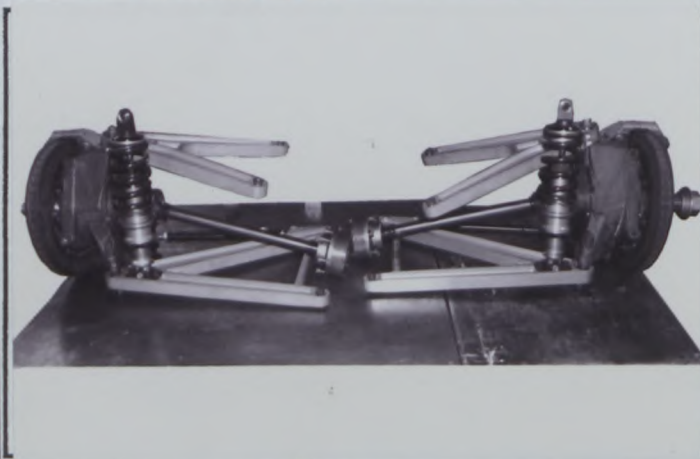

8. TRAIN ROULANT / RUNNING GEAR

	Avant / Front	Arrière / Rear
804. Direction : Steering :		
a) Type Type	Power rack & pinion	n/a
b) Servo-assistance Power assisted	<input checked="" type="checkbox"/> oui yes <input type="checkbox"/> non no	<input type="checkbox"/> oui yes <input type="checkbox"/> non no
Type Type	Hydraulic with electric hydraulic pump	Fédération Internationale de l'Automobile 2 Chemin de Blandonnet Case Postale 298 CH - 1215 GENEVE 15 Aéroport SUISSE

Tél : 41 22 544 44 00
Fax Sport : 41 22 544 44 50
Fax Tourisme : 41 22 544 45 50

Marque
Make

Lister

Modèle
Model

Storm

Homologation N°

GT - 0 0 8

9. CARROSSERIE / BODYWORK

X) Tableau de bord
Dashboard



902. Extérieur :
Exterior :

a) Nombre de portes
Number of doors

2

b) Hayon
Tailgate

<input type="checkbox"/> oui yes	<input checked="" type="checkbox"/> non no
-------------------------------------	---

f) Matériau de la carrosserie
Bodywork material

Carbon

XIII) PARTIES DE CARROSSERIE SYNTHETIQUES / SYNTHETIC PARTS OF THE BODY

All body panels in carbon

Fédération Internationale de l'Automobile
2 Chemin de Blandonnet
Case Postale 296
CH - 1215 GENEVE 15 Aéroport
SUISSE

Tél : 41 22 544 44 00
Fax Sport : 41 22 544 44 50
Fax Tourisme : 41 22 544 45 50



FEDERATION INTERNATIONALE DE L'AUTOMOBILE

Homologation N°

GT - 008

Groupe

Group

GT

Extension N°

CERTIFICAT DE DIMENSIONS INTERIEURES CERTIFICATE FOR INTERIOR DIMENSIONS

Véhicule : Constructeur

Vehicle : Manufacturer **LISTER**

Modèle et type

Model and type **STORM**

Dimensions intérieures comme définies par le Règlement d'Homologation
Interior dimensions as defined by the Homologation Regulations

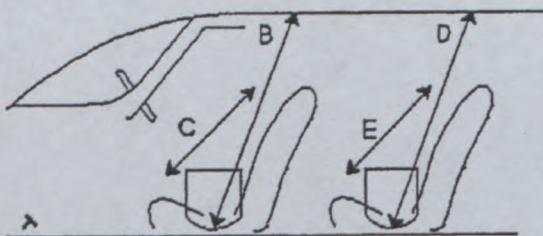

B	(Hauteur sur sièges avant) (Height above front seats)	<u>935</u> mm
C	(Largeur aux sièges avant) (Width at front seats)	<u>1450</u> mm



FEDERATION INTERNATIONALE
DE L'AUTOMOBILE

Homologation N°

GT - 008

Extension N°

01/01V0

Groupe
Group **GT**

FICHE D'EXTENSION D'HOMOLOGATION
FORM OF HOMOLOGATION EXTENSION

ES Evolution sportive du type / Sporting evolution of the type

VO Variante option / Option variant

ET Evolution normale du type / Normal evolution of the type

ER Erratum / Erratum

VF Variante de fourniture / Supply variant

Véhicule : Constructeur Lister
Vehicle : Manufacturer

Modèle et type Storm
Model and type

Homologation valable à partir du 01 AVR. 1999
Homologation valid as from

Page or ext.	Article	Description
	707	Modification to suspension

Fédération Internationale de l'Automobile
2 Chemin de Blandonnet
Case Postale 296
CH - 1215 GENEVE 15 Aéroport
SUISSE
Tél : 41 22 544 44 00
Fax Sport : 41 22 544 44 50
Fax Tourisme : 41 22 544 45 50

Marque
Make Lister

Modèle
Model Storm

Homologation N°

GT - 008

Extension N°

01/01V0

PHOTO N° T - complete front axle



PHOTO N° U - complete rear axle

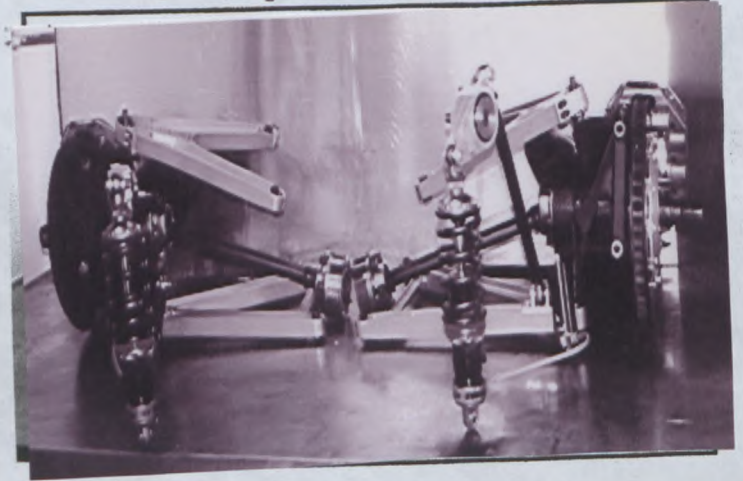

PHOTO N°

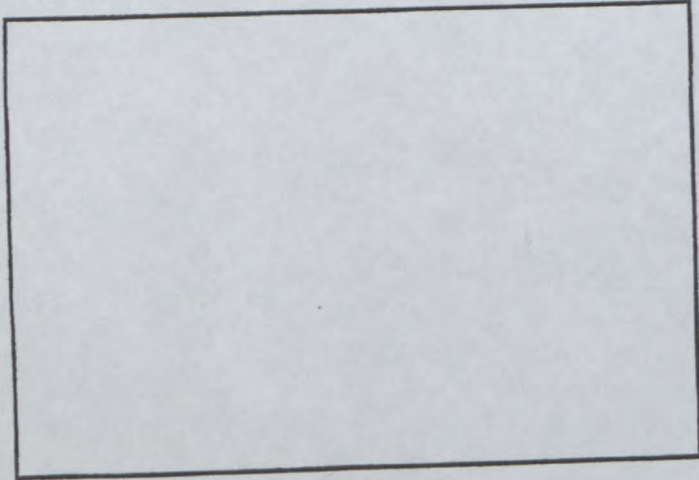

PHOTO N°

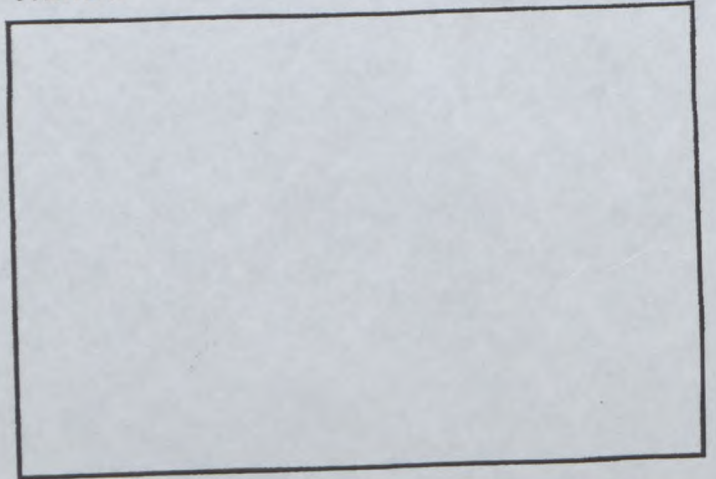

PHOTO N°

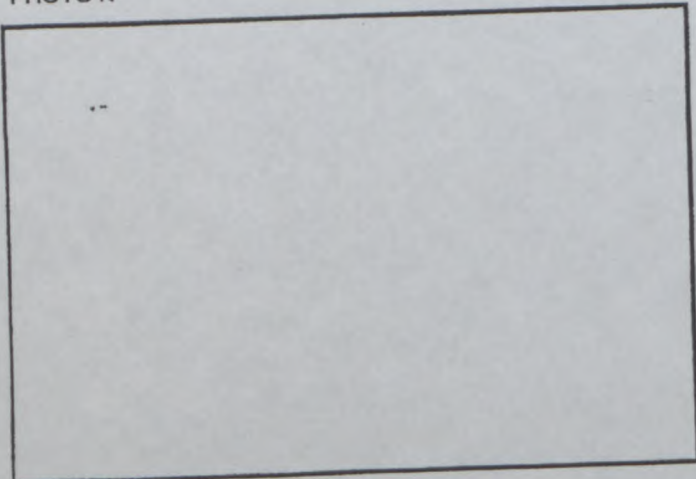
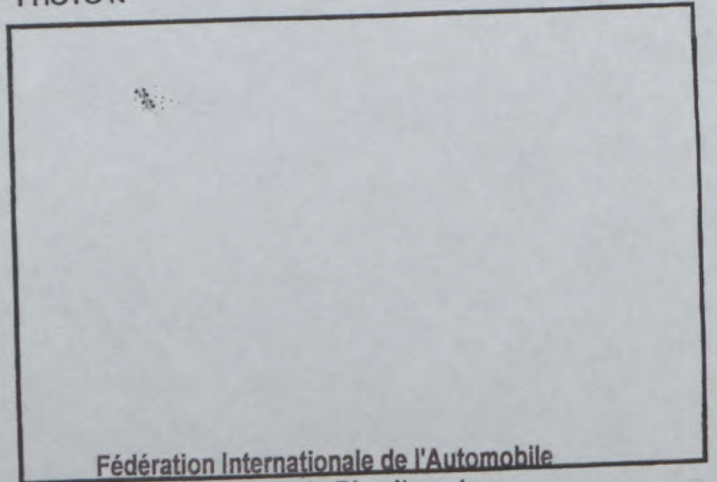

PHOTO N°



Fédération Internationale de l'Automobile

2 Chemin de Blandonnet

Case Postale 296

CH - 1215 GENEVE 15 Aéroport
SUISSE

Tél : 41 22 544 44 00

Fax Sport : 41 22 544 44 50

Fax Tourisme : 41 22 544 45 50



FEDERATION INTERNATIONALE
DE L'AUTOMOBILE

Homologation N°

GT - 008

Groupe
Group **GT**

Extension N°

02 / 01 ER

FICHE D'EXTENSION D'HOMOLOGATION
FORM OF HOMOLOGATION EXTENSION

- ES** Evolution sportive du type / Sporting evolution of the type **VO** Variante option / Option variant
- ET** Evolution normale du type / Normal evolution of the type **ER** Erratum / Erratum
- VF** Variante de fourniture / Supply variant

Véhicule : Constructeur
Vehicle : Manufacturer **LISTER**

Modèle et type
Model and type **STORM**

Homologation valable à partir du
Homologation valid as from

01 JUL. 2000

Page or ext.	Article	Description
7	603 b)	Incorrect make 'Getrag'. Replace with correct make 'Lister Hewland
	603 e)	Ratios - add constante - Number of teeth : 15:51 Ratio : 3.400
	603 S)	Replace incorrect photo with correct photo attached

Fédération Internationale de l'Automobile
2 chemin de Blandonnet
CH-1215 GENEVE 15
Tel: 41 22 544 44 00
Fax Sport: 41 22 544 44 50

Marque
Make

LISTER

Modèle
Model

STORM

GT - 008

Extension N°

02 / 01 ER

PHOTO N° S

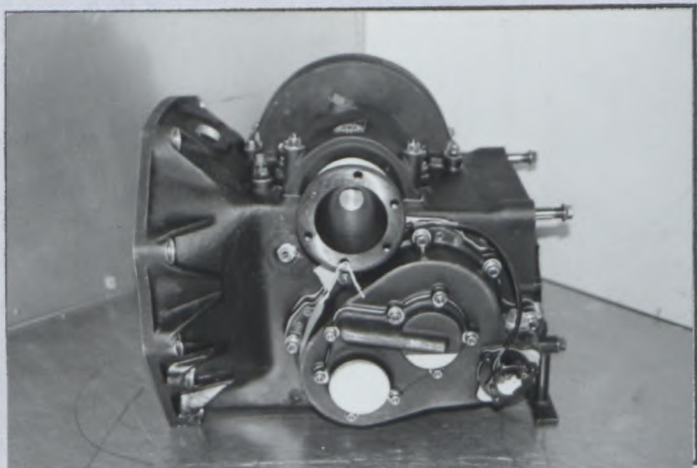

PHOTO N°

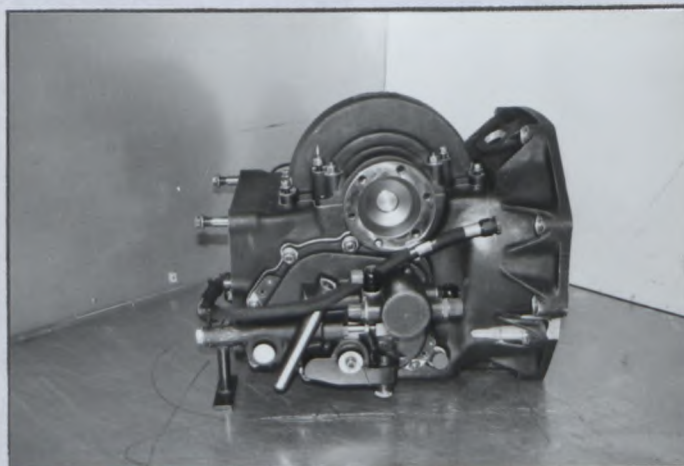

PHOTO N°

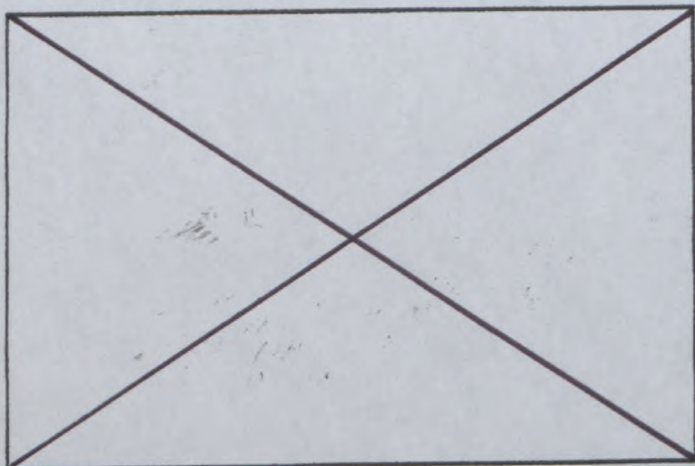

PHOTO N°

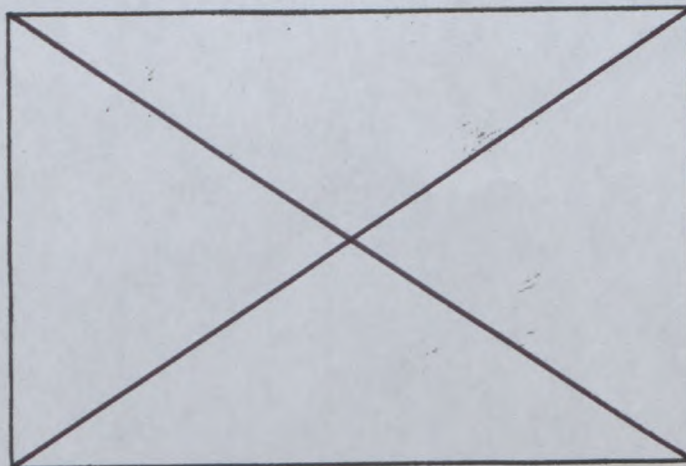

PHOTO N°

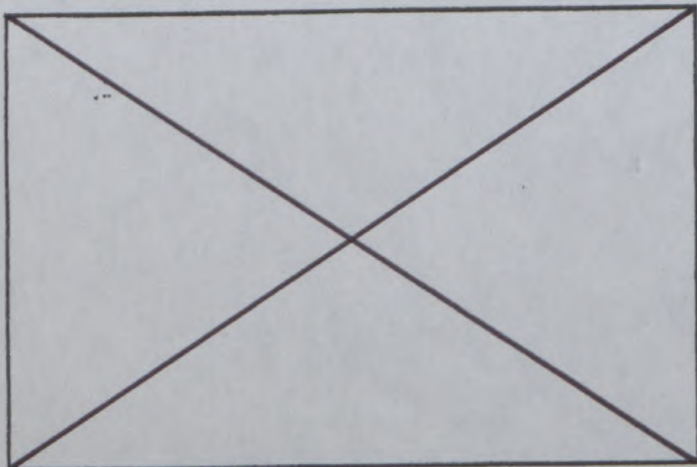
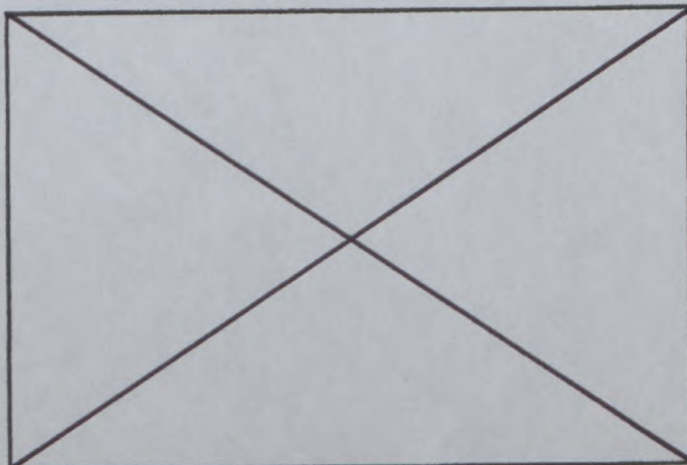

PHOTO N°



Fédération Internationale de l'Automobile
2 chemin de Blandonnet
CH-1215 GENEVE 15
tél: 41 22 544 44 00
Fax Sport: 41 22 544 44 50



FEDERATION INTERNATIONALE
DE L'AUTOMOBILE

Homologation N°

GT-008

Groupe

Group

GT

Extension N°

03 / 02 ER

FICHE D'EXTENSION D'HOMOLOGATION
FORM OF HOMOLOGATION EXTENSION

ES Evolution sportive du type / Sporting evolution of the type

VO Variante option / Option variant

ET Evolution normale du type / Normal evolution of the type

ER Erratum / Erratum

VF Variante de fourniture / Supply variant

Véhicule : Constructeur

Vehicle : Manufacturer **LISTER CARS**

Modèle et type

Model and type **STORM**

Homologation valable à partir du
Homologation valid as from

01 JAN. 2001

Page or ext.	Article	Description
4	321 e)	<u>Angle entre soupape d'admission et la verticale :</u> <u>Angle between intake valve and vertical :</u> 30° (au lieu de /instead of 60°)
4	321 f)	<u>Angle entre soupape d'échappement et la verticale :</u> <u>Angle between exhaust valve and vertical :</u> 30° (au lieu de /instead of 60°)

Fédération Internationale de l'Automobile
2 chemin de Brandonnet
CH-1215 GENEVE 15
Tel.: 41 22 544 44 00
Fax Sport: 41 22 544 44 50