



# FEDERATION INTERNATIONALE DE L'AUTOMOBILE

Homologation N°

**A-5691**

Groupe **A**  
Group

## FICHE D'HOMOLOGATION CONFORME A L'ANNEXE J DU CODE SPORTIF INTERNATIONAL HOMOLOGATION FORM IN ACCORDANCE WITH APPENDIX J OF THE INTERNATIONAL SPORTING CODE

Homologation valable à partir du  
Homologation valid as from

**01 DEC. 2005**

A) Voiture vue de 3/4 avant  
Car seen from 3/4 front



002A4 A12C

B) Voiture vue de 3/4 arrière  
Car seen from 3/4 rear



004A4 A8C

### 1. GENERALITES / GENERAL

101. Constructeur  
Manufacturer FIAT AUTO S.p.A.

102. Dénomination(s) commerciale(s) - Modèle et type  
Commercial name(s) - Model and type Punto 1.2 8V My 05

103. Cylindrée  
Cylinder capacity 1241,86 cm<sup>3</sup> Cylindrée corrigée  
Corrected cylinder capacity \_\_\_\_\_ x \_\_\_\_\_ = \_\_\_\_\_ cm<sup>3</sup>

104. Mode de construction a) Mode :  
Type of car construction Type :  séparée  
separated  monocoque  
unitary construction

b) Matériau du châssis / coque  
Material of chassis / bodyshell acier - acciaio

105. Nombre de volumes  
Number of volumes 2

106. Nombre de places  
Number of places 4

Fédération Internationale de l'Automobile  
Chemin de Blandonnet, 2  
CH-1218 GENEVE 15  
Tél.: 41 22 544 44 00  
Fax Sport: 41 22 544 44 50

Marque

Modèle

Make

FIAT AUTO S.p.A.

Model

Punto 1.2 8V**A-5691****2. DIMENSIONS, POIDS / DIMENSIONS, WEIGHT**

202. Longueur hors tout

Overall length 4030 mm +/- 1 %

203. Largeur hors-tout

Overall width 1687 mm +/- 1 %

Endroit de mesure

Where measured

à la hauteur de l'axe avant - all'altezza dell'asse anteriore

204. Largeur de carrosserie

Width of bodywork

a) A la hauteur de l'axe avant

At front axle

1687 mm +/- 1 %

b) A la hauteur de l'axe arrière

At rear axle

1682 mm +/- 1 %

206. Empattement

Wheelbase 2510 mm +/- 1 %

209. Porte-à-faux

Overhang

a) Avant

Front

875 mm +/- 1 %

b) Arrière

Rear

645 mm +/- 1 %

210. Distance "G" (volant - paroi de séparation arrière)

Distance "G" (steering wheel - rear bulkhead) 1620 mm

Marque  
Make

FIAT AUTO S.p.A.

Modèle  
Model

Punto 1.2 8V

**A-5691**

### 3. MOTEUR / ENGINE

(En cas de moteur rotatif, voir Art. 335 sur fiche additionnelle)  
(In case of rotative engine, see Art. 335 on additional form)

301. Emplacement et position du moteur  
Location and position of the engine

en avant, transversal, 12° vers l'avant  
anteriore, trasversale, 12° verso l'avanti

303. Cycle  
Cycle

4 temps - 4 tempi

C) Profil droit du moteur déposé  
Right hand view of dismantled engine

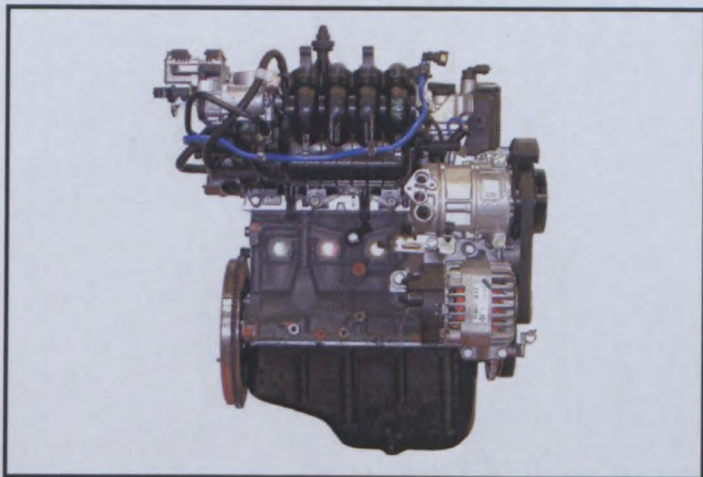

9922 AC

D) Profil gauche du moteur déposé  
Left hand of dismantled engine

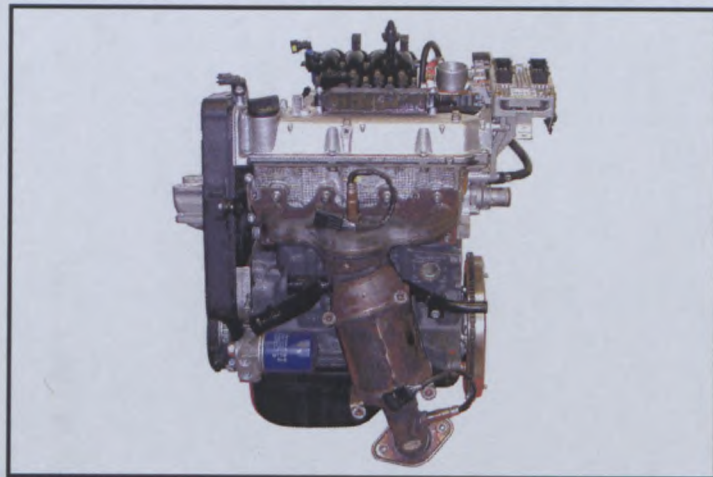

9880 A3C2

E) Moteur dans son compartiment  
Engine in its compartment

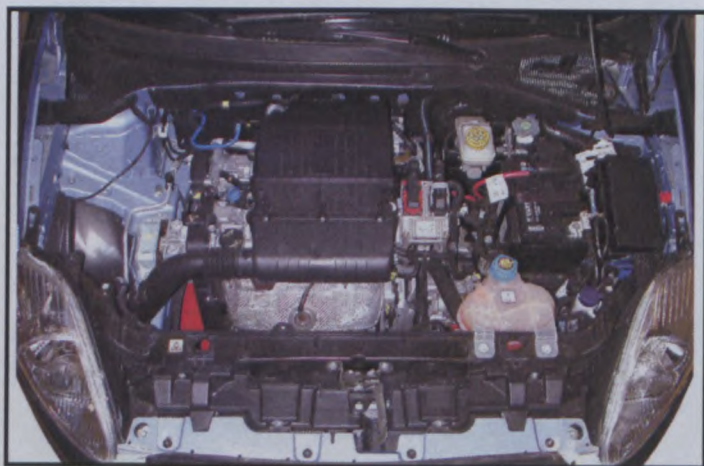

9488 A3C

304. Suralimentation  
Supercharging



oui  
yes



non  
no

(En cas de suralimentation, voir Art. 334 sur fiche additionnelle)  
(In case of supercharging, see Art. 334 on additional form)

Type et nombre de compresseurs  
Type and number of compressors

-----

Fédération Internationale de l'Automobile  
Chemin de Blandonnet, 2  
CH-1215 GENEVE 15  
Tél.: 41 22 544 44 00  
Fax Sport: 41 22 544 44 50

Marque  
Make **FIAT AUTO S.p.A.**

Modèle  
Model **Punto 1.2 8V**

**A-5691**

305. Nombre et disposition des cylindres  
Number and layout of cylinders **4 en ligne - 4 in linea**

306. Mode de refroidissement  
Type of cooling **liquide - liquido**

307. Cylindrée  
Cylinder capacity a) Unitaire **310,47** cm<sup>3</sup> b) Totale **1241,86** cm<sup>3</sup>  
Unitary Total

c) Totale max. Autorisée  
Max. total allowed **1263,** cm<sup>3</sup>

INDICATION NON VALABLE EN GROUPE N  
NOT VALID FOR GROUP N

312. Matériau du bloc-cylindre  
Cylinder block material **alliage ferreux - lega ferrosa**

313. Chemises :  
Sleeves : a)  oui  
yes  non  
no

c)  humides  
wet  sèches  
dry

314. Alésage  
Bore **70,8** +0/- 0.1 mm

315. Alésage maximum autorisé  
Maximum bore allowed **71,4** mm

316. Course  
Stroke **78,86** +0/- 0.1 mm

INDICATION NON VALABLE EN GROUPE N  
NOT VALID FOR GROUP N

318. Bielle : a) Matériau **alliage ferreux**  
Connecting rod : Material **lega ferrosa** b) Type de la tête de bielle  
Big end type **2 pièces - 2 pezzi**

c) Diamètre intérieur de la tête de bielle (sans coussinets)  
Interior diameter of the big end (without shell bearings) **45,1** mm +0.1/- 0 mm

d) Longueur entre axes **129** +/- 0.1 mm e) Poids minimum  
Minimum weight **484** g  
Length between the axes

E1) Bielle vue de ¾ (avec marquage)  
Connecting rod seen from ¾ (with marking)



7726 AC

Fédération Internationale de l'Automobile  
Chemin de Blandonnet, 2  
CH-1215 GENEVE 15  
Tél.: 41 22 544 44 00  
Fax Sport: 41 22 544 44 50

Marque  
Make

**FIAT AUTO S.p.A.**

Modèle  
Model

**Punto 1.2 8V**

**A-5691**

319. Vilebrequin  
Crankshaft

a) Type de construction  
Type of manufacture

**une seule pièce - un solo pezzo**

b) Matériau  
Material **alliage ferreux - lega ferrosa**

c)  coulé  
cast  forgé  
forged

d) Nombre de paliers  
Number of bearings **5**

e) Type de paliers  
Type of bearings **lisses - lisci**

f) Diamètre des paliers  
Diameter of bearings **48** mm +0/- 0.1 mm

g) Matériau des chapeaux de paliers  
Bearing caps material **alliage ferreux - lega ferrosa**

h) Poids minimum du vilebrequin nu  
Minimum weight of bare crankshaft **8970** g

320. Volant moteur :  
Flywheel :

a) Matériau  
Material

b) Poids minimum avec couronne de démarreur  
Minimum weight with starter ring

Boîte manuelle / Manual gearbox	Boîte automatique / Automatic gearbox
<b>alliage ferreux - lega ferrosa</b>	-----
<b>6290</b> g	----- g
Utilisable uniquement avec boîte de vitesses automatique Only usable with an automatic gearbox	

321. Culasse :

Cylinderhead :

a) Nombre  
Number **1**

b) Matériau  
Material **alliage d'aluminium - lega di alluminio**

e) Angle entre soupape d'admission et la verticale  
Angle between intake valve and vertical **0°**

f) Angle entre soupape d'échappement et la verticale  
Angle between exhaust valve and vertical **0°**

F) Culasse nue  
Bare cylinderhead

( Voir pag. 22/22 )  
( Vedi pag. 22/22 )

G) Chambre de combustion  
Combustion chamber

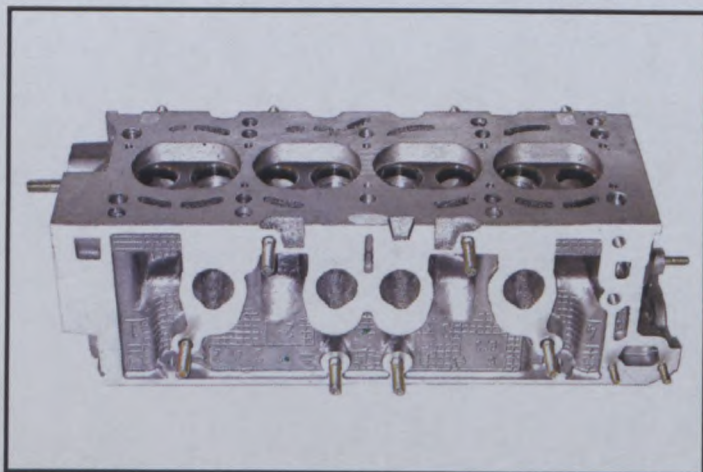

1976 A4C2

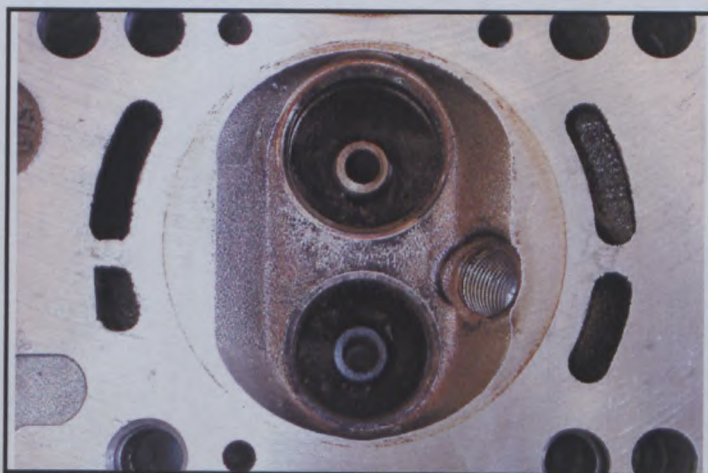

7840 A2C

Marque  
Make

FIAT AUTO S.p.A.

Modèle  
Model

Punto 1.2 8V

**A-5691**

**323. Alimentation par carburateur :**  
**Fuel feed by carburettor :**

- a) Nombre de carburateurs  
Number of carburetors \_\_\_\_\_
- b) Type \_\_\_\_\_  
Type \_\_\_\_\_
- c) Marque et modèle  
Make and model \_\_\_\_\_
- d) Nombre de passages de gaz par carburateur  
Number of mixture passages per carburettor \_\_\_\_\_
- e) Diamètre maximum de la sortie de gaz du carburateur  
Maximum diameter of the carburettor mixture exit port \_\_\_\_\_ mm
- f) Diamètre du diffuseur au point d'étranglement maximum  
Diameter of the venturi at the narrowest point \_\_\_\_\_ +/- 0.25 mm

H) Carburateur(s)  
Carburettor(s)

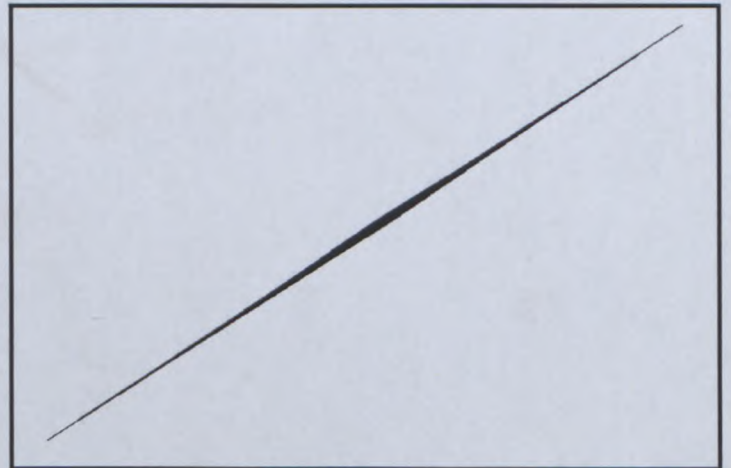

Marque  
Make **FIAT AUTO S.p.A.**

Modèle  
Model

**Punto 1.2 8V**

**A-5691**

324. Alimentation par injection : a) Marque  
Fuel feed by injection : Make

**MARELLI**

b) Modèle  
Model

**IAW - MPI**

c) Mode de dosage du carburant :  
Kind of fuel measurement :

mécanique  
mechanical

électronique  
electronic

hydraulique  
hydraulic

d) Dimensions du conduit d'admission au niveau du papillon ou de la guillotine  
Dimensions of intake pipe at the throttle or slide location

**40** +/- 0.25 mm

e) Nombre de sorties effectives de carburant  
Number of effective fuel outlets

**4**

f) Position des injecteurs  
Position of injectors

f1)



Collecteur  
Manifold



Culasse  
Cylinderhead

g) Capteurs du système d'injection  
Sensors of injection system

**26- 30**

sonde Lambda ( 1 + 1 )

sonde Lambda ( 1 + 1 )

**24**

capteur tachymétrique

seniore tachimetrico

**19** température moteur

temperatura motore

**17**

nombre tours et P.M.S.

numero giri e P.M.S.

**18**

détonation

detonazione

**13**

phase

fase

**21** potentiomètre papillon

potenziometro farfalla

**16**

pression absolute et température air aspiration

pressione assoluta e temperatura aria aspirata

h) Actionneurs du système d'injection  
Actuators of injection system

**2**

pompe combustible et regulateur pression d' essence

pompa combustibile e regolatore pressione benzina

**25** bobines d' allumage

bobine di accensione

**20**

électroinjecteur

elettroiniettori

**22**

actionneur minimum constant

attuatore minimo costante

**12** soupape électrique de control vapeur essence

elettrovalvola controllo vapori benzina

**22**

papillon motorisée

farfalla motorizzata

H) Système d'injection  
Injection system

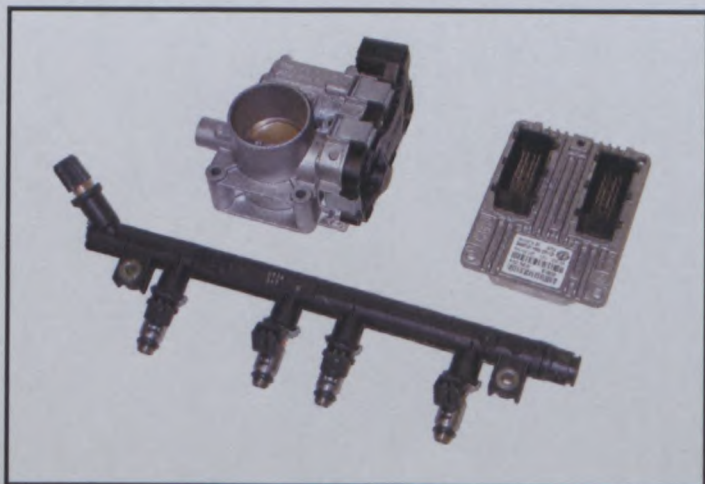

9991 A3C

Fédération Internationale de l'Automobile  
Chemin de Blandonnet, 2  
CH-1215 GENEVE 15  
Tél.: 41 22 544 44 00  
Fax Sport: 41 22 544 44 50

Marque  
Make

**FIAT AUTO S.p.A.**

Modèle  
Model

**Punto 1.2 8V**

**A-5691**

XIV) LOCALISATION DES CAPTEURS ET ACTIONNEURS / LOCATION OF SENSORS AND ACTUATORS :

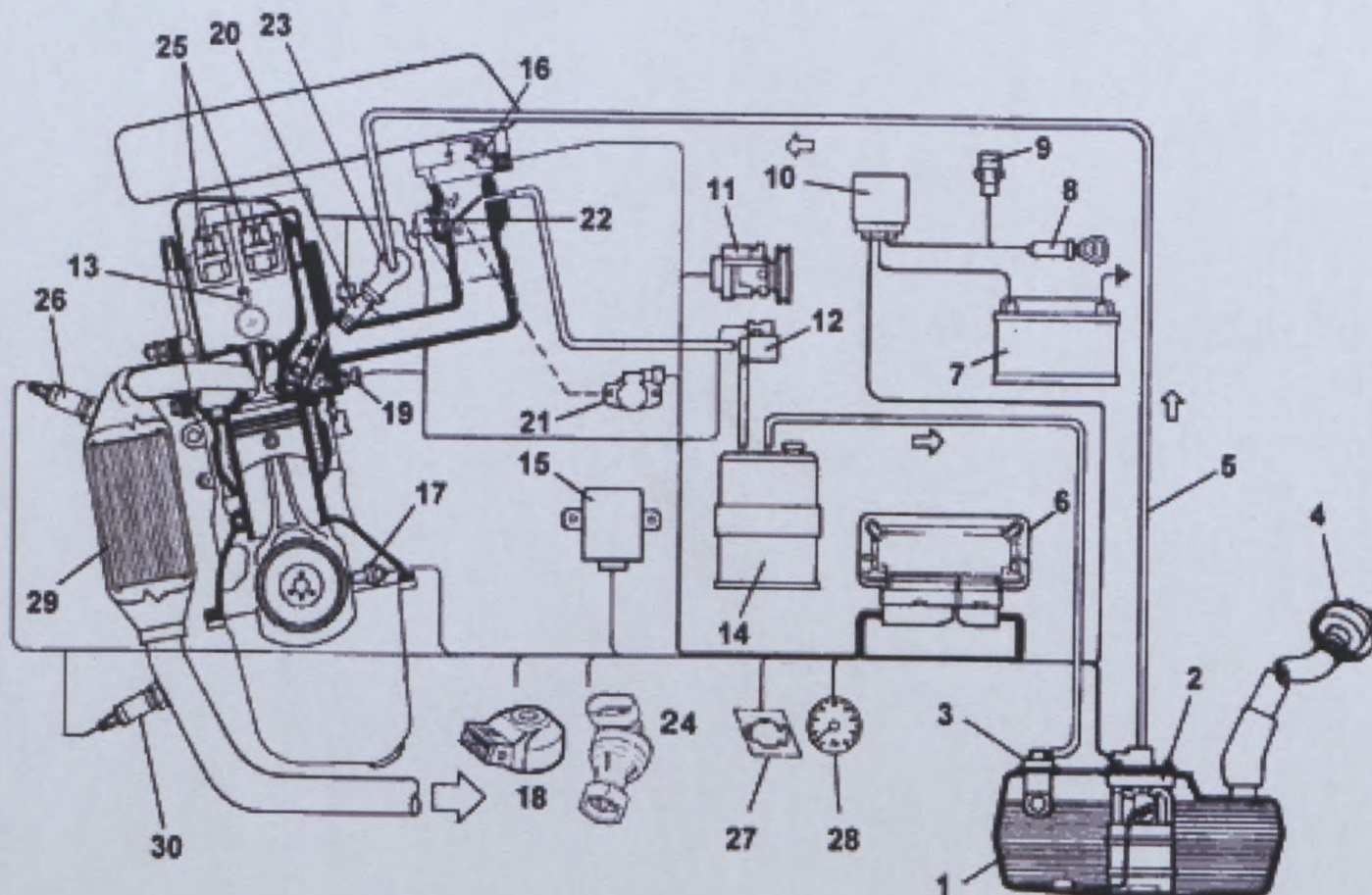

g) Capteurs du système d'injection  
Sensors of injection system

**26- 30** sonde Lambda ( 1 + 1 )  
sonde Lambda ( 1 + 1 )

**24** capteur tachymétrique  
sensores tachimetrico

**19** température moteur  
temperatura motore

**17** nombre tours et P.M.S.  
numero giri e P.M.S.

**18** détonation  
detonazione **13** phase  
fase

**21** potentiomètre papillon  
potenziometro farfalla

**16** pression absolue et température air aspiration  
pressione assoluta e temperatura aria aspirata

h) Actionneurs du système d'injection  
Actuators of injection system

**2** pompe combustible et regulateur pression d' essence  
pompa combustibile e regolatore pressione benzina

**25** bobines d' allumage  
bobine di accensione

**20** électroinjecteur  
elettroiniettori

**22** actionneur minimum constant  
attuatore minimo costante

**12** soupape électrique de control vapeur essence  
elettrovalvola controllo vapori benzina

**22** papillon motorisée  
farfalla motorizzata

Fédération Internationale de l'Automobile  
Chemin de Blandonnet, 2  
CH-1215 GENEVE 15  
Tel.: 41 22 544 44 00  
Fax Sport: 41 22 544 44 50

Marque  
Make

**FIAT AUTO S.p.A.**

Modèle  
Model

**Punto 1.2 8V**

**A-5691**

325. **Arbre à cames :**  
Camshaft :
- a) Nombre  
Number 1
- b) Emplacement  
Location en tête - in testa
- c) Système d'entraînement  
Drive system courroie crantée - cinghia dentata
- d) Nombre de paliers par arbre  
Number of bearings per shaft 5
- f) Système de commande de soupapes  
Type of valve operation commande directe - comando diretto

327. **Admission :**  
Intake :
- a) Matériau du collecteur  
Material of manifold plastique ( nylon PA 6/6 ) - plastica ( nylon PA 6/6 )
- b) Nombre d'éléments du collecteur  
Number of manifold elements 1
- c) Nombre de soupapes par cylindre  
Number of valves per cylinder 1
- d) Diamètre maximum de soupape  
Maximum diameter of the valve 32 mm
- e) Diamètre de tige de soupape dans guide  
Diameter of the valve stem in guide 5 +0/-0.2 mm
- f) Longueur de soupape  
Valve length 98,5 +/- 1.5 mm
- g) Type des ressorts de soupape  
Type of valve springs hélicoidal - elicoidale

328. **Echappement :**  
Exhaust :
- a) Matériau du collecteur  
Material of manifold fonte/acier - ghisa/acciaio
- b) Nombre d'éléments du collecteur  
Number of manifold elements 1
- c) Dimensions intérieures de sortie collecteur  
Internal dimensions of manifold exit 49,5 ± 2 mm
- d) Nombre de soupapes par cylindre  
Number of valves per cylinder 1
- e) Diamètre maximum de soupape  
Maximum diameter of the valve 27,6 mm
- f) Diamètre de tige de soupape dans guide  
Diameter of the valve stem in guide 5 +0/-0.2 mm
- g) Longueur de soupape  
Valve length 98,8 +/- 1.5 mm
- h) Type des ressorts de soupape  
Type of valve springs hélicoidal - elicoidale

I) Collecteur d'admission  
Intake manifold



9983 AC

J) Collecteur d'échappement  
Exhaust manifold

\*\*\* Voir pag. 22/22  
Vedi pag. 22/22

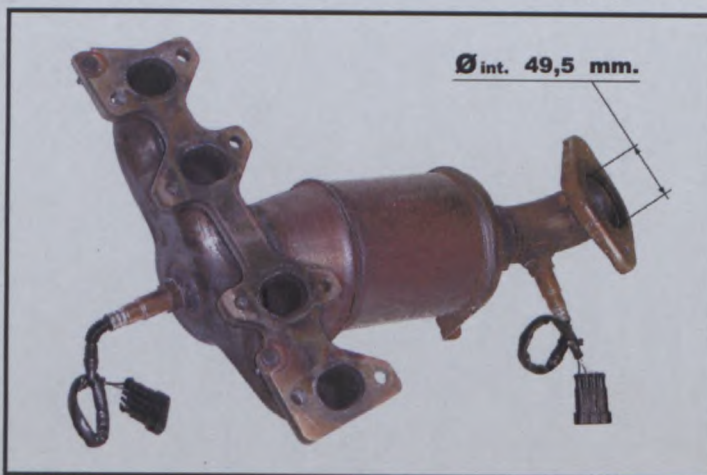

9942 A8C

Fédération Internationale de l'Automobile  
Chemin de Blandonnet, 2  
CH-1215 GENEVE 15  
Tél.: 41 22 544 44 00  
Fax Sport: 41 22 544 44 50

Dessins des orifices du moteur  
Drawings of engine ports

I) Culasse, face collecteur / Cylinderhead, manifold side

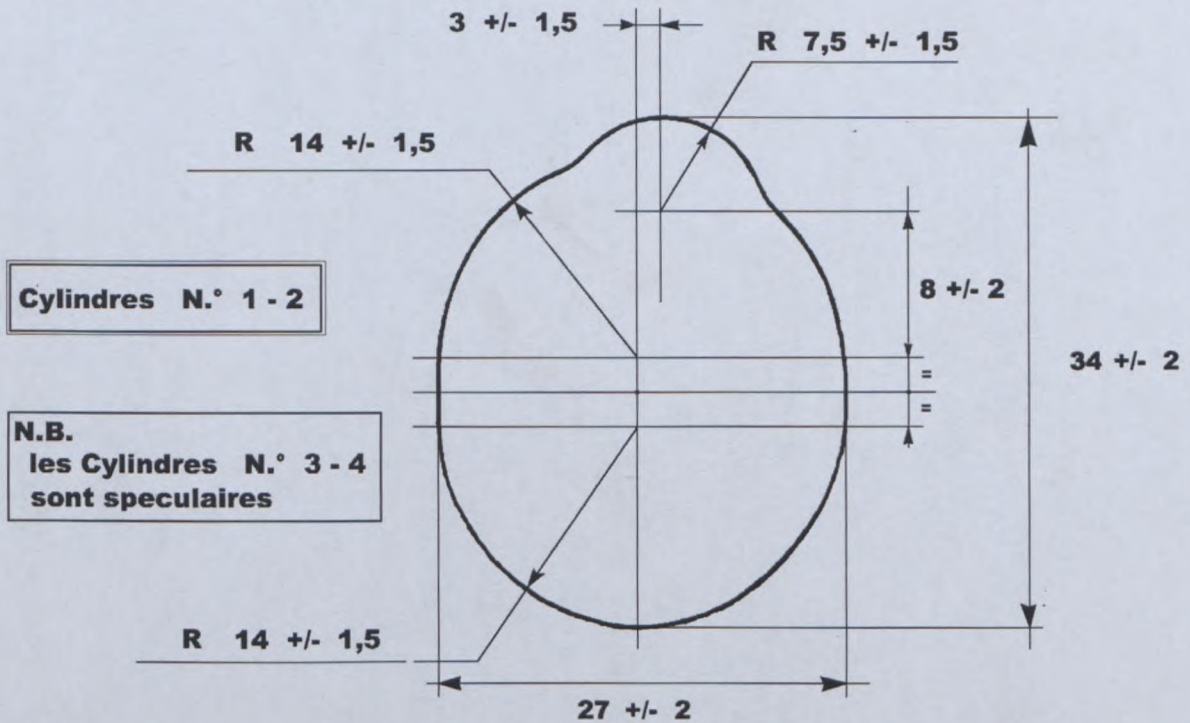

II) Collecteur, côté culasse / Manifold, cylinderhead side

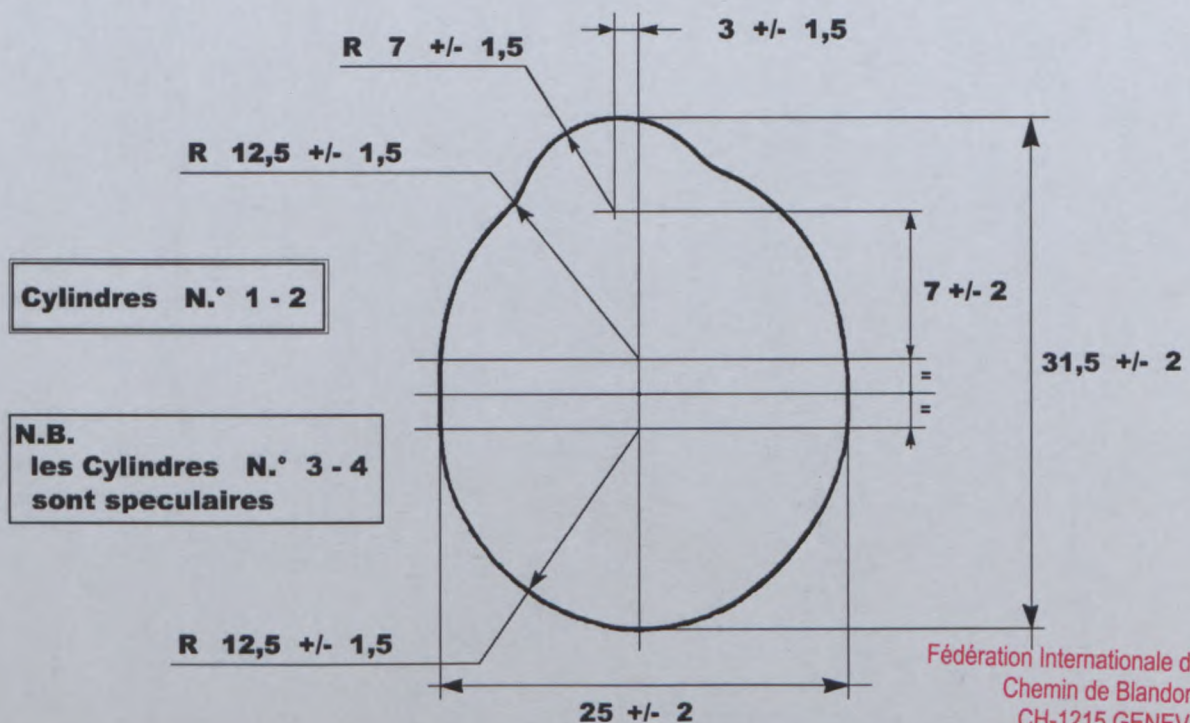

A  
D  
M  
I  
S  
S  
I  
O  
N

I  
N  
T  
A  
K  
E

Dessins des orifices du moteur  
Drawings of engine ports

III) Culasse, face collecteur / Cylinderhead, manifold side

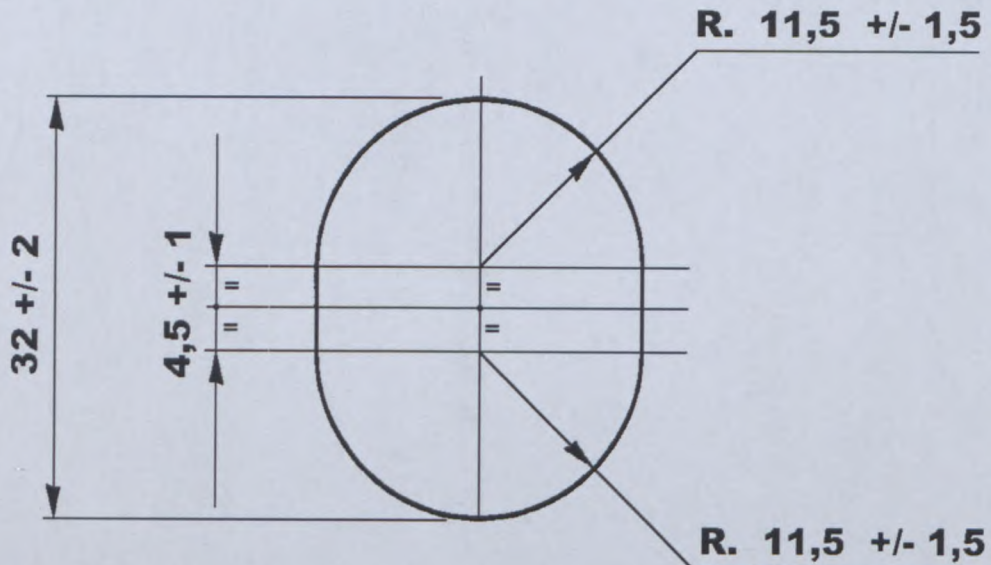

IV) Collecteur, côté culasse / Manifold, cylinderhead side

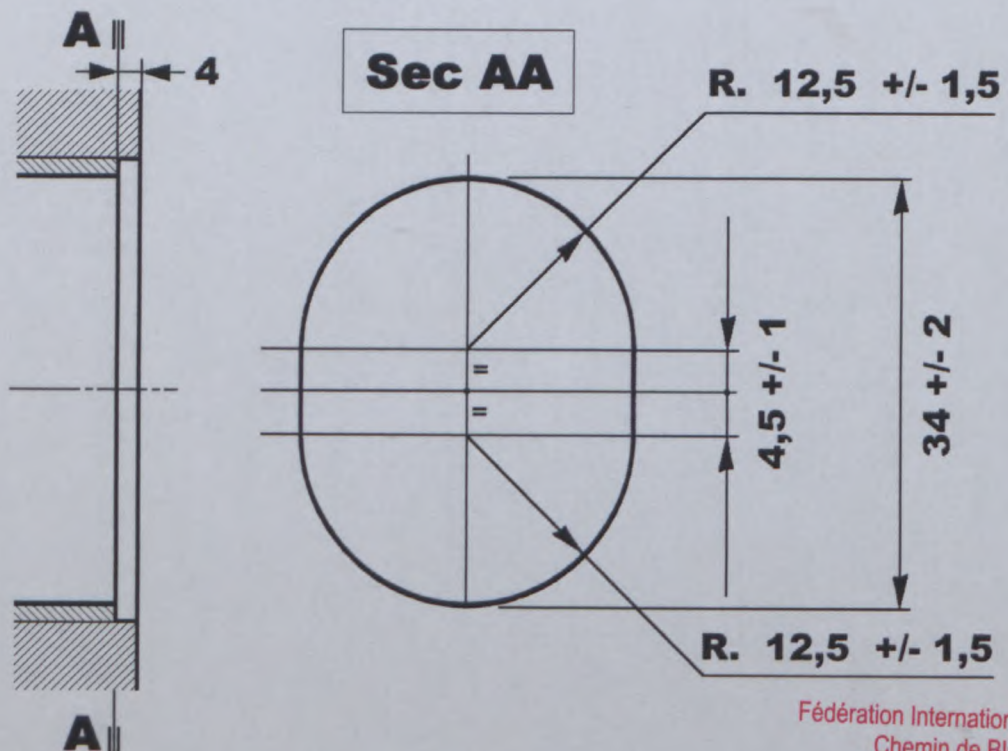

E  
C  
H  
A  
P  
P  
E  
M  
E  
N  
T

E  
X  
H  
A  
U  
S  
T

Marque

FIAT AUTO S.p.A.

Modèle

Punto 1.2 8V

Make

Model

**A-5691****330. Système d'allumage :**  
Ignition system :b) Nombre de bougies par cylindre  
Number of plugs per cylinder1c) Nombre de distributeurs  
Number of distributors1**333. Système de lubrification :**  
Lubrication system :a) Type  
Typecarter humide - carter umidob) Nombre de pompes à huile  
Number of oil pumps1

Marque  
Make

FIAT AUTO S.p.A.

Modèle  
Model

Punto 1.2 8V

**A-5691**

#### 4. CIRCUIT DE CARBURANT / FUEL CIRCUIT

401. Réservoir : a) Nombre  
Fuel tank : Number 1
- b) Emplacement  
Location au dessous le plancher AR - sotto il pavimento posteriore
- c) Matériau  
Material Poly-éthylène + Poly-amide - Polietilene + Poliammide

#### 5. EQUIPEMENT ELECTRIQUE / ELECTRICAL EQUIPMENT

501. Batteries : a) Nombre  
Batteries : Number 1
- b) Tension  
Tension 12 volts

#### 6. TRANSMISSION / POWER TRAIN

601. Roues motrices : avant  
Driven wheels : front  oui / yes  non / no
- arrière  
rear  oui / yes  non / no
602. Embrayage : b) Système de commande  
Clutch : Control system mecanique meccanico
- c) Nombre de disques  
Number of plates 1
603. Boîte de vitesses : a) Emplacement  
Gearbox : Location volume moteur - vano motore
- b) Marque « manuelle »  
"Manual" make FIAT
- c) Marque « automatique »  
"Automatic" make \_\_\_\_\_
- d) Type et emplacement de commande  
Type and location of control à levier au plancher - a leva sul tunnel

Fédération Internationale de l'Automobile  
Chemin de Blandonnet, 2  
CH-1215 GENEVE 15  
Tél.: 41 22 544 44 00  
Fax Sport: 41 22 544 44 50

Marque  
Make

**FIAT AUTO S.p.A.**

Modèle  
Model

**Punto 1.2 8V**

**A-5691**

e) Rappports  
Ratios

	Manuelle Manual			
	Nombre de dents Number of teeth	Rapport Ratio	Const tant	Syn- chro
1	43 / 11	3,909		X
2	41 / 19	2,158		X
3	39 / 29	1,345		X
4	37 / 38	0,974		X
5	38 / 47	0,809		X
6				
AR / R	42 / 26 - 26 / 11	3,818		
Constante Constant				

	Automatique Automatic		
	Nombre de dents Number of teeth	Rapport Ratio	Syn- chro
1			
2			
3			
4			
5			
AR / R			

f) Grille de vitesses  
Gear change gate

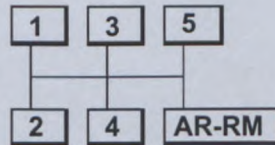

g) Type de lubrification  
Type of lubrication

**à barbotage - a sbattimento**

S) Carter de boîte de vitesses et cloche d'embrayage  
Gearbox casing and clutch bell housing

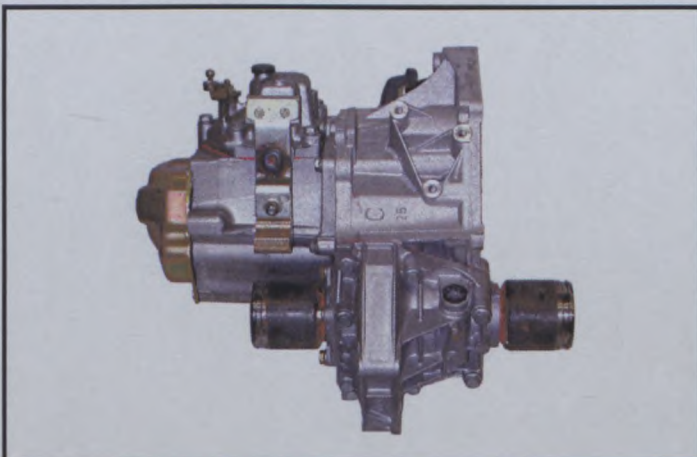

7768 C

Fédération Internationale de l'Automobile  
Chemin de Blandonnet, 2  
CH-1215 GENEVE 15  
Tél.: 41 22 544 44 00  
Fax Sport: 41 22 544 44 50

Marque  
Make **FIAT AUTO S.p.A.**

Modèle  
Model **Punto 1.2 8V**

**A-5691**

604. Boîte de transfert / Différentiel central :  
Transfer box / Central differential :
- a) Rapports  
Ratios \_\_\_\_\_
- b) Nombre de dents  
Number of teeth \_\_\_\_\_
- c) Système de commande de boîte de transfert  
Control system of transfer box \_\_\_\_\_
- d) Type de différentiel central  
Type of central differential \_\_\_\_\_

605. Couple final  
Final drive

	Avant / Front	Arrière / rear
a) Type de couple final Type of final drive	<b>engrenage cylindrique–ingranaggio cilindrico</b>	
b) Rapport Ratio	<b>4,071</b>	
c) Nombre de dents Number of teeth	<b>57 / 14</b>	
e) Type de lubrification Type of lubrication	<b>à barbotage - a sbattimento</b>	

606. Arbres :  
Shafts :
- a) Type des arbres longitudinaux  
Type of longitudinal shafts \_\_\_\_\_
- b) Matériau des arbres longitudinaux  
Material of longitudinal shafts \_\_\_\_\_
- c) Type des demi-arbres transversaux  
Type of transversal half-shafts **demi-arbres avec 2 joints homocinetiques - semiassi con 2 giunti omocinetici**
- d) Matériau des demi-arbres transversaux  
Material of transversal half-shafts **acier - acciaio**

XII) CHAÎNE CINÉMATIQUE (4 roues motrices) / KINEMATIC TRAIN (4 wheel drive) :



Fédération Internationale de l'Automobile  
Chemin de Blandanet, 2  
CH-1215 GENEVE 15  
Tél.: 41 22 544 44 00  
Fax Sport: 41 22 544 44 50

Marque  
Make **FIAT AUTO S.p.A.**

Modèle  
Model

**Punto 1.2 8V**

**A-5691**

## 7. SUSPENSION / SUSPENSION

### 701. Généralités General

	Avant / Front	Arrière / Rear
a) Type de suspension Type of suspension	<b>Mc. Pherson</b>	<b>essieu de torsion - asse torcente</b>
702. Ressorts hélicoïdaux Helicoïdal springs	<input checked="" type="checkbox"/> oui yes <input type="checkbox"/> non no	<input checked="" type="checkbox"/> oui yes <input type="checkbox"/> non no
703. Ressorts à lames Leaf springs	<input type="checkbox"/> oui yes <input checked="" type="checkbox"/> non no	<input type="checkbox"/> oui yes <input checked="" type="checkbox"/> non no
704. Barres de torsion Torsion bars	<input type="checkbox"/> oui yes <input checked="" type="checkbox"/> non no	<input type="checkbox"/> oui yes <input checked="" type="checkbox"/> non no

### 705. Autre type de suspension : Other type of suspension :

*Voir description sur fiche additionnelle  
See description on additional form*

### 707. Amortisseurs : Shock absorbers :

	Avant / Front	Arrière / Rear
a) Nombre par roue Number per wheel	1	1
b) Type Type	<b><u>télescopique - telescopico</u></b>	<b><u>télescopique - telescopico</u></b>
c) Principe de fonctionnement Principle of operation	<b><u>gas / hydraulique - gas / idraulico</u></b>	<b><u>gas / hydraulique - gas / idraulico</u></b>

### T) Train avant complet déposé Complete dismantled front axle

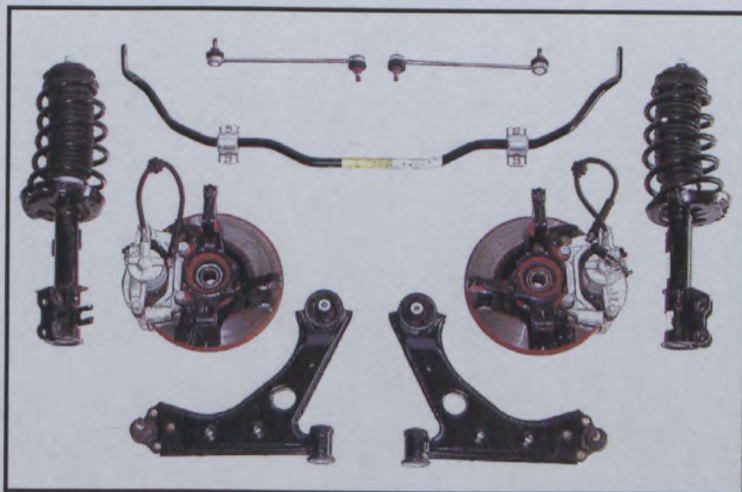

0655 A2C

### U) Train arrière complet déposé Complete dismantled rear axle

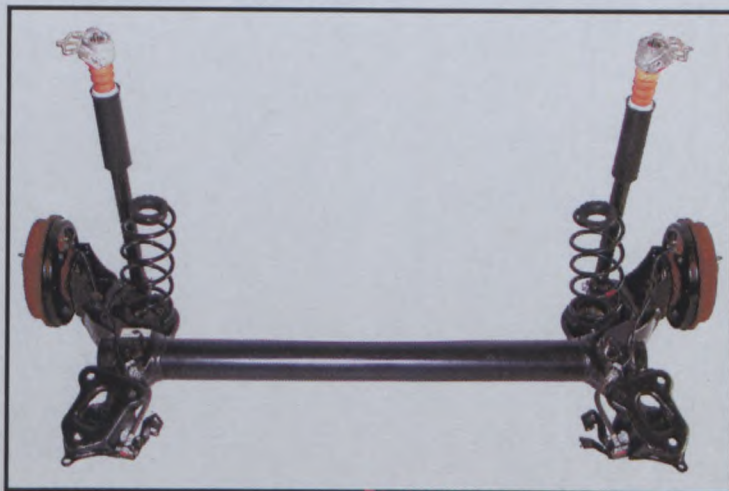

0685 A4C

Fédération Internationale de l'Automobile  
Chemin de Blandonnet, 2  
CH-1215 GENEVE 15  
Tél.: 41 22 544 44 00  
Fax Sport: 41 22 544 44 50

Marque  
Make **FIAT AUTO S.p.A.**

Modèle  
Model **Punto 1.2 8V**

**A-5691**

## 8. TRAIN ROULANT / RUNNING GEAR

### 801. Roues : Wheels :

	Avant / Front	Arrière / Rear
a) Diamètre Diameter	15 " / 381 mm	15 " / 381 mm

### 803. Freins : Brakes :

a) Système de freinage  
Braking system

**Hydraulique , ABS - Idraulico , ABS**

b) Nombre de maître-cylindres  
Number of master cylinders

**1 tandem**

b1) Alésages

Bores **22,2** mm / **22,2** mm

c) Servo-frein  
Servo brakes

oui  
yes  non  
no

c1) Marque et type  
Make and type

**BOSCH - ISOVAC**

d) Régulateur de freinage  
Braking regulator

oui  
yes  non  
no

d1) Emplacement  
Location

**électronique, dans le volume moteur  
elettronico, nel vano motore**

e) Nombre de cylindres par roue  
Number of cylinders per wheel

**1**

**1**

e1) Alésage  
Bore

**54** mm

**20,6** mm

f) Freins à tambours  
Drum brakes

**non - no**

**oui - si**

f1) Diamètre intérieur  
Internal diameter

----- +/- 1.5 mm

**203,25** +/- 1.5 mm

f2) Nombre de garnitures par roue  
Number of linings per wheel

-----

**2**

f3) Longueur développée des  
garnitures  
Developed length of linings

----- +/- 1.5 mm

**AV: 164** +/- 1.5 mm

**AR: 194** +/- 1.5 mm

f4) Largeur des garnitures  
Width of linings

----- +/- 1 mm

**36** +/- 1 mm

g) Freins à disques  
Disc brakes

**oui - si**

**non - no**

g1) Nombre de plaquettes par roue  
Number of pads per wheel

**2**

-----

g2) Nombre d'étriers par roue  
Number of calipers per wheel

**1**

-----

g3) Matériau des étriers  
Caliper material

**fonte - ghisa**

-----

g4) Epaisseur du disque neuf  
Thickness of new disc

**12** +/- 1 mm

----- +/- 1 mm

g5) Diamètre extérieur du disque  
External diameter of the disc

**257** +/- 1.5 mm

----- +/- 1.5 mm

g6) Diamètre extérieur de frottement  
des plaquettes  
External diameter of pads'  
rubbing surface

**254** +/- 1.5 mm

----- +/- 1.5 mm

Fédération Internationale de l'Automobile

Chemin de Blandonnet, 2

CH-1215 GENEVE 15

Tél.: 41 22 544 44 00

Fax Sport: 41 22 544 44 50

Marque  
Make **FIAT AUTO S.p.A.**

Modèle  
Model **Punto 1.2 8V**

Homologation N°

**A-5691**

- g7) Diamètre intérieur de frottement des plaquettes  
Internal diameter of pads' rubbing surface
- g8) Longueur hors-tout des plaquettes  
Overall length of the pads
- g9) Disques ventilés  
Ventilated discs

Avant / Front	Arrière / Rear
<b>157</b> +/- 1.5 mm	----- +/- 1.5 mm
<b>100</b> +/- 1.5 mm	----- +/- 1.5 mm
<input type="checkbox"/> oui yes <input checked="" type="checkbox"/> non no	<input type="checkbox"/> oui yes <input type="checkbox"/> non no

- h) Frein de stationnement :  
Parking brake :

- h1) Système de commande  
Control system

**à cable - a cavi**

- h2) Emplacement de la commande  
Location of lever

**sur le tunnel**

- h3) Effet sur roues  
On which wheels

<input type="checkbox"/> Avant Front	<input checked="" type="checkbox"/> Arrière Rear
---	---

- V) Frein avant  
Front brake

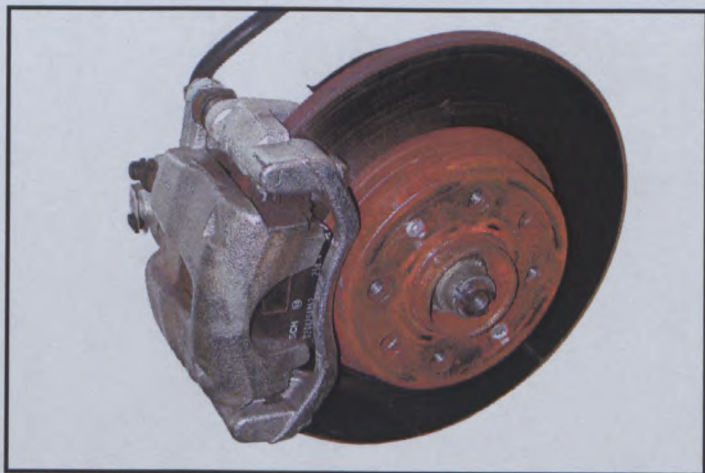

0163 A2C

- W) Frein arrière  
Rear brake

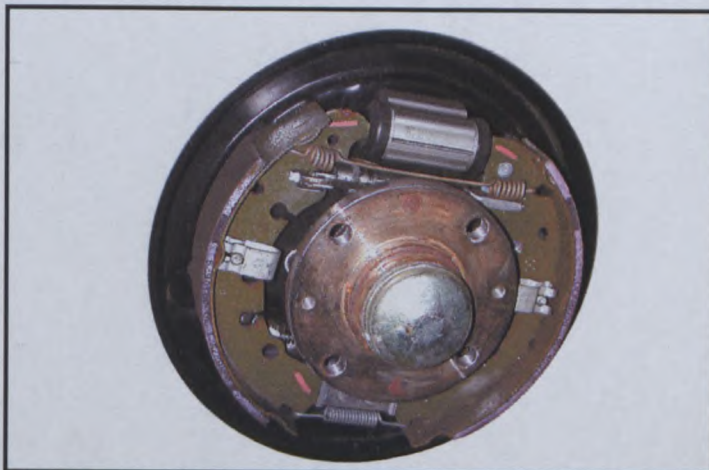

0172 A2C

804. Direction :  
Steering :

Avant / Front	Arrière / Rear
<b>à cremailere - a cremagliera</b>	-----
<input checked="" type="checkbox"/> oui yes <input type="checkbox"/> non no	<input type="checkbox"/> oui yes <input type="checkbox"/> non no
<b>électrique - elettrica</b>	-----

- a) Type  
Type

- b) Servo-assistance  
Power assisted

- Type  
Type

Fédération Internationale de l'Automobile  
Chemin de Blandonnet, 2  
CH-1215 GENEVE 15  
Tél.: 41 22 544 44 00  
Fax Sport: 41 22 544 44 50

Marque  
Make **FIAT AUTO S.p.A.**

Modèle  
Model

**Punto 1.2 8V**

Homologation N°

**A-5691**

### 9. CARROSSERIE / BODYWORK

901. Intérieur :  
Interior :

a) Ventilation  
Ventilation

<input checked="" type="checkbox"/> oui yes	<input type="checkbox"/> non no
--	------------------------------------

b) Chauffage  
Heating

<input checked="" type="checkbox"/> oui yes	<input type="checkbox"/> non no
--	------------------------------------

f) Toit ouvrant optionnel  
Optional sun roof

<input type="checkbox"/> oui yes	<input checked="" type="checkbox"/> non no
-------------------------------------	---

f1) Type  
Type -----

f2) Système de commande  
Control system -----

g) Système d'ouverture des vitres latérales  
Opening system for side windows

Avant / Front	Arrière / Rear
<u>à manivelle ou électrique</u> <u>a manovella o elettrico</u>	-----

X) Tableau de bord  
Dashboard



9522 AC

Y) Toit ouvrant  
Sunroof

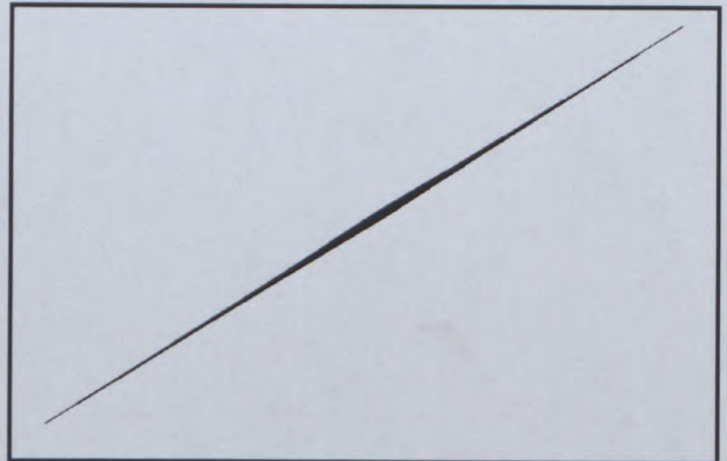

Marque  
Make

FIAT AUTO S.p.A.

Modèle  
Model

Punto 1.2 8V

Homologation N°

**A-5691**

902. Extérieur :  
Exterior :

a) Nombre de portes  
Number of doors **2**

b) Hayon  
Tailgate

<input checked="" type="checkbox"/> oui yes	<input type="checkbox"/> non no
--	------------------------------------

c) Matériau des portières  
Door material

Avant / Front	Arrière / Rear
<u>acier, ABS - acciaio, ABS</u>	-----

d) Matériau du capot avant  
Front bonnet material

acier - acciaio

e) Matériau du capot arrière / hayon  
Rear bonnet / tailgate material

acier, polyprop. - acciaio, polyprop.

f) Matériau de la carrosserie  
Bodywork material

acier - acciaio

h) Matériau de lunette arrière  
Rear window material

verre de sécurité  
vetro di sicurezza

i) Matériau des glaces de custode  
Rear quarter window material

verre de sécurité  
vetro di sicurezza

k) Matériau des vitres latérales  
Side window material

l) Matériau du pare-choc  
Material of bumper

Avant / Front	Arrière / Rear
<u>verre de sécurité - vetro di sicurezza</u>	-----
<u>polypropilène - polipropilene</u>	-----

Fédération Internationale de l'Automobile  
Chemin de Blandonnet, 2  
CH-1215 GENEVE 15  
Tél.: 41 22 544 44 00  
Fax Sport: 41 22 544 44 50

Marque  
Make

FIAT AUTO S.p.A.

Modèle  
Model

Punto 1.2 8V

Homologation N°

**A-5691**

**XIII) PARTIES DE CARROSSERIE NON METALLIQUES / NON METALLIC PARTS OF THE BODY**

Numéro / Number	Pièce / Part	Matériau / Material
1	Pare-choc avant	Polypropylène
2	Feux antibrouillard ( Opt. Actual )	Polypropylène / polycarbonate
3	Grille frontal	ABS plastique
4	Phares	Polycarbonate
5	Plage base essuie-glace avant	Polypropylène
6	Feux lateral clignotant	Polypropylène / polycarbonate
7	Retroviseur et moulure sur portière	ABS plastique
8	Poignée de portière avant	Polypropylène
9	Feux AR position, clignotant et freins	Polypropylène / polycarbonate
10	Essuie-glace arrière	Polypropylène
11	Feux de la plaque arrière	Polypropylène
12	Pare-choc arrière	Polypropylène

**DESSIN / DRAWING**

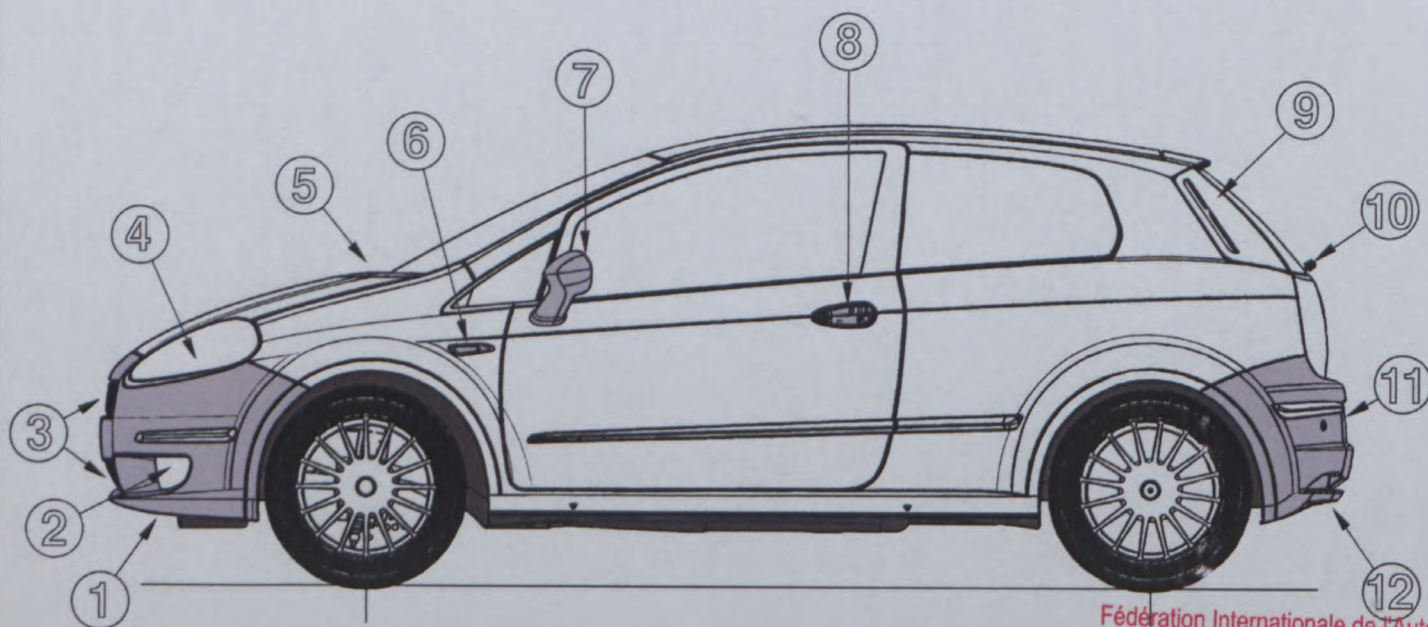

Fédération Internationale de l'Automobile  
Chemin de Blandonnet, 2  
CH-1215 GENEVE 15  
Tél.: 41 22 544 44 00  
Fax Sport: 41 22 544 44 50

Marque  
Make

FIAT AUTO S.p.A.

Modèle  
Model

Punto 1.2 8V

**A-5691**

INFORMATIONS COMPLEMENTAIRES / COMPLEMENTARY INFORMATION

**VF - Variante de fourniture**  
**Variante di fornitura**

3. **MOTEUR - MOTORE**

321. Culasse :                      F) Culasse nue  
Testata                              Testata nuda

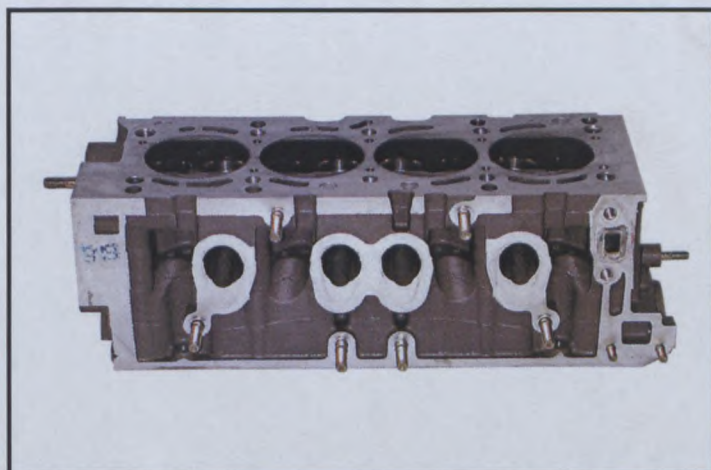

1636 A4C2

328. Echappement :                      c) Dimensions intérieures de sortie collecteur  
Exhaust :                                  Internal dimensions of manifold exit                      49,5 ± 2 mm

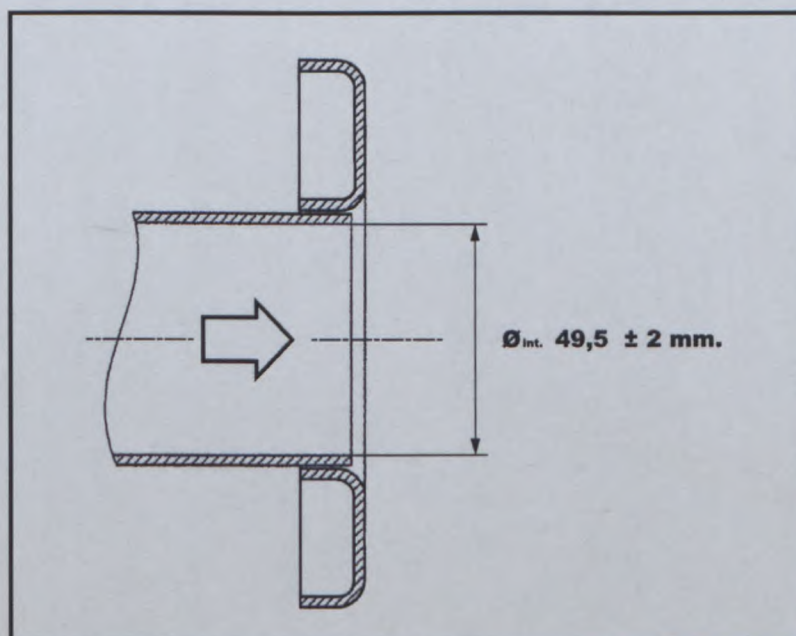

0534 A2C

Fédération Internationale de l'Automobile  
Chemin de Blandonnet, 2  
CH-1215 GENEVE 15  
Tél: 41 22 544 44 00  
Fax Sport: 41 22 544 44 50



# FEDERATION INTERNATIONALE DE L'AUTOMOBILE

Homologation N°

**A-5691**

Groupe

Group **A / N**

Extension N°

## CERTIFICAT DE DIMENSIONS INTERIEURES CERTIFICATE FOR INTERIOR DIMENSIONS

Véhicule : Constructeur

Vehicle : Manufacturer FIAT AUTO S.p.A.

Modèle et type

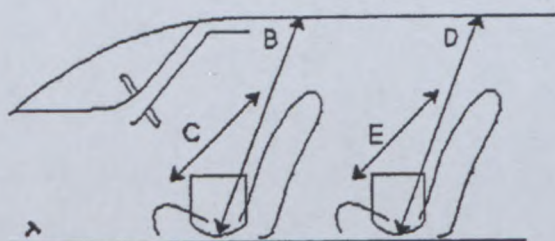
Model and type Punto 1.2 8V My 05Dimensions intérieures comme définies par le Règlement d'Homologation  
Interior dimensions as defined by the Homologation Regulations

<b>B</b>	(Hauteur sur sièges avant) (Height above front seats)	<u>1025</u> mm
<b>C</b>	(Largeur aux sièges avant) (Width at front seats)	<u>1355</u> mm
<b>D</b>	(Hauteur sur sièges arrière) (Height above rear seats)	<u>985</u> mm
<b>E</b>	(Largeur aux sièges arrière) (Width at rear seats)	<u>1305</u> mm

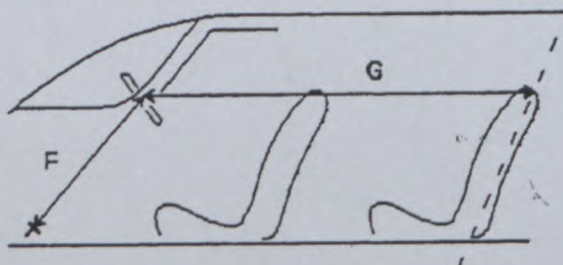

<b>F</b>	(Volant - Pédale de frein) (Steering wheel - Brake pedal)	<u>660</u> mm
<b>G</b>	(Volant - Paroi de séparation arrière) (Steering wheel - Rear bulkhead)	<u>1620</u> mm
<b>H</b>	= F + G =	<u>2280</u> mm



# FEDERATION INTERNATIONALE DE L'AUTOMOBILE

Homologation N°

**A-5691**

Groupe

Group **A**

Extension N°

**01/01 ER**

## FICHE D'EXTENSION D'HOMOLOGATION FORM OF HOMOLOGATION EXTENSION

- |  |  |
|--|--|
| <input type="checkbox"/> <b>ES</b> Evolution sportive du type / Sporting evolution of the type | <input type="checkbox"/> <b>VO</b> Variante option / Option variant            |
| <input type="checkbox"/> <b>ET</b> Evolution normale du type / Normal evolution of the type    | <input type="checkbox"/> <b>VP</b> Variante de Production / Production variant |
| <input type="checkbox"/> <b>VF</b> Variante de fourniture / Supply variant                     | <input checked="" type="checkbox"/> <b>ER</b> Erratum / Erratum                |

Véhicule : Constructeur

Vehicle : Manufacturer

**FIAT AUTO S.p.A.**

Modèle et type

Model and type

**Punto 1.2 8V My 05**

Homologation valable à partir du

Homologation valid as from

**01 MARS 2006**

Page or ext.	Article	Description
Fiche base Gr A Pag. 9/22	3.	<b><u>MOTEUR - MOTORE</u></b>

### 327. Admission : Intake :

- |   |                        |  |                     |
|---|------------------------|--|---------------------|
| d) Diamètre maximum de soupape<br>Maximum diameter of the valve | <u>33,4</u> mm         | e) Diamètre de tige de soupape dans guide<br>Diameter of the valve stem in guide | <u>5</u> +0/-0.2 mm |
| f) Longueur de soupape<br>Valve length                          | <u>99,9</u> +/- 1.5 mm |  |                     |

### 328. Echappement : Exhaust :

- |  |                     |  |                         |
|--|---------------------|--|-------------------------|
| e) Diamètre maximum de soupape<br>Maximum diameter of the valve                  | <u>28,2</u> mm      |  |                         |
| f) Diamètre de tige de soupape dans guide<br>Diameter of the valve stem in guide | <u>5</u> +0/-0.2 mm | g) Longueur de soupape<br>Valve length | <u>100,5</u> +/- 1.5 mm |

Fédération Internationale de l'Automobile  
Chemin de Blandonnet, 2  
CH-1215 GENEVE 15  
Tél.: 41 22 544 44 00  
Fax Sport: 41 22 544 44 50

Marque  
MakeFIAT AUTO S.p.A.Modèle  
ModelPunto 1.2 8V**A-5691**

Extension N°

**01/01 ER**

Page or ext.	Article	Description
Fiche base Gr A Pag. 14/22	6.	<u>TRANSMISSION - TRASMISSIONE</u>

e) Rapports  
Ratios

	Manuelle Manual			
	Nombre de dents Number of teeth	Rapport Ratio	Cons tant	Syn- chro
1	43 / 11	3,909		X
2	41 / 19	2,158		X
3	37 / 25	1,480		X
4	37 / 33	1,121		X
5	35 / 38	0,921		X
6				
AR / R	42 / 26 - 26 / 11	3,818		
Constante Constant				

Page or ext.	Article	Description
Fiche base Gr A Pag. 17/22 18/22	8.  803.	<u>TRAIN ROULANT - PARTI ROTANTI</u>  - Freins : Freni :

Marque  
Make **FIAT AUTO S.p.A.**

Modèle  
Model **Punto 1.2 8V**

**A-5691**

Extension N°

**01/01 ER**

e) Nombre de cylindres par roue  
Number of cylinders per wheel

e1) Alésage  
Bore

f) Freins à tambours  
Drum brakes

f1) Diamètre intérieur  
Internal diameter

f2) Nombre de garnitures par roue  
Number of linings per wheel

f3) Longueur développée des  
garnitures  
Developed length of linings

f4) Largeur des garnitures  
Width of linings

g) Freins à disques  
Disc brakes

g1) Nombre de plaquettes par roue  
Number of pads per wheel

g2) Nombre d'étriers par roue  
Number of calipers per wheel

g3) Matériau des étriers  
Caliper material

g4) Epaisseur du disque neuf  
Thickness of new disc

g5) Diamètre extérieur du disque  
External diameter of the disc

g6) Diamètre extérieur de frottement des plaquettes  
External diameter of pads' rubbing surface

g7) Diamètre intérieur de frottement des plaquettes  
Internal diameter of pads' rubbing surface

g8) Longueur hors-tout des plaquettes  
Overall length of the pads

g9) Disques ventilés  
Ventilated discs

	Avant / Front	Arrière / Rear
	<b>1</b>	<b>1</b>
	<b>54</b> mm	<b>20,6</b> mm
	<b>non - no</b>	<b>oui - si</b>
	----- +/- 1.5 mm	<b>203,25</b> +/- 1.5 mm
	-----	<b>2</b>
	----- +/- 1.5 mm	<b>AV: 164</b> +/- 1.5 mm
	----- +/- 1 mm	<b>AR: 186</b> +/- 1.5 mm
	<b>oui - si</b>	<b>36,8</b> +/- 1 mm
	<b>2</b>	<b>non - no</b>
	<b>1</b>	-----
	<b>fonte - ghisa</b>	-----
	<b>22</b> +/- 1 mm	----- +/- 1 mm
	<b>257</b> +/- 1.5 mm	----- +/- 1.5 mm
	<b>254</b> +/- 1.5 mm	----- +/- 1.5 mm
	<b>157</b> +/- 1.5 mm	----- +/- 1.5 mm
	<b>100</b> +/- 1.5 mm	----- +/- 1.5 mm
	<input checked="" type="checkbox"/> oui yes	<input type="checkbox"/> oui yes
	<input type="checkbox"/> non no	<input type="checkbox"/> non no

V) Frein avant  
Front brake

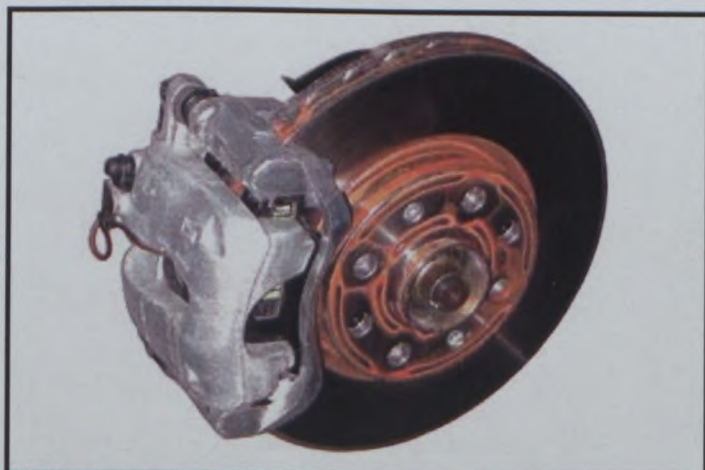

5047 AC

W) Frein arrière  
Rear brake



0172 A2C



# FEDERATION INTERNATIONALE DE L'AUTOMOBILE

Homologation N°

**A-5691**

Groupe

Group **A**

Extension N°

**02/01 KSR**

## FICHE D'EXTENSION D'HOMOLOGATION FORM FOR HOMOLOGATION EXTENSION



**S2000- R**

Variante "Super 2000 - Rallyes"  
Variant "Super 2000 - Rallyes"

Homologation valable à partir du  
Homologation valid as from

**01 MARS 2006**

**Les éléments figurant dans cette fiche S2000-R ne peuvent pas être utilisés séparément et doivent impérativement être utilisés dans leur intégralité / The parts featured on this S2000-R form must not be used separately and must imperatively be used all together as a whole.**

A) Voiture vue de 3/4 avant  
Car seen front 3/4 front



1988 A5C

B) Voiture vue de 3/4 arrière  
Car seen from 3/4 rear



1980 A4C2

### 1. GENERALITES / GENERAL

102. Dénomination(s) commerciale(s) - Modèle et type  
Commercial name(s) - Model and type

**Punto Super 2000 - Rally**

103. Cylindrée:  
Cylinder capacity : 1997,44 cm<sup>3</sup>

### 2. DIMENSIONS, POIDS / DIMENSIONS, WEIGHT

203. Largeur hors-tout  
Overall width 1800 mm + 0 / - 1 %

Endroit de mesure

Where measured à la hauteur de l'axe avant et/ou arrière - all'altezza dell'asse anteriore e/o posteriore

204. Largeur de carrosserie  
Width of the bodywork

a) A la hauteur de l'axe avant  
At front axle

1800

Fédération Internationale de l'Automobile  
Chemin de Blandonnet, 2  
CH-1215 GENEVE 15  
Tél: +41 22 544 44 00  
Fax Sport: +41 22 544 44 50

b) A la hauteur de l'axe arrière  
At rear axle

1800

Marque  
Make **FIAT AUTO S.p.A.**

Modèle  
Model **Punto Super 2000 - Rally**

Homologation N°

**A-5691**

Extension N°

**02/01 KSR**

### 3. MOTEUR / ENGINE

#### ORIGINE DU MOTEUR / ORIGIN FROM THE ENGINE :

- Modèle / Model : Punto HGT 1.8 16V
- Fiche d'homologation FIA n° / Homologation form n°: 5609

C) Profil droit du moteur déposé  
Right hand view of dismantled engine

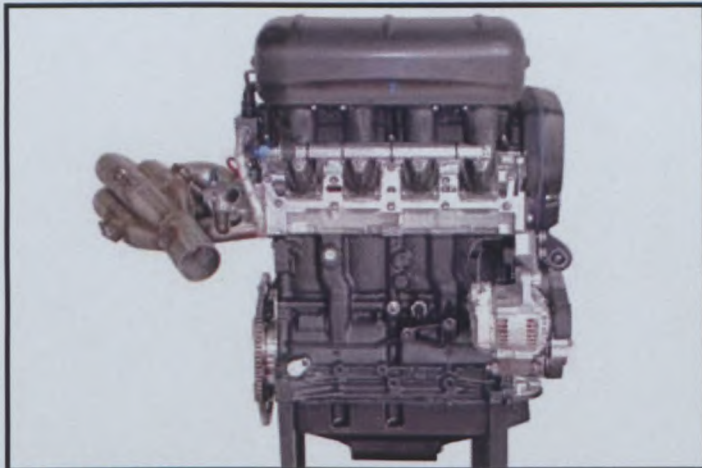

079 PD 5835 A2C

D) Profil gauche du moteur déposé  
Left hand view of dismantled engine

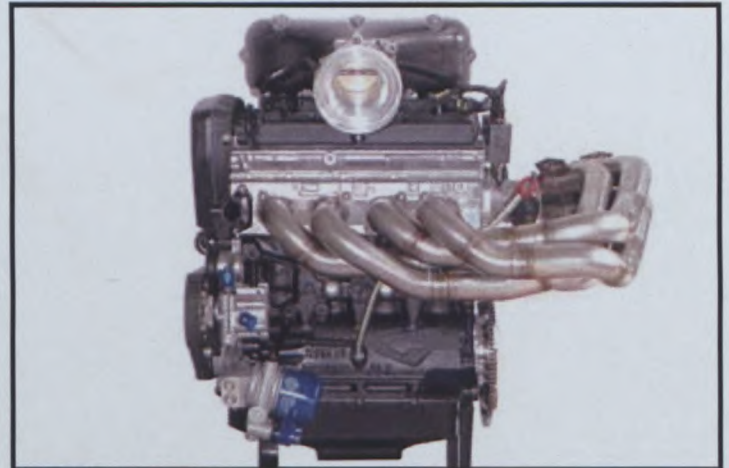

079 PG 5756 A3C

E) Moteur dans son compartiment  
Engine in its compartment



054b 5719 A3C

301. Emplacement et position du moteur (inclinaison) en avant, transversal, 4° 30' vers l'arrière +/-1°  
Location and position of the engine (inclination) anteriore, trasversale, 4° 30' verso il posteriore +/-1°

Marque  
Make **FIAT AUTO S.p.A.**

Modèle  
Model **Punto Super 2000 - Rally**

Homologation N°

**A-5691**

Extension N°

**02/01 KSR**

302. Nombre de supports  
Number of supports 3

SM1) Support n°1 (PHOTO)

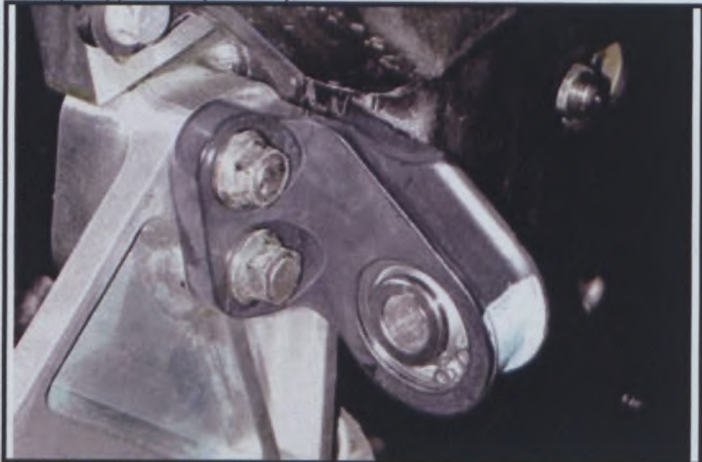

074 4625 A3C

SM1) Support n°1 (DRAWING)

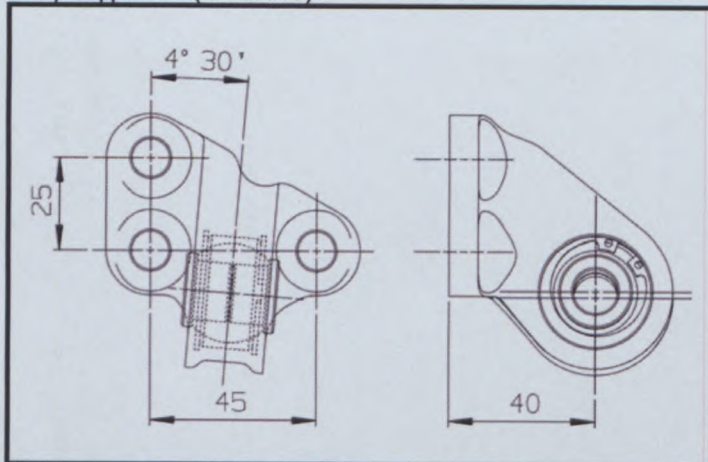

SM2) Support n°2 (PHOTO)



074 0536 A7C

SM2) Support n°2 (DRAWING)

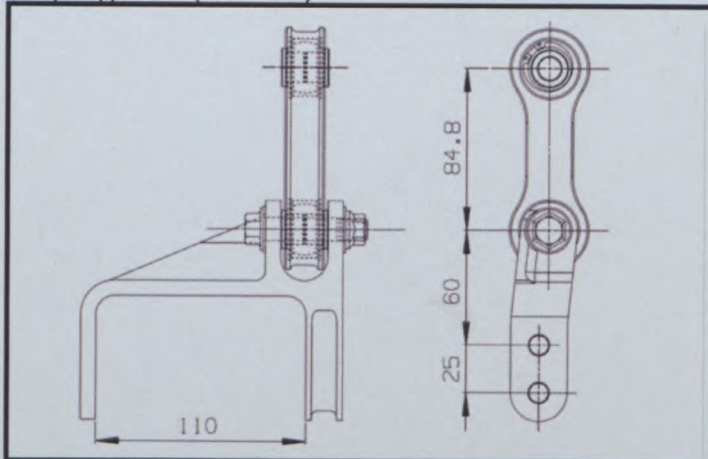

SM3) Support n°3 (PHOTO)

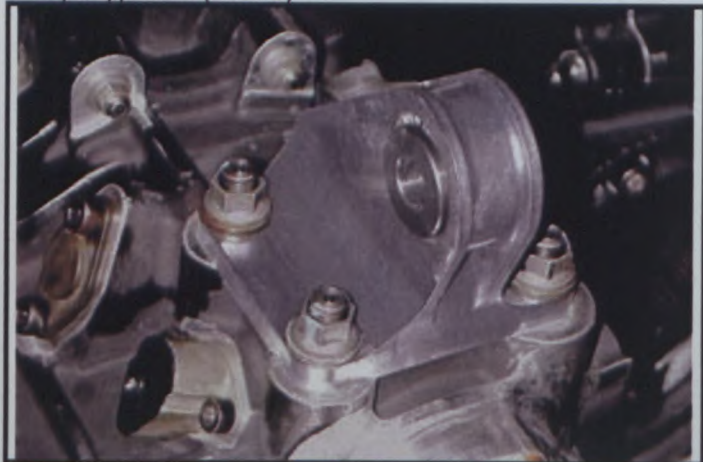

074 4646 A2C

SM3) Support n°3 (DRAWING)

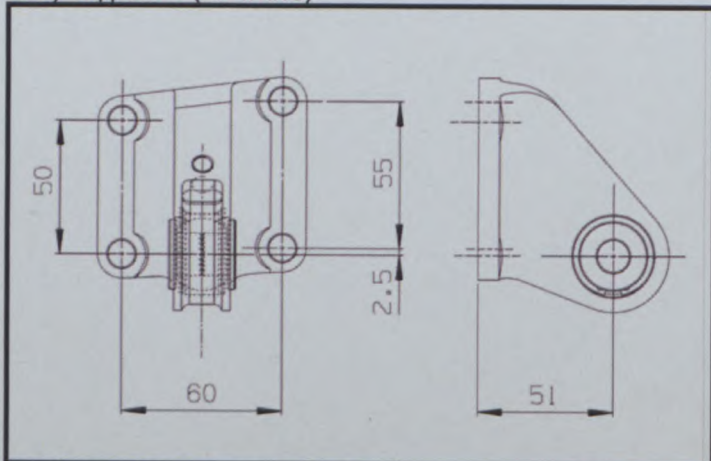

( Mesures en mm.- Misure in mm. )

Tolerance sur le dimension : +/- 2 mm.  
Tolleranza sulle dimensioni : +/- 2 mm.

Marque  
Make **FIAT AUTO S.p.A.**

Modèle  
Model **Punto Super 2000 - Rally**

Homologation N°

**A-5691**

Extension N°

**02/01 KSR**

SM4) Support n°4 (PHOTO)

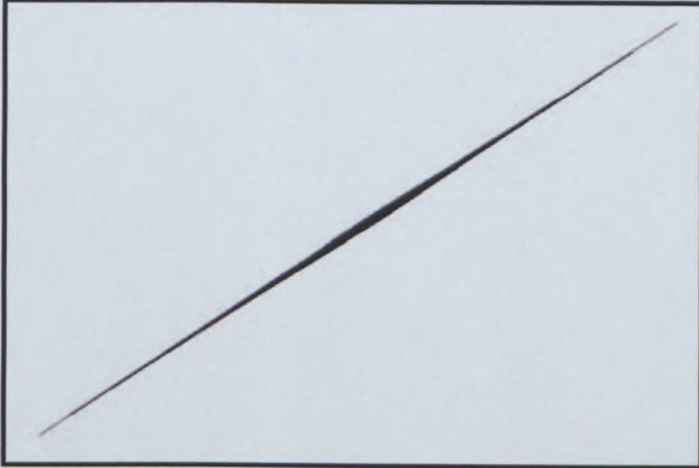

SM4) Support n°4 (DRAWING)

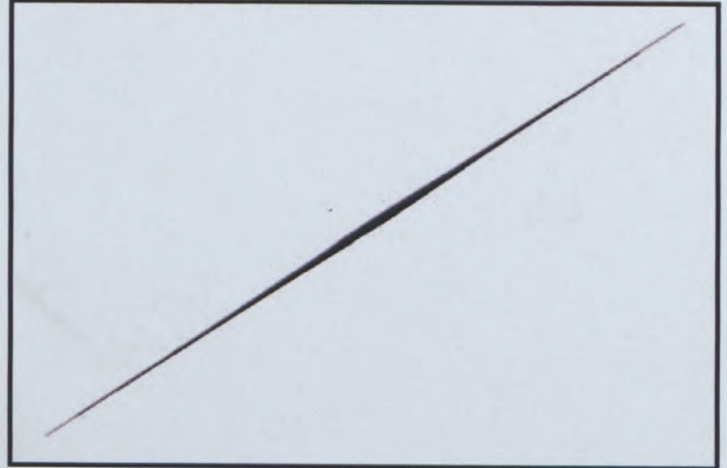

307. **Cylindrée**  
Cylinder capacity

a) Unitaire  
Unitary 499,36 cm<sup>3</sup>

b) Totale  
Total 1997,44 cm<sup>3</sup>

b) Totale max. autorisée  
Max. total allowed 2000 cm<sup>3</sup>

313. **Chemises :**  
Sleeves :

a)  oui  
yes  non  
no

c)  humides  
wet  sèches  
dry

Marque  
Make

**FIAT AUTO S.p.A.**

Modèle  
Model

**Punto Super 2000 - Rally**

**A-5691**

Extension N°

**02/01 KSR**

## 314. Alésage

Bore 85 +0/- 0.1 mm

## 315. Alésage maximum autorisé

Maximum bore allowed 85,05 mm

## 316. Course

Stroke 88 +0/- 0.1 mm

317. Piston  
Piston

a) Matériau  
Material

**alliage d'aluminium - lega di alluminio**

b) Nombre de segments  
Number of rings 3

c) Poids minimum (avec axe, joncs et segments)

Minimum weight (including pin, spring-rings and rings) 360 g

g) Epaisseur des segments  
Thickness of rings 1 - 1 - 2 +0.1/- 0.05 mm

AA) Piston (vue : ¾ supérieur)  
Piston (view : ¾ top)

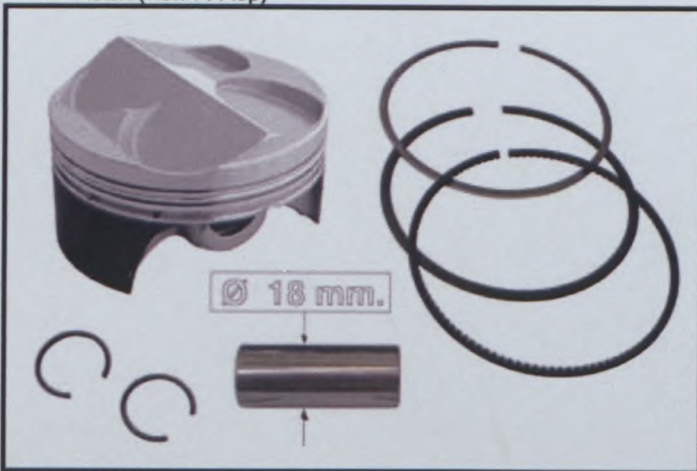

00a 2888 A3C

Piston (vue : ¾ inférieur)  
Piston (view : ¾ under)

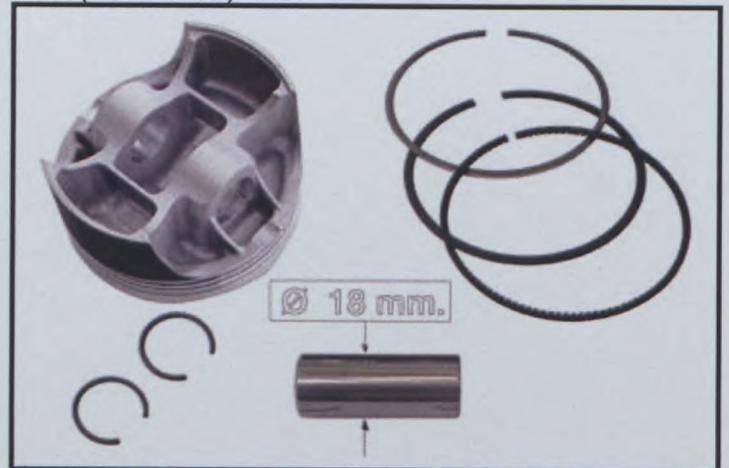

00a 2888a A3C

## 318. Bielle :

Connecting rod :

b) Type de la tête de bielle  
Big end type

**2 pièces - 2 pezzi**

c) Diamètre intérieur de la tête de bielle (sans coussinets)  
Interior diameter of the big end (without shell bearings)

43,95 +0.1/- 0 mm

d) Longueur entre axes  
Length between the axes 145,6 +/- 0.1 mm

e) Poids minimum (avec coussinets et vis)

Minimum weight (with bushes and screws) 500 g

E1) Bielle vue de ¾ (avec marquage)

Connecting rod seen from ¾ (with marking)



00a 3015 AC



00a 3016 AC

Marque  
Make

**FIAT AUTO S.p.A.**

Modèle  
Model

**Punto Super 2000 - Rally**

**A-5691**

Extension N°

**02/01 KSR**

319. Vilebrequin  
Crankshaft

a) Type de construction  
Type of manufacture une seule pièce - un solo pezzo

c)  coulé  
cast  forgé  
forged

e) Type de paliers  
Type of bearings lisses - lisci

f) Diamètre des paliers  
Diameter of bearings 56 +/- 0.1 mm

g) Matériau des chapeaux de paliers  
Bearing caps material alliage ferreux - lega ferrosa

h) Poids minimum du vilebrequin nu  
Minimum weight of bare crankshaft 13000 g

E2) Vilebrequin (avec marquage)  
Crankshaft (with marking)

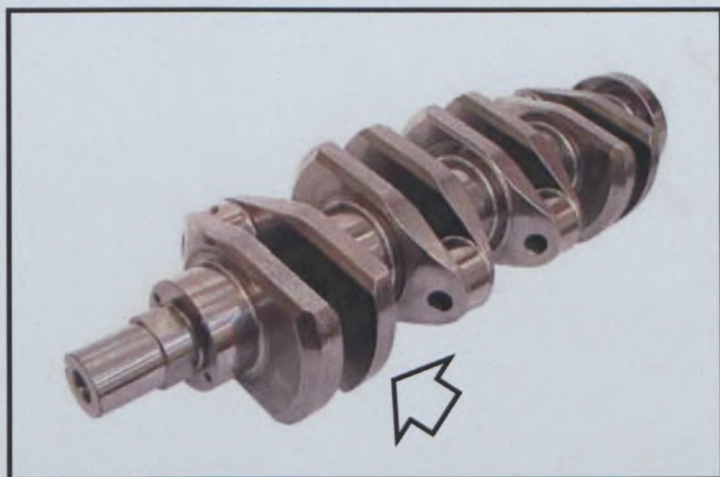

00a 2923 AC

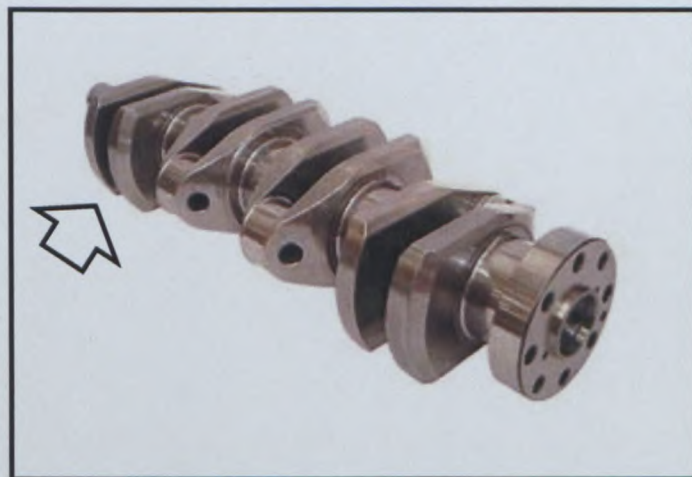

00a 2921 AC

320. Volant moteur :  
Flywheel :

b) Poids minimum avec couronne de démarreur et vis de fixation  
Minimum weight with starter ring and fixation screws 3500 g

c) Diamètre extérieur de la couronne de démarreur  
External diameter of the starter ring 255 +/-3mm

E3) Volant moteur  
Engine flywheel

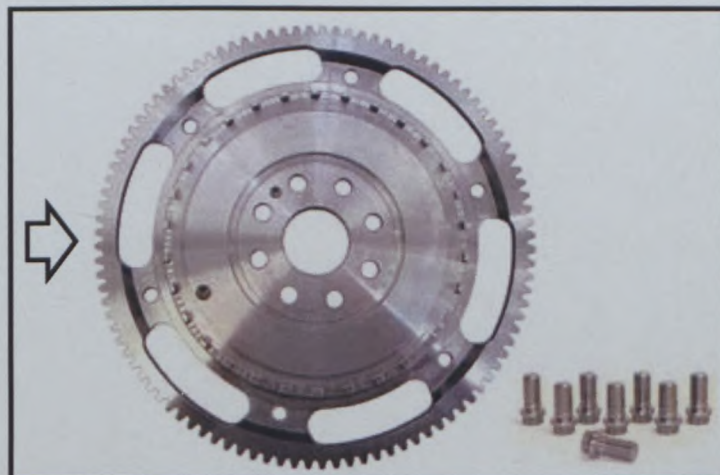

00a 2920 AC

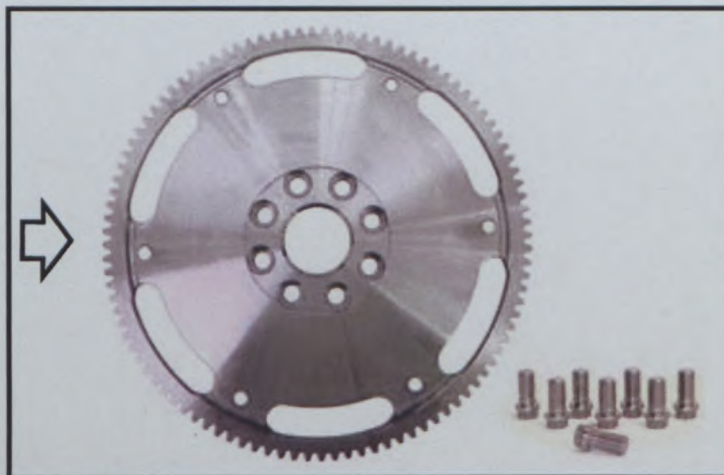

00a 2917 AC

**A-5691****02/01 KSR**

Marque

**FIAT AUTO S.p.A.**

Modèle

**Punto Super 2000 - Rally**

Make

Model

**321. Position du démarreur**Starter position sur le carter de la boîte de vitesses - sul cater del cambio

PD) Photo du démarreur monté - Photo from starter mounted

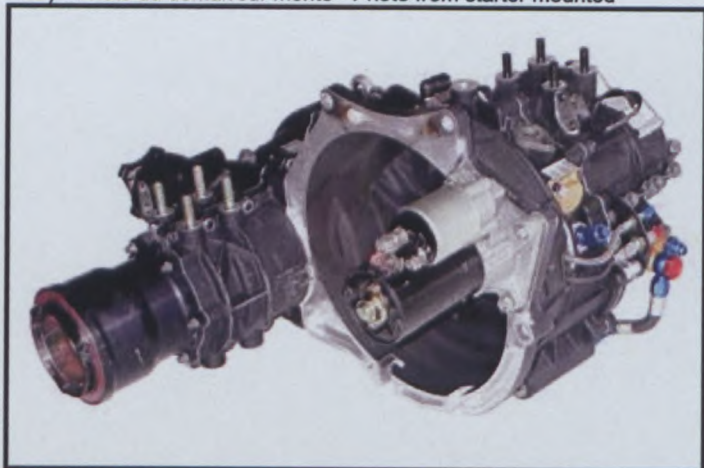

027 1600 A3C

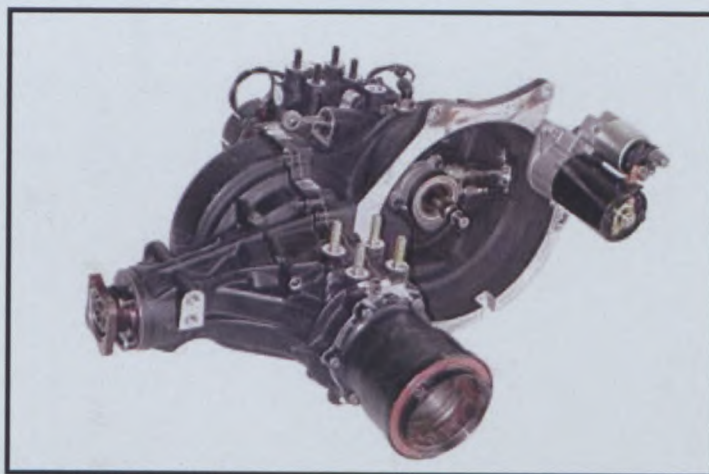

027 1596 C

**322. Carter d'huile**  
Oil sumpa) Matériau  
Materialalliage ferreux - lega ferrosab) Capacité  
Capacity6,3 ± 0,5 LCH1) Photo du carter d'huile (vue de dessus)  
Photo from oil sump (seen from the top)

079 6202 AC

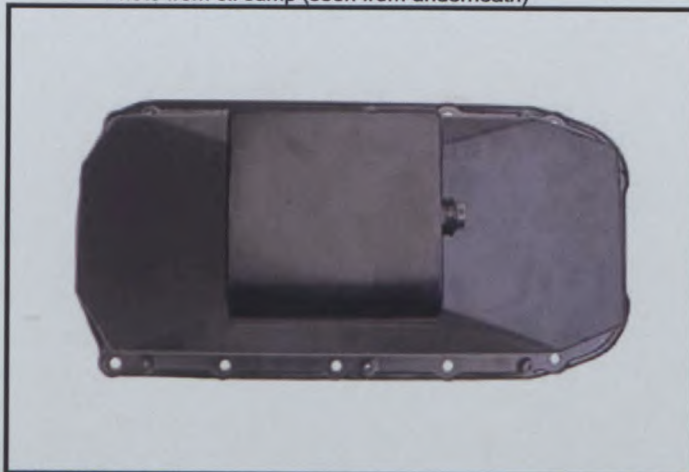
CH2) Photo du carter d'huile (vue de dessous)  
Photo from oil sump (seen from underneath)

030a 3061 A2C

**324. Alimentation par injection :**  
Fuel feed by injection :a) Marque  
MakeMAGNETI MARELLIb) Modèle  
ModelMarvel 4c) Mode de dosage du carburant :  
Kind of fuel measurement :mécanique  
mechanicalélectronique  
electronichydraulique  
hydraulicd) Dimensions du conduit d'admission au niveau du papillon ou de la guillotine  
Dimensions of intake pipe at the throttle or slide location64 +/- 0.25 mme) Nombre de sorties effectives de carburant  
Number of effective fuel outlets4f) Position des injecteurs  
Position of injectors

f1)

Collecteur  
ManifoldCulasse  
Cylinderhead

Marque  
Make**FIAT AUTO S.p.A.**Modèle  
Model**Punto Super 2000 - Rally****A-5691**

Extension N°

**02/01 KSR**

- g) Capteurs du système d'injection (tous les capteurs doivent être mentionnés)  
Sensors of injection system (all the sensors must be mentioned)

**S1 : Position arbre à cames - Posizione albero a camme****S2 - S2bis: Position vilebrequin - Posizione albero motore S3 : Temperature eau - Temperatura acqua****S4 : Position accélérateur - Posizione acceleratore S6 : Sonde Lambda - Sonda Lambda****S5 - S5bis : Temp. et pression absolue air amb. - Temp. e pressione assoluta aria****S7 - S7bis : Temp. et pression huile moteur - Temperatura e press. olio motore S8 : " Cut - Off "****S9 : Position selecteur vitesses - Posiz. selettore cambio S10 : Press. essence - Press. benzina**

- h) Actionneurs du système d'injection (tous les actionneurs doivent être mentionnés)  
Actuators of injection system (all the sensors must be mentioned)

**A1 : Pompe essence - Pompa benzina****A2 : Injecteurs ( 4 ) - Iniettori ( 4 ) A3 : Bobines ( 4 ) - Bobine ( 4 )****A4 : Filtre pour l'essence - Filtro benzina A6 : Papillon accélérateur - Farfalla acceleratore****A5 : Regulateur pression d'essence - Regolatore pressione benzina**H) Système d'injection  
Injection system

042 5187 A2C

041 7928c A12 C3



Les capteurs utilisés seulement pour  
L'acquisition de données peuvent être :

- \*pression huile moteur
- \*pression essence
- \*position volant
- \*pression huile freins
- \*position selecteur vitesses

i sensori utilizzati solamente per  
l'acquisizione dei dati possono essere :

- \*pressione olio
- \*pressione benzina
- \*posizione volante
- \*pressione olio freni
- \*posizione selettore cambio

Fédération Internationale de l'Automobile  
Chemin de Blandonnet, 2  
CH-1215 GENEVE 15  
Tél.: 41 22 544 44 00  
Fax Sport: 41 22 544 44 50

Marque  
Make

**FIAT AUTO S.p.A.**

Modèle  
Model

**Punto Super 2000 - Rally**

**A-5691**

Extension N°

**02/01 KSR**

**XIV) LOCALISATION DES CAPTEURS ET ACTIONNEURS / LOCATION OF SENSORS AND ACTUATORS :**  
**(tous les capteurs et actionneurs doivent être mentionnés / All sensors and actuators must be mentioned)**

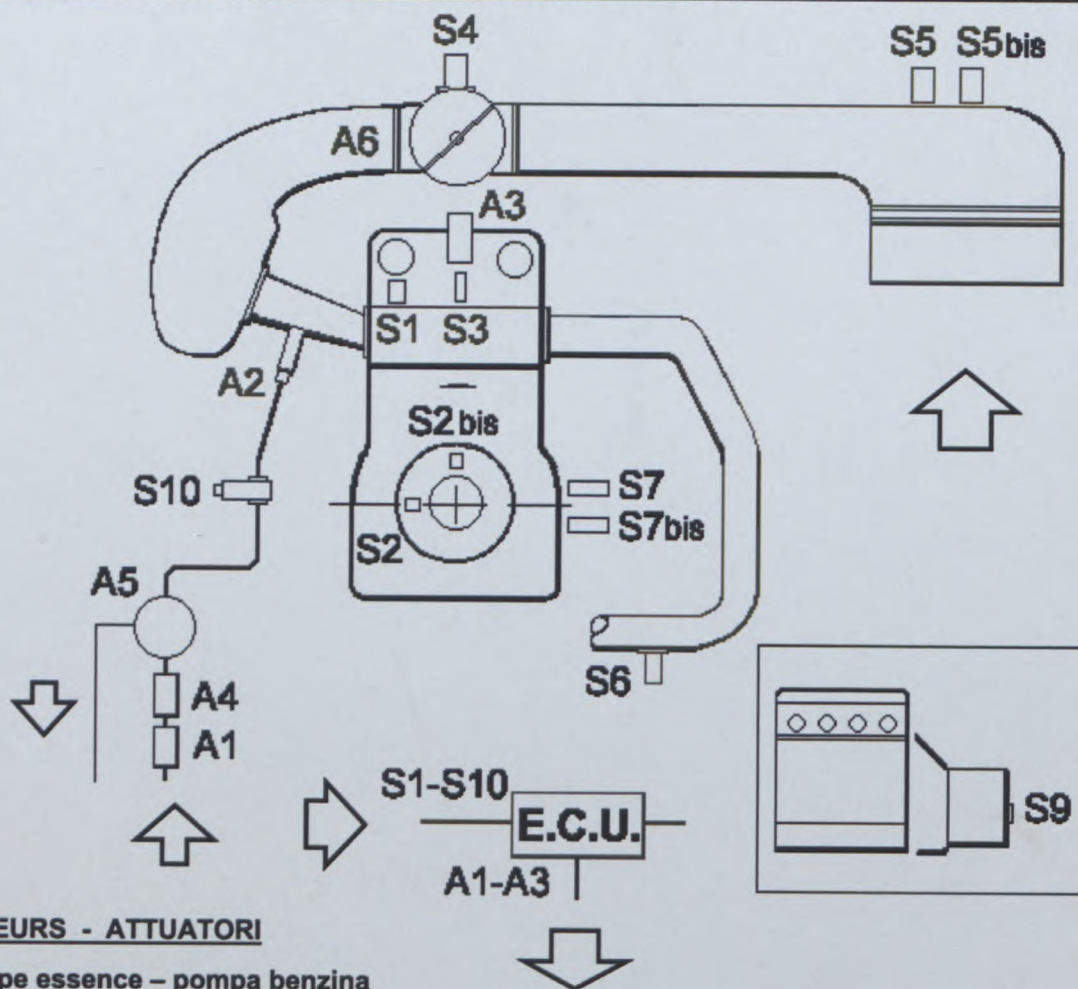

**ACTIONNEURS - ATTUATORI**

- A 1 : Pompe essence – pompa benzina
- A 2 : Injecteurs (4) – iniettori (4)
- A 3 : Bobines (4) - bobine (4)
- A 4 : Filtre pour l'essence – filtro benzina
- A 5 : Regulateur pression d'essence – regolatore pressione benzina
- A 6 : Papillon accélérateur – farfalla acceleratore

**CAPTEURS - SENSORI**

- S 1 : Position arbre à cames – posizione albero a camme
- S 2 - S2bis : Position vilebrequin – posizione albero motore
- S 3 : Temperature eau – temperatura acqua
- S 4 : Position accélérateur – posizione acceleratore
- S 5 : Temp. et pression absolue air amb. – temperatura e pressione assoluta aria
- S 6 : Sonde Lambda – sonda Lambda
- S 7 – S7bis : Temp. et pression huile moteur – temperatura e pressione olio motore
- S 8 : " Cut – Off "
- S 9 : Position selecteur sequentielle boîte de vitesses – posizione tamburo selezione sequenziale cambio
- S 10 : Pression essence – Pressione benzina

Marque  
Make

**FIAT AUTO S.p.A.**

Modèle  
Model

**Punto Super 2000 - Rally**

**A-5691**

Extension N°

**02/01 KSR**

327. Admission : a) Matériau du collecteur ( 5 éléments ) alliage d'aluminium - ( 3 éléments ) plastique ( G.R.P. )  
Intake : Material of manifold ( 5 elementi ) lega di alluminio - ( 3 elementi ) plastica ( G.R.P. )
- b) Nombre d'éléments du collecteur 8  
Number of manifold elements 8

- d) Diamètre maximum de soupape \_\_\_\_\_ mm  
Maximum diameter of the valve \_\_\_\_\_ mm
- e) Diamètre de tige de soupape dans guide \_\_\_\_\_ + 0 / - 0.2 mm  
Diameter of the valve stem in guide \_\_\_\_\_ + 0 / - 0.2 mm

**UNIQUEMENT POUR LES MOTEURS A DEUX SOUPAPES PAR CYLINDRE (UNE D'ADMISSION + UNE D'ECHAPPEMENT)  
ONLY FOR ENGINES WITH TWO VALVES PER CYLINDER (ONE FOR INTAKE + ONE FOR EXHAUST)**

- p) Position du restricteur  
Restrictor location entrée collecteur d'admission - entrata collettore aspirazione

Dessin du boîtier mono-papillon / Drawing of the single throttle body

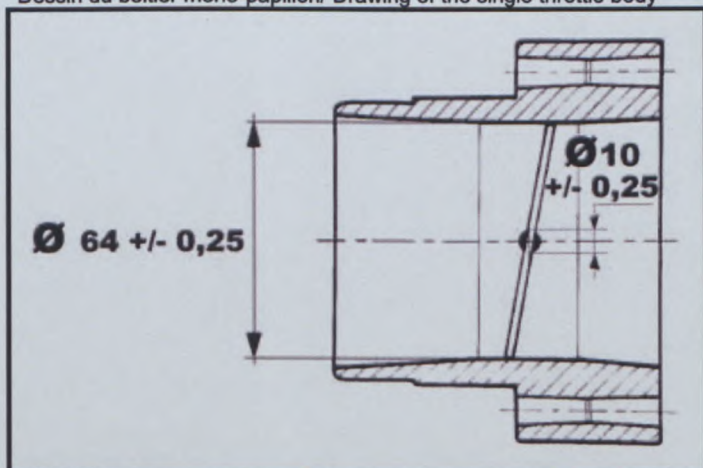

00z3 0098 AC3

Photo du boîtier mono-papillon / Photo of the single throttle body



00a b3416 AC

328. Echappement : a) Matériau du collecteur acier - acciaio  
Exhaust : Material of manifold acier - acciaio
- b) Nombre d'éléments du collecteur 3  
Number of manifold elements 3
- c) Dimensions intérieures de sortie collecteur 62 +/- 2 mm  
Internal dimensions of manifold exit 62 +/- 2 mm

- e) Diamètre maximum de soupape \_\_\_\_\_ mm  
Maximum diameter of the valve \_\_\_\_\_ mm
- f) Diamètre de tige de soupape dans guide \_\_\_\_\_ + 0 / - 0.2 mm  
Diameter of the valve stem in guide \_\_\_\_\_ + 0 / - 0.2 mm

**UNIQUEMENT POUR LES MOTEURS A DEUX SOUPAPES PAR CYLINDRE (UNE D'ADMISSION + UNE D'ECHAPPEMENT)  
ONLY FOR ENGINES WITH TWO VALVES PER CYLINDER (ONE FOR INTAKE + ONE FOR EXHAUST)**

Marque  
Make

**FIAT AUTO S.p.A.**

Modèle  
Model

**Punto Super 2000 - Rally**

**A-5691**

Extension N°

**02/01 KSR**

I1) Collecteur d'admission (photo n°1)  
Intake manifold (photo n°1)



050b 3427 AC

I2) Collecteur d'admission (photo n°2)  
Intake manifold (photo n°2)

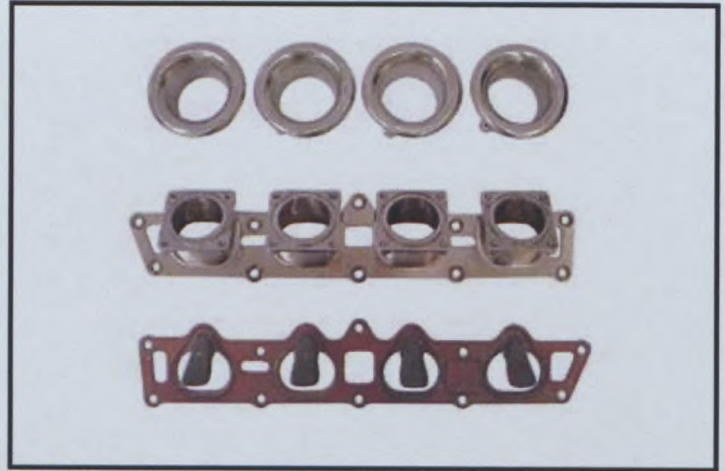

050 3110 A3C

I3) Collecteur d'admission (dessin)  
Intake manifold (drawing)

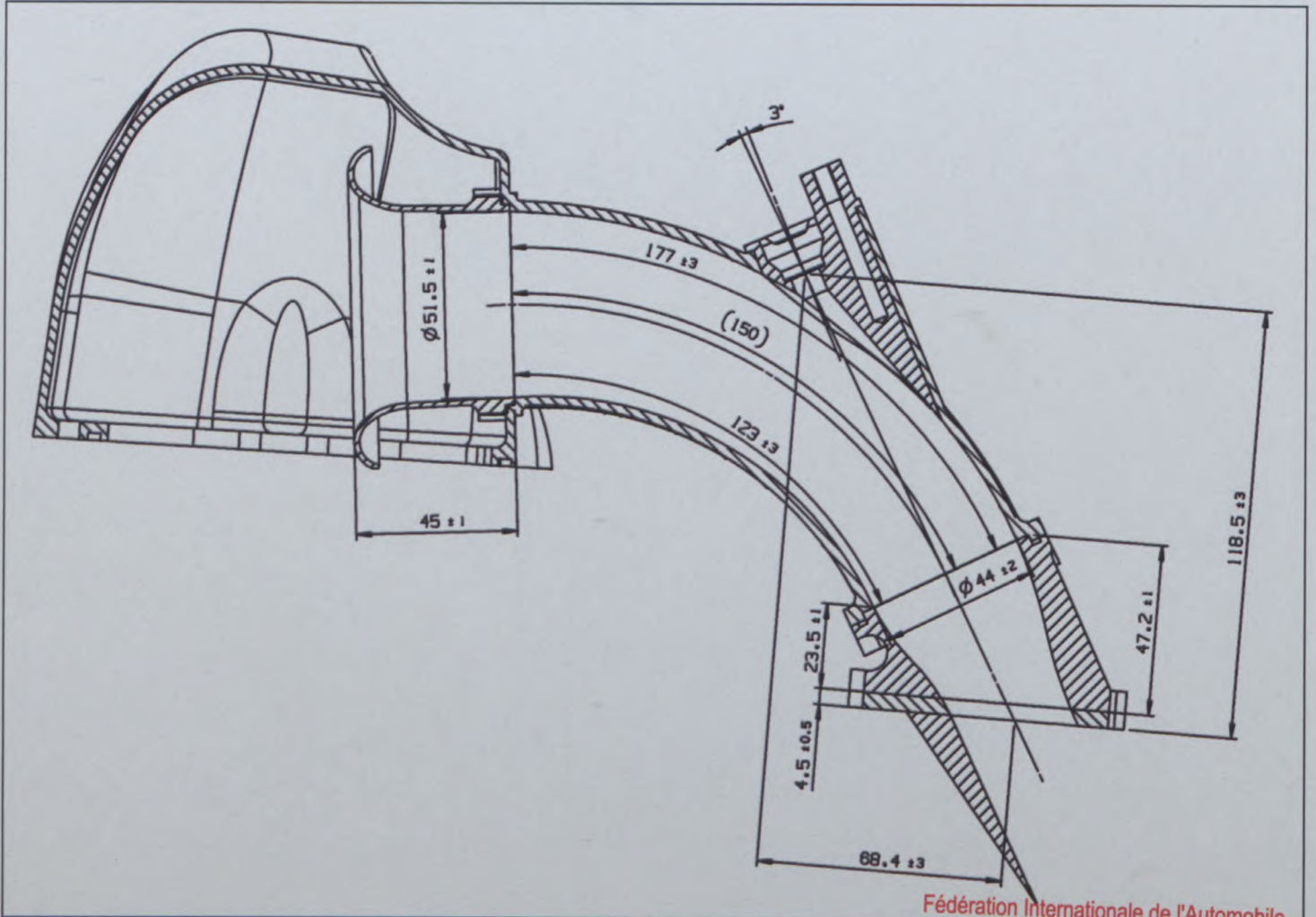

Erreur !

Marque

Make

**FIAT AUTO S.p.A.**

Modèle

Model

**Punto Super 2000 - Rally**

Homologation N°

**A-5691**

Extension N°

**02/01 KSR**

J1) Collecteur d'échappement (photo n°1)  
Exhaust manifold (photo n°1)

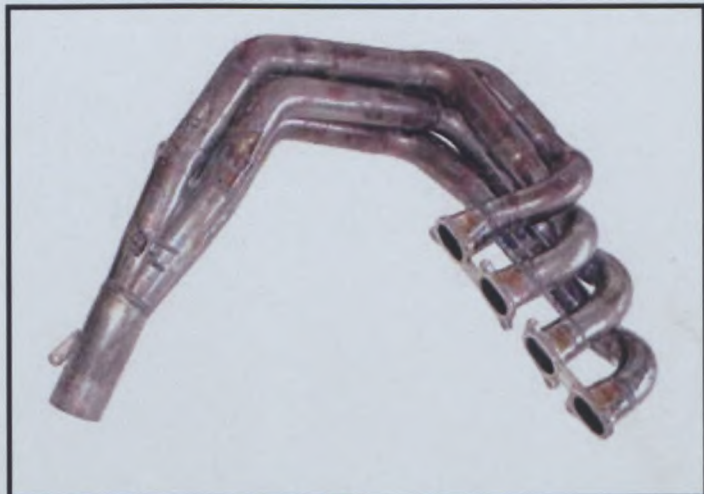

00m 0434 C

J2) Collecteur d'échappement (photo n°2)  
Exhaust manifold (photo n°2)



00m 0462 AC

Marque  
Make

FIAT AUTO S.p.A.

Modèle  
Model

Punto Super 2000 - Rally

**A-5691**

Extension N°

**02/01 KSR**

Dessins des orifices du moteur  
Drawings of engine ports

II) Collecteur, côté culasse / Manifold, cylinderhead side

A  
D  
M  
I  
S  
S  
I  
O  
N  
•  
I  
N  
T  
A  
K  
E

**R. réel - reale**

**15,5 +/- 0,5**

**21 +/- 1,5**

**R. réel - reale**

**15,5 +/- 0,5**

**35 +/- 1**

**52 +/- 1,5**

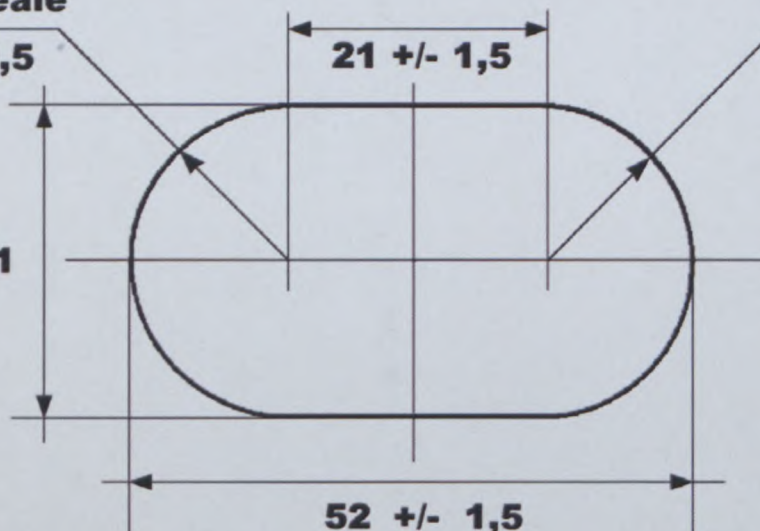

IV) Collecteur, côté culasse / Manifold, cylinderhead side

E  
C  
H  
A  
P  
P  
E  
M  
E  
N  
T  
•  
E  
X  
H  
A  
U  
S  
T

**R. réel - reale**

**15 +/- 0,5**

**19 +/- 1,5**

**R. réel - reale**

**15 +/- 0,5**

**32 +/- 1**

**50 +/- 1,5**

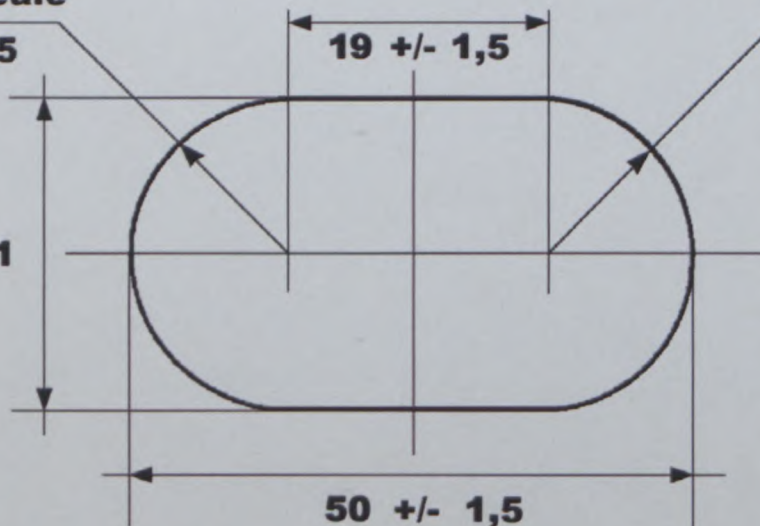

Marque  
Make

FIAT AUTO S.p.A.

Modèle  
Model

Punto Super 2000 - Rally

**A-5691**

Extension N°

**02/01 KSR**

#### 4. CIRCUIT DE CARBURANT / FUEL CIRCUIT

401. Réservoir : a) Nombre 1 b) Emplacement sous plancher AR  
 Fuel tank : Number Location sotto il pavimento Post.
- c) Matériau FT 3 d) Capacité totale 75 +/- 3 L.  
 Material Total capacity
- e) Emplacement des orifices sur le dessus - al di sopra  
 Filler hole locations

RE1) Réservoir à essence (photo n°1)  
 Fuel tank (photo n°1)



036 2486 A3C

RE2) Réservoir à essence (photo n°2)  
 Fuel tank (photo n°2)



036 2515 A3C

RE3) Réservoir à essence monté (vue de dessous)  
 Fuel tank mounted (seen underneath)

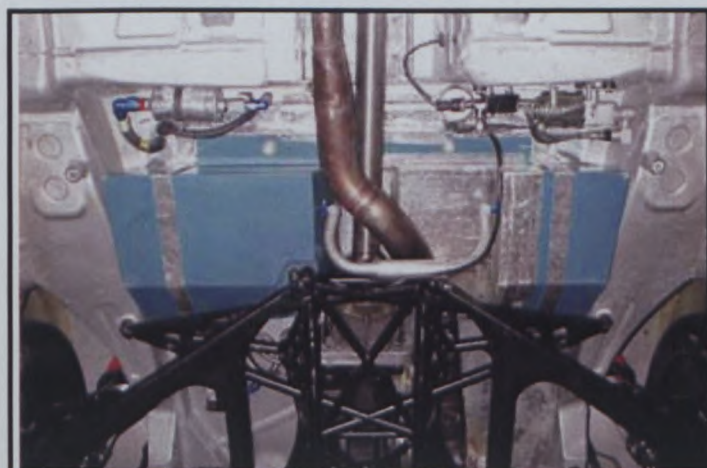

021 1392 A2C

RE4) Réservoir à essence monté (vue de l'habitacle)  
 Fuel tank mounted (seen from the cockpit)

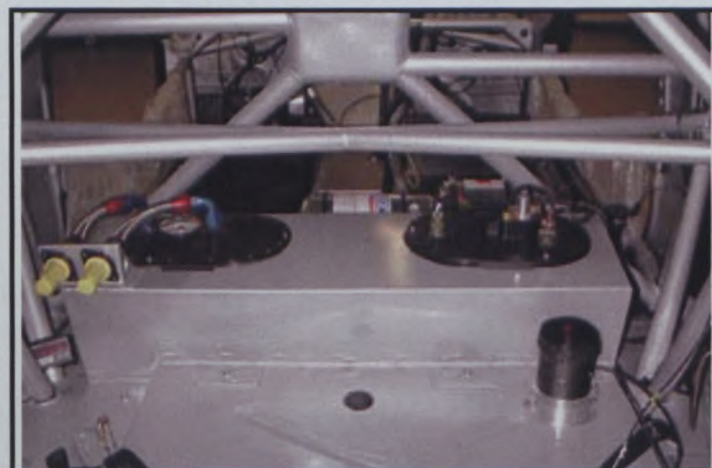

00e 9893 C

Marque  
MakeFIAT AUTO S.p.A.Modèle  
ModelPunto Super 2000 - Rally**A-5691**

Extension N°

**02/01 KSR****6. TRANSMISSION / POWER TRAIN**

602. Embrayage : a) Type à sec - a secco b) Système de commande hydraulique - idraulico  
Clutch : Type à sec - a secco Control system hydraulique - idraulico
- c) Nombre de disques 2 d) Diamètre du(des) disque(s) 184 + 1/ - 3 mm  
Number of plates 2 Diameter of the plate(s) 184 + 1/ - 3 mm

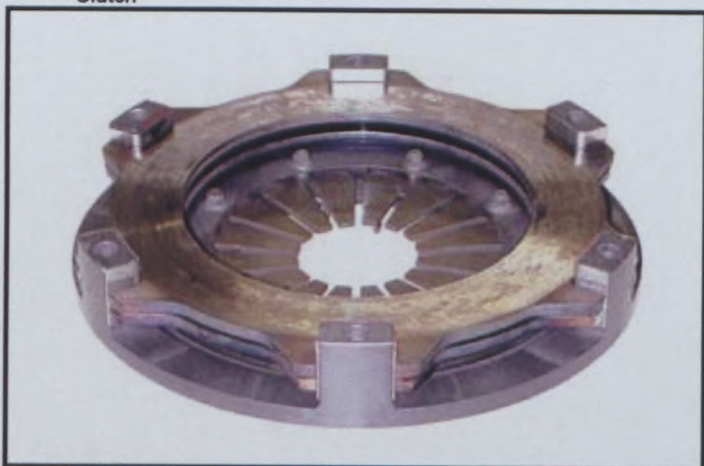
CC1) Embrayage  
Clutch

035 2238 A2C

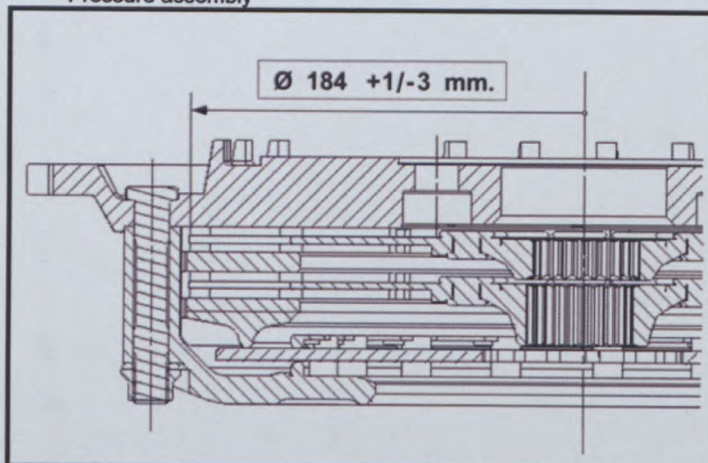
CC2) Groupe de pression  
Pressure assembly

035 Image 4

603. Boîte de vitesses : a) Emplacement compartiment moteur, transversale, AV b) Marque "manuelle"  
Gearbox : Location vano motore, trasversale, Ant. "Manual" make SADEV
- d) Type et emplacement de commande mécanique, à côté de la colonne de direction  
Type and location of control meccanico, a lato del piantone sterzo

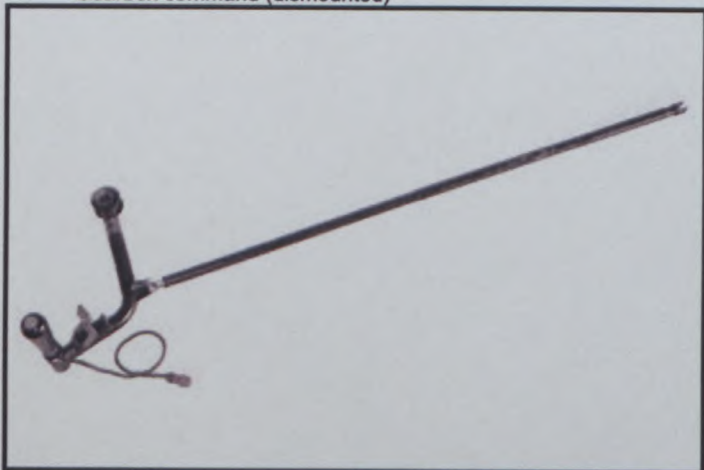
CB1) Commande de boîte de vitesse (démontée)  
Gearbox command (dismounted)

019 1286 A2C

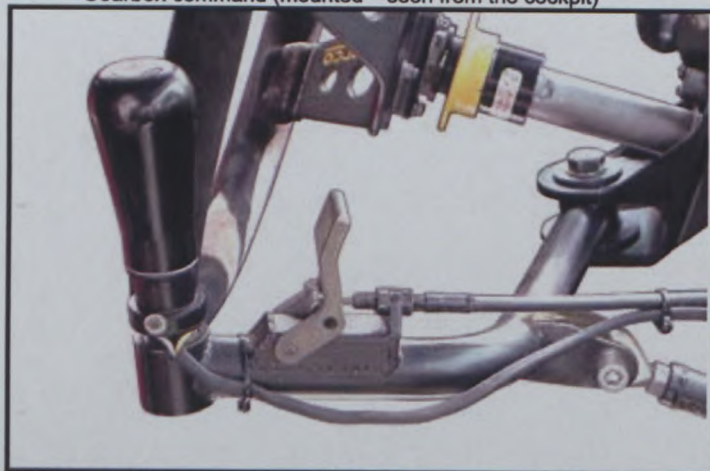
CB2) Commande de boîte de vitesse (montée - vue de l'habitacle)  
Gearbox command (mounted - seen from the cockpit)

00v 0584 AC4

La forme, la longueur et les accessoires du levier et du poignée commande boîte de vitesses peuvent être variées  
La forme, la lunghezza e gli accessori della leva e della manopola comando cambio possono essere modificate  
La forme, le type et la position du volant de direction peuvent être variées  
La forma, il tipo e la posizione del comando sterzo possono essere modificate  
 Voir Photo CB1) et CB2)  
 Vedi Foto CB1) e CB2)

Marque  
Make

**FIAT AUTO S.p.A.**

Modèle  
Model

**Punto Super 2000 - Rally**

Homologation N°

**A-5691**

Extension N°

**02/01 KSR**

e1) Rapports (série n°1)  
Ratios (serie n°1)

	Manuelle Manual			
	Nombre de dents Number of teeth	Rapport Ratio	Const tant	Syn- chro
1	41 / 12	3,417		
2	36 / 13	2,769		
3	32 / 14	2,286		
4	29 / 15	1,933		
5	31 / 19	1,632		
6	25 / 18	1,389		
AR / R	44 / 35 - 35 / 14	3,143		
Constante Constant				

e2) Rapports (série n°2)  
Ratios (serie n°2)

	Manuelle Manual			
	Nombre de dents Number of teeth	Rapport Ratio	Const tant	Syn- chro
1	41 / 12	3,417		
2	36 / 13	2,769		
3	31 / 14	2,214		
4	35 / 19	1,842		
5	28 / 18	1,556		
6	29 / 22	1,318		
AR / R	44 / 35 - 35 / 14	3,143		
Constante Constant				

Marque  
Make

**FIAT AUTO S.p.A.**

Modèle  
Model

**Punto Super 2000 - Rally**

e3) Rappports (série n°3)  
Ratios (serie n°3)

	Manuelle Manual			
	Nombre de dents Number of teeth	Rapport Ratio	Cons tant	Syn- chro
1				
2				
3				
4				
5				
6				
AR / R				
Constante Constant				

f) Grille de vitesses  
Gear change gate

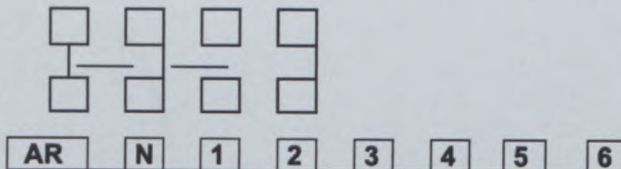

g) Type de lubrification radiateur et/ou échangeur - circulation avec pompe électrique et/ou mécanique  
Type of lubrication radiatore e/o scambiatore - circolazione olio con pompa elettrica e/o meccanica

S) Carter de boîte de vitesses et cloche d'embrayage  
Gearbox casing and clutch bell housing

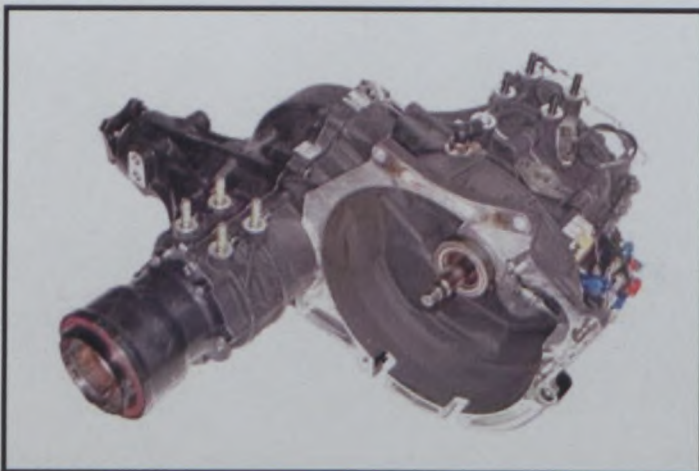

027 1650 A3C

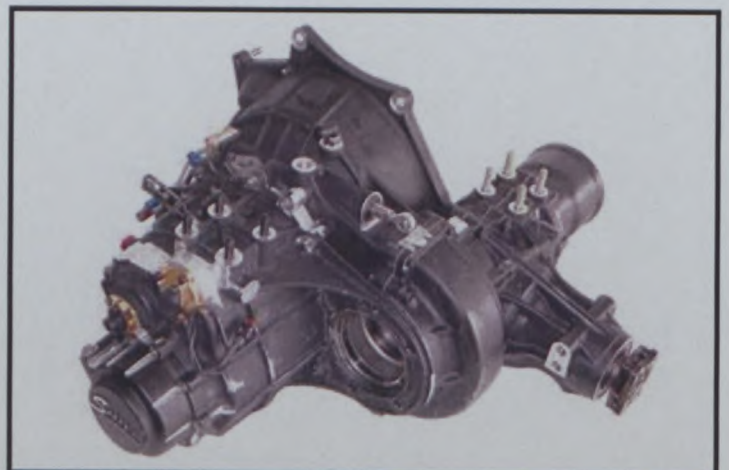

027 1641 A2C

Marque  
Make **FIAT AUTO S.p.A.**

Modèle  
Model **Punto Super 2000 - Rally**

**A-5691**

Extension N°

**02/01 KSR**

604. **Boîte de transfert / Différentiel central :**  
**Transfer box / Central differential :**
- a) Rapports  
 Ratios **2,778 - 0,36**
- b) Nombre de dents  
 Number of teeth **25 / 9 - 9 / 25**
- c) Système de commande de boîte de transfert  
 Control system of transfer box **mecanique, avec couple conique - meccanico, con coppie coniche**

605. **Couple final**  
**Final drive**

	Avant / Front	Arrière / Rear
a) Type de couple final Type of final drive	<u>engrenage cylindrique</u> <u>ingranaggio cilindrico</u>	<u>engrenage cylindrique</u> <u>ingranaggio cilindrico</u>
b) Rapport Ratio	<u>4,385</u>	<u>4,385</u>
c) Nombre de dents Number of teeth	<u>57 / 13</u>	<u>57 / 13</u>
e) Type de lubrification Type of lubrication	<u>pompe électrique et/ou mécanique</u> <u>pompa elettrica e/o meccanica</u>	<u>pompe électrique et/ou mécanique</u> <u>pompa elettrica e/o meccanica</u>

- d1) **Différentiel avant :** Type de limitation de différentiel et marque du différentiel  
**Front differential :** Type of differential limitation and make of differential **à lamelles, SADEV - a lamelle, SADEV**

DI1-1) Différentiel  
 Differential :



055 3468 AC

DI1-3) Carter du différentiel (vue 1)  
 Differential housing (view 1) :

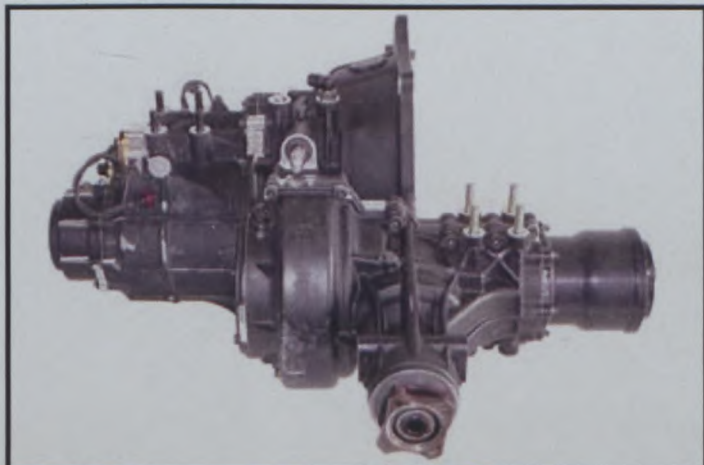

027 1723 AC

DI1-2) Différentiel démonté  
 Dismounted differential

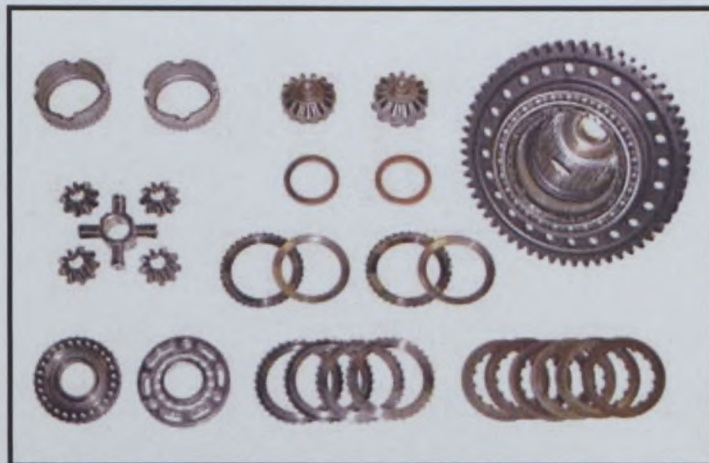

055 3428 A2C

DI1-4) Carter du différentiel (vue 2)  
 Differential housing (view 2) :

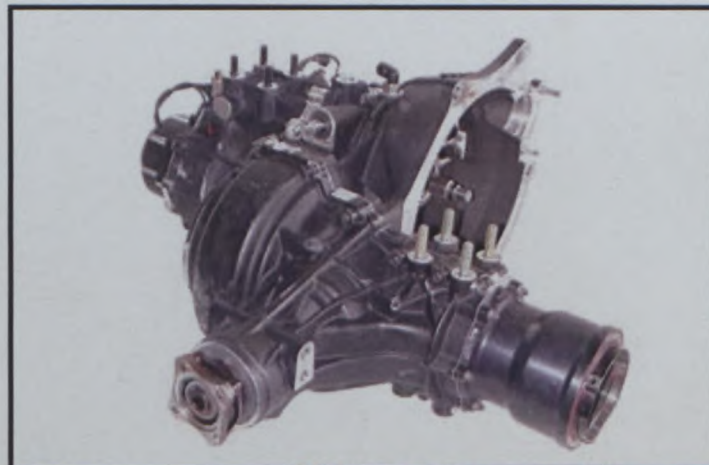

027 1624 AC

Marque  
Make

**FIAT AUTO S.p.A.**

Modèle  
Model

**Punto Super 2000 - Rally**

**A-5691**

Extension N°

**02/01 KSR**

DI1-5) Rampes pour différentiel avant (dessins)  
Rails for front differential (drawings)

version	$\alpha_1 \pm 1^\circ$	$\alpha_2 \pm 1^\circ$
1	35°	40°
2	20°	40°
3	60°	60°
4	60°	45°
5		

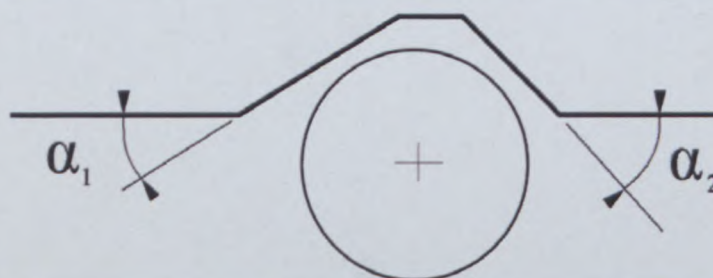

d2) **Différentiel central** : Type de limitation de différentiel et marque du différentiel

**Center differential** : Type of differential limitation and make of differential

**à lamelles, SADEV - a lamelle, SADEV**

DI2-1) Différentiel  
Differential :

DI2-2) Différentiel démonté  
Dismounted differential



055 3450 C

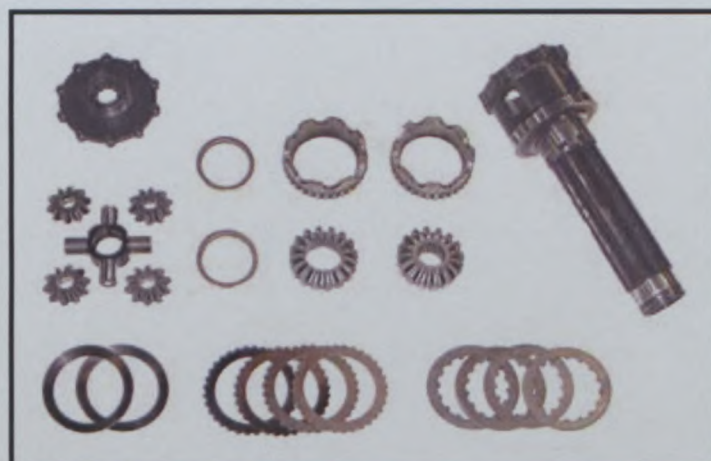

055 3395 C

Marque  
Make**FIAT AUTO S.p.A.**Modèle  
Model**Punto Super 2000 - Rally****A-5691**

Extension N°

**02/01 KSR**

DI2-3) Carter du différentiel (vue 1) - Differential housing (view 1) :

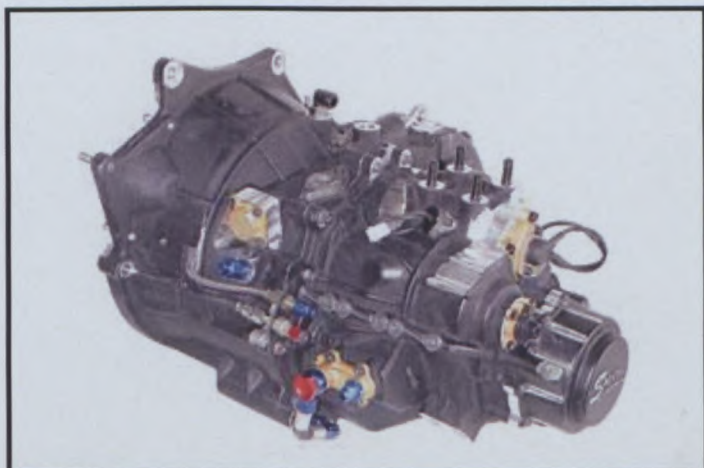

027 1694 C

DI2-4) Carter du différentiel (vue 2) - Differential housing (view 2) :

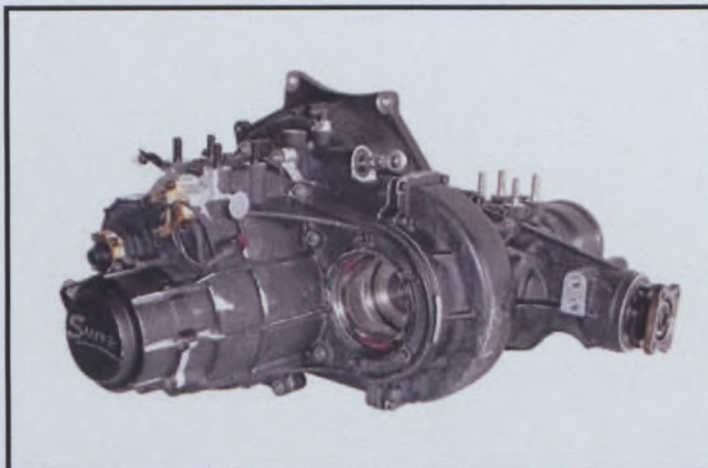

027 1742 C

DI2-5) Rampes pour différentiel central (dessins)

Rails for center differential (drawings)

version	$\alpha_1 \pm 1^\circ$	$\alpha_2 \pm 1^\circ$
1	$65^\circ$	$23^\circ$
2	$45^\circ$	$23^\circ$
3	$23^\circ$	$23^\circ$
4	$80^\circ$	$45^\circ$
5	$50^\circ$	$40^\circ$

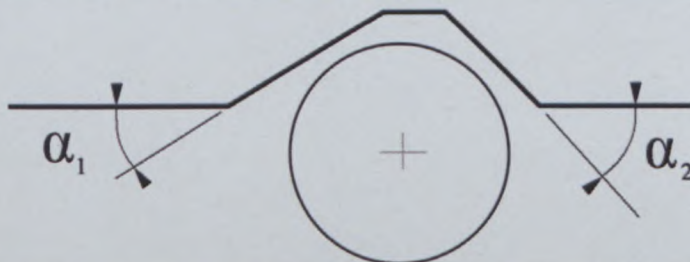
d3) **Différentiel arrière** : Type de limitation de différentiel et marque du différentiel**Rear differential** : Type of differential limitation and make of differential**à lamelles, SADEV - a lamelle, SADEV**

DI3-1) Différentiel I- Differential :

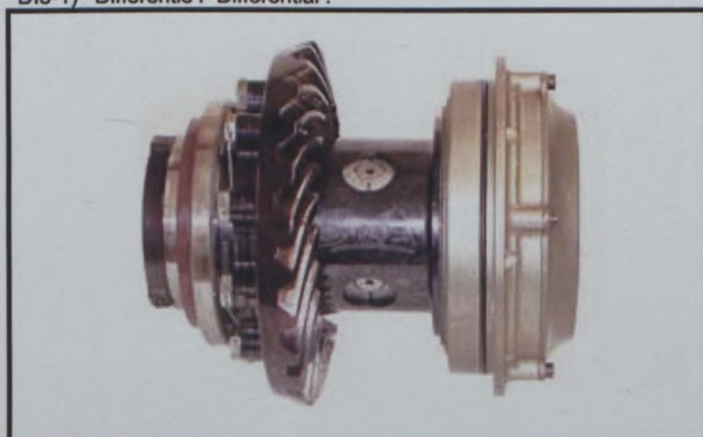

055 3708 C

DI3-2) Différentiel démonté - Dismounted differential



055 3401 A6C

Fédération Internationale de l'Automobile

Chemin de Blandonnet, 2

CH-1215 GENEVE 15

Tél.: 41 22 544 44 00

Fax Sport: 41 22 544 44 50

Marque  
Make

**FIAT AUTO S.p.A.**

Modèle  
Model

**Punto Super 2000 - Rally**

**A-5691**

Extension N°

**02/01 KSR**

DI3-3) Carter du différentiel (vue 1)  
Differential housing (view 1) :

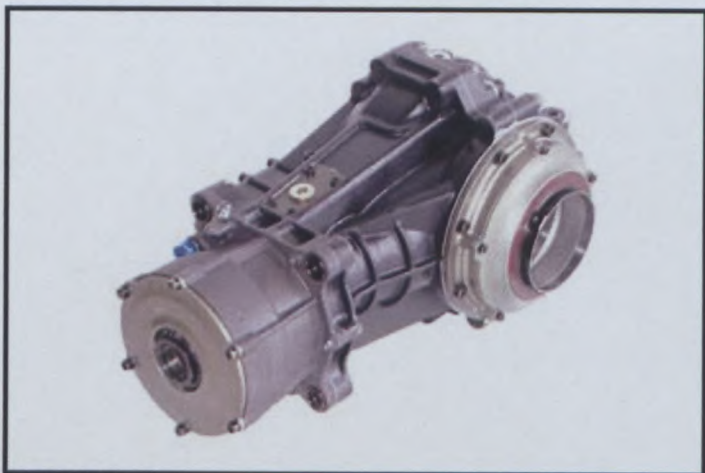

020 1372 AC

DI3-4) Carter du différentiel (vue 2)  
Differential housing (view 2) :



0020 1370 AC

DI3-5) Rampes pour différentiel arrière (dessins)  
Rails for rear differential (drawings)

version	$\alpha_1 \pm 1^\circ$	$\alpha_2 \pm 1^\circ$
1	80°	20°
2	55°	20°
3	40°	20°
4	80°	60°
5	40°	60°

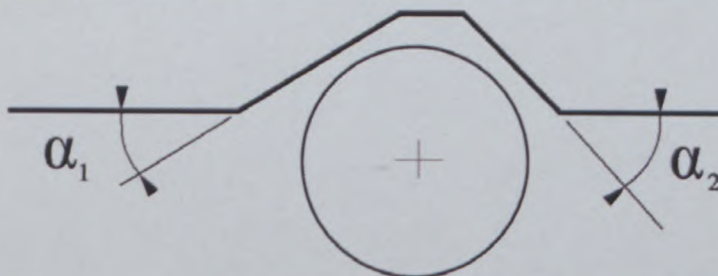

Marque  
Make

**FIAT AUTO S.p.A.**

Modèle  
Model

**Punto Super 2000 - Rally**

**A-5691**

Extension N°

**02/01 KSR**

606. Arbres :  
Shafts :
- a) Type des arbres longitudinaux arbre avec joints homocinétiques et/ou à cardan  
Type of longitudinal shafts albero con giunti omocineticici e/o a cardano
- b) Matériau des arbres longitudinaux acier - acciaio  
Material of longitudinal shafts
- c) Type des demi-arbres transversaux demi-arbres avec deux joints homocinétiques  
Type of transversal half-shafts semiassi con due giunti omocineticici
- d) Matériau des demi-arbres transversaux acier - acciaio  
Material of transversal half-shafts

AT1) Demi-arbres transversaux (avant et arrière)  
Transversal half-shafts (front and rear)

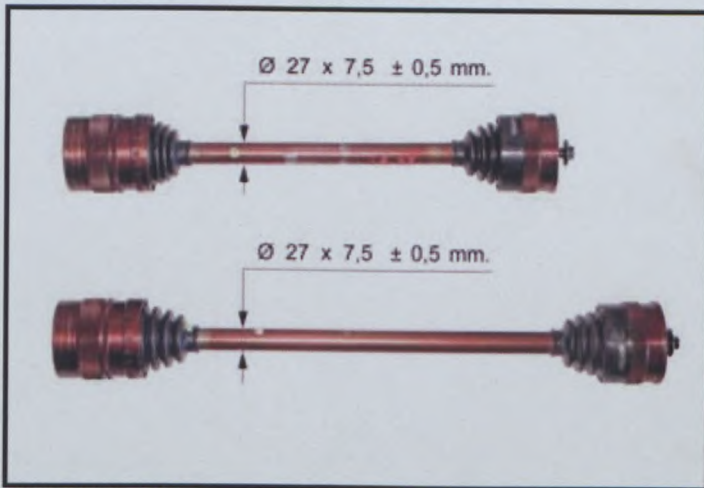

00z2 0674 A2C

AT2) Arbres longitudinaux  
Longitudinal shafts

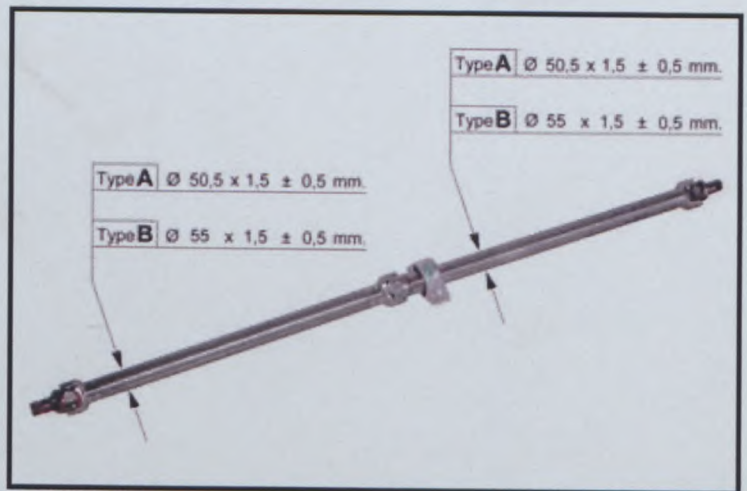

003 0946 A4C

**XII) CHAÎNE CINÉMATIQUE (4 roues motrices) / KINEMATIC TRAIN (4 wheel drive) :**

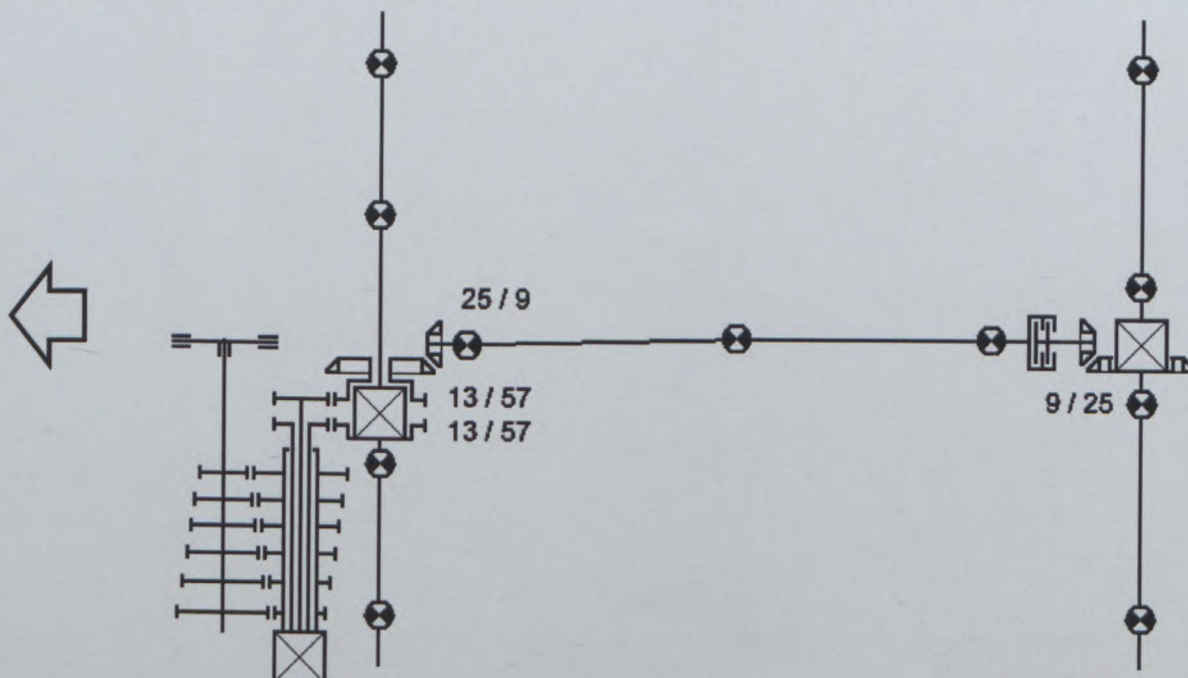

Fédération Internationale de l'Automobile

Chemin de Blandonnet, 2

CH-1215 GENEVE 15

Tél.: 41 22 544 44 00

Fax Sport: 41 22 544 44 50

Marque  
Make**FIAT AUTO S.p.A.**Modèle  
Model**Punto Super 2000 - Rally****A-5691**

Extension N°

**02/01 KSR****7. SUSPENSION / SUSPENSION****707. Amortisseurs :  
Shock absorbers :**

- a) Nombre par roue  
Number per wheel
- b) Type  
Type
- c) Principe de fonctionnement  
Principle of operation

	Avant / Front (type 1)	Avant / Front (type2)
a)	<u>1</u>	<u>1</u>
b)	<u>telescopique - telescopico</u>	<u>telescopique - telescopico</u>
c)	<u>gas / hydraulique - gas / idraulico</u>	<u>gas / hydraulique - gas / idraulico</u>

AA1) Photo : Amortisseur avant complet déposé (type 1)  
Photo : Complete front damper dismounted (type 1)

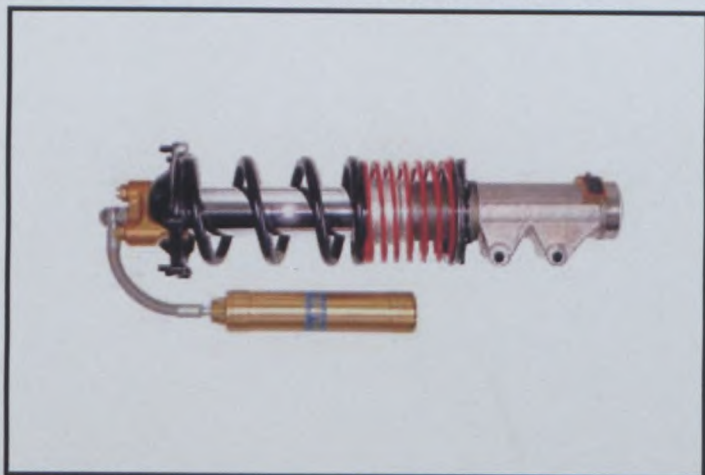

010 1243AC

AA2) Photo : Amortisseur avant complet déposé (type 2)  
Photo : Complete front damper dismounted (type 2)

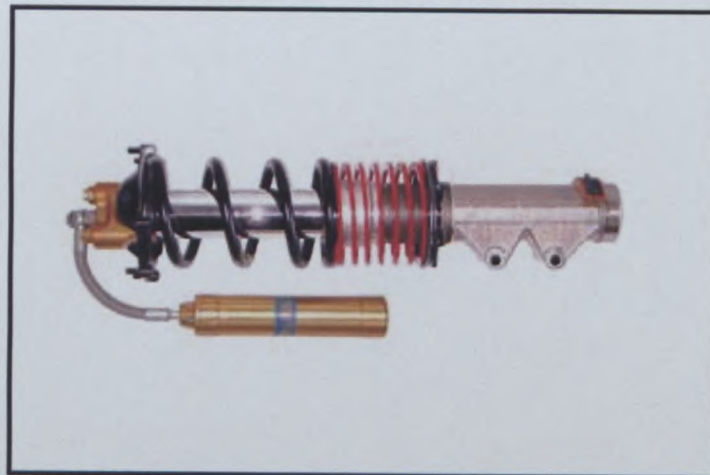

010 1243 A4C

AA1) Dessin et dimensions : Amortisseur avant complet déposé (type 1)  
Drawing and dimensions : Complete front damper dismounted (type 1)

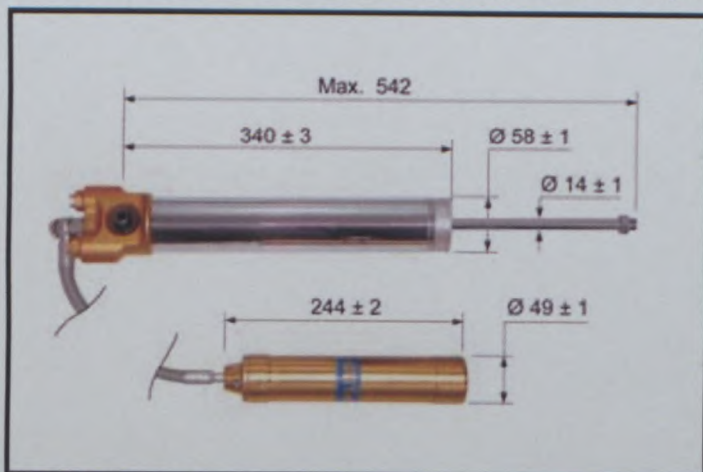

007 b1085 C2A2C

AA2) Dessin et dimensions : Amortisseur avant complet déposé (type 2)  
Drawing and dimensions : Complete front damper dismounted (type 2)

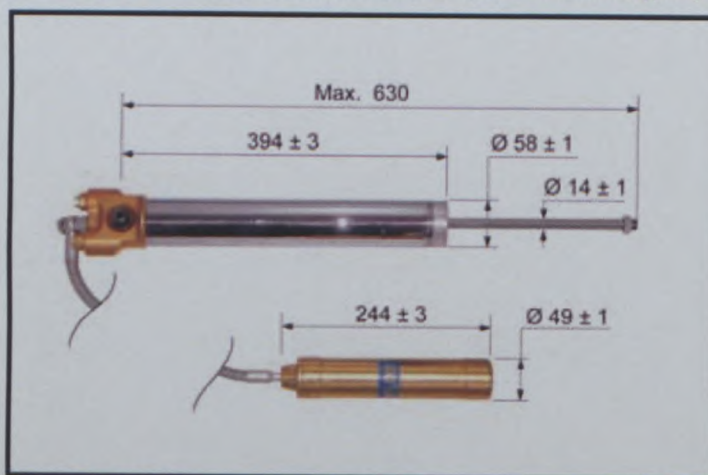

007 b1111 C2AC

Marque  
Make **FIAT AUTO S.p.A.**

Modèle  
Model **Punto Super 2000 - Rally**

Homologation N°

**A-5691**

Extension N°

**02/01 KSR**

AA3) Train avant complet déposé (avec berceau)  
Complete dismantled front axle (with front subframe)

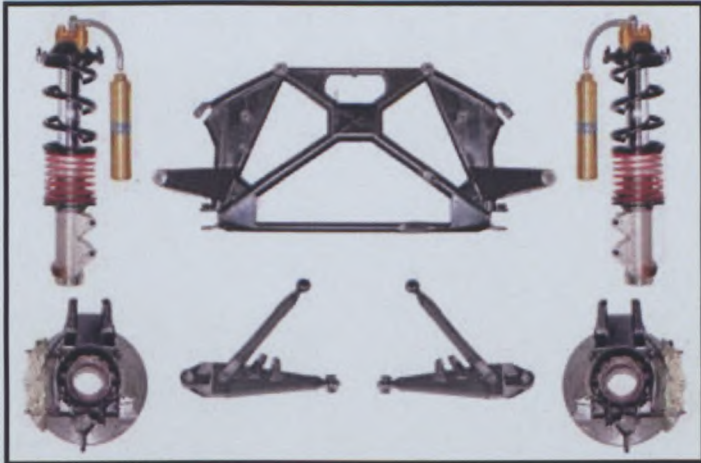

075 2676 CpxF

AA4) Porte-moyeu avant complet  
Complete Front hub carrier

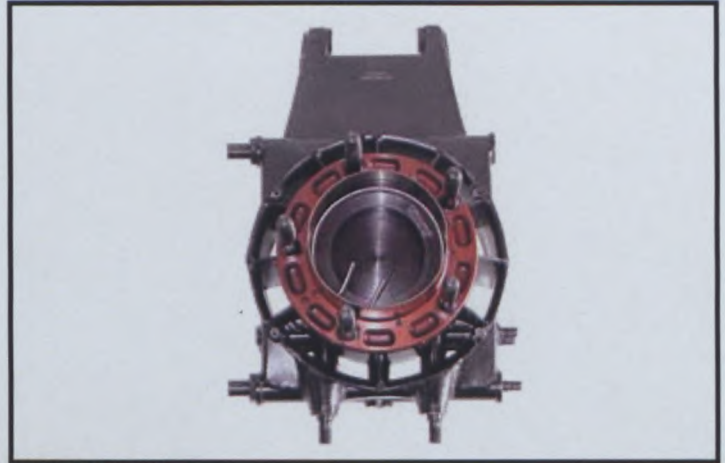

001 0806a A2C

707. Amortisseurs :  
Shock absorbers :

- a) Nombre par roue  
Number per wheel
- b) Type  
Type
- c) Principe de fonctionnement  
Principle of operation

Arrière / Rear (type 1)	Arrière / Rear (type2)
<u>1</u>	<u>1</u>
<u>telescopique - telescopico</u>	<u>telescopique - telescopico</u>
<u>gas / hydraulique - gas / idraulico</u>	<u>gas / hydraulique - gas / idraulico</u>

AR1) Amortisseur arrière complet déposé (type 1)  
Complete rear damper dismantled (type 1)

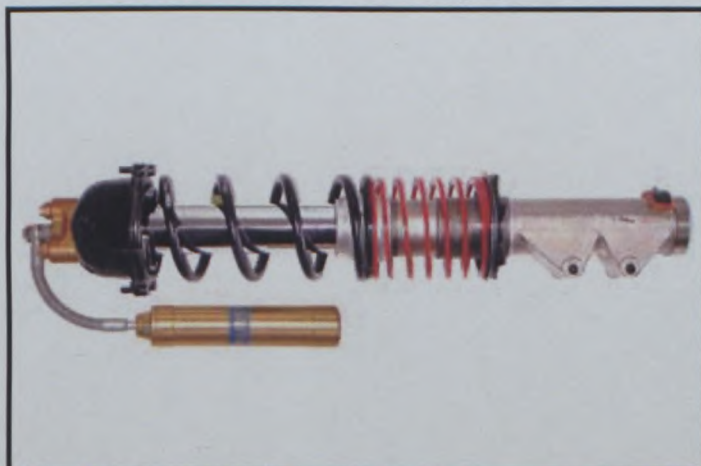

010 1242 A4C

AR2) Amortisseur arrière complet déposé (type 2)  
Complete rear damper dismantled (type 2)

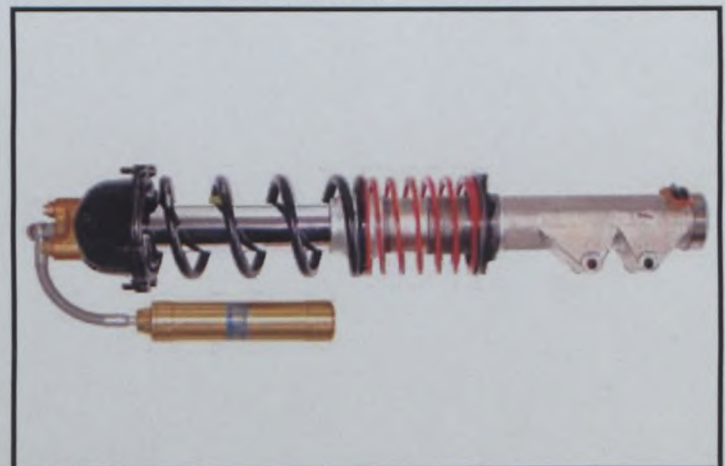

010 1242 AC

Marque  
Make

**FIAT AUTO S.p.A.**

Modèle  
Model

**Punto Super 2000 - Rally**

**A-5691**

Extension N°

**02/01 KSR**

AR1) Dessin et dimensions : Amortisseur arrière complet déposé (type 1)  
Drawing and dimensions : Complete rear damper dismantled (type 1)

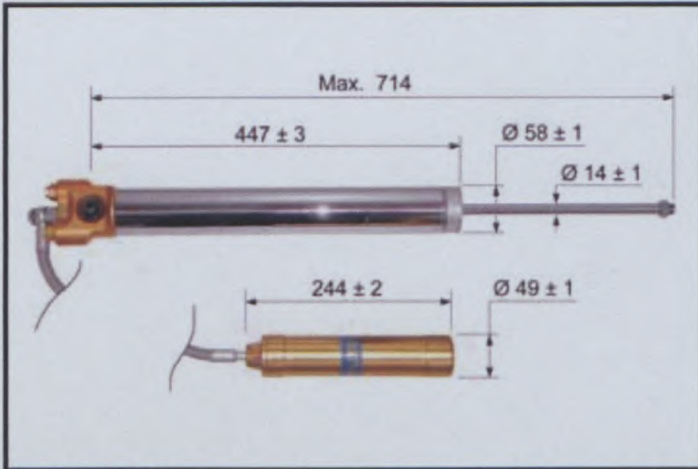

007 b1100 C2AC

AR2) Dessin et dimensions : Amortisseur arrière complet déposé (type 2)  
Drawing and dimensions : Complete rear damper dismantled (type 2)

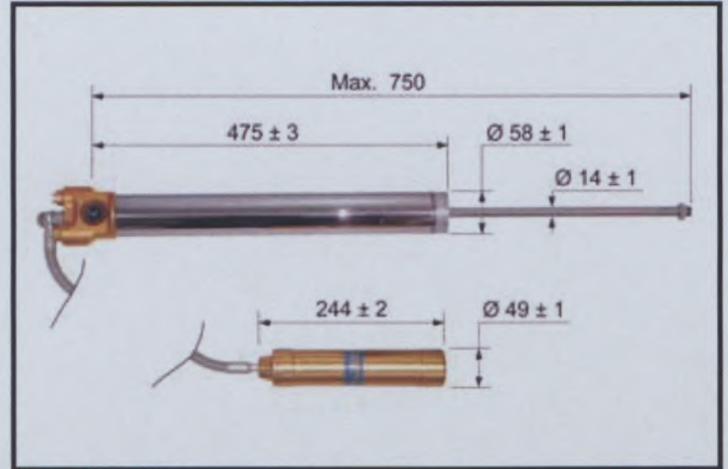

007 b1133 C2AC

AR3) Train arrière complet déposé  
Complete dismantled rear axle

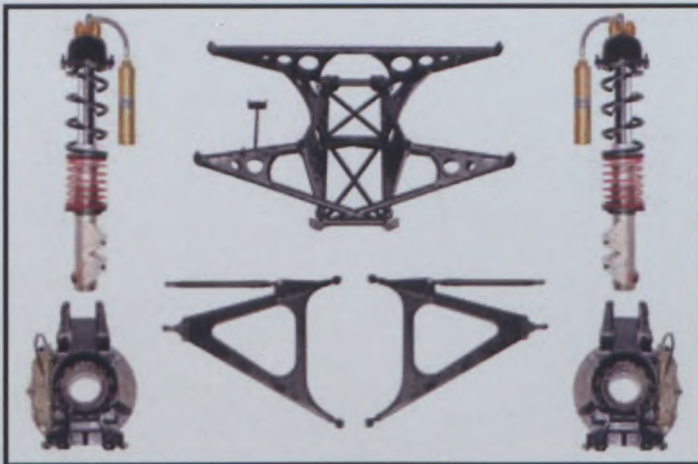

017 1027 A4C2

AR4) Porte-moyeu arrière complet  
Complete Rear hub carrier

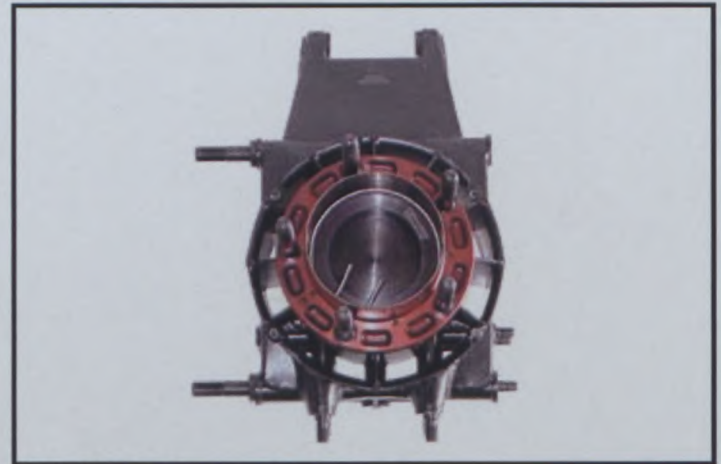

001 0806p A2C

Marque  
Make **FIAT AUTO S.p.A.**

Modèle  
Model **Punto Super 2000 - Rally**

Homologation N°

**A-5691**

Extension N°

**02/01 KSR**

**BAV) Berceau avant / Front subframe :**

BAV-1) Vue 1  
View 1 :

075 4712 A2C

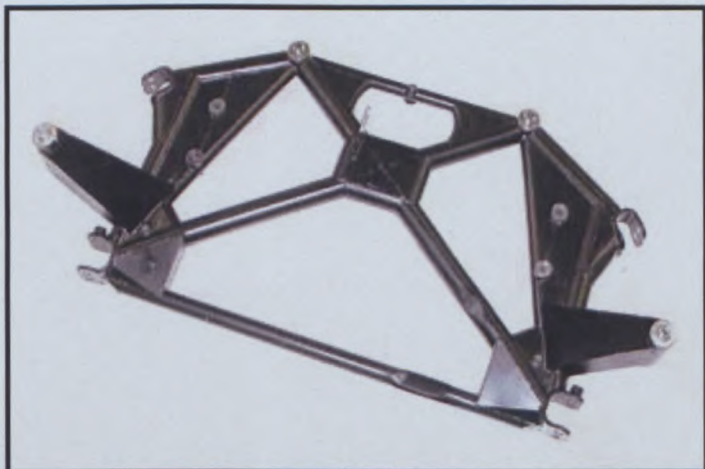

BAV-2) Vue 2  
View 2

075 4725 AC

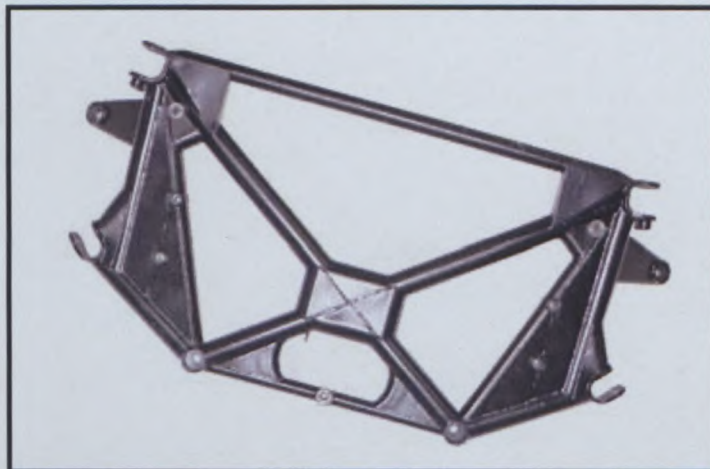

BAV-3) Poids du berceau avant / Weight of the front subframe :

**7,54 Kg. + 5% / - 2%**

TAV1) Triangles avant : type 1 : / Front Wishbones : type 1 :

**3,09 Kg. + 5% / - 2%**

TAV1-1) Photo

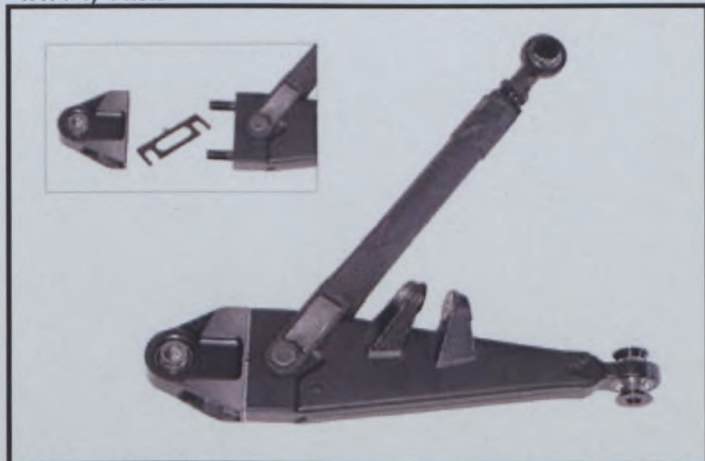

044breg 2747 Ctas b

TAV1-2) Dessin et dimensions / Drawing and dimensions

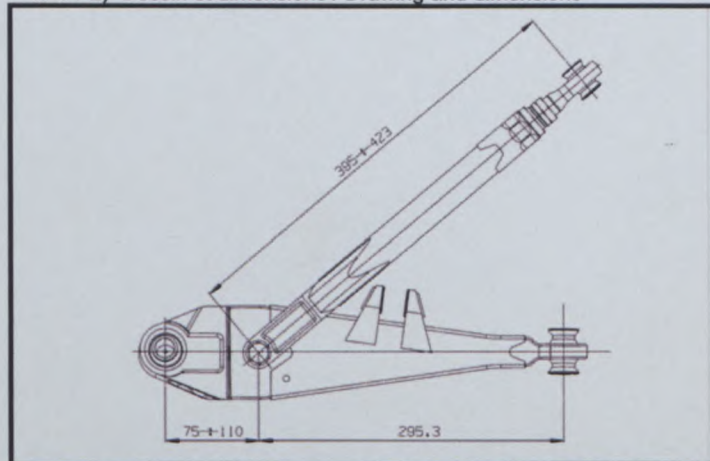

053 Imagea2 AC

( Tolerance-Tolleranze : +/- 3mm. )

TAV2) Triangles avant : type 2 : / Front Wishbones : type 2 :

**3,32 Kg. + 5% / - 2%**

TAV2-1) Photo

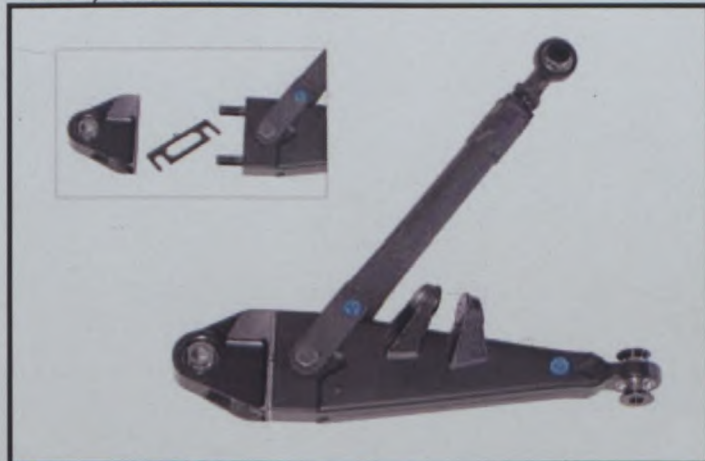

044breg 2747 Cte a

TAV2-2) Dessin et dimensions / Drawing and dimensions

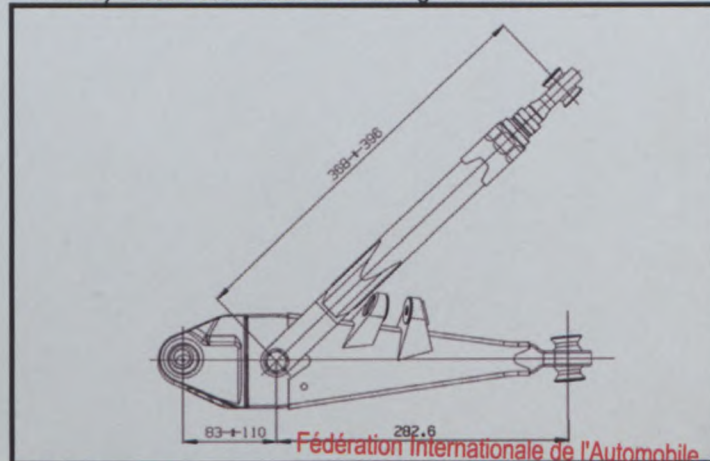

053 Imaget2 AC

Fédération Internationale de l'Automobile  
( Tolerance-Tolleranze : +/- 3mm. )

Marque  
Make

**FIAT AUTO S.p.A.**

Modèle  
Model

**Punto Super 2000 - Rally**

**A-5691**

Extension N°

**02/01 KSR**

JAV1) Jambes de force avant (type 1) :  
Front Mc Pherson Strut (type 1) :



009 1159 AC

JAV2) Jambes de force avant (type 2) :  
Front Mc Pherson Strut (type 1) :



009 2566 AC

BAR) Berceau arrière: / Rear subframe :

BAR- 1) Vue 1 :  
View 1 :

018 1274 AC

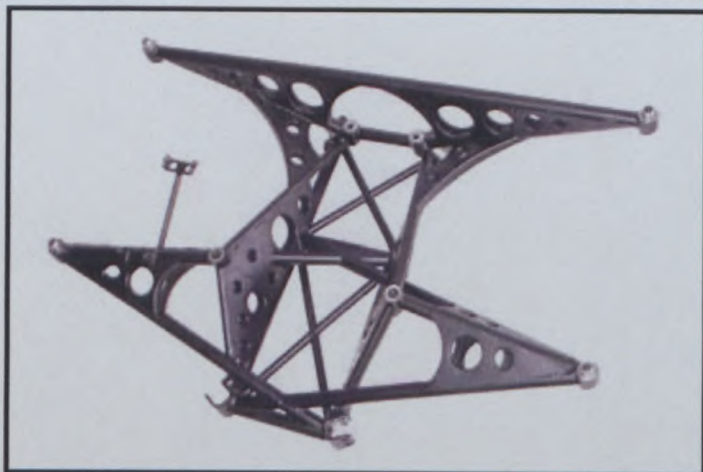

BAR-2) Vue 2 :  
View 2 :

0018 1302 A3C

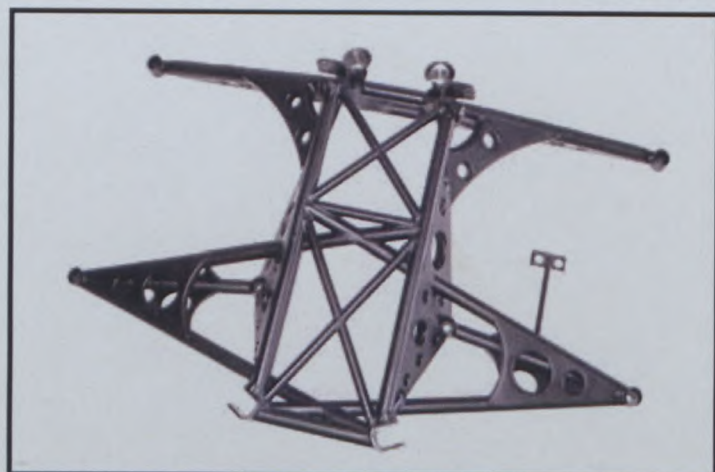

BAR-3) Poids du berceau arrière :

Weight of the rear subframe : **8,47 Kg. + 5 % - 2%**

TAR1) Triangles arrière : ( type 1 ) : / Rear wishbones : ( type 1 ) :

**3,72 Kg. + 5% / - 2%**

( Tolerance-Tolleranze +/- 3mm )

TAR1-1) Photo

044breg 1041 AC

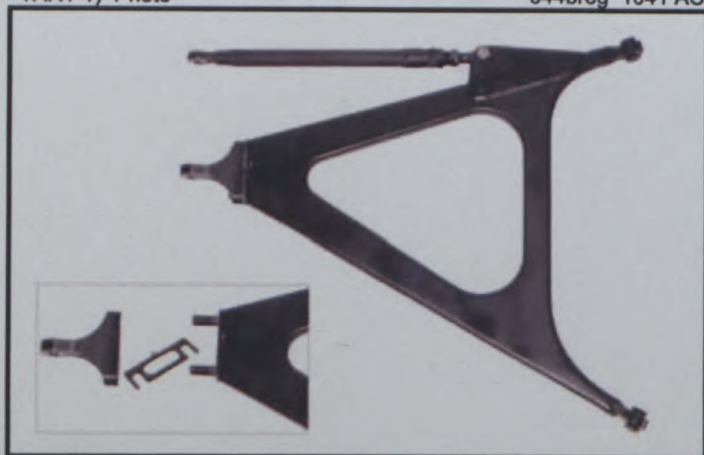

TAR1-2) Dessin et dimensions / Drawing and dimensions

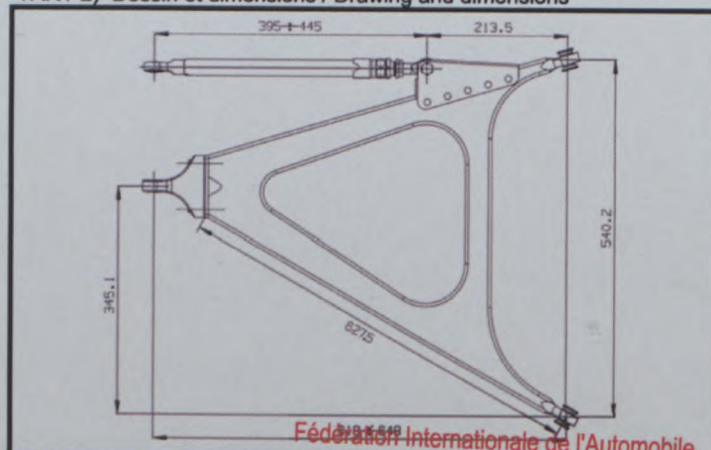

Fédération Internationale de l'Automobile

Chemin de Blandonnet, 2

CH-1215 GENEVE 15

Tél.: 41 22 544 44 00

Fax Sport: 41 22 544 44 50

Marque  
Make

**FIAT AUTO S.p.A.**

Modèle  
Model

**Punto Super 2000 - Rally**

Homologation N°

**A-5691**

Extension N°

**02/01 KSR**

TAR2) Triangles arrière : type 2 : **4,9 Kg. + 5% / - 2%**  
Rear wishbones : type 2 :

TAR2-1) Photo

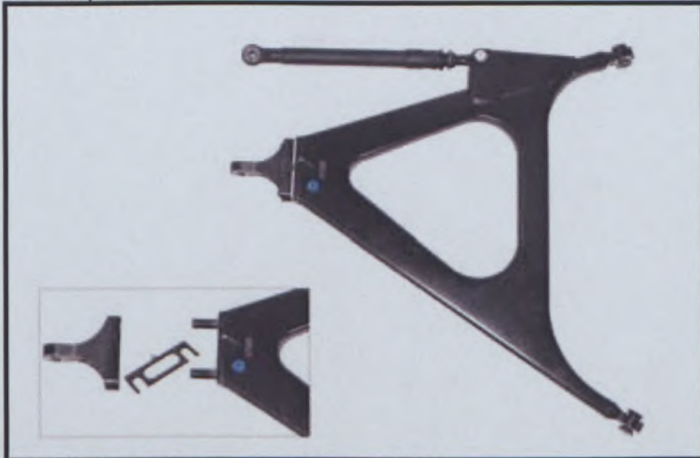

044breg 2887 A2C

JAR1) Jambes de force arrière (type 1) :  
Rear Mc Pherson Strut (type 1) :



009 1185 AC

TAR2-2) Dessin et dimensions / Drawing and dimensions

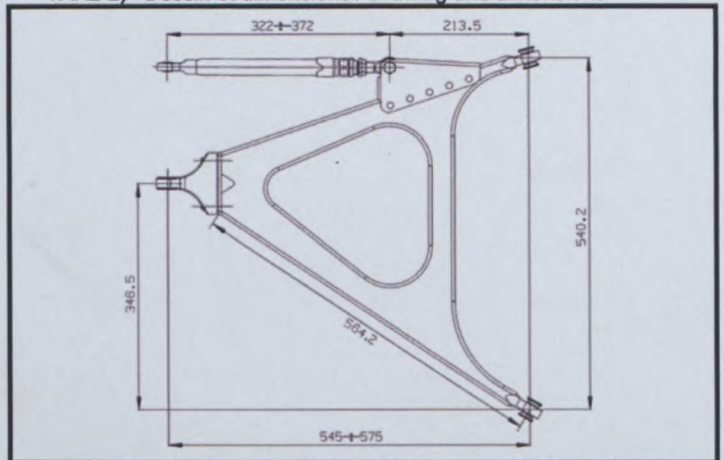

( Tolerance-Tolleranze +/- 3mm. )

JAR2) Jambes de force arrière (type 2) :  
Rear Mc Pherson Strut (type 2) :



009 2549 AC

Marque  
Make **FIAT AUTO S.p.A.**

Modèle  
Model **Punto Super 2000 - Rally**

**A-5691**

Extension N°

**02/01 KSR**

803. Freins : a) Système de freinage  
Brakes : Braking system **double, hydraulique - doppio, idraulico**
- b) Nombre de maître-cylindres  
Number of master cylinders **2**
- b1) Alésages  
Bores \_\_\_\_\_ mm / \_\_\_\_\_ mm
- c) Servo-frein  oui  non  
Servo brakes yes no
- c1) Marque et type  
Make and type \_\_\_\_\_
- d) Régulateur de freinage  oui  non  
Braking regulator yes no
- d1) Emplacement **répartiteur ou répartiteurs manuel dans l'habitacle**  
Location **ripartitore o ripartitori manuali nell'abitacolo**

	Avant / Front (type 1)	Avant / Front (type 2)
e) Nombre de cylindres par roue Number of cylinders per wheel	<u>4</u>	<u>4</u>
e1) Alésage Bore	<u>2 x 44 - 2 x 38</u> mm	<u>2 x 44 - 2 x 38</u> mm
g) Freins à disques Disc brakes	<u>oui - si</u>	<u>oui - si</u>
g1) Nombre de plaquettes par roue Number of pads per wheel	<u>2</u>	<u>2</u>
g2) Nombre d'étriers par roue Number of calipers per wheel	<u>1</u>	<u>1</u>
g3) Matériau des étriers Caliper material	<u>alliage d'aluminium-lega di alluminio</u>	<u>alliage d'aluminium-lega di alluminio</u>
g4) Epaisseur du disque neuf Thickness of new disc	<u>32</u> +/- 1 mm	<u>28</u> +/- 1 mm
g4bis) Epaisseur minimale du disque Minimum thickness of the disc	<u>30</u> mm	<u>26</u> mm
g5) Diamètre extérieur du disque External diameter of the disc	<u>354,5</u> + 0,5 / - 1.5 mm	<u>299,5</u> + 0,5 / - 1.5 mm
g6) Diamètre extérieur de frottement des plaquettes External diameter of pads' rubbing surface	<u>354,5</u> + 0,5 / - 1.5 mm	<u>299,5</u> + 0,5 / - 1.5 mm
g7) Diamètre intérieur de frottement des plaquettes Internal diameter of pads' rubbing surface	<u>223</u> +/- 1.5 mm	<u>193,5</u> +/- 1.5 mm
g9) Disques ventilés Ventilated discs	<u>oui - si</u>	<u>oui - si</u>
g10) Poids minimum du disque complet neuf ( avec bol) Minimum weight of the complete new disc ( including bell)	<u>8,6</u> Kg.	<u>5,1</u> Kg.
g10 bis) Poids minimum du disque complet dans les conditions de l'article g4 bis ( avec bol) Minimum weight of the complete disc ( including bell) under conditions of article g4bis	<u>7,6</u> Kg.	<u>4,2</u> Kg.

Marque  
Make **FIAT AUTO S.p.A.**

Modèle  
Model **Punto Super 2000 - Rally**

Homologation N°

**A-5691**

Extension N°

**02/01 KSR**

V1) Disque avant (type 1)  
Front disc (type 1)



037 2289 C

V2) Disque avant (type 2)  
Front disc (type 2)



037 2250 AC

V3) Etrier avant  
Front caliper



037 2262 A2C

**A-5691****02/01 KSR**

Marque  
Make **FIAT AUTO S.p.A.**

Modèle  
Model **Punto Super 2000 - Rally**

**803. Freins :**  
**Brakes :**

Arrière / Rear	
e) Nombre de cylindres par roue Number of cylinders per wheel	<u>4</u>
e1) Alésage Bore	<u>2 x 44 - 2 x 38</u> mm
g) Freins à disques Disc brakes	<u>oui - si</u>
g1) Nombre de plaquettes par roue Number of pads per wheel	<u>2</u>
g2) Nombre d'étriers par roue Number of calipers per wheel	<u>1</u>
g3) Matériau des étriers Caliper material	<u>alliage d'aluminium-lega dialluminio</u>
g4) Epaisseur du disque neuf Thickness of new disc	<u>28</u> +/- 1 mm
g4bis) Epaisseur minimale du disque Minimum thickness of the disc	<u>26</u> mm
g5) Diamètre extérieur du disque External diameter of the disc	<u>299,5</u> + 0,5 / - 1.5 mm
g6) Diamètre extérieur de frottement des plaquettes External diameter of pads' rubbing surface	<u>299,5</u> + 0,5 / - 1.5 mm
g7) Diamètre intérieur de frottement des plaquettes Internal diameter of pads' rubbing surface	<u>193,5</u> +/- 1.5 mm
g9) Disques ventilés Ventilated discs	<u>oui - si</u>
g10) Poids minimum du disque complet neuf ( avec bol) Minimum weight of the complete new disc ( including bell)	<u>5,1</u> Kg.
g10 bis) Poids minimum du disque complet dans les conditions de l'article g4 bis ( avec bol) Minimum weight of the complete disc ( including bell) under conditions of article g4bis	<u>4,2</u> Kg.

**Pour l'étriere arrière voir  
les informations freins AV  
e), e1), g), g1), g2), g3)  
a la pag. 29/44 et la photo  
V3 a la pag. 30/44**

**Per la pinza posteriore  
vedere le informazioni  
e), e1), g), g1), g2), g3)  
freni Ant. a pag. 29/44 e la  
foto V3 a pag. 30/44**

**A-5691****02/01 KSR**

Marque  
Make **FIAT AUTO S.p.A.**

Modèle  
Model **Punto Super 2000 - Rally**

W1) Disque arrière  
Rear disc

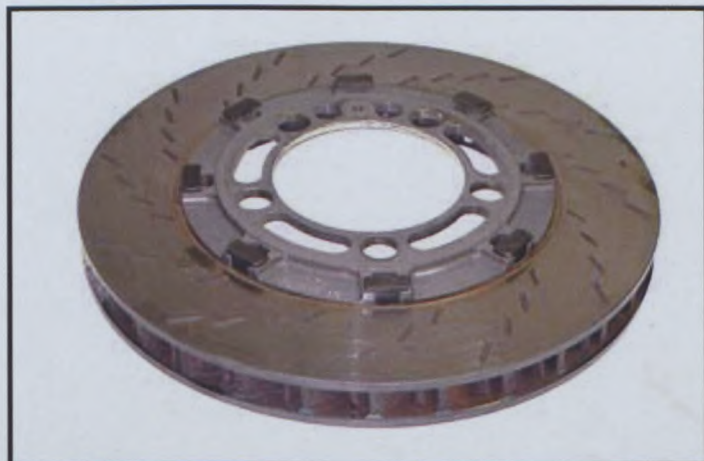

037 2250 C

W2) Etrier arrière  
Rear caliper

**Pour l'etrier arrière voir les informations freins AV e), e1), g), g1), g2), g3) a la pag. 29/44 et la photo V3 a la pag. 30/44**

**Per la pinza posteriore vedere le informazioni e), e1), g), g1), g2), g3) freni Ant. alla pag. 29/44 e la foto V3 a pag. 30/44**

FAM) Frein à main monté :  
Hand brake mounted :



00e 4851 A5C

MC) Maitre-Cylindres  
Master cylinders



00e 4853 A3C3

PED1) Pédalier (vue de face) :  
Pedal box (frontal view) :

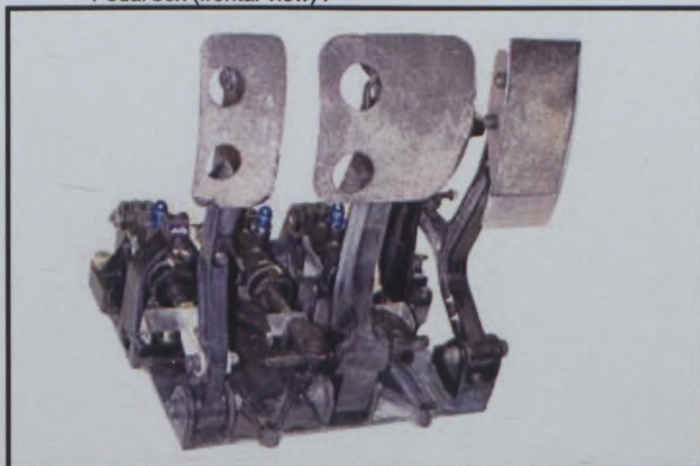

069 3961 AC

La forme et la longueur des pedales et de levier du freins à main peut être varié Voir Photo PED1), PED2) et FAM)

La forma e la lunghezza dei pedali e della leva freno a mano puo' essere modificata Vedi Foto PED1), PED2) e FAM)

PED2) Pédalier (vue de profil)  
Pedal box (lateral view)

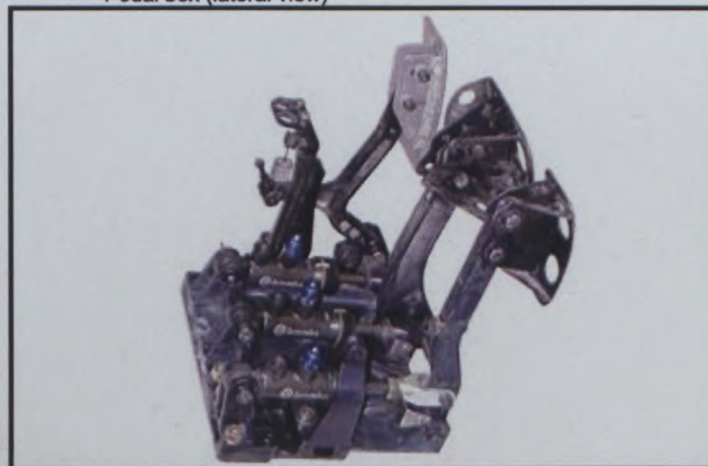

069 3970 AC

**A-5691****02/01 KSR**Marque  
Make**FIAT AUTO S.p.A.**Modèle  
Model**Punto Super 2000 - Rally**804. Direction :  
Steering :

Avant / Front

a) Type  
Type**à crémaillère - a cremagliera**b) Servo-assistance  
Power assisted

<input checked="" type="checkbox"/> oui yes	<input type="checkbox"/> non no
--	------------------------------------

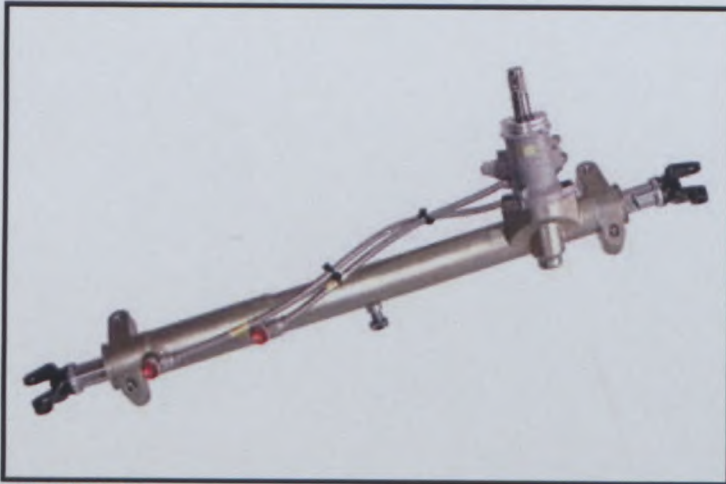
Type  
Type**hydraulique, mécanique - idraulica, meccanica**  
**hydraulique, électrique - idraulica, elettrica**CD1) Crémaillère de direction démontée  
Steering rack dismounted

047 3047 AC

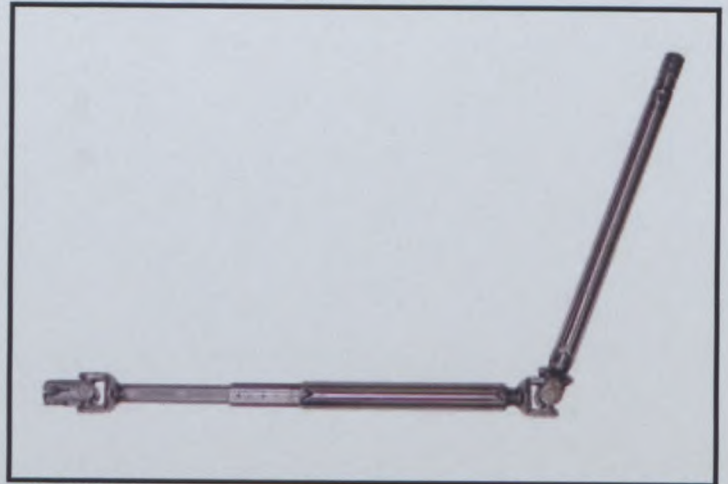
CD2) Colonne de direction démontée  
Steering column dismounted

029 b5354 C

Homologation N°

**A-5691**

Marque

Make **FIAT AUTO S.p.A.**

Modèle

Model **Punto Super 2000 - Rally**

Extension N°

**02/01 KSR****9. CARROSSERIE / BODYWORK**902. Extérieur :  
Exterior :

	Avant / Front	Arrière / Rear
l) Matériau du pare-choc Material of bumper	<b>fibre de verre (G.R.P.)-fibra di vetro(G.R.P.)</b>	<b>fibre de verre (G.R.P.)-fibra di vetro(G.R.P.)</b>

**XVI) DISPOSITIF AERODYNAMIQUE AVANT VU DE FACE AVEC DIMENSIONS DES OUVERTURES :  
FRONT AERODYNAMIC DEVICE SEEN FROM THE FRONT WITH DIMENSIONS OF OPENINGS :**

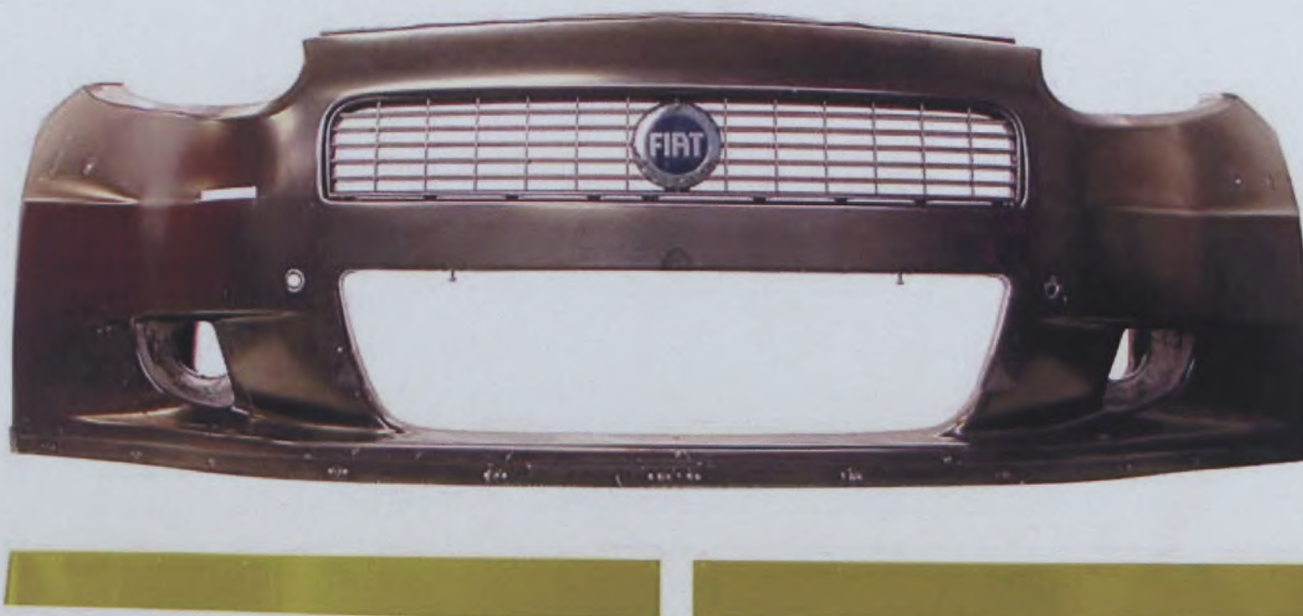

023 1424 A5C

A2) Pare-chocs arrière / Bouclier arrière  
Rear bumper

033 2101 A3C



033 2055 AC

Voir Photo XVIbis) et A2 pag. 38/44

Marque  
Make

**FIAT AUTO S.p.A.**

Modèle  
Model

**Punto Super 2000 - Rally**

**A-5691**

Extension N°

**02/01 KSR**

A11) Support supérieur de radiateur  
Upper radiator support



00d 0006 A6C

A12) Modification châssis pour passage collecteur admission  
Bodyshell modification for fitting of intake manifold

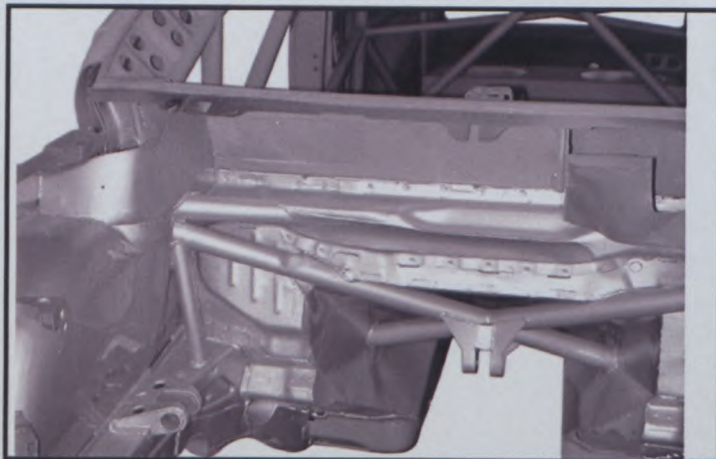

072 03 4008 C5

A13) Modification du bac à roue de secours  
Spare wheel housing modification

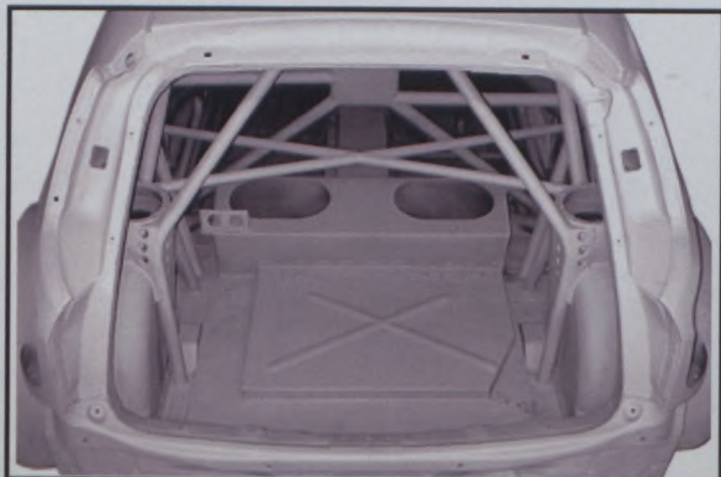

072 58 4064 AC2

A11Bis) Compartiment moteur avec support supérieur radiateur  
Engine compartment with upper radiator support



00d 5476 A5C

Chapelle d'amortisseur Øint. 136 ± 1 mm.  
Shock absorber turret

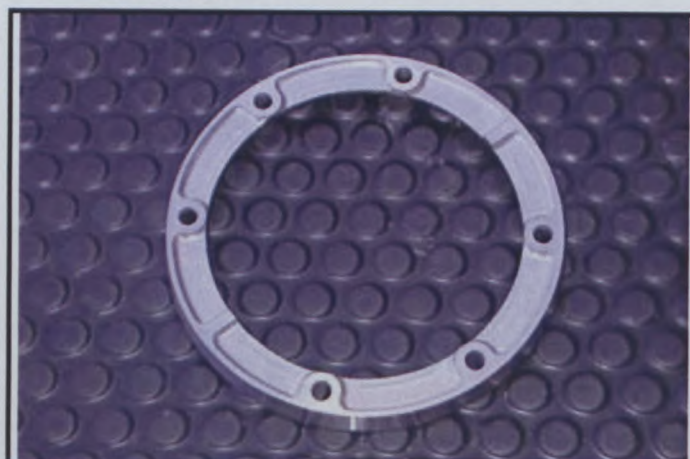

079 6225 C

A13 bis) Modification du bac à roue de secours  
Spare wheel housing modification



072 57 4671 A4C

Marque  
Make

**FIAT AUTO S.p.A.**

Modèle  
Model

**Punto Super 2000 - Rally**

Homologation N°

**A-5691**

Extension N°

**02/01 KSR**

**INFORMATIONS COMPLEMENTAIRES / COMPLEMENTARY INFORMATION :**

XVIbis) DISPOSITIF AERODYNAMIQUE AVANT :  
FRONT AERODYNAMIC DEVICE :



033 2085 A2C

A2) Pare-chocs arrière / Bouclier arrière  
Rear bumper



033 2057 AC

A10 bis) Tableau de bord démonté  
Dismounted dashboard



044 3176 AC

A7bis) Passage de roue arrière avec les pièces montées  
Rear wheel arch with assembled parts

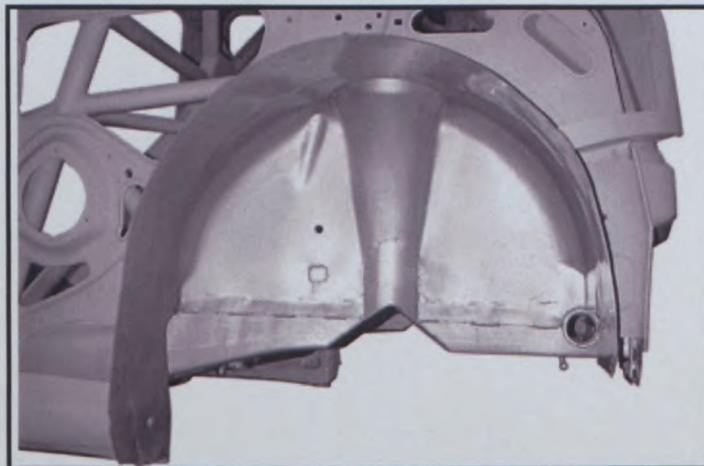

072 60 4043 A2C

A14) Couvre culasse (si différent de celui de série)  
Cylinder head cover (if different from standart one)

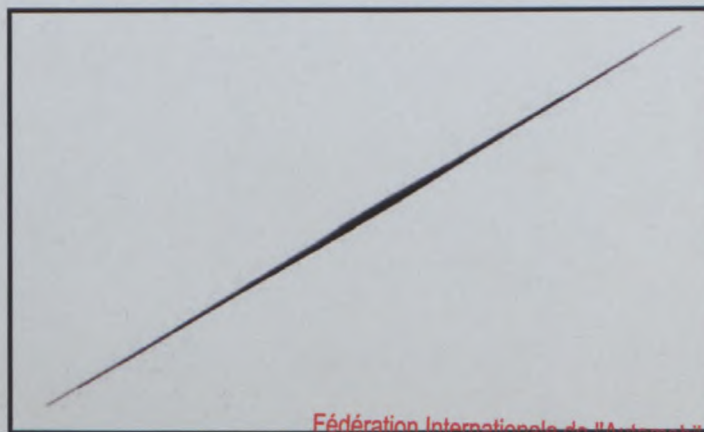
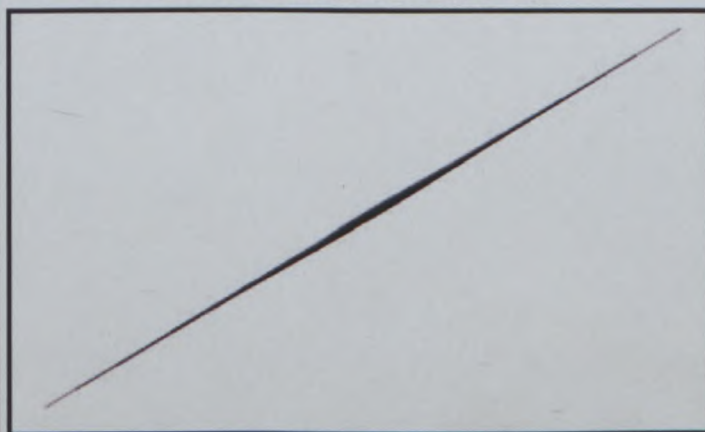

Marque  
Make**FIAT AUTO S.p.A.**Modèle  
Model**Punto Super 2000 - Rally****INFORMATIONS COMPLEMENTAIRES / COMPLEMENTARY INFORMATION :**

- Modification longheron AV inferieur de facon à permettre le debatement de demi-arbre AV.
- Point d'ancrage à la coque du stabilisateur AV
- Longherone Ant. Inferiore modificato per permettere l'escursione del semiasse Ant.
- Punto ancoraggio alla scocca barra stabilizzatrice Ant.
- Modification longheron AR inferieur de facon à permettre le debatement de demi-arbre AR.
- Point d'ancrage à la coque du stabilisateur AR
- Longherone Post. Inferiore modificato per permettere l'escursione del semiasse Post.
- Punto ancoraggio alla scocca barra stabilizzatrice Post.

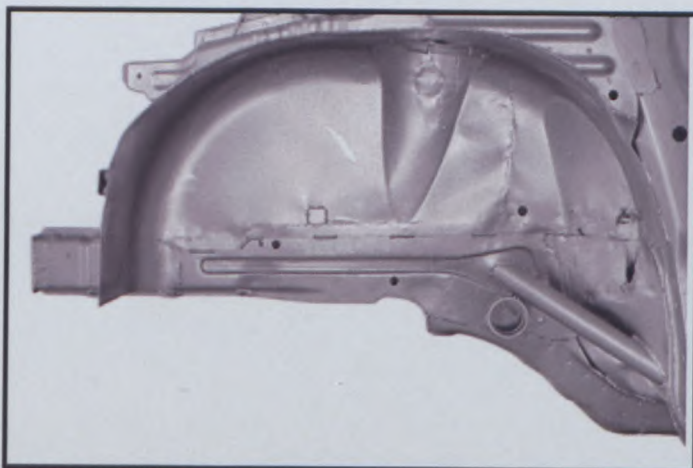

072 11 59 4020 A2C C

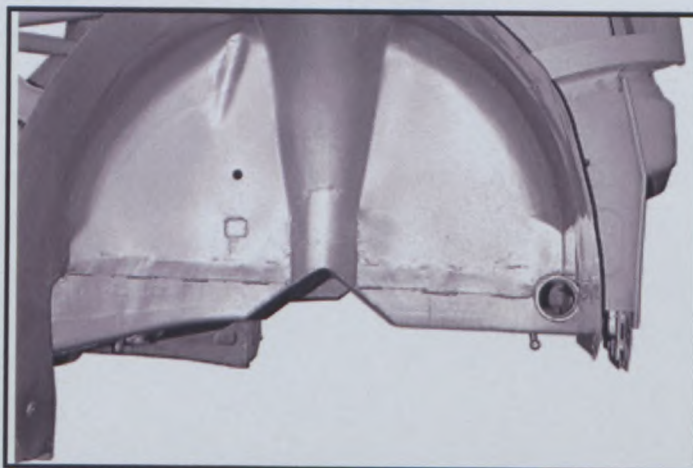

072 11 60 4043 A3C

- Traverse AV pare-choc/ radiateur - Traversa paraurti/ radiatore Ant.

- Support central transmission - Supporto centrale trasmissione



003b 4373 A5C



00s 0561 C

Marque  
Make

FIAT AUTO S.p.A.

Modèle  
Model

Punto Super 2000 - Rally

**A-5691**

Extension N°

**02/01 KSR**

**INFORMATIONS COMPLEMENTAIRES / COMPLEMENTARY INFORMATION :**

**XVI) DISPOSITIF AERODYNAMIQUE AVANT VU DE FACE AVEC DIMENSIONS DES OUVERTURES :  
FRONT AERODYNAMIC DEVICE SEEN FROM THE FRONT WITH DIMENSIONS OF OPENINGS :**

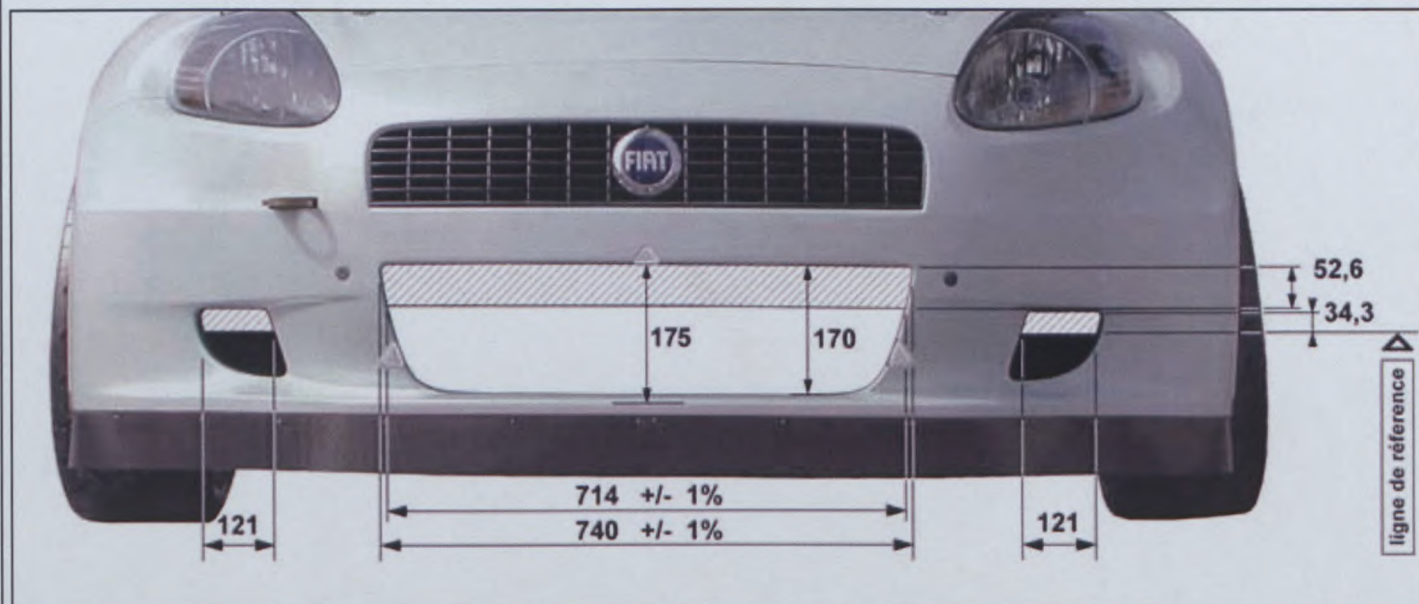

**Bavette demontable – Bavetta smontabile**

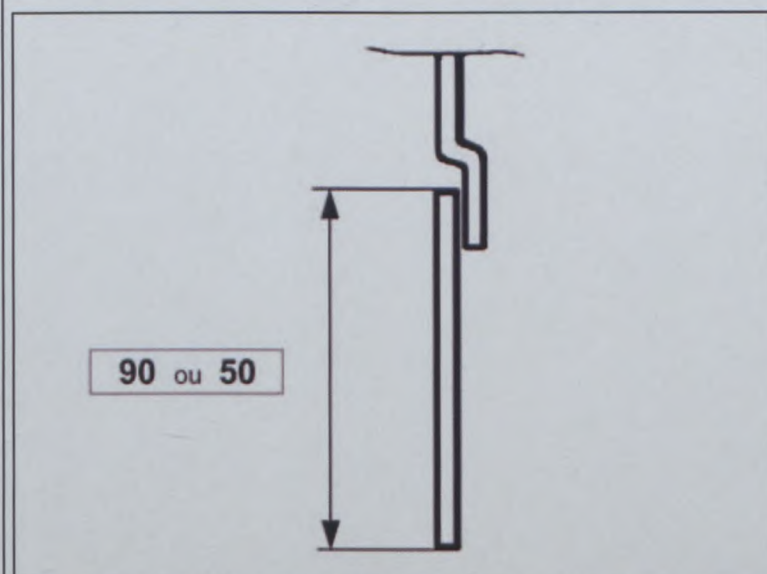

( Mesures en mm.- Misure in mm. ) ( Tolerance +/- 3 mm.-Tolleranza +/- 3 mm. )

**Bavette demontable ( mesuré au niveau de l'axe longitudinal de la voiture ) et relatives sections  
Bavetta smontabile ( misurata a livello dell'asse longitudinale della vettura ) e relative sezioni**

**Ouvertures (en plus) dans le pare-chocs AV**

<b>Surface total :</b>	<b>465</b>	<b>cm.<sup>2</sup></b>
<b>Superficie totale :</b>	<b>465</b>	<b>cm.<sup>2</sup></b>
<b>Tolerance sur le dimensions :</b>	<b>+/- 3 mm.</b>	
<b>Tolleranza sulle dimensioni :</b>	<b>+/- 3 mm.</b>	

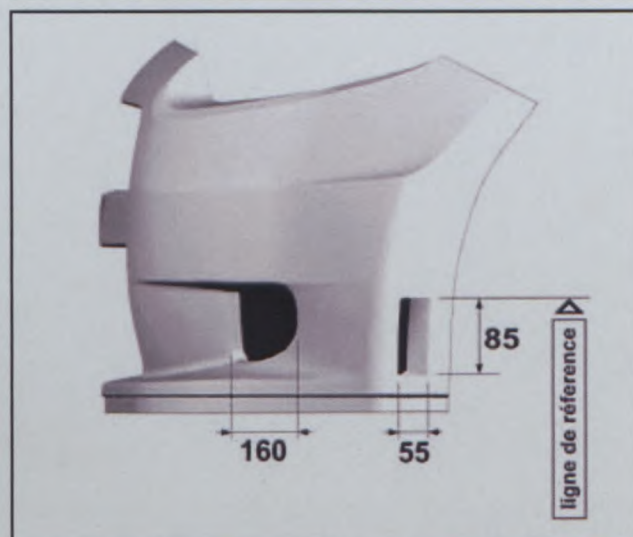

Marque  
Make**FIAT AUTO S.p.A.**Modèle  
Model**Punto Super 2000 - Rally****A-5691**

Extension N°

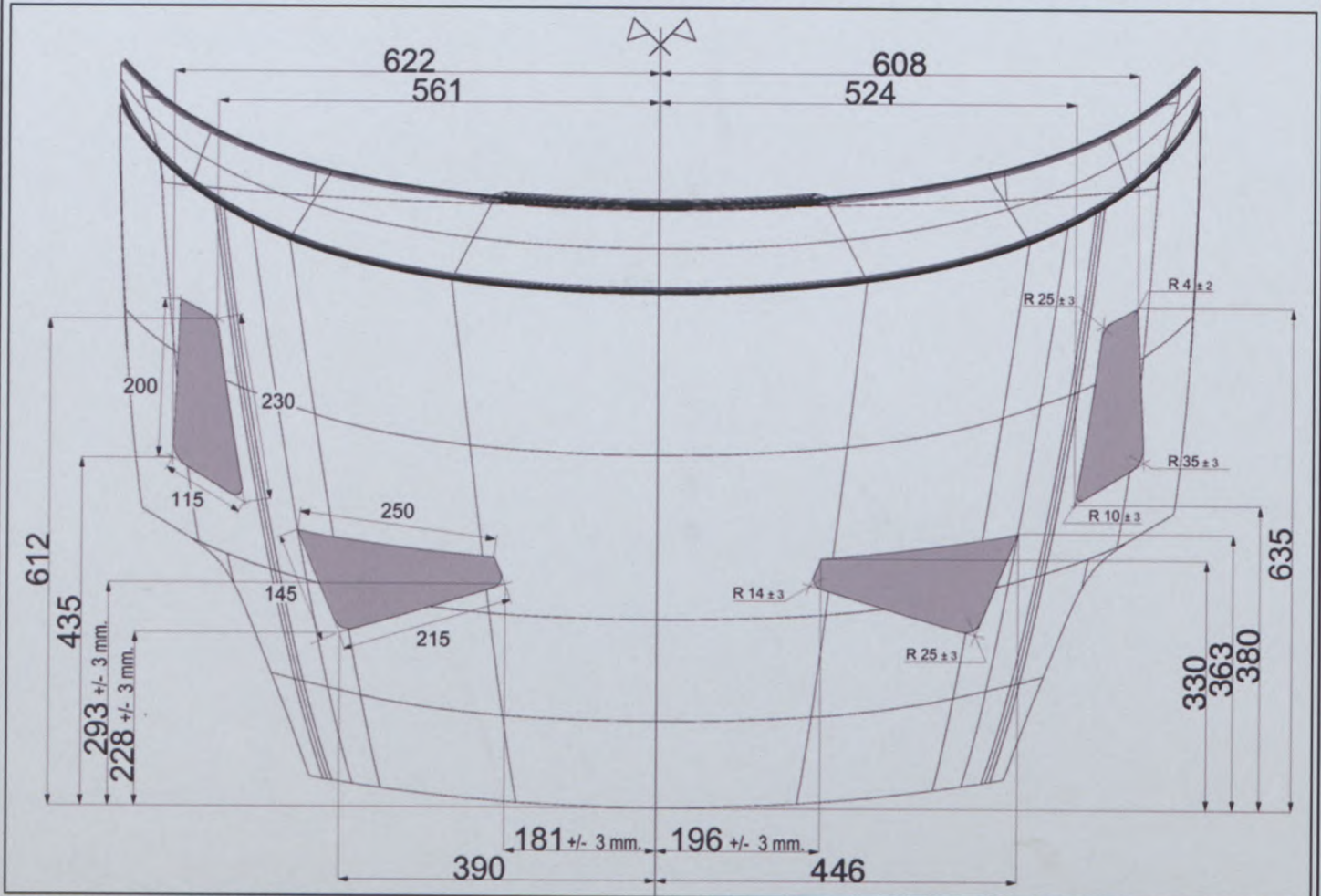
**02/01 KSR****INFORMATIONS COMPLEMENTAIRES / COMPLEMENTARY INFORMATION :****A1) Ouverture dans le capot moteur avec dimensions - Opening in engine bonnet with dimensions**

**Surface total :** 735 cm.<sup>2</sup>  
**Superficie totale :** 735 cm.<sup>2</sup>

**Tolerance sur le dimensions :** +/- 1 %  
**Tolleranza sulle dimensioni :** +/- 1 %



048 3316 AC



048 3536 A2C

Marque  
Make **FIAT AUTO S.p.A.**

Modèle  
Model **Punto Super 2000 - Rally**

Homologation N°

**A-5691**

Extension N°

**02/01 KSR**

**INFORMATIONS COMPLEMENTAIRES / COMPLEMENTARY INFORMATION :**

**A1) Ouverture dans le capot moteur avec dimensions - Opening in engine bonnet with dimensions**



073 4342 AC



073 4327 AC

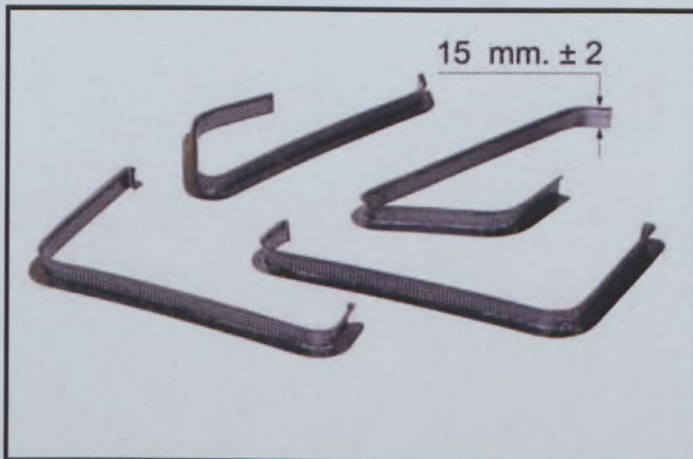

073 4353 A2C

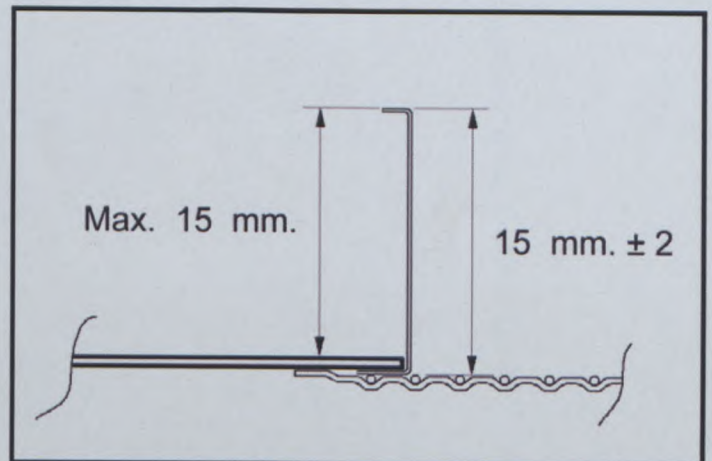

Fédération Internationale de l'Automobile

Chemin de Blandonnet, 2

CH-1215 GENEVE 15

Tél.: 41 22 544 44 00

Fax Sport: 41 22 544 44 50

Marque  
Make

**FIAT AUTO S.p.A.**

Modèle  
Model

**Punto Super 2000 - Rally**

**A-5691**

Extension N°

**02/01 KSR**

**INFORMATIONS COMPLEMENTAIRES / COMPLEMENTARY INFORMATION :**

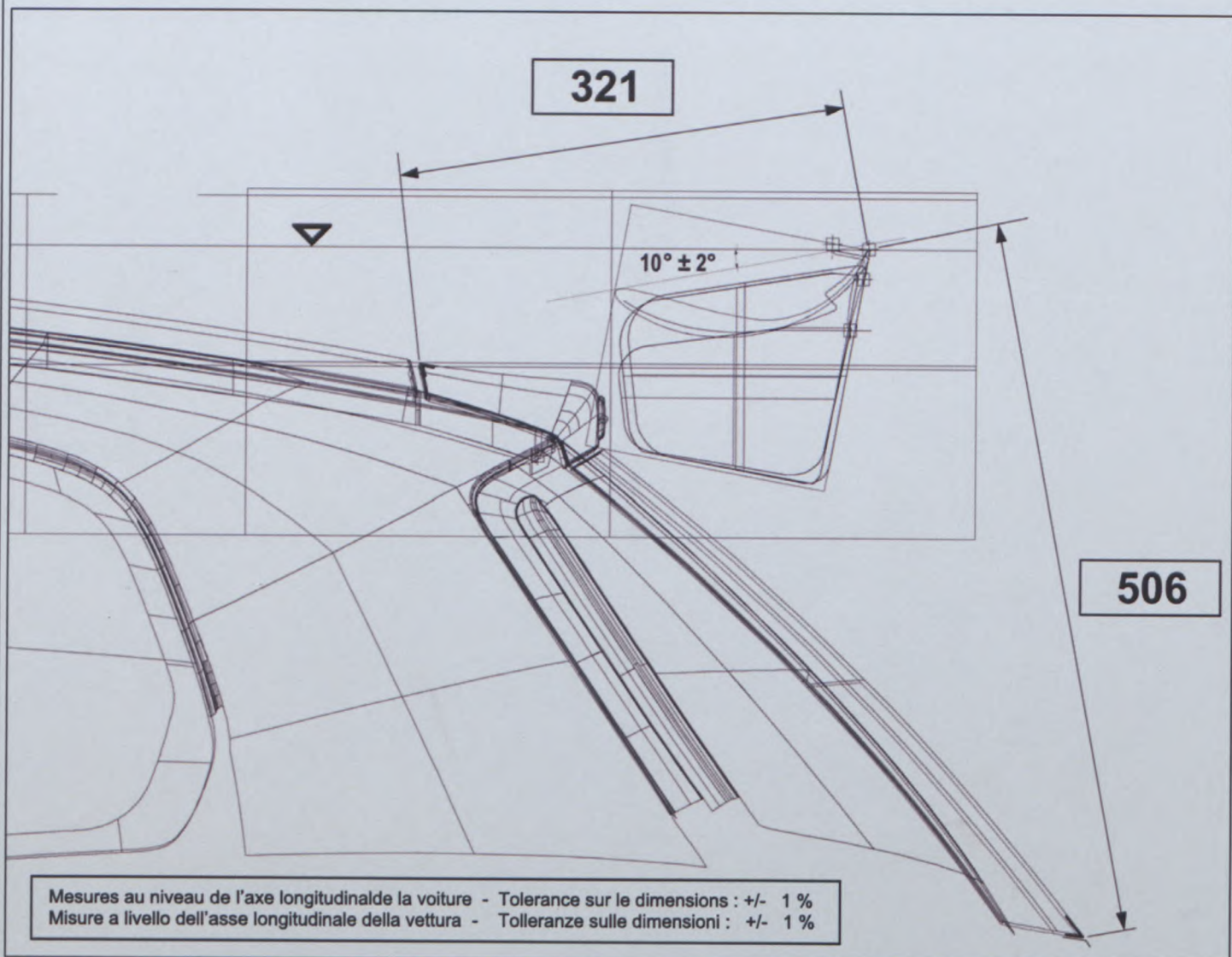

( Mesures en mm. - Misure in mm. )

( Cotes mesurées sur la forme – Quote misurate sul pezzo )

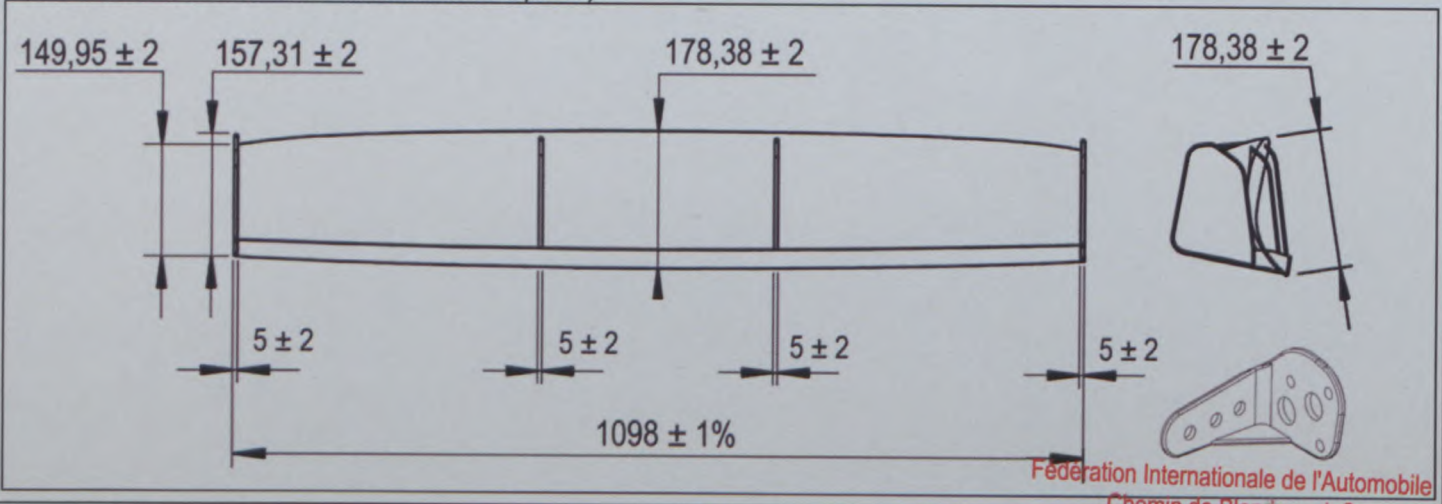

Fédération Internationale de l'Automobile  
 Chemin de Blandonnet, 2  
 CH-1215 GENEVE 15  
 Tél.: 41 22 544 44 00  
 Fax Sport: 41 22 544 44 50

Marque  
Make

FIAT AUTO S.p.A.

Modèle  
Model

Punto Super 2000 - Rally

Homologation N°

**A-5691**

Extension N°

**02/01 KSR**

**INFORMATIONS COMPLEMENTAIRES / COMPLEMENTARY INFORMATION :**

**IMPORTANT :**

① Seule l'armature de sécurité comportant le numéro d'extension \_\_\_\_\_ VO peut être utilisé avec cette VK S2000-R / Only the safety rollcage bearing the extension number \_\_\_\_\_ VO may be used with this VK S2000-R

② Seuls le pare-brise de série ou le pare-brise homologué dans la VO \_\_\_\_\_ VO peuvent être utilisés / Only the series windscreen or the windscreen homologated in the \_\_\_\_\_ VO may be used

③ Tout véhicule de type « S2000-R » doit être muni d'un Passeport Technique établi par le service Technique de la FIA / Each « S2000-R » car must be fitted with a Technical Passport signed by FIA Technical Department

**3. MOTEUR / ENGINE**

**Drawing numbers of the engine homologated parts:**

Description	Ref.
- <u>Piston</u>	<u>5730760</u>
- <u>Connecting rod</u>	<u>5730759</u>
- <u>Crankshaft</u>	<u>5730758</u>
- <u>Flywheel</u>	<u>5730761</u>
- <u>Sump</u>	<u>5734481</u>
- <u>Throttle body</u>	<u>5736142</u>
- <u>Airbox divergent</u>	<u>5736030</u>
- <u>Airbox collector</u>	<u>5736031</u>
- <u>Trumpets</u>	<u>5736100</u>
- <u>Manifold flange</u>	<u>5736022</u>
- <u>Manifold gasket</u>	<u>5736023</u>



FEDERATION INTERNATIONALE  
DE L'AUTOMOBILE

Homologation N°

**A-5691**

Groupe

Group **A**

Extension N°

**03/01 VO**

FICHE D'EXTENSION D'HOMOLOGATION  
FORM OF HOMOLOGATION EXTENSION

**Variante valable pour "Super 2000 - Rallyes" uniquement**  
**Variant allowed with "Super 2000 - Rally" only**

- |  |  |
|--|--|
| <input type="checkbox"/> <b>ES</b> Evolution sportive du type / Sporting evolution of the type | <input checked="" type="checkbox"/> <b>VO</b> Variante option / Option variant |
| <input type="checkbox"/> <b>ET</b> Evolution normale du type / Normal evolution of the type    | <input type="checkbox"/> <b>VP</b> Variante de Production / Production variant |
| <input type="checkbox"/> <b>VF</b> Variante de fourniture / Supply variant                     | <input type="checkbox"/> <b>ER</b> Erratum / Erratum                           |

Véhicule : Constructeur  
Vehicle : Manufacturer

**FIAT AUTO S.p.A.**

Modèle et type  
Model and type

**Punto 1.2 8V My 05**

Homologation valable à partir du  
Homologation valid as from

**01 MARS 2006**

Page or ext.	Article	Description
	<b>6.</b>	<b><u>TRANSMISSION - TRASMISSIONE</u></b>
	<b>602.</b>	<b>Boîte de vitesses - Cambio</b>  - Levier de commande de boîte de vitesses Voir VK Super 2000 Photo CB1) et CB2) pag. 15/44 Leva comando cambio Vedi VK Super 2000 foto CB1) e CB2) pag. 15/44 Voir photo - Vedi foto _____ <b>67 /05</b>
	<b>603.</b>	<b>h) Refroidisseur d'huile</b> <b>Raffreddamento dell'olio</b>  - Système de lubrification extérieur pour le différentiel central <b>Sistema di lubrificazione esterno per il differenziale centrale</b> Voir photo - Vedi foto _____ <b>1 - 2 - 3 - 4 /05</b>  - Pompe électrique et schéma circulation huile dans la boîte de vitesses et le radiateur <b>Pompa elettrica e schema circolazione olio tra il cambio di velocità e il radiatore</b> Voir dessin - Vedi disegno _____

Fédération Internationale de l'Automobile  
Chemin de Blandonnet, 2  
CH-1215 GENEVE 15  
Tél.: +41 22 544 44 00  
Fax Sport: +41 22 544 44 50

Marque  
Make

FIAT AUTO S.p.A.

Modèle  
Model

Punto 1.2 8V

Homologation N°

**A-5691**

Extension N°

**03/01 VO**

Page or ext.	Article	Description
	6.	<b><u>TRANSMISSION - TRASMISSIONE</u></b>
	606.	<b>Arbres Alberi</b>  - Arbre longitudinal ( Type A ) : Ø 50,5 x 1,5 ± 0,5 mm. Poids minimum: 7,9 Kg. Voir VK Super 2000 Photo AT2) pag. 22/44 Albero longitudinale ( Tipo A ) : Ø 50,5 x 1,5 ± 0,5 mm. Peso minimo: 7,9 Kg. Vedi VK Super 2000 foto AT2) pag. 22/44 Voir photo - Vedi foto _____ 5_/05
	7.	- Arbre longitudinal ( Type B ) : Ø 55 x 1,5 ± 0,5 mm. Poids minimum: 8,4 Kg. Voir VK Super 2000 Photo AT2) pag. 22/44 Albero longitudinale ( Tipo B ) : Ø 55 x 1,5 ± 0,5 mm. Vedi VK Super 2000 foto AT2) pag. 22/44 Peso minimo: 8,4 Kg. Voir photo - Vedi foto _____ 6_/05
	701.	<b><u>SUSPENSION - SOSPENSIONE</u></b>  <b>Généralités Generalità</b>  - Fixation supérieur ( ressort - amortisseur ) suspension AV avec point d'ancrage supérieur excentrique ( max. 20 mm. ) Attacco superiore ( molla - ammortizzatore ) sospensione Ant. con punto superiore di ancoraggio eccentrico ( max. 20 mm. ) Voir photo - Vedi foto _____ 7 - 8_/05
		- Fixation supérieur ( ressort - amortisseur ) suspension AR avec point d'ancrage supérieur excentrique ( max. 20 mm. ) Attacco superiore ( molla - ammortizzatore ) sospensione Post. con punto superiore di ancoraggio eccentrico ( max. 20 mm. ) Voir photo - Vedi foto _____ 9 - 10_/05
		- Pivot inférieur pour le montant AV Perno inferiore per il montante Ant. Voir photo - Vedi foto _____ 11 - 12 - 13 - 14 - 15_/05

Marque

Make

FIAT AUTO S.p.A.

Modèle

Model

Punto 1.2 8V

Homologation N°

**A-5691**

Extension N°

**03/01 VO**

Page or ext.	Article	Description
	7.	<b><u>SUSPENSION - SOSPENSIONE</u></b>
	701.	<p><b>Généralités</b> <b>Generalità</b></p> <ul style="list-style-type: none"> <li>- <b>Système de variation de camber sur bras inférieur suspension AV edt AR avec plaquettes</b> <b>Sistema variazione del camber sul braccio inferiore sospensione Ant. e Post. Ant. e Post. mediante piastrine</b> Voir photo - Vedi foto _____ 16 _/05</li> <li>- <b>Entretoise fixation inférieur triangle sur le montant AR</b> <b>Staffa attacco inferiore triangolo sul montante Post.</b> Voir photo - Vedi foto _____ 17 - 18 - 19 - 20 _/05</li> <li>- <b>Support articulation extérieur bras inférieur suspension AV</b> <b>Longueur variable ( de 46,6 mm. à 73,4 mm. )</b> Voir VK Super 2000 Photo TAV1-1) et TAV2-1) pag. 26/44 <b>Supporto articolazione esterna braccio inferiore sospensione Ant.</b> <b>Lunghezza variabile ( da 46,6 mm. a 73,4 mm. )</b> Vedi VK Super 2000 Foto TAV1-1) e TAV2-1) pag. 26/44 Voir photo - Vedi foto _____ 21 - 22 - 23 - 24 _/05</li> <li>- <b>Support articulation extérieur bras inférieur suspension AR</b> <b>Longueur variable ( de 64 mm. à 88 mm. )</b> Voir VK Super 2000 Photo TAR1-1) et TAR2-1) pag. 27 - 28/44 <b>Supporto articolazione esterna braccio inferiore sospensione Post.</b> <b>Lunghezza variabile ( da 64 mm. a 88 mm. )</b> Vedi VK Super 2000 Foto TAR1-1) e TAR2-1) pag. 27 - 28/44 Voir photo - Vedi foto _____ 25 - 26 _/05</li> </ul>
	706.	<p><b>Stabilisateur</b> <b>Barra stabilizzatrice</b></p> <ul style="list-style-type: none"> <li>- <b>Stabilisateur AV et AR avec système de fixation et de commande</b> <b>Barra stabilizzatrice Ant. e Post. con sistema di fissaggio e comando</b> Voir photo - Vedi foto _____ 27 _/05</li> <li>- <b>Biellettes du système de commande stabilisateur AR renforcées réglables et tirants en alliage d'aluminium pour les stabilisateurs AV et AR</b> <b>Biellette del sistema di comando della barra stabilizzatrice Post. rinforzate e regolabili e tiranti in lega di alluminio per le barre Ant. e Post.</b> Voir photo - Vedi foto _____ 28 - 29 - 30 _/05</li> <li>- <b>Support sur le montant AR pour la biellette commande stabilisateur</b> <b>Supporto sul montante Post. per la biellette comando barra stabilizzatrice</b> Voir photo - Vedi foto _____ 31 - 32 _/05</li> </ul>

Fédération Internationale de l'Automobile

Chemin de Blandonnet, 2

CH-1215 GENEVE 15

Tél.: 41 22 544 44 00

Fax Sport: 41 22 544 44 50

Marque  
Make

FIAT AUTO S.p.A.

Modèle  
Model

Punto 1.2 8V

Homologation N°

**A-5691**

Extension N°

**03/01 VO**

Page or ext.	Article	Description
	7.	<b><u>SUSPENSION - SOSPENSIONE</u></b>
	701.	<b>Généralités</b> <b>Generalità</b>  - Levier de direction sur le montant AV Leva sterzo su montante Ant. Voir photo - Vedi foto _____ 33 - 34 - 35 - 36 _/05
	8.	<b><u>TRAIN ROULANT - PARTI ROTANTI</u></b>
	804.	<b>Direction</b> <b>Sterzo</b>  - Bielle de direction renforcé Bielletta dello sterzo rinforzata Vedi photo - Vedi foto _____ 37 _/05  - Pompe hydraulique mecanique pour servo-assistance direction Pompa idraulica meccanica per idroguida servo-assistita Voir photo - Vedi foto _____ 38 - 39 - 40 _/05
	803.	<b>Freins</b> <b>Freni</b>  - Pompes freins et pompe embrayage pour la pédalier et le frein à main Pompe freni e pompa frizione per la pedaliera ed il freno a mano b) Nombre de maître-cylindres : maître-cylindres freins double Numero delle pompe : pompa freni doppia b1) Alésage mélangeable : variable - variabile ( pour toutes les pompes ) Alesaggio miscelabile : ( per tutte le pompe ) da 12 mm. a 30 mm. Voir photo - Vedi foto _____ 41 - 42 _/05  - Système de ventilation freins AV Sistema di ventilazione freni Ant. Voir photo - Vedi foto _____ 43 - 44 - 45 - 46 - 47 - 48 - 49 _/05  - Protection pour disques freins AV et AR Protezioni per dischi freni Ant e Post. Vedi photo - Vedi foto _____ 49 - 50 - 51 - 52 - 53 - 54 _/05

Fédération Internationale de l'Automobile

Chemin de Blandonnet, 2

CH-1215 GENEVE 15

Tél.: 41 22 544 44 00

Fax Sport: 41 22 544 44 50

Marque  
Make

FIAT AUTO S.p.A.

Modèle  
Model

Punto 1.2 8V

Homologation N°

**A-5691**

Extension N°

**03/01 VO**

Page or ext.	Article	Description
	<b>8.</b>	<b><u>TRAIN ROULANT - PARTI ROTANTI</u></b>
	<b>803.</b>	<b>Freins Freni</b> <ul style="list-style-type: none"><li>- Pompe frein à main avec commande hydraulique deblocage traction AR Pompa freno a mano con comando idraulico sbloccaggio trazione Post. Voir photo - Vedi foto _____ <b>55</b> /05 Voir dessin schema - Vedi disegno schema _____ <b>3</b> /05</li><li>- Entretoise pour disques freins pour adaptation roues avec ecuateurs différents AV et AR ( épaisseur max. : 35 mm. ) Distanziali per dischi freno per adattamento ruote con campanature differenti Ant. e Post. ( spessore max. : 35 mm. ) Voir photo - Vedi foto _____ <b>56</b> /05</li><li>- Répartiteur de freinage freins AR réglable placé dans l'habitacle ( deux pour voiture avec système de freinage à X ) Ripartitore di frenata freni Post. regolabile situato nell'abitacolo ( due per vettura con impianto dei freni a X ) Voir photo - Vedi foto _____ <b>57</b> /05</li><li>- Bague sur le montant AV pour l'étanchéité de système de ventilation freins Anello sul montante Ant. per la tenuta del sistema di ventilazione freni Voir photo - Vedi foto _____ <b>58</b> /05</li></ul>
	<b>804.</b>	<b>Direction Sterzo</b> <ul style="list-style-type: none"><li>- Pompe électrique pour servo-assistance hydraulique direction Pompa idraulica per idroguida servo-assistita Voir photo - Vedi foto _____ <b>59</b> /05</li></ul>

Marque  
Make

FIAT AUTO S.p.A.

Modèle  
Model

Punto 1.2 8V

Homologation N°

**A-5691**

Extension N°

**03/01 VO**

Page or ext.	Article	Description
	9.	<b><u>CARROSSERIE - CARROZZERIA</u></b>
	901.	<b>Intérieurs Interni</b>
		- Tableau de bord Cruscotto Voir photo - Vedi foto _____ 60_/05
		- Support fixation protection AV Supporto fissaggio protezione Ant. Voir photo - Vedi foto _____ 61_/05
		- Renforcement lateral anti-intrusion sur les entretoise lateral longitudinal bas du Roll Bar ( droite et gauche ) poids: 1,9 ± 0,2 Kg. Rinforzo laterale anti-intrusione sui tubi laterali longitudinali bassi del Roll Bar ( destra e sinistra ) peso: 1,9 ± 0,2 Kg. Voir photo - Vedi foto _____ 62 - 63_/05
		f) Toit ouvrant ( longueur : 44 cm. - largeur : 25 cm. - hauteur : 7 cm. ) ( tolerance ± 1,5 cm. ) Tetto apribile ( lunghezza : 44 cm. - larghezza : 25 cm. - altezza : 7 cm. ) ( tolleranza ± 1,5 cm. ) Voir photo - Vedi foto _____ 64_/05
		- Fermeture toit ouvrant optionelle Chiusura tetto apribile optional Voir photo - Vedi foto _____ 65_/05
		- Panneau de porte ( droite et gauche ) avec renforcement anti-intrusion lateral - Le renfort de serie peut être supprimé - Densité du material anti-intrusion : 26 Kg./m <sup>3</sup> Pannello portiera ( destra e sinistra ) con rinforzo anti-intrusione laterale - Il rinforzo di serie puo' essere tolto - Densità del materiale anti-intrusione : 26 Kg./m <sup>3</sup> Voir photo - Vedi foto _____ 66_/05 Voir dessin - Vedi disegno _____ 4_/05

Fédération Internationale de l'Automobile

Chemin de Blandonnet, 2

CH-1215 GENEVE 15

Tél.: 41 22 544 44 00

Fax Sport: 41 22 544 44 50

**A-5691**

**03/01 VO**

Marque  
Make

**FIAT AUTO S.p.A.**

Modèle  
Model

**Punto 1.2 8V**

PHOTO N° 1\_/05



027a 3587 AC

PHOTO N° 2\_/05

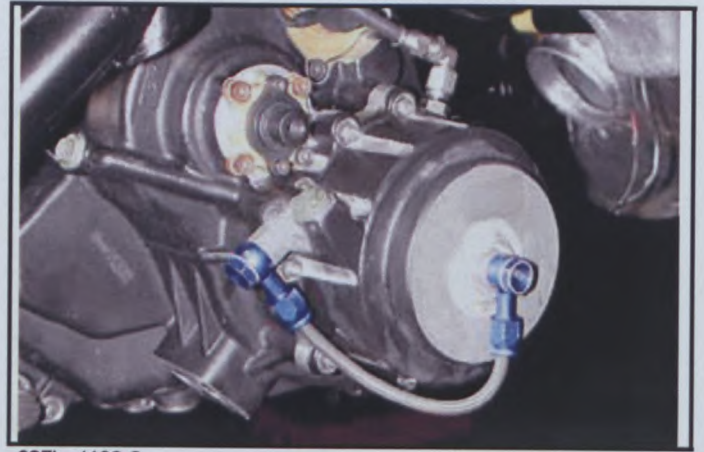

027b 4198 C

PHOTO N° 3\_/05



027c 4635 C

PHOTO N° 4\_/05

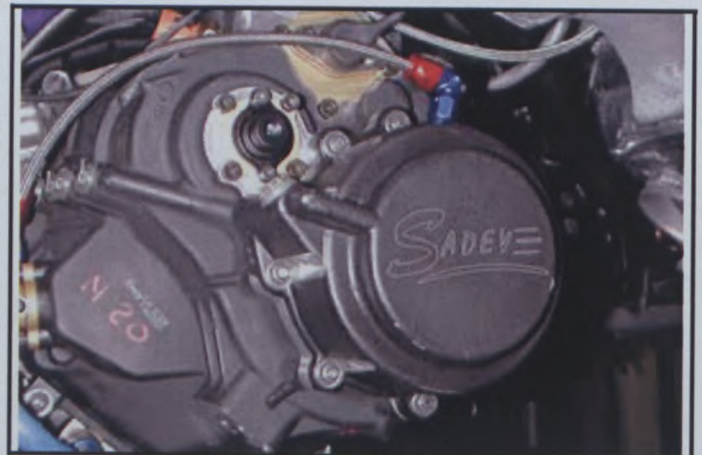

027d 5935 C

DESSIN N° 1\_/05

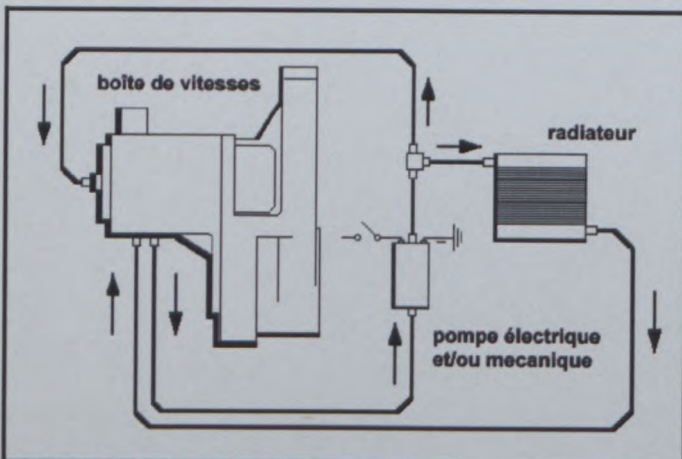

AC di S 1

DESSIN N° 2\_/05

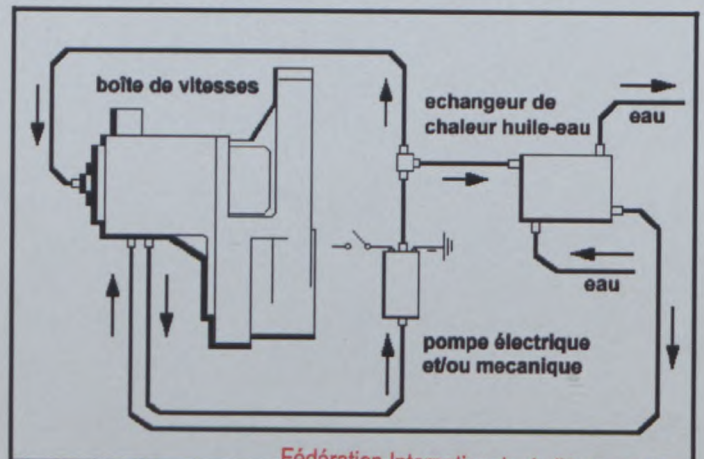

A2C di S 1

Fédération Internationale de l'Automobile  
Chemin de Blandonnet, 2  
CH-1215 GENEVE 15  
Tél.: 41 22 544 44 00  
Fax Sport: 41 22 544 44 50

Marque  
Make

FIAT AUTO S.p.A.

Modèle  
Model

Punto 1.2 8V

Homologation N°

**A-5691**

Extension N°

**03/01 VO**

PHOTO N° 5\_/05

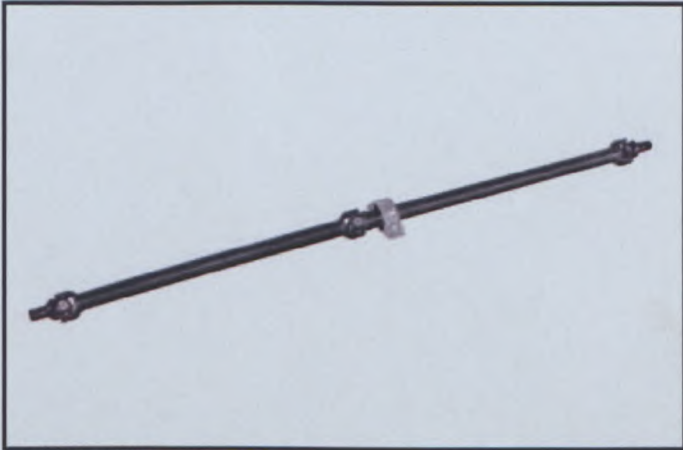

003 0164 A3C

PHOTO N° 6\_/05

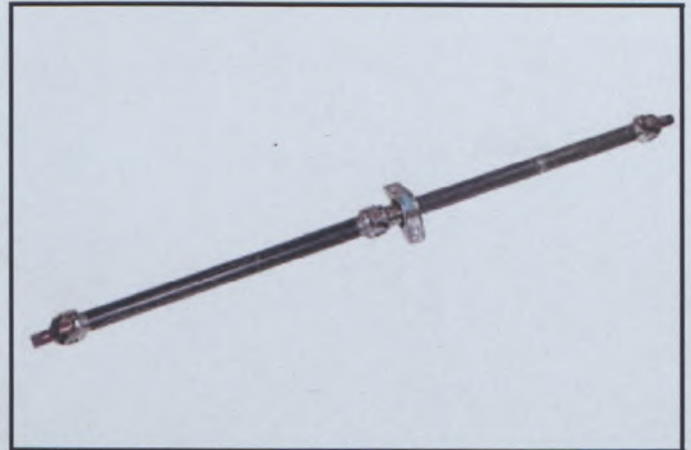

077 4767 A2C

PHOTO N° 7\_/05

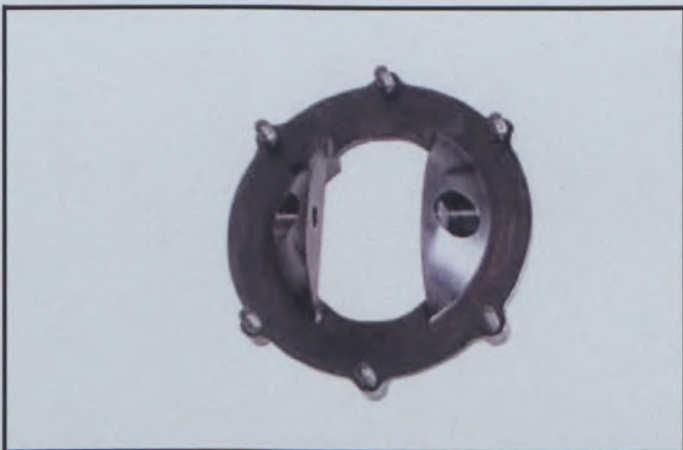

011 1264

PHOTO N° 8\_/05



011 1267

PHOTO N° 9\_/05



011 1261 C

PHOTO N° 10\_/05



011 1260 A2C

Marque  
Make

FIAT AUTO S.p.A.

Modèle  
Model

Punto 1.2 8V

Homologation N°

**A-5691**

Extension N°

**03/01 VO**

PHOTO N° 11\_/05



015 0817 A4C

PHOTO N° 12\_/05



015 0816 AC

PHOTO N° 13\_/05

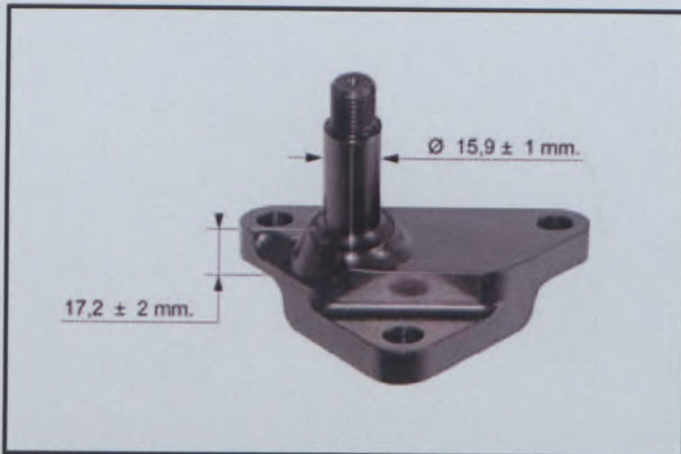

015 2635 A3C

PHOTO N° 14\_/05



015 2642 AC

PHOTO N° 15\_/05

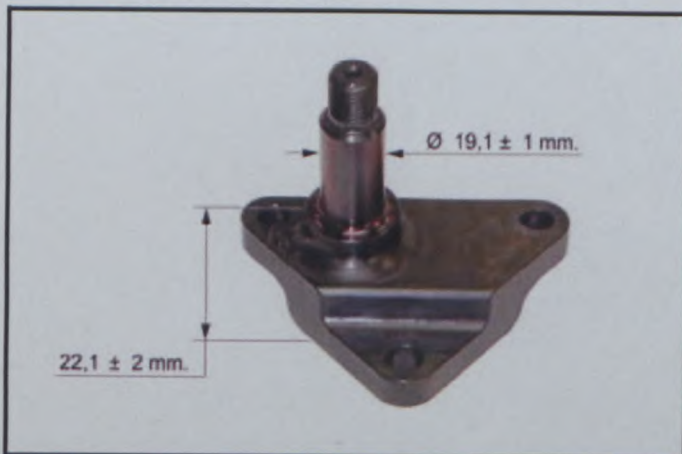

PHOTO N° 16\_/05



079 5193 C

Marque  
Make

FIAT AUTO S.p.A.

Modèle  
Model

Punto 1.2 8V

Homologation N°

**A-5691**

Extension N°

**03/01 VO**

PHOTO N° 17\_/05

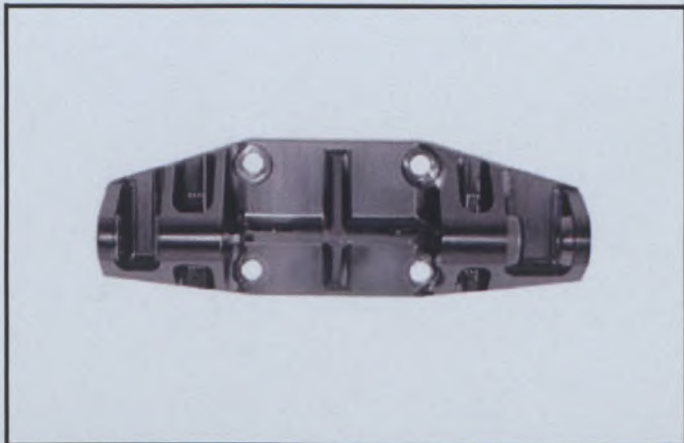

0012 0920 C

PHOTO N° 18\_/05



012 0810 C

PHOTO N° 19\_/05

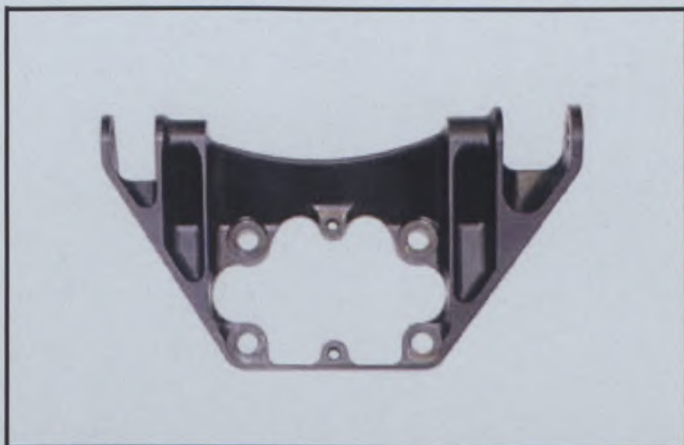

012 4950 C

PHOTO N° 20\_/05

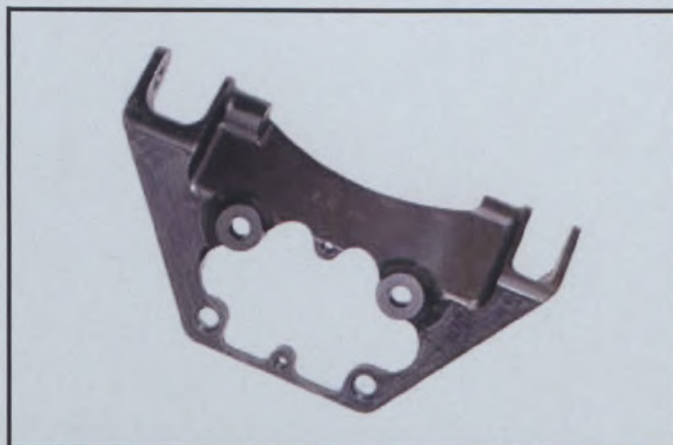

012 4962 C

PHOTO N° 21\_/05



079a 5157 A2C

PHOTO N° 22\_/05

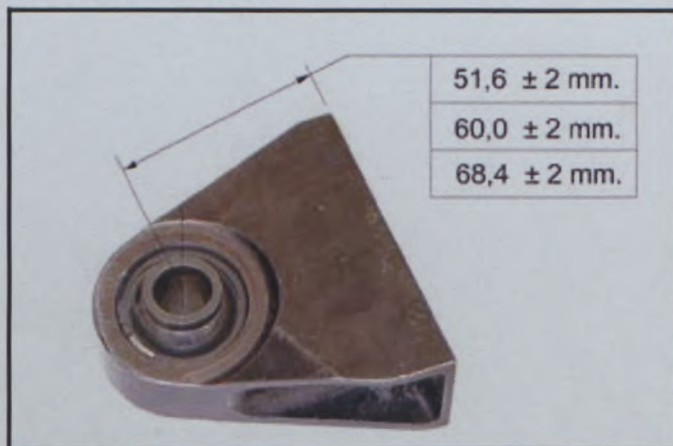

079a 5160 A3C

Marque  
Make

FIAT AUTO S.p.A.

Modèle  
Model

Punto 1.2 8V

Homologation N°

**A-5691**

Extension N°

**03/01 VO**

PHOTO N° 23\_/05



079t 6009 C

PHOTO N° 24\_/05

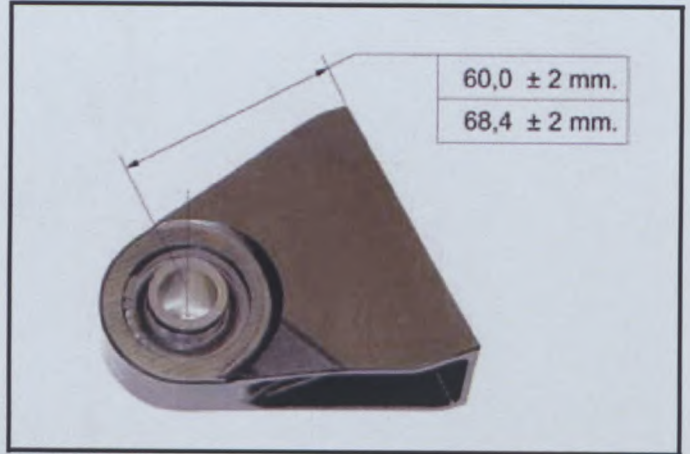

079t 6015 C

PHOTO N° 25\_/05



079 5174 C

PHOTO N° 26\_/05



079 5168 A4C

PHOTO N° 27\_/05



044 2851 AC

PHOTO N° 28\_/05

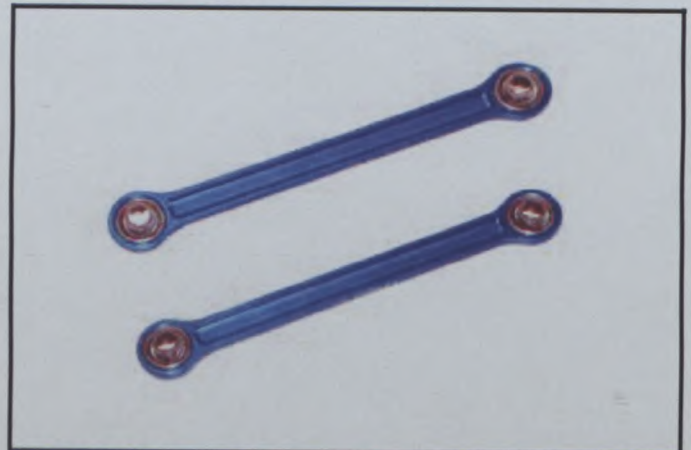

044 28287280 C

Homologation N°

**A-5691**

Extension N°

**03/01 VO**

Marque  
Make **FIAT AUTO S.p.A.**

Modèle  
Model **Punto 1.2 8V**

PHOTO N° 29\_/05



044 22820 AC

PHOTO N° 30\_/05



044 2274 AC

PHOTO N° 31\_/05



013 0822 AC

PHOTO N° 32\_/05



013 0823 AC

PHOTO N° 33\_/05



072 5239 AC

PHOTO N° 34\_/05



072 5243 AC

Marque  
Make

FIAT AUTO S.p.A.

Modèle  
Model

Punto 1.2 8V

Homologation N°

**A-5691**

Extension N°

**03/01 VO**

PHOTO N° 35\_/05



014 5232ter AC

014 2954 AC

PHOTO N° 36\_/05



014 5216ter AC

014 2962 AC

PHOTO N° 37\_/05



040 2584 A2C

PHOTO N° 38\_/05

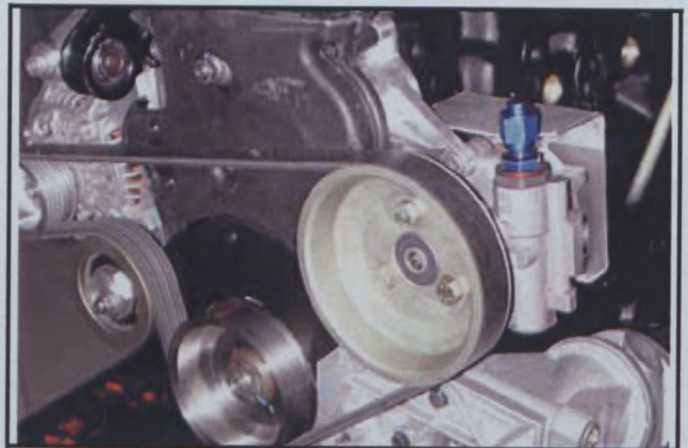

051 3599 A2C

PHOTO N° 39\_/05

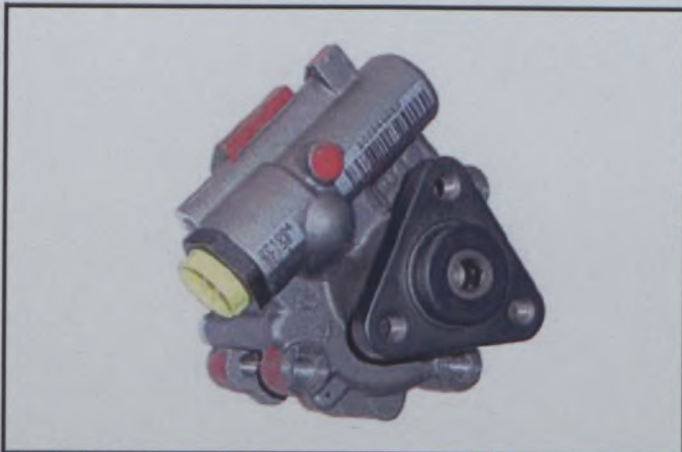

051 3121 A3C

PHOTO N° 40\_/05

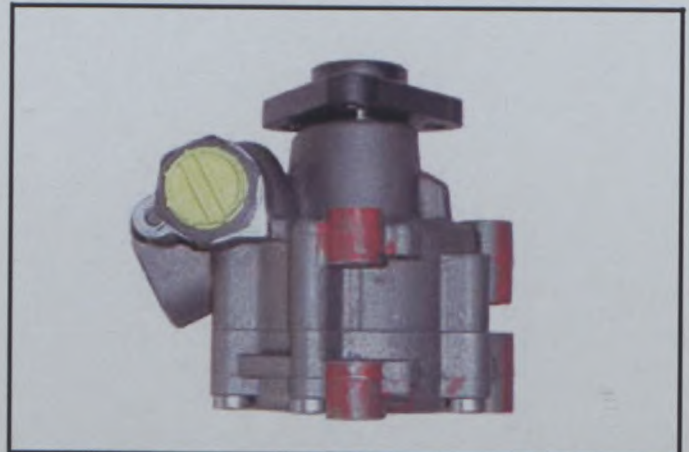

051 3123 AC

Marque  
Make

FIAT AUTO S.p.A.

Modèle  
Model

Punto 1.2 8V

Homologation N°

**A-5691**

Extension N°

**03/01 VO**

PHOTO N° 41\_/05



065 3889 C

PHOTO N° 42\_/05



065 2817 C3

PHOTO N° 43\_/05

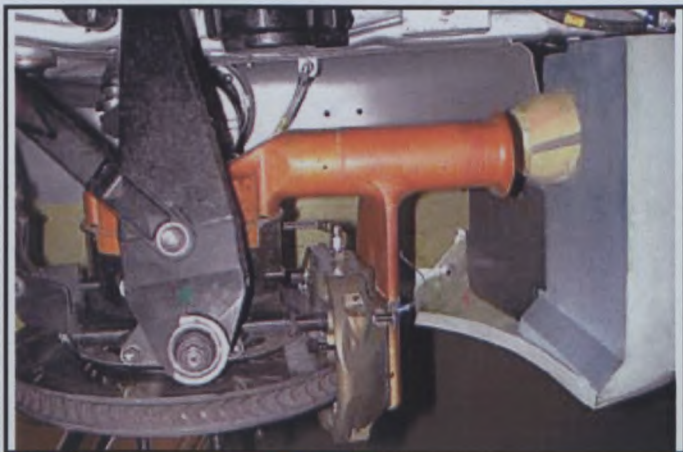

076 6152 A2C

PHOTO N° 44\_/05



004 0996 A2C

PHOTO N° 45\_/05



079 5282 A2C

PHOTO N° 46\_/05



079 5280 A3C

Homologation N°

**A-5691**

Extension N°

**03/01 VO**

Marque

Make FIAT AUTO S.p.A.

Modèle

Model Punto 1.2 8V

PHOTO N° 47\_/05



002 4305 AC

PHOTO N° 48\_/05



002 4300 AC

PHOTO N° 49\_/05



046 2995 AC

DESSIN N° 50\_/05

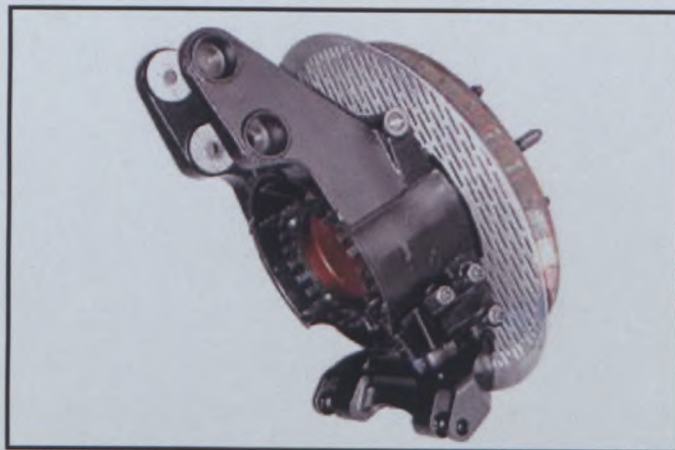

045 2945 A2C

PHOTO N° 51\_/05



042 2629 AC

PHOTO N° 53\_/05

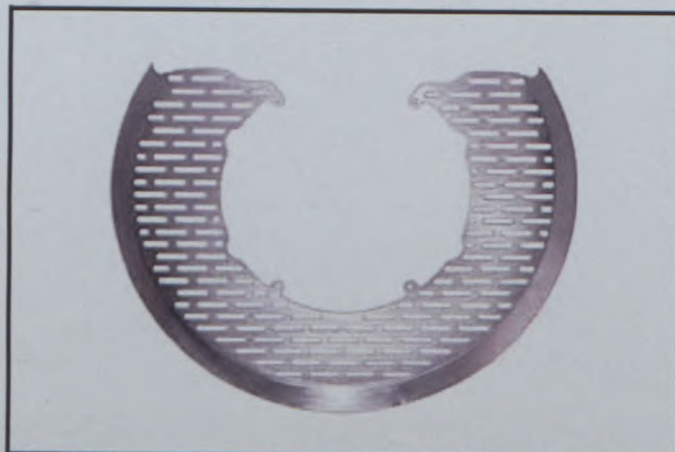

042 2625 AC

Fédération Internationale de l'Automobile  
Chemin de Blandonnet, 2  
CH-1215 GENEVE 15  
Tél.: 41 22 544 44 00  
Fax Sport: 41 22 544 44 50

Marque  
Make **FIAT AUTO S.p.A.**

Modèle  
Model **Punto 1.2 8V**

Homologation N°

**A-5691**

Extension N°

**03/01 VO**

PHOTO N° **53 /05**

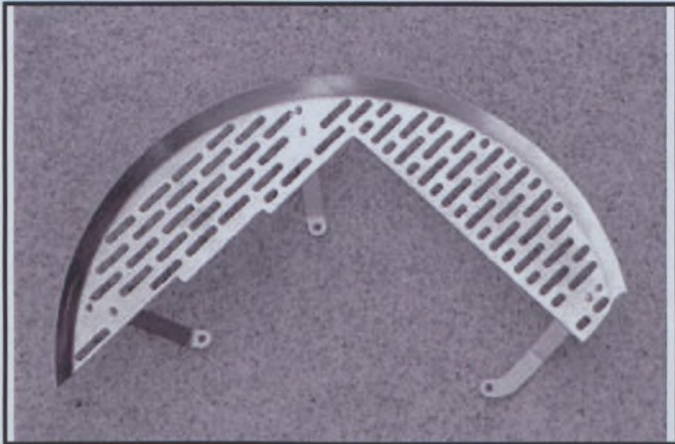

042c 6192 AC

DESSIN N° **54 /05**

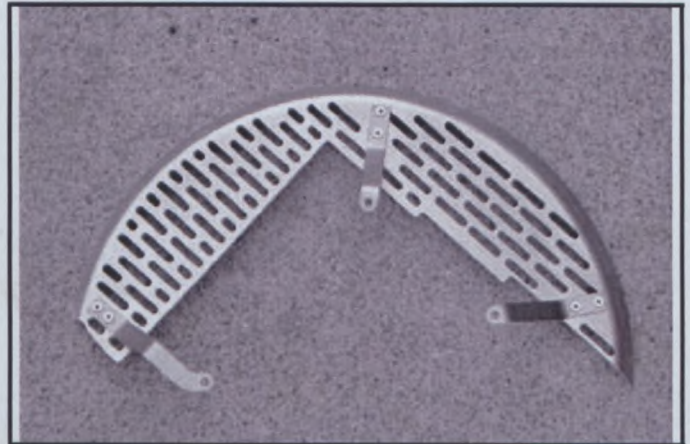

042c 6178 AC

PHOTO N° **55 /05**

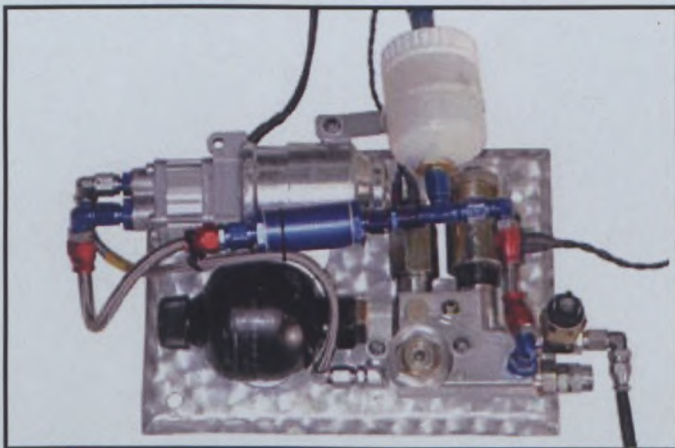

006i 6052 A2C

PHOTO N° **3 /05**

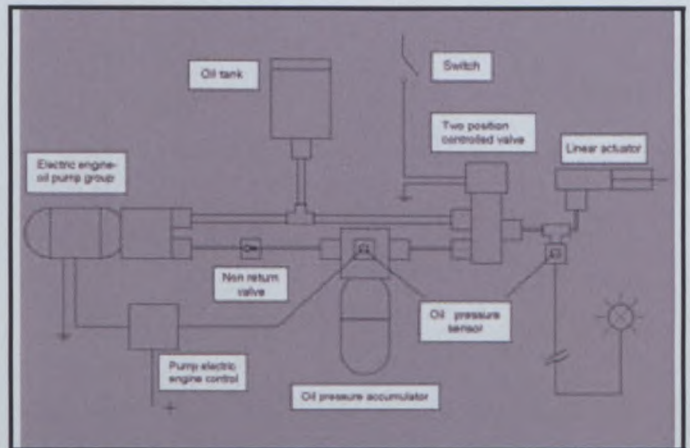

006xx Sche 1g5

PHOTO N° **56 /05**

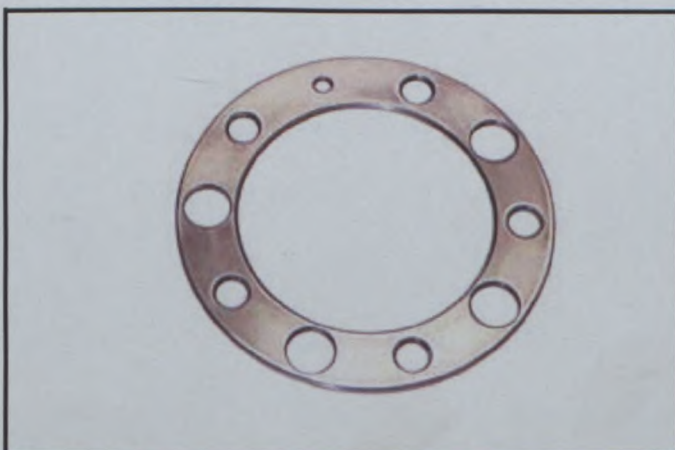

059 3760 AC

PHOTO N° **57 /05**



8136 AC

Marque  
Make FIAT AUTO S.p.A.

Modèle  
Model

Punto 1.2 8V

Homologation N°

**A-5691**

Extension N°

**03/01 VO**

PHOTO N° 58\_/05



079 5468 C3

PHOTO N° 59\_/05



1157 175 105 2002 5337 C

PHOTO N° 60\_/05



044 3158 A3C

PHOTO N° 61\_/05



Les supports additionnelles  
peuvent être changées

025 1542 A6C

PHOTO N° 62\_/05



072 4584 A2C

PHOTO N° 63\_/05



072 4597 AC

Marque FIAT AUTO S.p.A.  
Make

Modèle Punto 1.2 8V  
Model

Homologation N°

**A-5691**

Extension N°

**03/01 VO**

PHOTO N° **64 /05**



064 2343 A3C

DESSIN N° **65 /05**



064 4802 C

PHOTO N° **66 /05**



066 9933 A2C

PHOTO N° **4 /05**

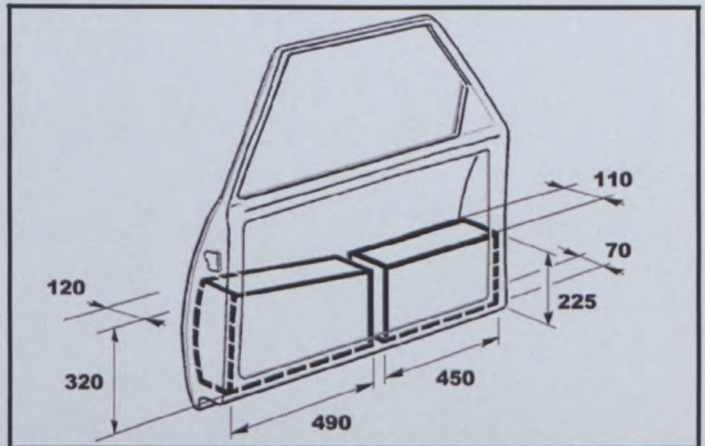

066 7453 A2C

PHOTO N° **67 /05**



079 5744 AC

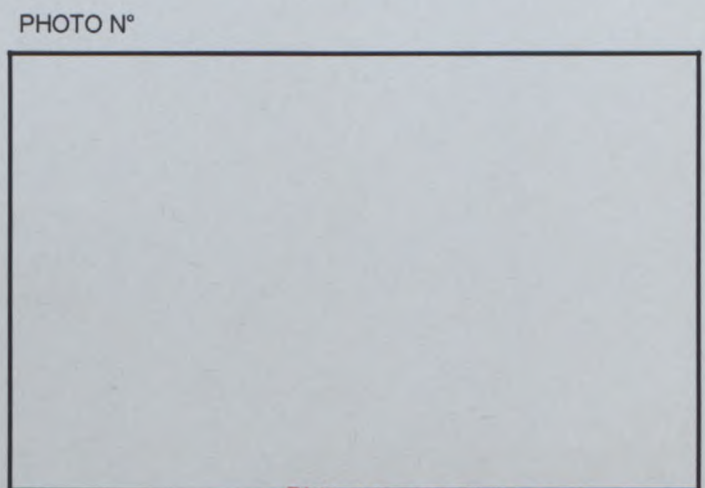



# FEDERATION INTERNATIONALE DE L'AUTOMOBILE

Homologation N°

**A-5691**

Groupe

Group

**A**

Extension N°

**04/02 VO**

## FICHE D'EXTENSION D'HOMOLOGATION POUR ARMATURE DE SECURITE FORM OF HOMOLOGATION EXTENSION FOR SAFETY CAGE

**Variante valable pour "Super 2000 - Rallyes" uniquement  
Variant allowed with "Super 2000 - Rally" only**

**VO** Variante option / Option variant

Véhicule : Constructeur

Vehicle : Manufacturer **FIAT AUTO S.p.A.**

Modèle et type

Model and type **Punto 1.2 8V My 05**

Homologation valable à partir du  
Homologation valid as from

**01 MARS 2006**

	Arceau principal Main rollbar	Entretoise longitudinale Longitudinal strut	Entretoise diagonale Diagonal strut	Arceau avant Front rollbar
Matériau Material	<b>acier - acciaio</b>	<b>acier - acciaio</b>	<b>acier - acciaio</b>	<b>acier - acciaio</b>
Diamètre extérieur Exterior diameter	<b>50</b> mm	<b>40</b> mm	<b>40</b> mm	<b>40 - 35</b> mm
Epaisseur de paroi Wall thickness	<b>2</b> mm	<b>1,5</b> mm	<b>1,5</b> mm	<b>1,5</b> mm
Limite élastique Elastic limit	<b>45</b> daN/mm <sup>2</sup>	<b>45</b> daN/mm <sup>2</sup>	<b>45</b> daN/mm <sup>2</sup>	<b>45</b> daN/mm <sup>2</sup>
Résistance à la traction Tensile strength	<b>65</b> daN/mm <sup>2</sup>	<b>65</b> daN/mm <sup>2</sup>	<b>65</b> daN/mm <sup>2</sup>	<b>65</b> daN/mm <sup>2</sup>

Fabricant de l'armature  
Structure manufacturer



Poids total y compris les fixations

Total weight including fixations

**64** kg

Arceau soudé  
Welded rollbar

**oui**     **non**  
**yes**       **no**

Armature complète hors de la voiture  
Complete structure outside the car

(Indiquer par une flèche la position de la plaque d'identification)  
(Indicate the position of the identification plate with an arrow)

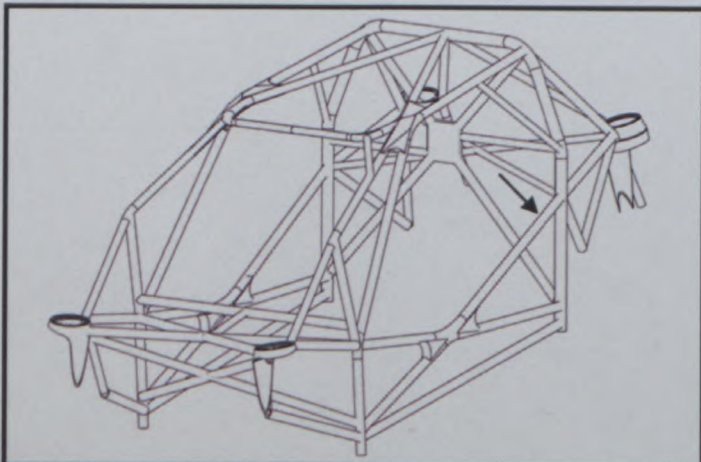

Nous attestons que la présente armature de sécurité répond aux dispositions de l'Annexe J de la FIA, en particulier en ce qui concerne ses implantations, ses connexions, et ses résistances aux contraintes.

We certify that the present safety structure complies with the conditions of the FIA Appendix J, in particular with regard to its attachments, its connections, and its stress resistances.

Nom et signature du représentant du constructeur du véhicule  
Name and signature of the car manufacturer representative

Fédération Internationale de l'Automobile  
Chemin de Blandonnet, 2  
CH-1215 GENEVE 15  
Tél.: 41 22 544 44 00  
Fax Sport 41 22 544 44 50

Marque

Make

FIAT AUTO S.p.A.

Modèle

Model

Punto 1.2 8V

Homologation N°

**A-5691**

Extension N°

**04/02 VO**

PHOTO montrant l'identification du constructeur et le numéro de série de l'arceau.

PHOTO showing the manufacturer's identification and the series number of the rollbar.

Voir / Vedi pag. 6/7 - 7/7

PHOTO N° 2 \_/05

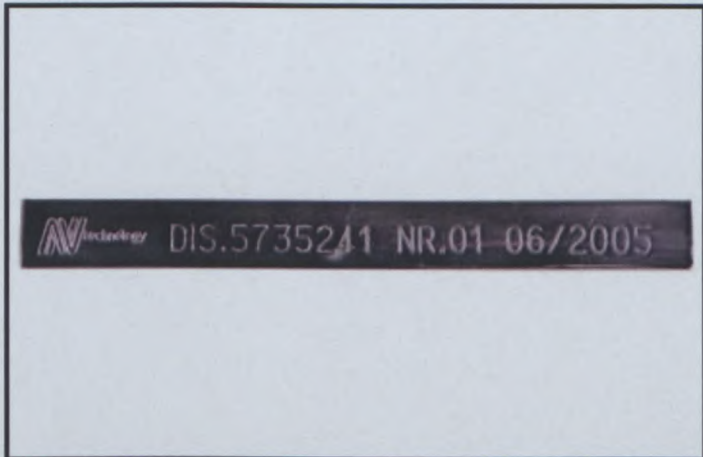

072 3993 A2C

PHOTO N° 3 \_/05

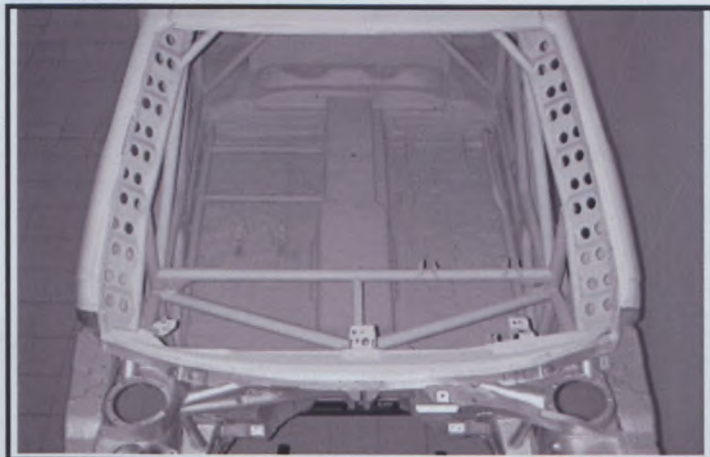

4160 AC

PHOTO N° 4 \_/05

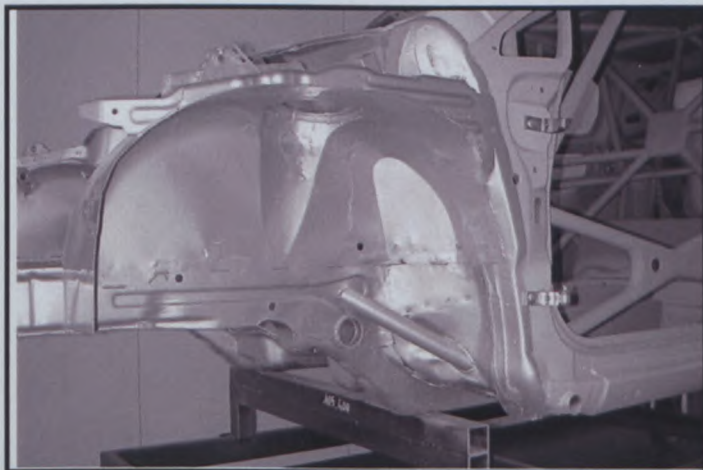

4041 AC

PHOTO N° 5 \_/05

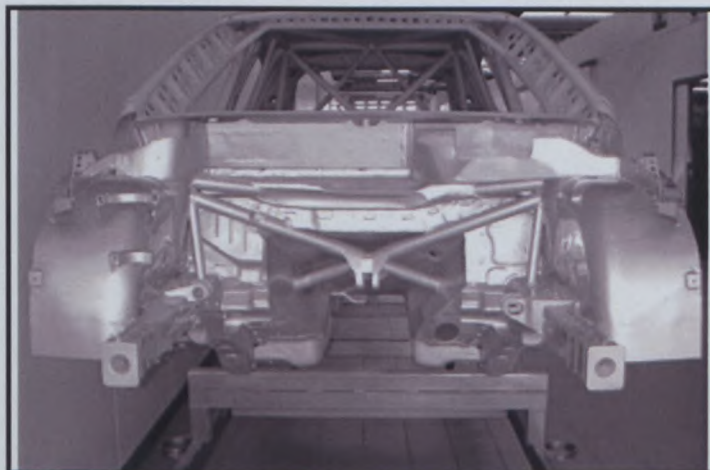

3994 C

PHOTO N° 6 \_/05

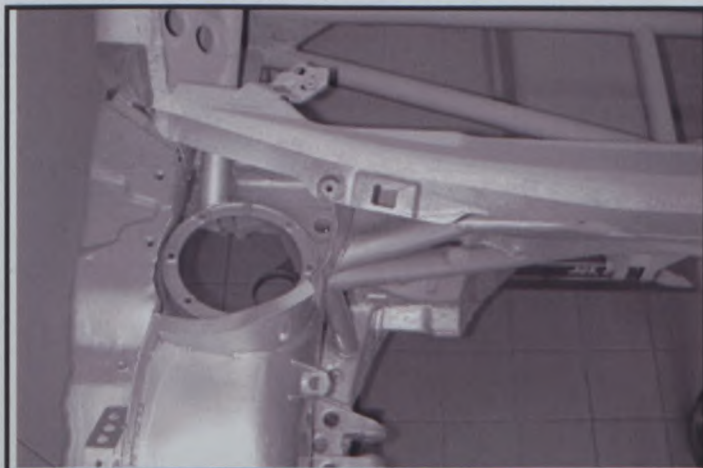

4015 A2C

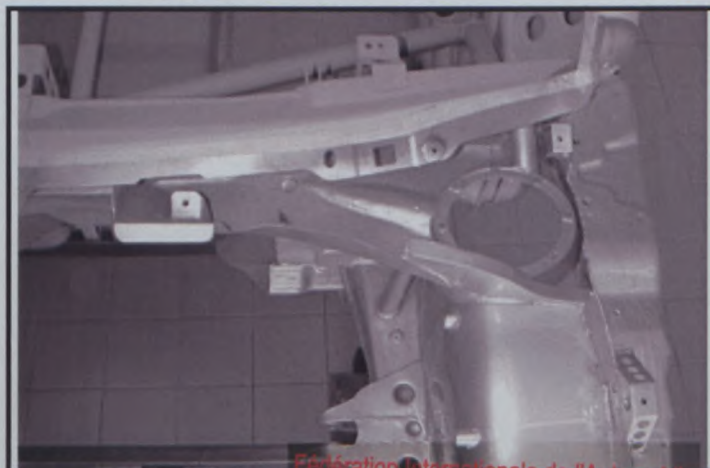

4014

Marque  
Make

FIAT AUTO S.p.A.

Modèle  
Model

Punto 1.2 8V

Homologation N°

**A-5691**

Extension N°

**04/02 VO**

PHOTO N° 7\_/05

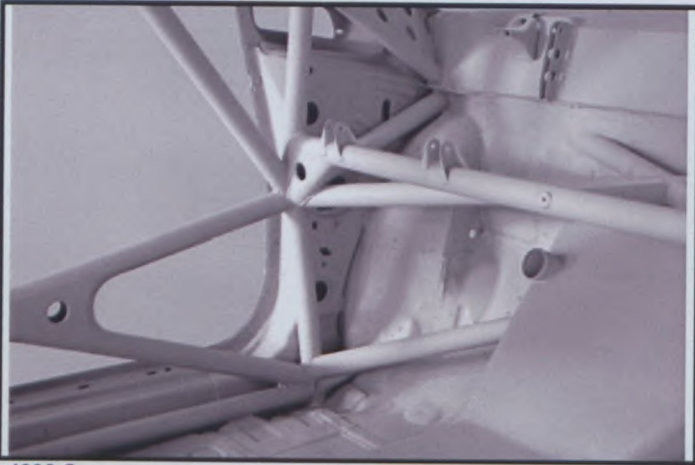

4096 C

PHOTO N° 8\_/05

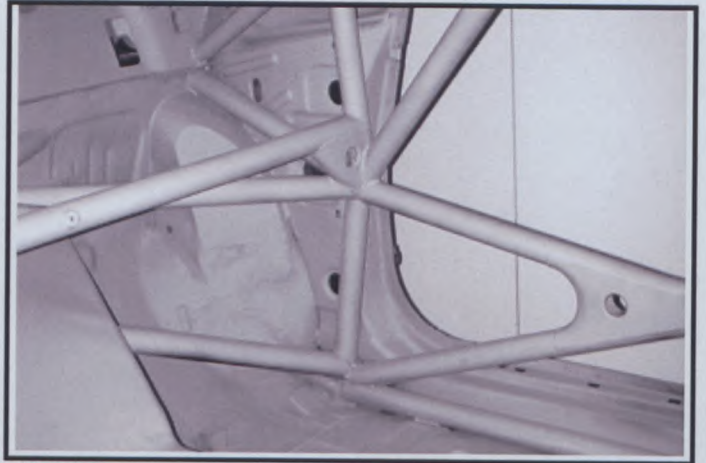

4169 AC

PHOTO N° 9\_/05



4097 C

PHOTO N° 10\_/05



7807C

PHOTO N° 11\_/05



4136 C

PHOTO N° 12\_/05



4037 C

Marque  
Make

FIAT AUTO S.p.A.

Modèle  
Model

Punto 1.2 8V

Homologation N°

**A-5691**

Extension N°

**04/02 VO**

PHOTO N° 13\_/05

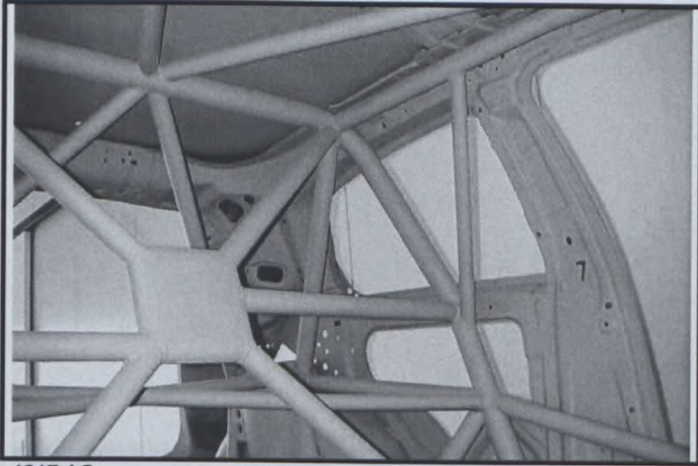

4217 AC

PHOTO N° 14\_/05

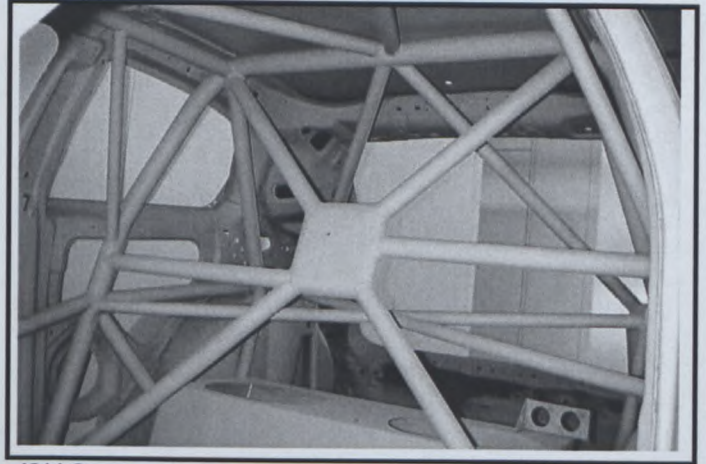

4214 C

PHOTO N° 15\_/05

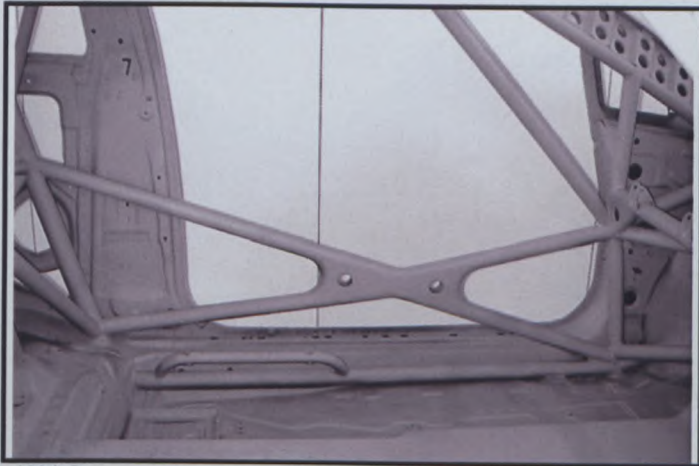

4231 C

PHOTO N° 16\_/05



4252 C

PHOTO N° 17\_/05

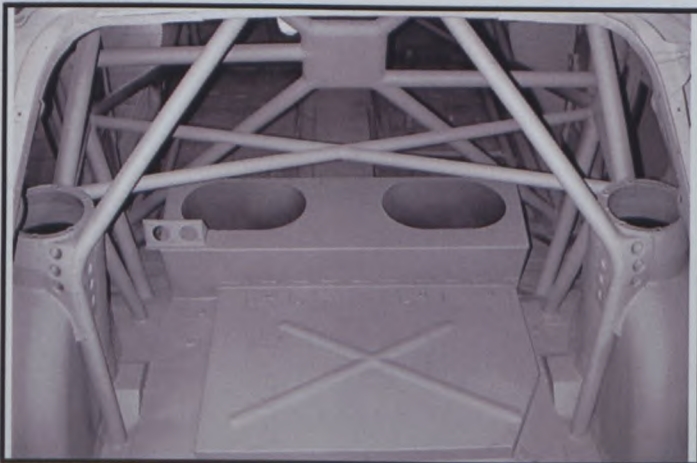

4183 AC

PHOTO N° 18\_/05



4186 C

Marque  
Make

FIAT AUTO S.p.A.

Modèle  
Model

Punto 1.2 8V

Homologation N°

**A-5691**

Extension N°

**04/02 VO**

PHOTO N° 19\_/05

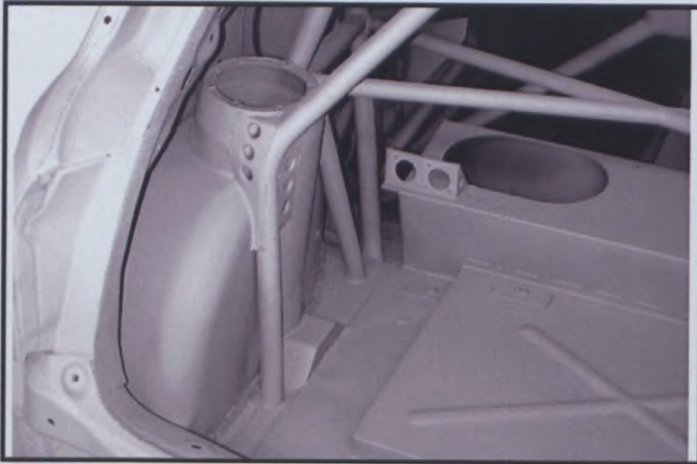

4073 C

PHOTO N° 20\_/05

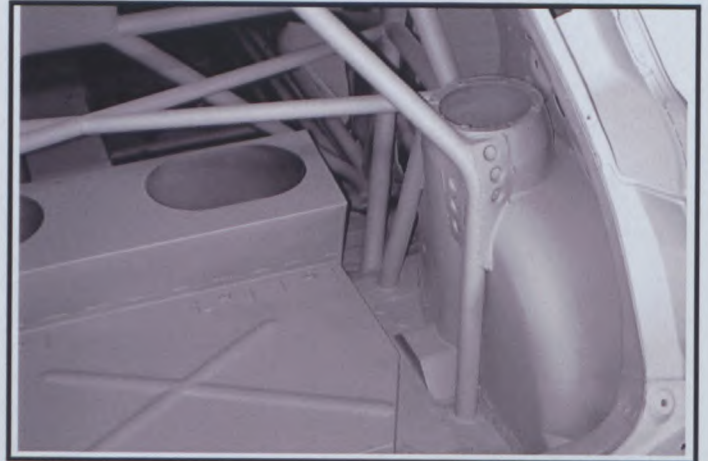

4072 C

PHOTO N° 21\_/05

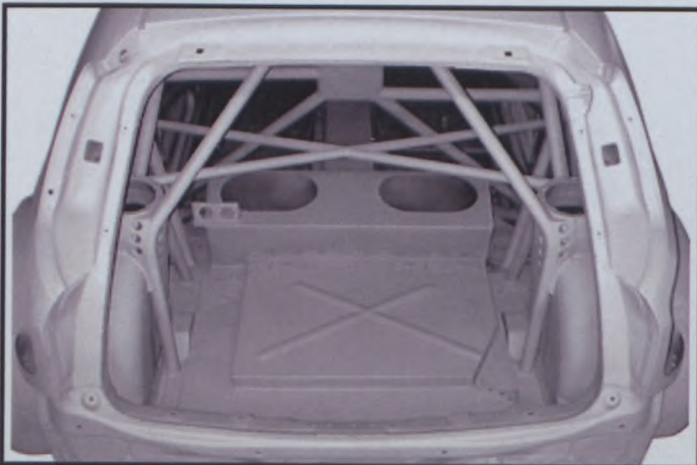

4064 AC2

PHOTO N° 22\_/05



4115 AC

PHOTO N° 23\_/05



4151 AC

PHOTO N° 24\_/05

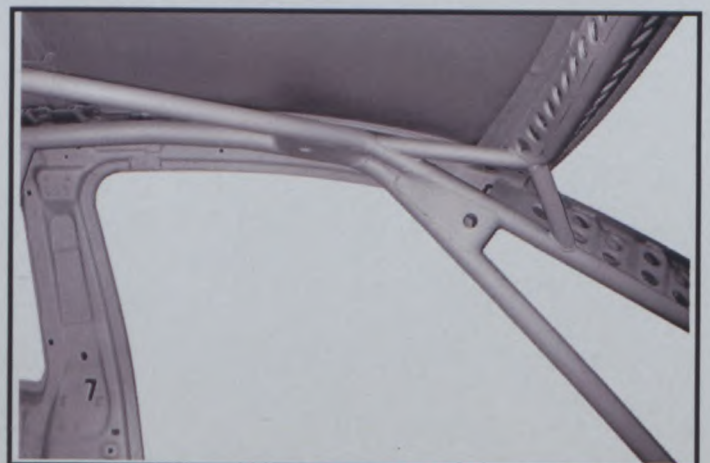

4233 A3C

Marque  
Make

**FIAT AUTO S.p.A.**

Modèle  
Model

**Punto 1.2 8V**

**A-5691**

Extension N°

**04/02 VO**

- Supports des sièges pilote et co-pilote sur la coque  
Supporti sedili pilota e copilota sulla scocca  
Voir Photo - Vedi foto \_\_\_\_\_ 25 - 26 \_/05
- Fixation ceintures de sécurité pour pilote et co-pilote  
Fissaggio cinture di sicurezza per pilota e co-pilota  
Voir photo - Vedi foto \_\_\_\_\_ 27 - 28 - 29 - 30 \_/05

PHOTO N° 25 \_/05

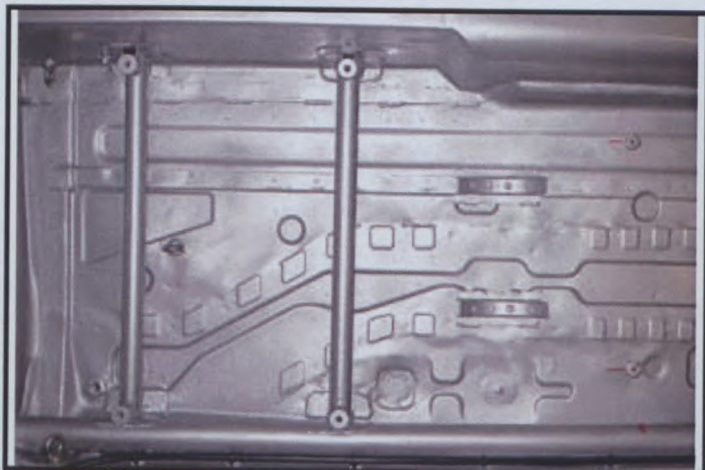

067 b5348 AC

PHOTO N° 27 \_/05



067 b5337 AC

PHOTO N° 29 \_/05

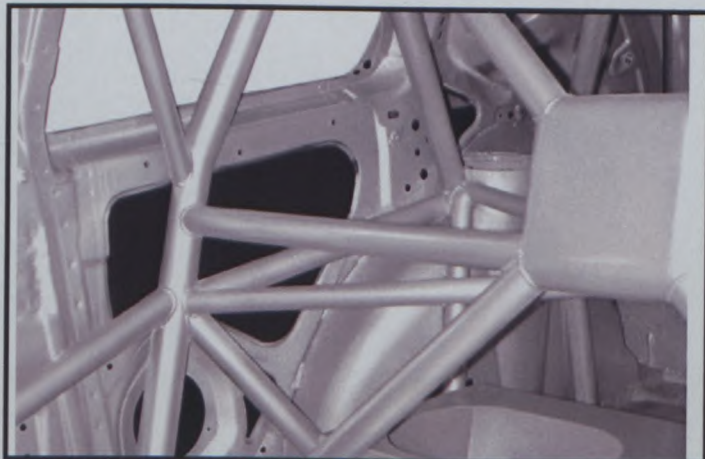

067 9799 AC

PHOTO N° 26 \_/05



067 b5303 A2C

PHOTO N° 28 \_/05



067 b5342 AC2

PHOTO N° 30 \_/05

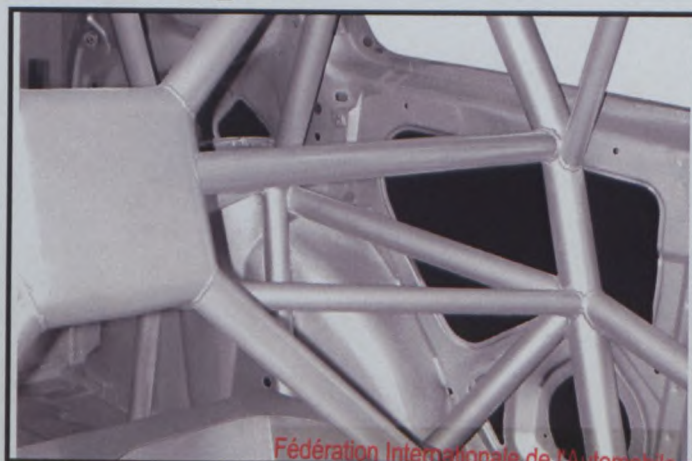

067 9798 AC

Fédération Internationale de l'Automobile  
Chemin de Blandonnet, 2  
CH-1215 GENEVE 15  
Tél.: 41 22 544 44 00  
Fax Sport: 41 22 544 44 50

**A-5691**Marque  
Make**FIAT AUTO S.p.A.**Modèle  
Model**Punto 1.2 8V**

Extension N°

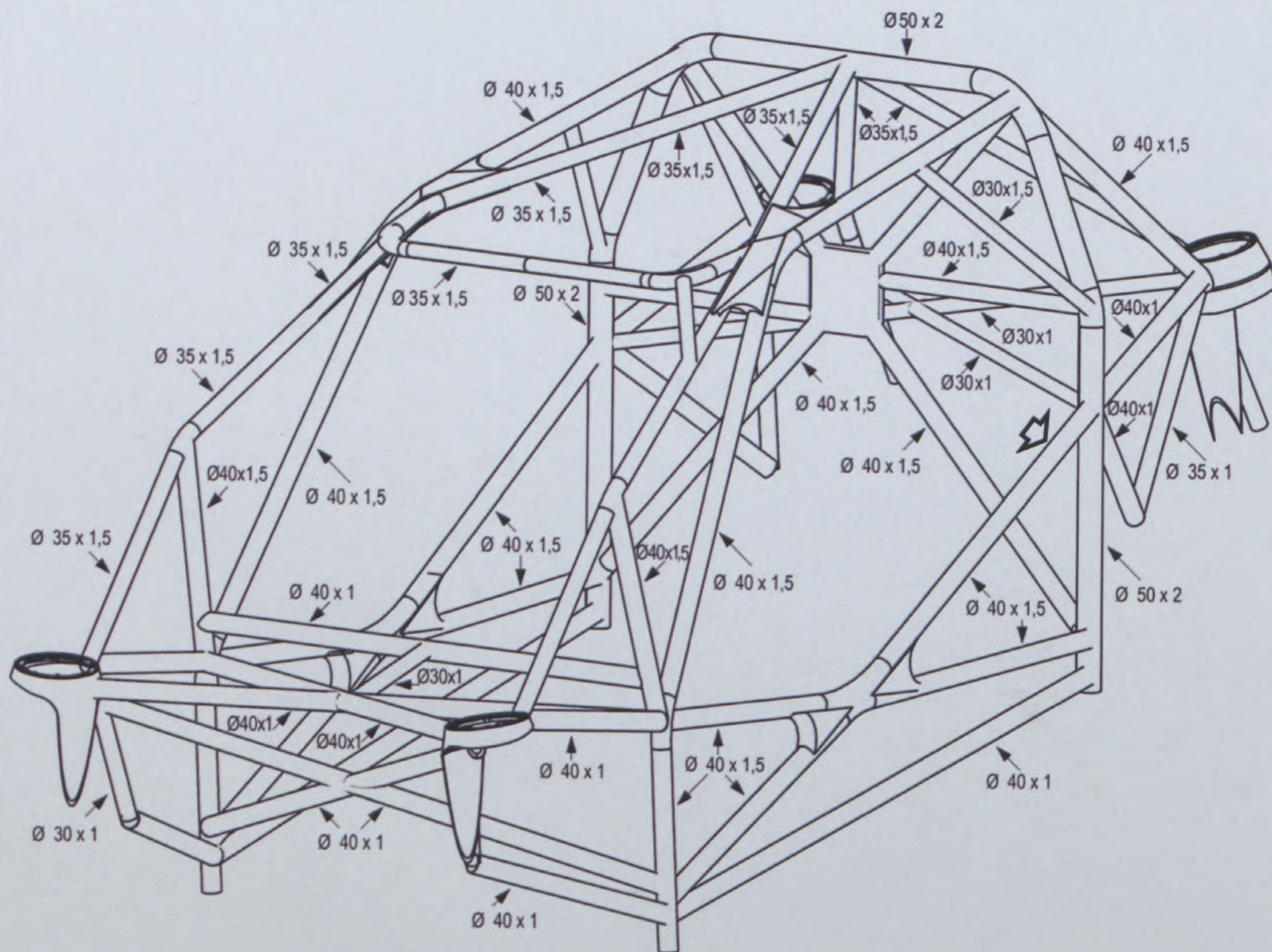
**04/02 VO****INFORMATIONS COMPLEMENTAIRES / COMPLEMENTARY INFORMATION**

072 Image9Tif

**Plaque d'identification**  
**Piastrina di identificazione**

DIS.5735241 NR.01 06/2005

070 3993 A3C

**Nombre de dessin**  
**Numero di disegno**

**N.° progressif**  
**N.° progressivo**

**Mois et anné de production**  
**Mese ed anno di produzione**

Fédération Internationale de l'Automobile

Chemin de Blandonnet, 2  
 CH-1215 GENEVE 15  
 Tél.: 41 22 544 44 00  
 Fax Sport: 41 22 544 44 50

Marque  
Make

**FIAT AUTO S.p.A.**

Modèle  
Model

**Punto 1.2 8V**

Homologation N°

**A-5691**

Extension N°

**04/02 VO**

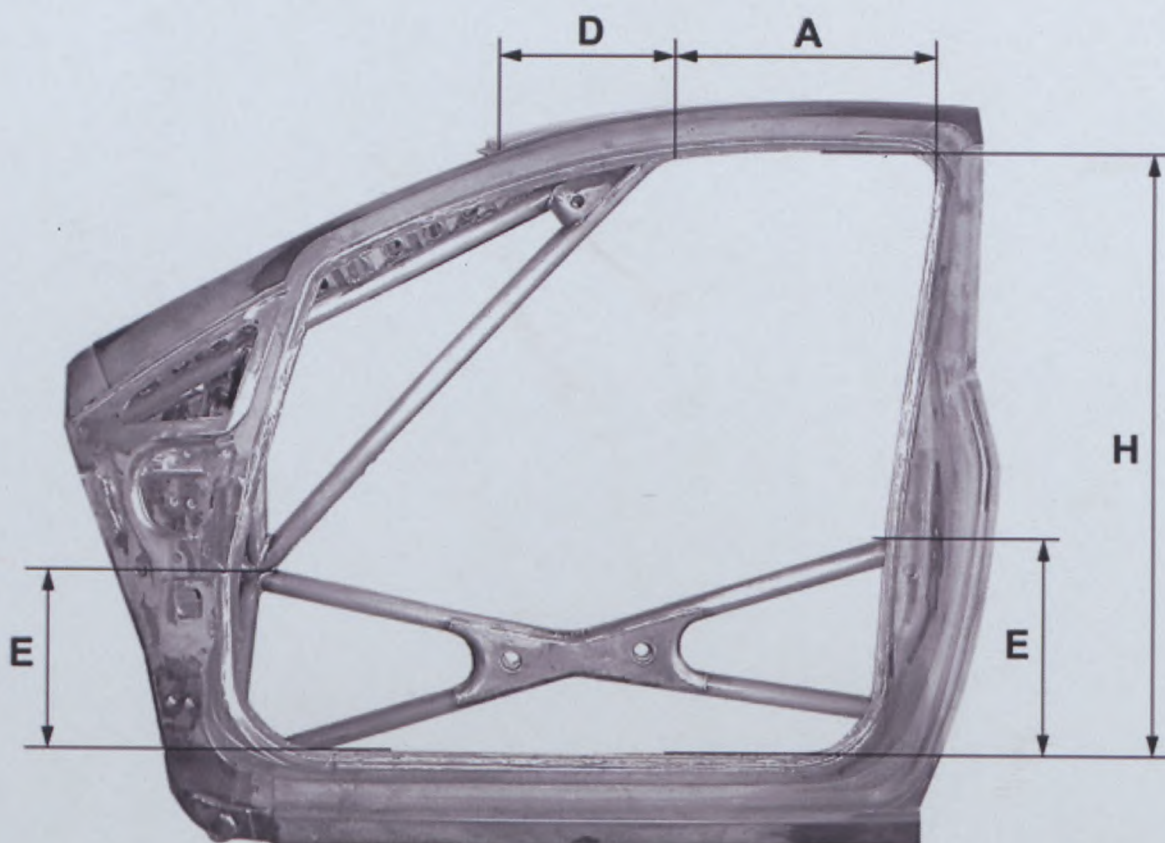

DIMENSIONE	A	B	C	D	H	E
Art. 253..8.2.2.5.4 Allegato J	300 mm min	250 mm max	300 mm max	mm max		H/2 max
	460			270	1020	Ant. 295 Post. 365



# FEDERATION INTERNATIONALE DE L'AUTOMOBILE

Homologation N°

**A - 5691**

Groupe

Group

**A**

Extension N°

**04 / 02 VO**

## FICHE D'EXTENSION D'HOMOLOGATION POUR ARMATURE DE SECURITE FORM OF HOMOLOGATION EXTENSION FOR SAFETY CAGE

**Variante valable pour "Super 2000 - Rallyes" uniquement  
Variant allowed with "Super 2000 - Rally" only**

**VO** Variante option / Option variant

Véhicule : Constructeur

Vehicle : Manufacturer **FIAT AUTO S.p.A.**

Modèle et type

Model and type **Punto 1.2 8V My 05**

Homologation valable à partir du  
Homologation valid as from

**01 MARS 2006**

	Arceau principal Main rollbar	Entretoise longitudinale Longitudinal strut	Entretoise diagonale Diagonal strut	Arceau avant Front rollbar
Matériau Material	<b>acier - acciaio</b>	<b>acier - acciaio</b>	<b>acier - acciaio</b>	<b>acier - acciaio</b>
Diamètre extérieur Exterior diameter	<b>50</b> mm	<b>40</b> mm	<b>40</b> mm	<b>40 - 35</b> mm
Epaisseur de paroi Wall thickness	<b>2</b> mm	<b>1,5</b> mm	<b>1,5</b> mm	<b>1,5</b> mm
Limite élastique Elastic limit	<b>45</b> daN/mm <sup>2</sup>	<b>45</b> daN/mm <sup>2</sup>	<b>45</b> daN/mm <sup>2</sup>	<b>45</b> daN/mm <sup>2</sup>
Résistance à la traction Tensile strength	<b>65</b> daN/mm <sup>2</sup>	<b>65</b> daN/mm <sup>2</sup>	<b>65</b> daN/mm <sup>2</sup>	<b>65</b> daN/mm <sup>2</sup>

Fabricant de l'armature  
Structure manufacturer



Poids total y compris les fixations  
Total weight including fixations

**64** kg

Arceau soudé  
Welded rollbar

**oui**     **non**  
**yes**        **no**

Armature complète hors de la voiture  
Complete structure outside the car

(Indiquer par une flèche la position de la plaque d'identification)  
(Indicate the position of the identification plate with an arrow)

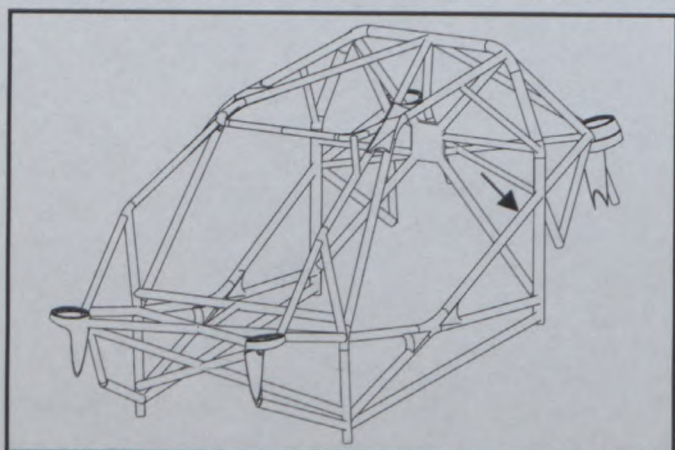

Nous attestons que la présente armature de sécurité répond aux dispositions de l'Annexe J de la FIA, en particulier en ce qui concerne ses implantations, ses connexions, et ses résistances aux contraintes.

We certify that the present safety structure complies with the conditions of the FIA Appendix J, in particular with regard to its attachments, its connections, and its stress resistances.

Nom et signature du représentant du constructeur du véhicule  
Name and signature of the car manufacturer representative

*Andrea Adamo*  
**N. Technology S.p.A.**  
F.to Ing. A. Adamo



# FEDERATION INTERNATIONALE DE L'AUTOMOBILE

Homologation N°

**A-5691**

Groupe

Group **A**

Extension N

**05/03 VO**

## FICHE D'HOMOLOGATION ADDITIONNELLE POUR VITRAGE ADDITIONAL HOMOLOGATION FORM FOR WINDOWS

**Variante valable pour "Super 2000 - Rallyes" uniquement  
Variant allowed with "Super 2000 - Rally" only**

Homologation valable à partir du :  
Homologation valid as from

**01 MARS 2006**

Véhicule : Constructeur :

Vehicle : Manufacturer

**FIAT AUTO S.P.A.**

Modèle et type :

Model and type

**Punto 1.2 8V My 05**

Epaisseur minimale :

Minimum tickness

**4,3** mm.

Poids minimale :

Minimum weight

**11,2** Kg.

Emplacement et définition du marquage :

Emplacement and definition of the marking

**Coin inferieur et interieur droit - angolo inferiore ed interno destro**

Photos des pièces déposées  
Photos of deposited pieces



Photos des pièces déposées avec marquage alternatif  
Photos of deposited pieces with alternative mark



Marquage alternatif  
Alternative mark





FEDERATION INTERNATIONALE  
DE L'AUTOMOBILE

Homologation N°

**A-5691**

Groupe  
Group **A**

Extension N°

**06/02 ER**

FICHE D'EXTENSION D'HOMOLOGATION  
FORM OF HOMOLOGATION EXTENSION

**Variante valable pour "Super 2000 - Rallyes" uniquement**  
**Variant allowed with "Super 2000 - Rally" only**

- |  |  |
|--|--|
| <input type="checkbox"/> <b>ES</b> Evolution sportive du type / Sporting evolution of the type | <input type="checkbox"/> <b>VO</b> Variante option / Option variant            |
| <input type="checkbox"/> <b>ET</b> Evolution normale du type / Normal evolution of the type    | <input type="checkbox"/> <b>VP</b> Variante de Production / Production variant |
| <input type="checkbox"/> <b>VF</b> Variante de fourniture / Supply variant                     | <input checked="" type="checkbox"/> <b>ER</b> Erratum / Erratum                |

Véhicule : Constructeur  
Vehicle : Manufacturer

**FIAT AUTO S.p.A.**

Modèle et type  
Model and type

**Punto 1.2 8V My 05**

Homologation valable à partir du  
Homologation valid as from

**01 AVR. 2006**

**7. SUSPENSION / SUSPENSION**

- En lieu de tolérances pour les poids des triangles avant et arrière indiquées à la pag 26/44, 27/44 et 28/44 de la 02/01 KSR
- Lire les tolérances suivantes

TAV1) Triangles avant / type 1 - Front Wishbones / type 1 : **3,09 Kg. + 200 gr. / - 100 gr.**

TAV1-1) Photo

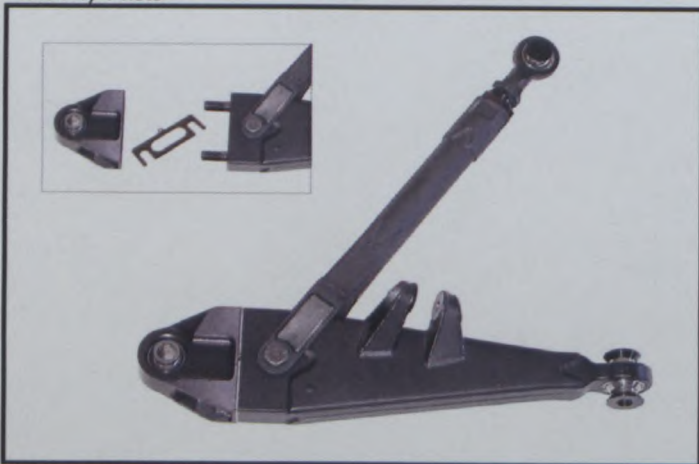

044breg 2747 Ctas b

TAV1-2) Dessin et dimensions / Drawing and dimensions

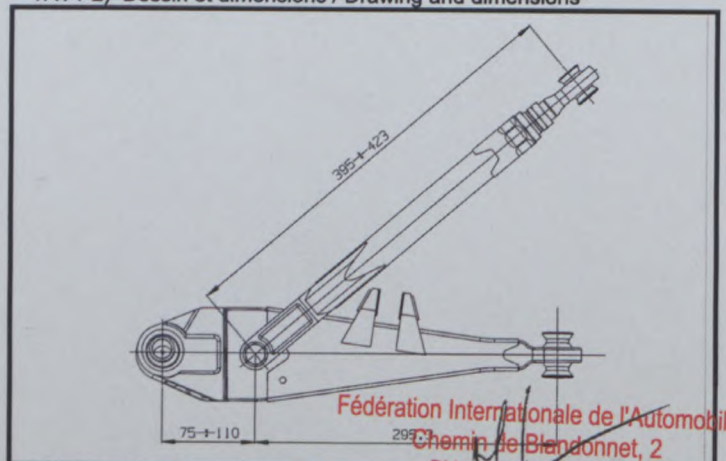

053 Imagea2 AC

Fédération Internationale de l'Automobile  
Chemin de Blondonnet, 2  
CH-1015 SENEVE, TS  
(Tolerance / Tolleranze: +/- 3mm.)  
Tél.: +41 22 544 44 00  
Fax Sport: +41 22 544 44 50

Marque  
MakeFIAT AUTO S.p.A.Modèle  
ModelPunto 1.2 8V**A-5691**

Extension N°

**06/02 ER**TAV2) **Triangles avant / type 2 - Front Wishbones / type 2 :** **3,32 Kg. + 200 gr. / - 100 gr.**

TAV2-1) Photo

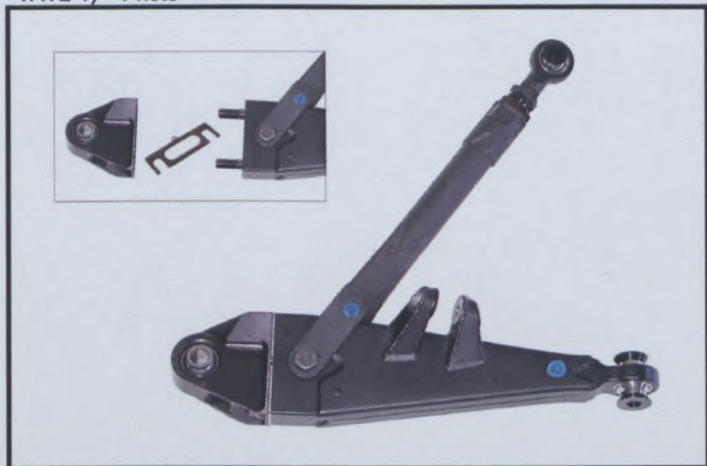

044breg 2747 Cte a

TAV2-2) Dessin et dimensions / Drawing and dimensions

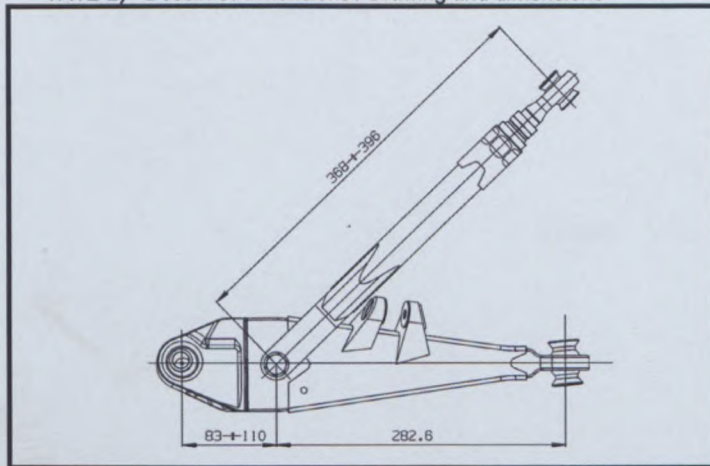

053 Imaget2 AC

(Tolerance-Tolleranze : +/- 3mm.)

TAR1) **Triangles arrière / type 1 - Rear wishbones / type 1 :** **3,72 Kg. + 200 gr. / - 100 gr.**

TAR1-1) Photo

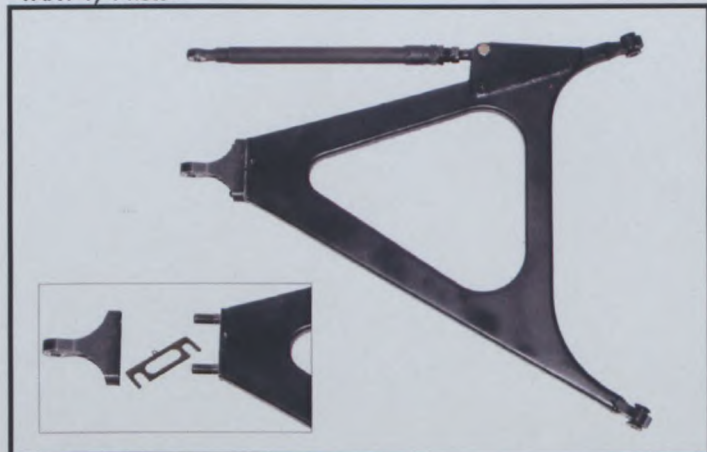

044breg 1041 AC

TAR1-2) Dessin et dimensions / Drawing and dimensions

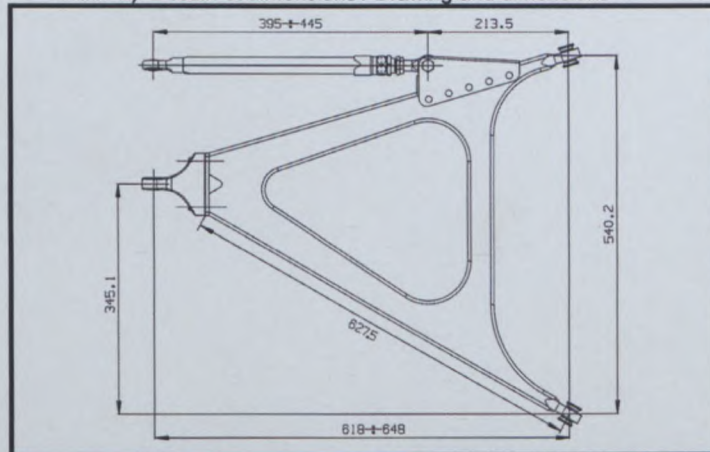

(Tolerance-Tolleranze +/- 3mm)

TAR2) **Triangles arrière / type 2 - Rear wishbones / type 2 :** **4,9 Kg. + 200 gr. / - 100 gr.**

TAR2-1) Photo

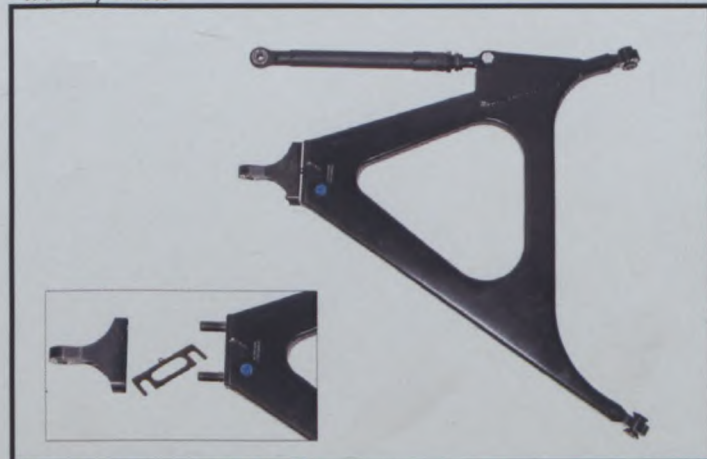

044breg 2887 A2C

TAR2-2) Dessin et dimensions / Drawing and dimensions

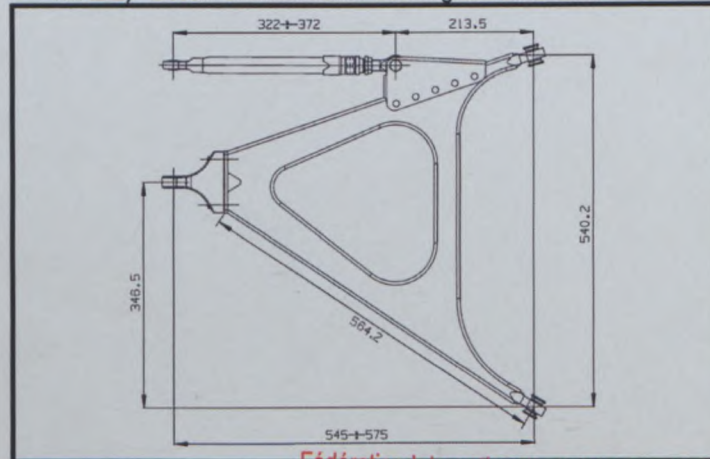

Fédération Internationale de l'Automobile

Chemin de Blandonnet, 2

CH-1215 GENEVE 15

Tél.: 41 22 544 44 00

Fax Sport: 41 22 544 44 50



# FEDERATION INTERNATIONALE DE L'AUTOMOBILE

Homologation N°

**A-5691**

Groupe

Group

**A**

Extension N°

**07/04 VO**

## FICHE D'EXTENSION D'HOMOLOGATION FORM OF HOMOLOGATION EXTENSION

**Variante valable pour "Super 2000 - Rallyes" uniquement  
Variant allowed with "Super 2000 - Rally" only**

- |                          |   |                                     |   |
|--------------------------|---|-------------------------------------|---|
| <input type="checkbox"/> | <b>ES</b> Evolution sportive du type / Sporting evolution of the type | <input checked="" type="checkbox"/> | <b>VO</b> Variante option / Option variant            |
| <input type="checkbox"/> | <b>ET</b> Evolution normale du type / Normal evolution of the type    | <input type="checkbox"/>            | <b>VP</b> Variante de Production / Production variant |
| <input type="checkbox"/> | <b>VF</b> Variante de fourniture / Supply variant                     | <input type="checkbox"/>            | <b>ER</b> Erratum / Erratum                           |

Véhicule : Constructeur

Vehicle : Manufacturer

**FIAT AUTO S.p.A.**

Modèle et type

Model and type

**Punto 1.2 8V My 05**Homologation valable à partir du  
Homologation valid as from**01 OCT. 2006**

Page or ext.	Article	
	9.	<b><u>CARROSSERIE - CARROZZERIA</u></b>
	901.	Intérieurs - Interni  - Supports en alliage d'aluminium pour la fixation des sièges pilote et copilote à la coque Plusieurs formes pourront être fournies selon le indication du dessin en ligne hachurée Supporti in lega di alluminio per il fissaggio dei sedili pilota e copilota alla scocca Diverse forme possono essere fornite secondo le indicazioni delle linee tratteggiate che compaiono nel disegno Voir photo - Vedi foto _____ 1 - 2 - 3 - 4 /06 Voir dessin - Vedi dis. _____ A - B - C - D /06
	8.	<b><u>TRAIN ROULANT - PARTI ROTANTI</u></b>
	803.	Freins - Freni  - Entretoise pour disques freins pour adaptation roues avec ecuanteurs différents AV et AR ( épaisseur max. : 35 mm. ) Distanziali per dischi freno per adattamento ruote con campanature differenti Ant. e Post. ( spessore max. : 35 mm. ) Voir photo - Vedi foto _____

Fédération Internationale de l'Automobile  
Chemin de Blandanet, 2  
CH-1215 GENEVE 15  
Tél.: +41 22 544 44 00  
Fax Sport: +41 22 544 44 50

Marque  
Make **FIAT AUTO S.p.A.**

Modèle  
Model

**Punto 1.2 8V**

Homologation N°

**A-5691**

Extension N°

**07/04 VO**

PHOTO N° 1\_/06

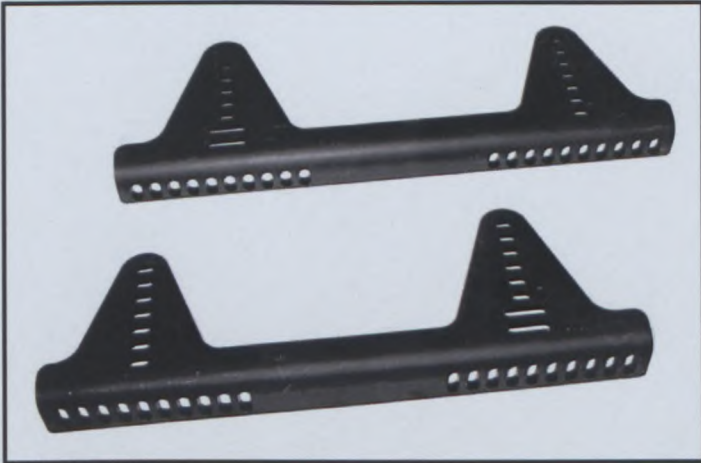

080 6880 AC

PHOTO N° 2\_/06

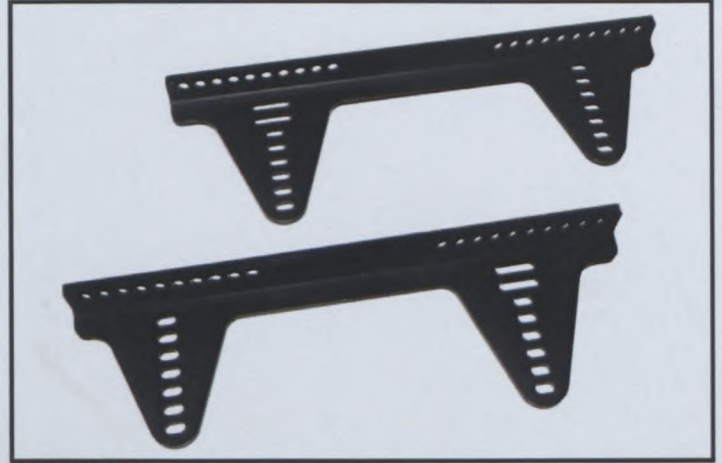

080 6873 AC

PHOTO N° 3\_/06

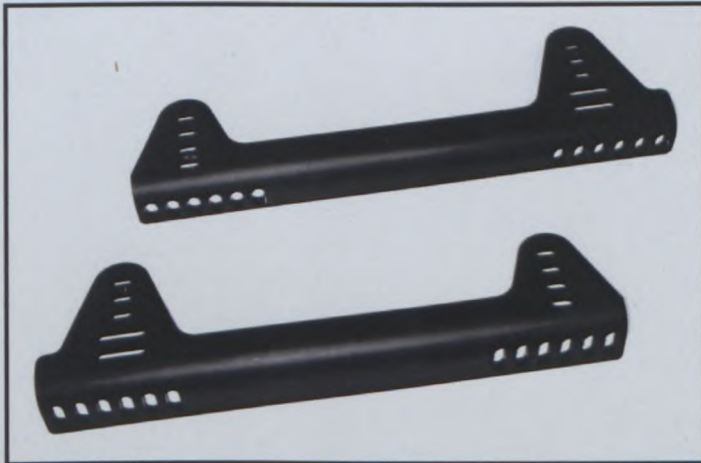

080 6867 AC

PHOTO N° 4\_/06

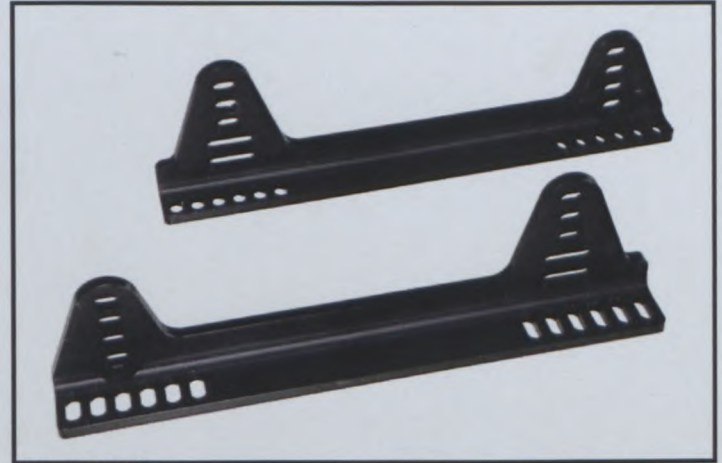

080 6856 AC

PHOTO N° 5\_/06

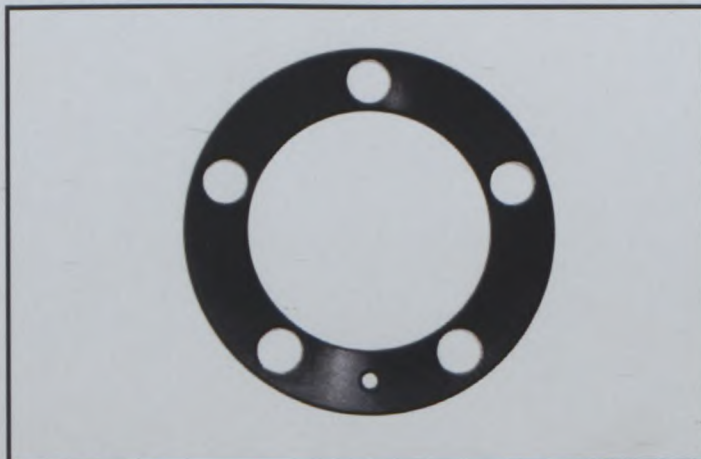

59c 6895 ACC

PHOTO N°

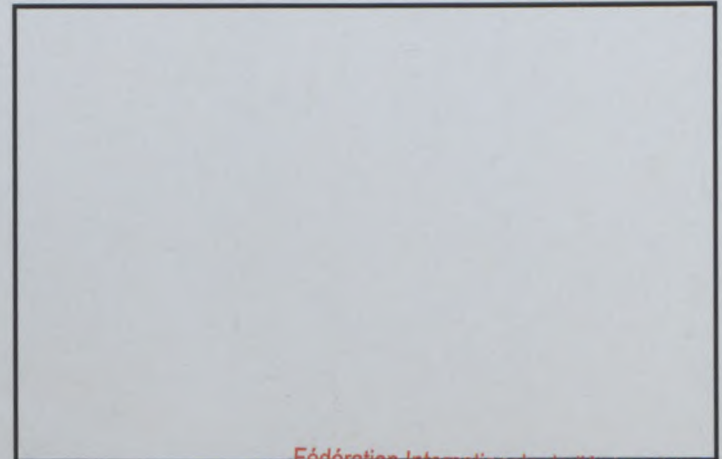

Marque  
Make

**FIAT AUTO S.p.A.**

Modèle  
Model

**Punto 1.2 8V**

**A-5691**

Extension N°

**07/04 VO**

DESSIN N° **A\_06** ( Voir Photo 1\_06 – 2\_04 )

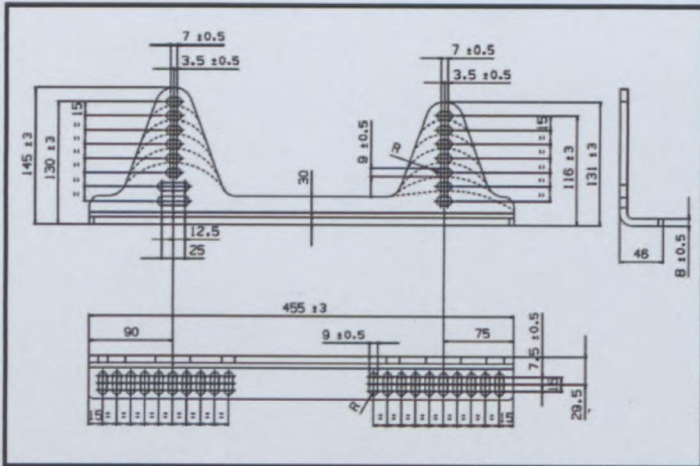

080 5737939 AC ( Tolerance  $\pm 1,5\text{mm}$ . Sauf indication sur le dessin )  
( Tolleranza  $\pm 1,5\text{mm}$ . Salvo specifica sul disegno )

DESSIN N° **B\_06** ( Voir Photo 1\_06 – 2\_06 )

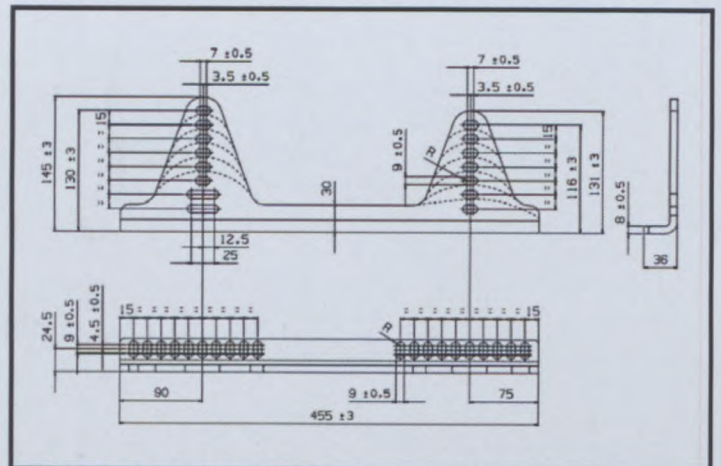

080 5737940 AC ( Tolerance  $\pm 1,5\text{mm}$ . Sauf indication sur le dessin )  
( Tolleranza  $\pm 1,5\text{mm}$ . Salvo specifica sul disegno )

DESSIN N° **C\_06** ( Voir Photo 3\_06 – 4\_04 )

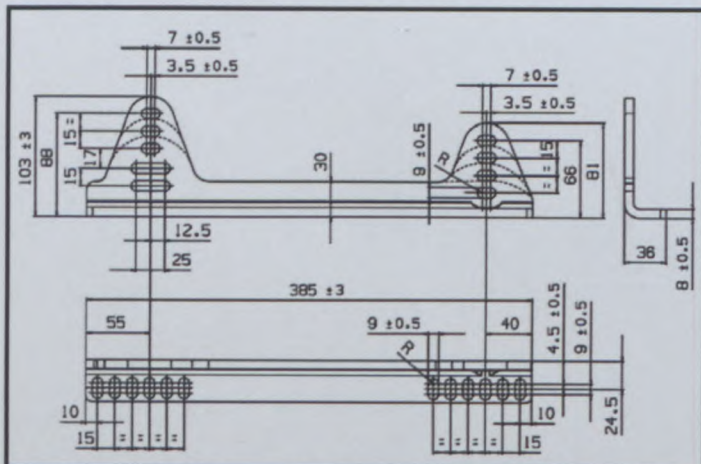

080 5737937 A2C ( Tolerance  $\pm 1,5\text{mm}$ . Sauf indication sur le dessin )  
( Tolleranza  $\pm 1,5\text{mm}$ . Salvo specifica sul disegno )

DESSIN N° **D\_04** ( Voir Photo 3\_04 – 4\_04 )

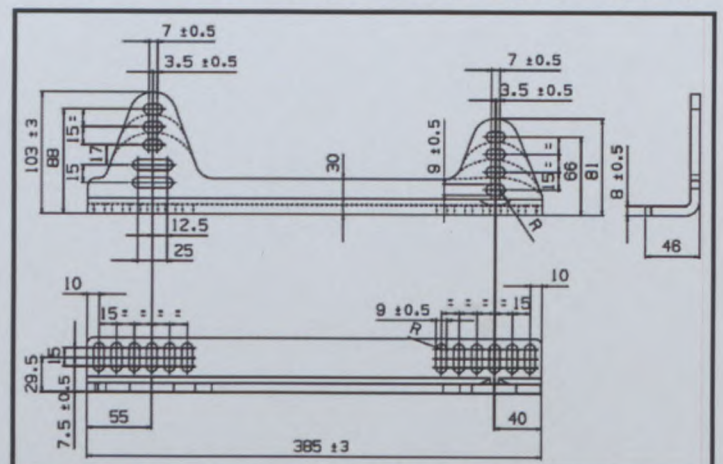

080 5737938 A2C ( Tolerance  $\pm 1,5\text{mm}$ . Sauf indication sur le dessin )  
( Tolleranza  $\pm 1,5\text{mm}$ . Salvo specifica sul disegno )



# FEDERATION INTERNATIONALE DE L'AUTOMOBILE

Homologation N°

**A-5691**

Groupe  
Group **A**

Extension N°

**08/03 ER**

## FICHE D'EXTENSION D'HOMOLOGATION FORM OF HOMOLOGATION EXTENSION

**Variante valable pour "Super 2000 - Rallyes" uniquement  
Variant allowed with "Super 2000 - Rally" only**

- |  |  |
|--|--|
| <input type="checkbox"/> <b>ES</b> Evolution sportive du type / Sporting evolution of the type | <input type="checkbox"/> <b>VO</b> Variante option / Option variant            |
| <input type="checkbox"/> <b>ET</b> Evolution normale du type / Normal evolution of the type    | <input type="checkbox"/> <b>VP</b> Variante de Production / Production variant |
| <input type="checkbox"/> <b>VF</b> Variante de fourniture / Supply variant                     | <input checked="" type="checkbox"/> <b>ER</b> Erratum / Erratum                |

Véhicule : Constructeur  
Vehicle : Manufacturer

**FIAT AUTO S.p.A.**

Modèle et type  
Model and type

**Punto 1.2 8V My 05**

Homologation valable à partir du  
Homologation valid as from

**01 OCT. 2006**

### 6. TRANSMISSION / POWER TRAIN

#### d2) Différentiel central Center differential

- En lieu de la photo DI2-2) de la pag. 19/44 de la Variante 02/01 KSR
- Voire la photo suivante

DI2-2) Différentiel démonté - Dismounted differential

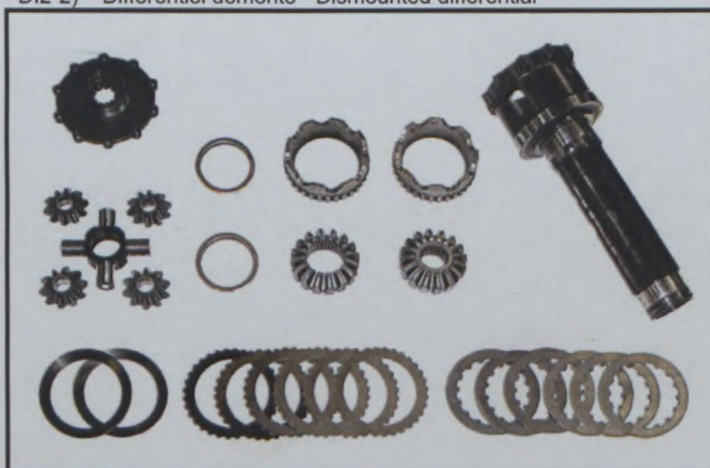

055 3395 ACC

Fédération Internationale de l'Automobile  
Chemin de Blandonnet, 2  
CH-1215 GENEVE 15  
Tél.: +41 22 544 44 00  
Fax Sport: +41 22 544 44 50



FEDERATION INTERNATIONALE  
DE L'AUTOMOBILE

Homologation N°

**A-5691**

Groupe **A**  
Group

Extension N°

**09/05 VO**

FICHE D'EXTENSION D'HOMOLOGATION  
FORM OF HOMOLOGATION EXTENSION

**Variante valable pour "Super 2000 - Rallyes" uniquement**  
**Variant allowed with "Super 2000 - Rally" only**

- |  |  |
|--|--|
| <input type="checkbox"/> <b>ES</b> Evolution sportive du type / Sporting evolution of the type | <input checked="" type="checkbox"/> <b>VO</b> Variante option / Option variant |
| <input type="checkbox"/> <b>ET</b> Evolution normale du type / Normal evolution of the type    | <input type="checkbox"/> <b>VP</b> Variante de Production / Production variant |
| <input type="checkbox"/> <b>VF</b> Variante de fourniture / Supply variant                     | <input type="checkbox"/> <b>ER</b> Erratum / Erratum                           |

Véhicule : Constructeur  
Vehicle : Manufacturer

**FIAT AUTO S.p.A.**

Modèle et type  
Model and type

**Punto 1.2 8V My 05**

Homologation valable à partir du  
Homologation valid as from

**01 JAN. 2007**

Page or ext.	Article	
	7. 701.	<p><b><u>SUSPENSION - SOSPENSIONE</u></b></p> <p><b>Généralités</b> <b>Generalità</b></p> <ul style="list-style-type: none"> <li>- Entretoise fixation inferieur triangle sur le montant AR en alliage d'aluminium Staffa attacco inferiore triangolo sul montante Post. in lega di alluminio</li> </ul> <p>Voir photo - Vedi foto _____ 1 - 2 _/06</p> <ul style="list-style-type: none"> <li>- Entretoise fixation inferieur triangle sur le montant AR en alliage ferreux Staffa attacco inferiore triangolo sul montante Post. in lega ferrosa</li> </ul> <p>Voir photo - Vedi foto _____ 3 - 4 - 5 - 6 _/06</p>

Fédération Internationale de l'Automobile  
Chemin de Blandonnet, 2  
CH-1215 GENEVE 15  
Tél.: +41 22 544 44 00  
Fax Sport: +41 22 544 44 50

Marque  
Make **FIAT AUTO S.p.A.**

Modèle  
Model

**Punto 1.2 8V**

Homologation N°

**A-5691**

Extension N°

**09/05 VO**

PHOTO N° 1\_/06



012 ab 7002 AC

PHOTO N° 2\_/06

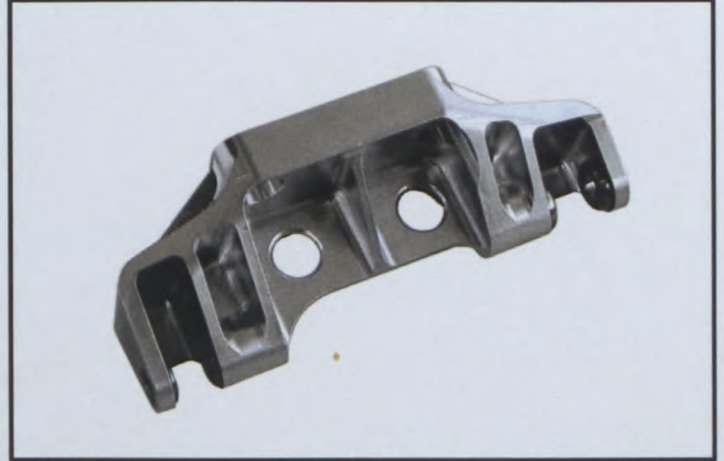

012 ab 7007 C

PHOTO N° 3\_/06

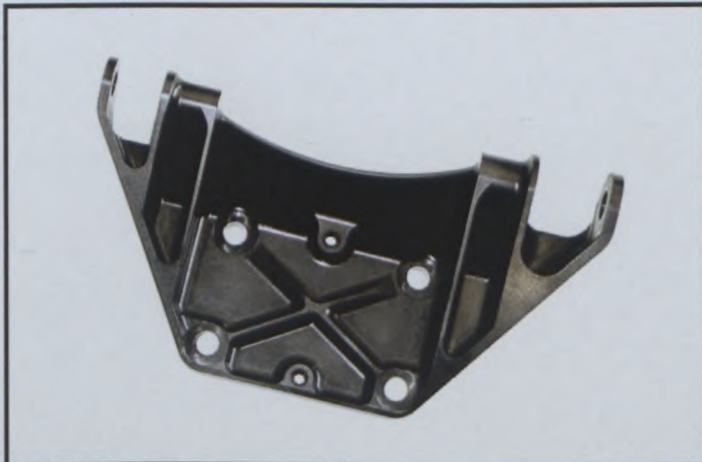

012 tc 6918 AC

PHOTO N° 4\_/06

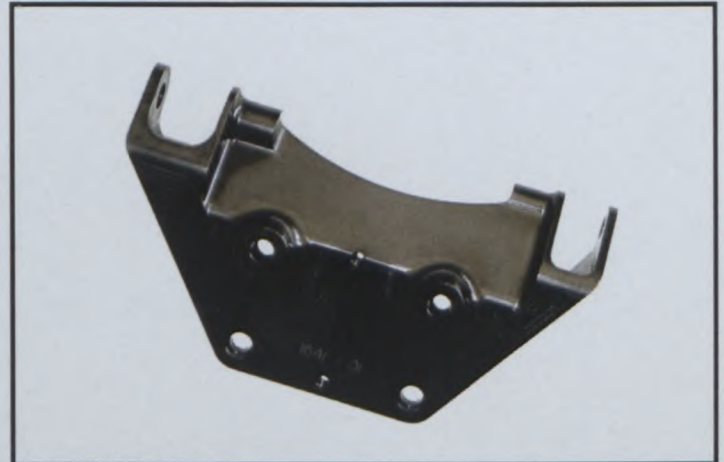

012 tc 6941 AC

PHOTO N° 5\_/6

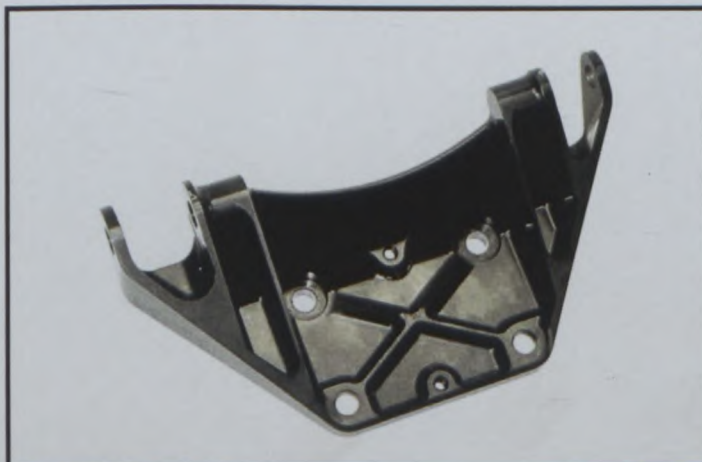

012 te 8058 A3C

PHOTO N° 6\_/6



012 te 8068 A2C

Fédération Internationale de l'Automobile  
Chemin de Blandonnet, 2  
CH-1215 GENEVE 15  
Tél.: 41 22 544 44 00  
Fax Sport: 41 22 544 44 50



# FEDERATION INTERNATIONALE DE L'AUTOMOBILE

Homologation N°

**A-5691**

Groupe

Group

**A**

Extension N°

**11/06 VO**

## FICHE D'EXTENSION D'HOMOLOGATION FORM OF HOMOLOGATION EXTENSION

**Variante valable pour "Super 2000 - Rallyes" uniquement**  
**Variant allowed with "Super 2000 - Rally" only**

- |  |  |
|--|--|
| <input type="checkbox"/> <b>ES</b> Evolution sportive du type / Sporting evolution of the type | <input checked="" type="checkbox"/> <b>VO</b> Variante option / Option variant |
| <input type="checkbox"/> <b>ET</b> Evolution normale du type / Normal evolution of the type    | <input type="checkbox"/> <b>VP</b> Variante de Production / Production variant |
| <input type="checkbox"/> <b>VF</b> Variante de fourniture / Supply variant                     | <input type="checkbox"/> <b>ER</b> Erratum / Erratum                           |

Véhicule : Constructeur  
Vehicle : Manufacturer

**FIAT AUTO S.p.A.**

Modèle et type  
Model and type

**Punto 1.2 8V My 05**

Homologation valable à partir du  
Homologation valid as from

**01 MAR 2007**

Page or ext.	Article	
	7.	<b>SUSPENSION - SOSPENSIONE</b>
	707.	<b>Amortisseur - Shock absorber</b> <b>Avant / Front ( type 2 ) ( 1 par roue, telescopique, hydraulique )</b> <b>Arriere / Rear ( type 2 ) ( 1 par roue, telescopique, hydraulique )</b>
		Voir photo - Vedi foto _____ <b>1 - 2 /07</b>

AA2) Dessin et dimensions : Amortisseur avant complet déposé (type 2)  
Drawing and dimensions : Complete front damper dismounted (type2)

AR2) Dessin et dimensions : Amortisseur arrière complet déposé (type 2)  
Drawing and dimensions : Complete rear damper dismounted (type 2)

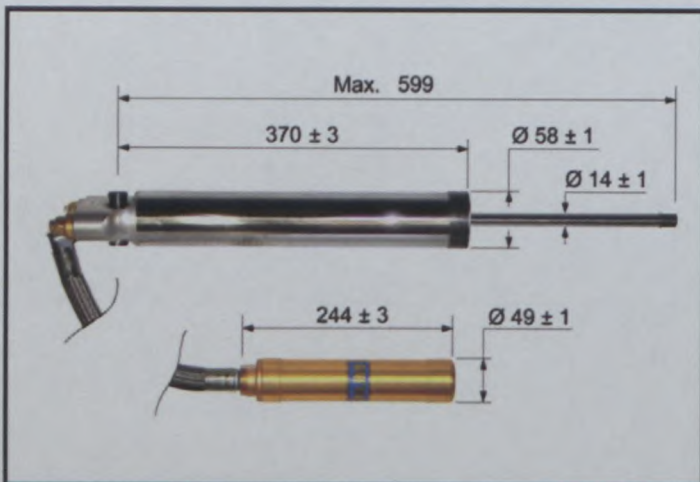
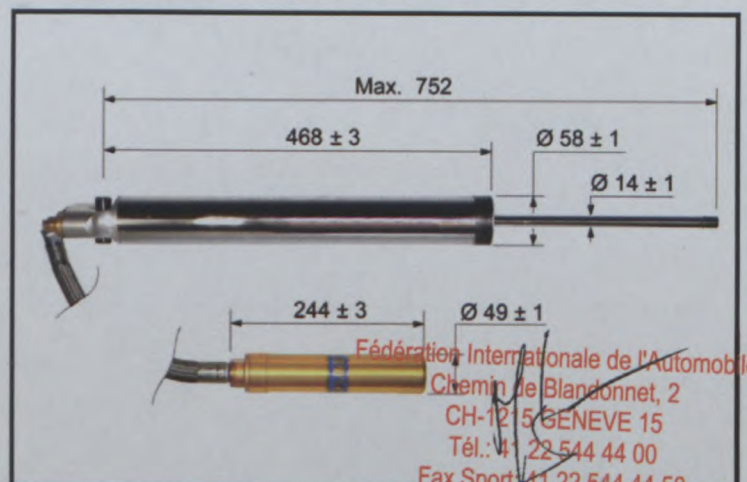
PHOTO N° **1 /07**PHOTO N° **2 /07**

Marque  
Make **FIAT AUTO S.p.A.**

Modèle  
Model **Punto 1.2 8V**

Homologation N°

**A-5691**

Extension N°

**11/06 VO**

Page or ext.	Article	
	7. 701.	<b><u>SUSPENSION - SOSPENSIONE</u></b> <b>Généralités - generalità</b>  - <b>Entretoise fixation inferieur triangle sur le montant AR en acier</b> <b>Staffa attacco inferiore triangolo sul montante Post. in acciaio</b>  Voir photo - Vedi foto _____ <b>5 - 6 /07</b>  - <b>Support articulation exterior bras inférieur suspension AR</b> <b>Supporto articolazione esterna braccio inferiore sospensione Post.</b> Voir photo - Vedi foto _____ <b>7 - 8 /07</b>

PHOTO N° 5\_/07

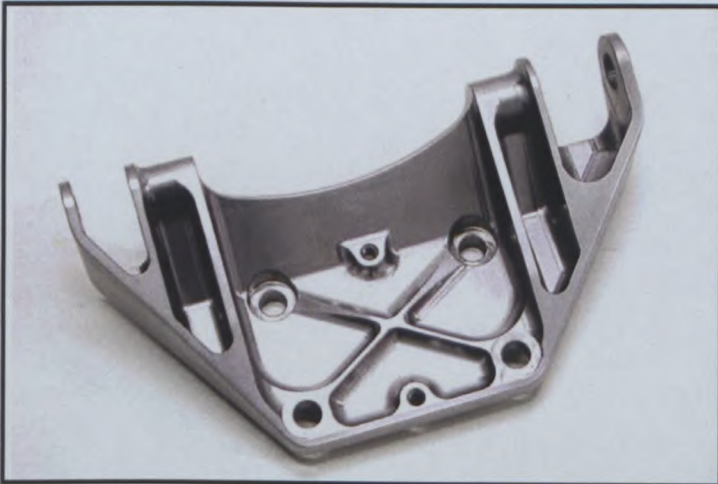

PHOTO N° 6\_/07



PHOTO N° 7\_/07



PHOTO N° 8\_/07





# FEDERATION INTERNATIONALE DE L'AUTOMOBILE

Homologation N°

**A-5691**

Groupe  
Group **A**

Extension N°

**12/04 ER**

## FICHE D'EXTENSION D'HOMOLOGATION FORM OF HOMOLOGATION EXTENSION

**Variante valable pour "Super 2000 - Rallyes" uniquement  
Variant allowed with "Super 2000 - Rally" only**

- |  |  |
|--|--|
| <input type="checkbox"/> <b>ES</b> Evolution sportive du type / Sporting evolution of the type | <input type="checkbox"/> <b>VO</b> Variante option / Option variant            |
| <input type="checkbox"/> <b>ET</b> Evolution normale du type / Normal evolution of the type    | <input type="checkbox"/> <b>VP</b> Variante de Production / Production variant |
| <input type="checkbox"/> <b>VF</b> Variante de fourniture / Supply variant                     | <input checked="" type="checkbox"/> <b>ER</b> Erratum / Erratum                |

**ERRATUM SUPER 2000 - Rallyes N° 1 / N° 2 / N° 3 / N° 4**

Véhicule : Constructeur  
Vehicle : Manufacturer

**FIAT AUTO S. p.A.**

Modèle et type  
Model and type

**Punto 1.2 8V My 05**

Homologation valable à partir du  
Homologation valid as from

**01 MAR 2007**

### 3. MOTEUR / ENGINE

324. Alimentation par injection :  
Fuel feed by injection :

- g) Capteurs du système d'injection (tous les capteurs doivent être mentionnés)  
Sensors of injection system (all the sensors must be mentioned)

#### S4 : Position accélérateur - Posizione acceleratore

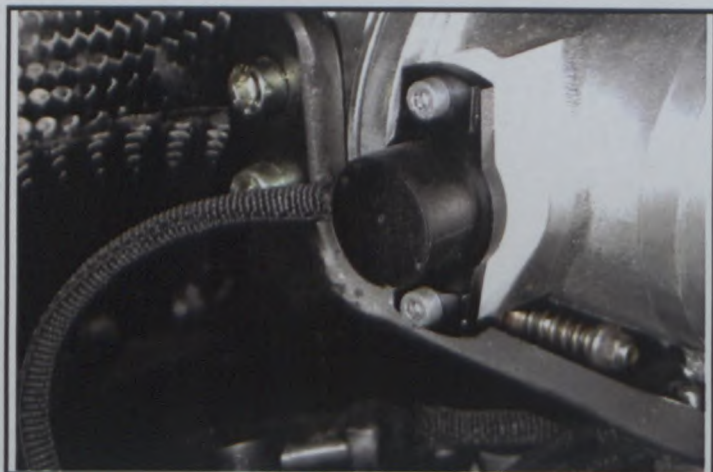

Fédération Internationale de l'Automobile  
Chemin de Blandonnet, 2  
CH-1215 GENEVE 15  
Tél.: +41 22 544 44 00  
Fax Sport: +41 22 544 44 50

**A-5691**

Marque

**FIAT AUTO S.p.A.**

Modèle

**Punto 1.2 8V**

Make

Model

Extension N°

**12/04 ER****328. Echappement :****Exhaust :**

a) Matériau du collecteur

Material of manifold

**acier - acciaio**

b) Nombre d'éléments du collecteur

Number of manifold elements

**2**

c) Dimensions intérieures de sortie collecteur

Internal dimensions of manifold exit

**62**

+/-2 mm

J1/1) Collecteur d'échappement (photo n°1/1)  
Exhaust manifold (photo n°1/1)

087a 0201 A2C

J1/2) Collecteur d'échappement (photo n°1/2)  
Exhaust manifold (photo n°1/2)

087b 0242 A3C

J1/3) Collecteur d'échappement (photo n°1/3)  
Exhaust manifold (photo n°1/3)

087b 0245 A2C

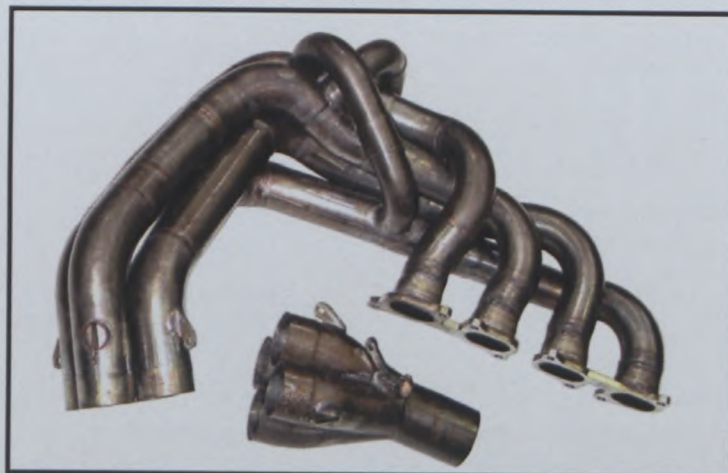
J2) Collecteur d'échappement (photo n°2)  
Exhaust manifold (photo n°2)

087b 0250 A4C

Marque  
Make FIAT AUTO S.p.A.

Modèle  
Model Punto 1.2 8V

**A-5691**

Extension N°

**12/04 ER**

## 6. TRANSMISSION / POWER TRAIN

### d2) Differential central Center differential

DI2-5) Rampes pour différentiel central (dessins)  
Rails for center differential (drawings)

version	$\alpha_1 \pm 1^\circ$	$\alpha_2 \pm 1^\circ$
1	$80^\circ$	$15^\circ$
2	$55^\circ$	$15^\circ$
3	$15^\circ$	$15^\circ$
4	$80^\circ$	$45^\circ$
5	$50^\circ$	$40^\circ$

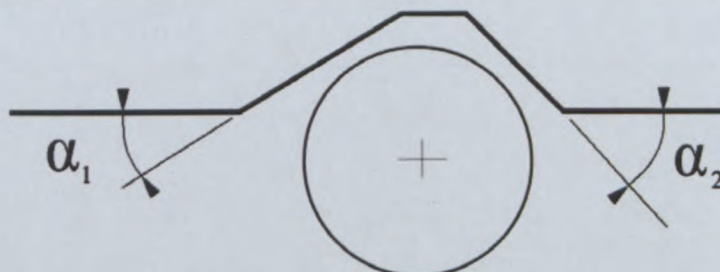

Les angles de rampes ne peuvent pas être mélangés  
Gli angoli delle rampe non possono essere mischiati

Marque  
Make FIAT AUTO S.p.A.

Modèle  
Model Punto 1.2 8V

Homologation N°

**A-5691**

Extension N°

**12/04 ER**

## 7. SUSPENSION / SUSPENSION

BAR) Berceau arrière: / Rear subframe :

BAR-1) Vue 1 :  
View 1 : 089 1526 A3C

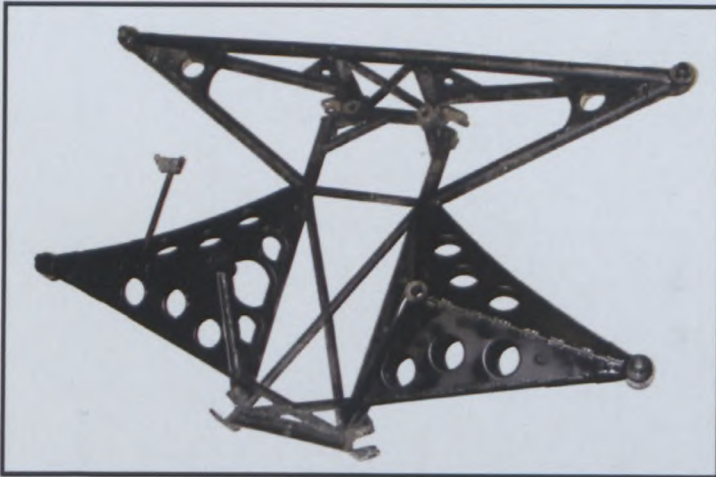

BAR-2) Vue 2 :  
View 2 : 089 1554 A2C2

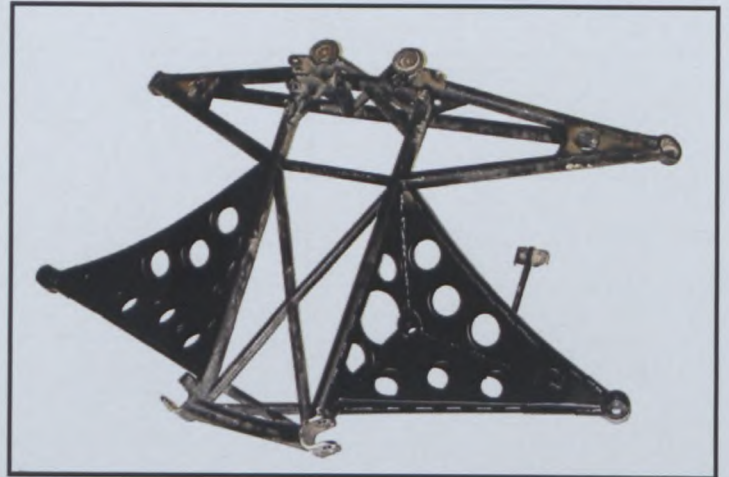

BAR-3) Poids du berceau arrière :  
Weight of the rear subframe : 10,048 Kg. + 5 % - 2%



# FEDERATION INTERNATIONALE DE L'AUTOMOBILE

Homologation N°

**A-5691**

Groupe

Group

**A**

Extension N°

## FICHE D'HOMOLOGATION POUR HOMOLOGATION ADDITIONNELLE HOMOLOGATION FORM FOR ADDITIONAL HOMOLOGATION

**Variante valable pour "Super 2000 - Rallyes" uniquement  
Variant allowed with "Super 2000 - Rally" only**

Véhicule : Constructeur

Vehicle : Manufacturer

**FIAT AUTO S. p.A.**

Modèle et type

Model and type

**Punto 1.2 8V My 05**

Homologation valable à partir du

Homologation valid as from

**01 MAR 2007**

Page or ext.	Article	Description
KSR 02/01 pag. 17/44	6.  603.	<u><b>TRANSMISSION - POWER TRAIN</b></u>  <b>Boîte de vitesses Gearbox</b>

e3) Rapports (série n°3)  
Ratios (serie n°3)

	Manuelle Manual			
	Nombre de dents Number of teeth	Rapport Ratio	Cons tant	Syn- chro
1	36 / 12	3,000		
2	36 / 15	2,400		
3	35 / 18	1,944		
4	31 / 19	1,632		
5	24 / 17	1,412		
6	26 / 21	1,238		
AR / R	44 / 35 - 35 / 14	3,143		
Constante Constant				

Fédération Internationale de l'Automobile  
Chemin de Blandonnet, 2  
CH-1215 GENEVE 15  
Tél.: +41 22 544 44 00  
Fax Sport: +41 22 544 44 50

Marque  
MakeFIAT AUTO S.p.A.Modèle  
ModelPunto 1.2 8V**A-5691**

Extension N°

Page or ext.	Article	Description
KSR 02/01 pag. 19/44	6. 604.	<u>TRANSMISSION - POWER TRAIN</u> Differential avant Front differential

DI1-5) Rampes pour différentiel avant (dessins) ( Nouveau: Version n° 5 )  
 Rails for front differential (drawings) ( New: Version n° 5 )

version	$\alpha_1 \pm 1^\circ$	$\alpha_2 \pm 1^\circ$
1	35°	40°
2	20°	40°
3	60°	60°
4	60°	45°
5	35°	30°

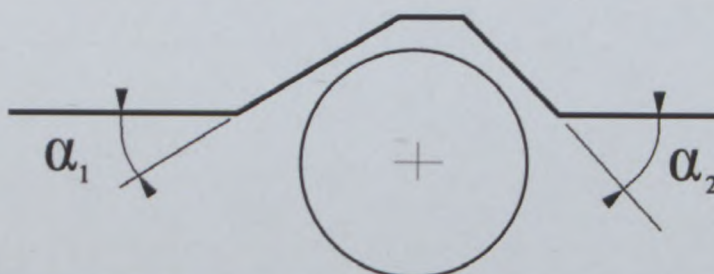

Les angles de rampes ne peuvent pas être mélangés  
 Gli angoli delle rampe non possono essere mischiati



# FEDERATION INTERNATIONALE DE L'AUTOMOBILE

Homologation N°

**A-5691**

Extension N°

**13/07 VO**

Groupe

Group

**A**

## FICHE D'EXTENSION D'HOMOLOGATION FORM OF HOMOLOGATION EXTENSION

**Variante valable pour "Super 2000 - Rallyes" uniquement**  
**Variant allowed with "Super 2000 - Rally" only**

- |                          |           |   |                                     |           |   |
|--------------------------|-----------|---|-------------------------------------|-----------|---|
| <input type="checkbox"/> | <b>ES</b> | Evolution sportive du type / Sporting evolution of the type | <input checked="" type="checkbox"/> | <b>VO</b> | Variante option / Option variant            |
| <input type="checkbox"/> | <b>ET</b> | Evolution normale du type / Normal evolution of the type    | <input type="checkbox"/>            | <b>VP</b> | Variante de Production / Production variant |
| <input type="checkbox"/> | <b>VF</b> | Variante de fourniture / Supply variant                     | <input type="checkbox"/>            | <b>ER</b> | Erratum / Erratum                           |

Véhicule : Constructeur  
Vehicle : Manufacturer

**FIAT AUTO S.p.A.**

Modèle et type  
Model and type

**Punto 1.2 8V My 05**

Homologation valable à partir du  
Homologation valid as from

**01 JUIL. 2007**

Page or ext.	Article
	<p><b>7.</b></p> <p><b>707.</b></p> <p><b><u>SUSPENSION - SOSPENSIONE</u></b></p> <p><b>Amortisseur - Shock absorber</b>  <b>Avant / Front ( type 1 ) ( 1 par roue, telescopique, hydraulique )</b>  <b>Arriere / Rear ( type 1 ) ( 1 par roue, telescopique, hydraulique )</b></p> <p>Voir photo - Vedi foto _____ <b>1 - 2 /07</b></p>

AA1) Dessin et dimensions : Amortisseur avant complet déposé (type 1)  
Drawing and dimensions : Complete front damper dismounted (type1)

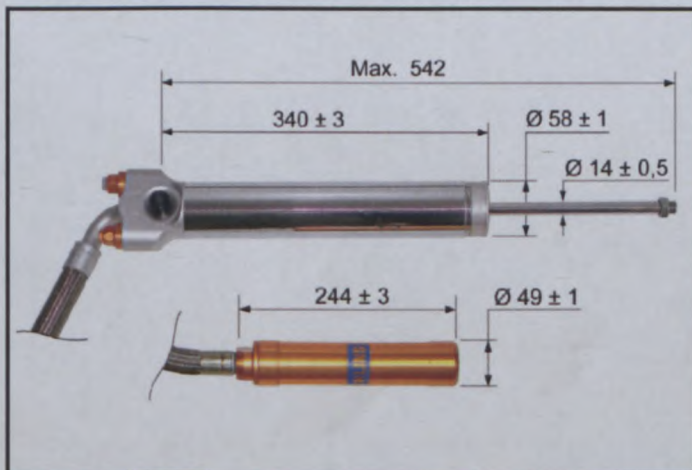
PHOTO N° **1 /07**

096 1085 A8C5

AR1) Dessin et dimensions : Amortisseur arrière complet déposé (type 1)  
Drawing and dimensions : Complete rear damper dismounted (type 1)

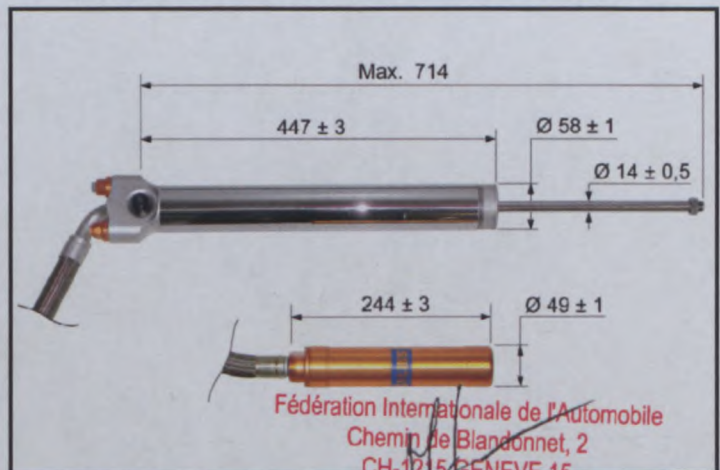
PHOTO N° **2 /07**

Fédération Internationale de l'Automobile  
Chemin de Blandonnet, 2  
CH-1215 GENEVE 15

Tél.: 41 22 544 44 00 96 1100 A6C4  
Fax Sport: 41 22 544 44 50

Marque

Make FIAT AUTO S.p.A.

Modèle

Model

Punto 1.2 8V**A-5691**

Extension N°

**13/07 VO**

Page or ext.	Article	
	7.	<b><u>SUSPENSION - SOSPENSIONE</u></b>
	701.	Généralités - generalità
		- Pivoi inférieur pour le montant AV Perno inferiore per il montante Ant. Voir photo - Vedi foto _____ 3 - 4 - 5 - 6 _/07

PHOTO N° 3 \_/07

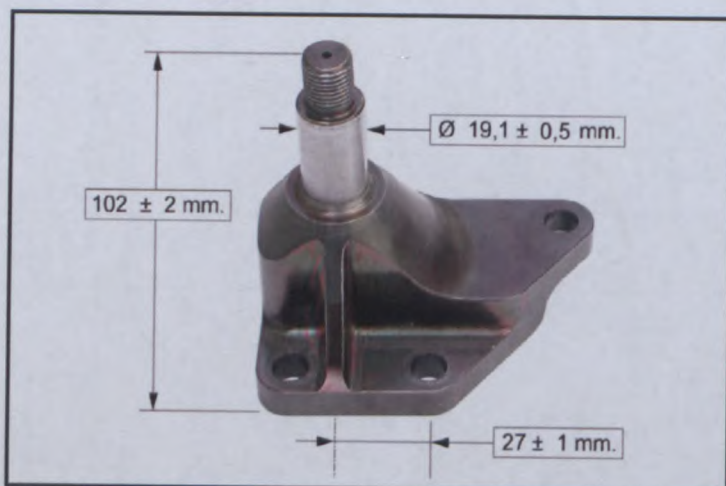

097 8837 C

PHOTO N° 4 \_/07



097 8839 AC

PHOTO N° 5 \_/07

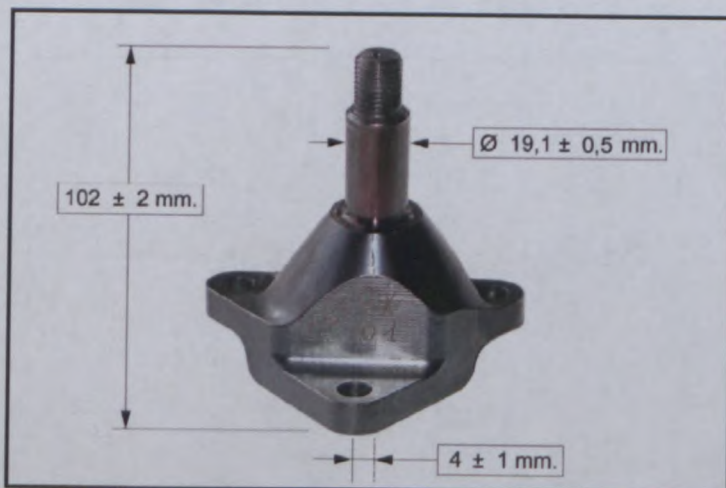

097 8867 A2C

PHOTO N° 6 \_/07



097 8884 AC



FEDERATION INTERNATIONALE  
DE L'AUTOMOBILE

Homologation N°

**A-5691**

Groupe

Group

**S2000-Rallye**

Extension N°

**INFO COMP.**

FICHE D'HOMOLOGATION POUR INFORMATIONS COMPLEMENTAIRES  
HOMOLOGATION FORM FOR COMPLEMENTARIES INFORMATION

**Variante valable pour "Super 2000 - Rallyes" uniquement**  
**Variant allowed with "Super 2000 - Rally" only**

éhicule : Constructeur

Vehicle : Manufacturer

**FIAT AUTO S.p.A.**

Modèle et type

Model and type

**Punto 1.2 8V My 05**

Homologation valable à partir du

Homologation valid as from

**01 JUIL. 2007**

Page or ext.	Article	Description
	<b>9.</b>	<b>CARROSSERIE / BODYWORK</b>
	<b>901.</b>	<b>Intérieur - Interior:</b>
		- Nervure centrale pavillon ( Référence N.° 51750549 ) Voir photo 1_/07
		Nervure centrale pavillon supprimée : Voir photo 2_/07
		- Centina centrale padiglione ( Référence N.° 51750549 ) Vedi foto 1_/07
		Centina centr. padiglione soppressa : Voir photo 2_/07

PHOTO N° 1\_/07



8125 C

PHOTO N° 2\_/07



8127 N2C

Fédération Internationale de l'Automobile  
Chemin de Blandonnet, 2  
CH-1215 GENEVE 15  
Tél.: 41 22 544 44 00  
Fax Sport: 41 22 544 44 50

Marque  
Make

FIAT AUTO S.p.A.

Modèle  
Model

Punto 1.2 8V My 05

Homologation N°

**A-5691**

Extension N°

**INFO COMP.**

Page or ext.	Article	Description
	9. 902.	<b>CARROSSERIE / BODYWORK</b> Extérieur - Exterior : - Parois séparation laterale plan de plancher pris d'air avant et essuie-glace AV ( Référence N.° 55702580 ) Voir photo 3 _/ 07 - 4 _/ 07 Parois supprimée : Voir photo 5 _/ 07 - 6 _/ 07 - Pareti contenimento laterale vasche presa aria anteriore e meccanismo tergi ant. ( Référence N.° 55702580 ) Voir photo 3 _/ 07 - 4 _/ 07 Pareti supprime : Voir photo 5 _/ 07 - 6 _/ 07

PHOTO N° 3 \_/ 07

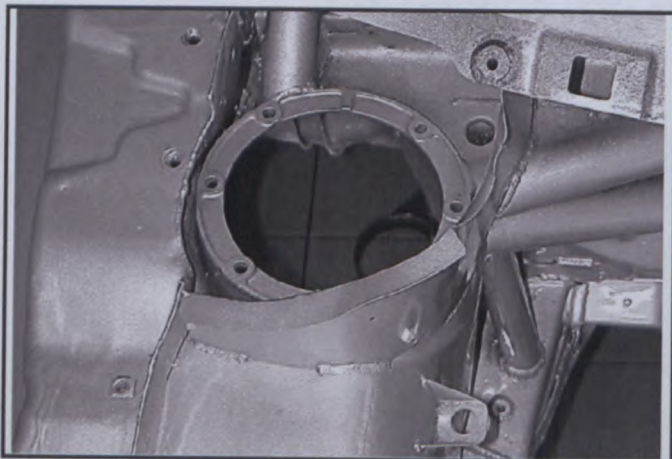

4015 N3A2C2

PHOTO N° 4 \_/ 07

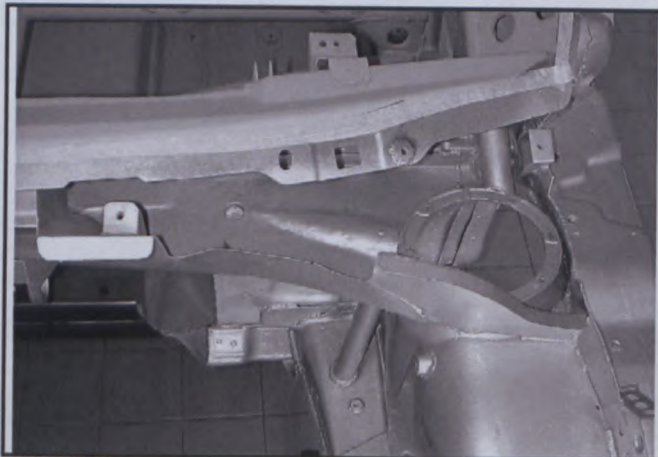

4013 NNC

PHOTO N° 5 \_/ 07



8149 N2C2

PHOTO N° 06 \_/ 07

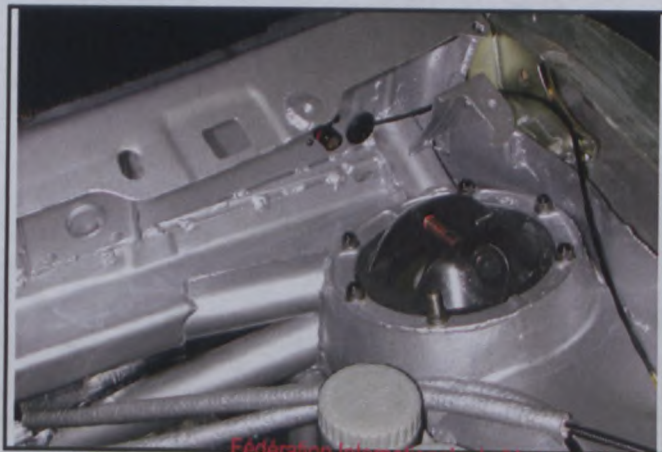

8150 NC

Fédération Internationale de l'Automobile  
Chemin de Blandonnet, 2  
CH-1215 GENEVE 15  
Tél.: 41 22 544 44 00  
Fax Sport: 41 22 544 44 50



FEDERATION INTERNATIONALE  
DE L'AUTOMOBILE

Homologation N°

**A-5691**

Groupe  
Group **A**

Extension N°

**14/02ET**

FICHE D'HOMOLOGATION ADDITIONNELLE POUR VITRAGE  
ADDITIONAL HOMOLOGATION FORM FOR WINDOWS

**Variante valable pour "Super 2000 - Rallyes" uniquement**  
**Variant allowed with "Super 2000 - Rally" only**

**ET** Evolution normale du type / Normal evolution of the type

Homologation valable à partir du : **01 JAN 2008**  
Homologation valid as from

Véhicule : Constructeur : **FIAT AUTO S.P.A.**  
Vehicle : Manufacturer

Modèle et type : **Punto 1.2 8V My 05**  
Model and type

Epaisseur minimale : **4,3** mm.  
Minimum tickness

Poids minimale : **11,2** Kg.  
Minimum weight

Emplacement et définition du marquage : **Coin inferieur et interieur droit - angolo inferiore ed interno destro**  
Emplacement and definition of the marking

Page or ext.	Article
05 / 03 VO pag. 1	<p>Au lieu de : <b>NTechnology</b> Al posto di</p> <p>Lire : <b>Abarth</b> Leggere</p>

Photos des pièces déposées avec marquage alternatif  
Photos of deposited pieces with alternative mark

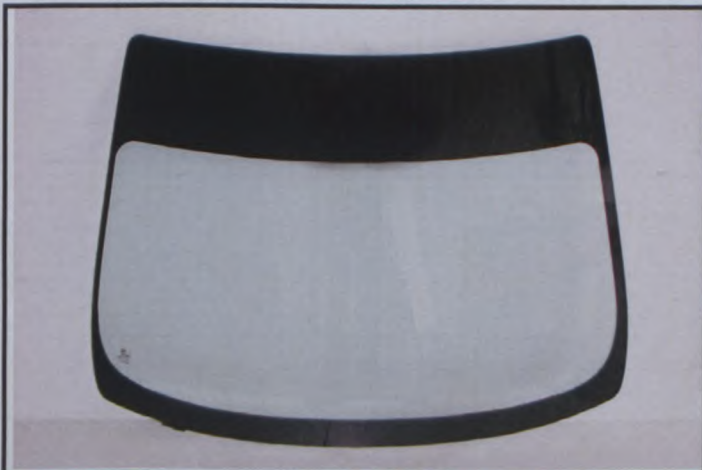

Marquage alternatif  
Alternative mark

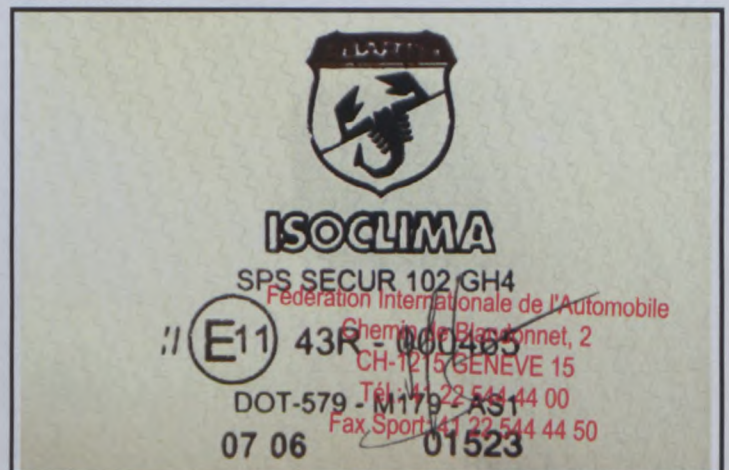



# FEDERATION INTERNATIONALE DE L'AUTOMOBILE

Homologation N°

**A-5691**

Groupe **A**  
Group

Extension N°

**15/05 ER**

## FICHE D'EXTENSION D'HOMOLOGATION FORM OF HOMOLOGATION EXTENSION

**Variante valable pour "Super 2000 - Rallyes" uniquement**  
**Variant allowed with "Super 2000 - Rally" only**

- |  |  |
|--|--|
| <input type="checkbox"/> <b>ES</b> Evolution sportive du type / Sporting evolution of the type | <input type="checkbox"/> <b>VO</b> Variante option / Option variant            |
| <input type="checkbox"/> <b>ET</b> Evolution normale du type / Normal evolution of the type    | <input type="checkbox"/> <b>VP</b> Variante de Production / Production variant |
| <input type="checkbox"/> <b>VF</b> Variante de fourniture / Supply variant                     | <input checked="" type="checkbox"/> <b>ER</b> Erratum / Erratum                |

### ERRATUM SUPER 2000-Rallyes N°5

Véhicule : Constructeur  
Vehicle : Manufacturer **FIAT AUTO S.p.A.**

Modèle et type  
Model and type **Punto 1.2 8V My 05**

Homologation valable à partir du  
Homologation valid as from **01 MARS 2008**

### 7. SUSPENSION / SUSPENSION

TAR1) **Triangles arrière-rear wishbones - type 2 (4,0 kg +0,2kg/-0,1kg) :**

TAR1-1) Photo



TAR1-2) Dessin et dimensions / Drawing and dimensions  
(Tolerances: ± 3 mm except if tolerance already mentioned)

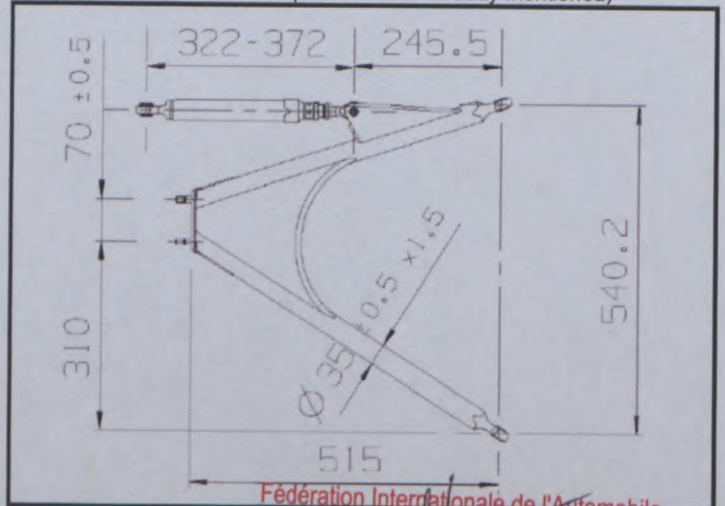

Fédération Internationale de l'Automobile  
Chemin de Blandonnet, 2  
CH-1215 GENEVE 15  
Tél.: +41 22 544 44 00  
Fax Sport: +41 22 544 44 50



FEDERATION INTERNATIONALE DE L'AUTOMOBILE

Homologation N°

A-5691

Groupe A / Group A

Extension N°

16/06 ER

FICHE D'EXTENSION D'HOMOLOGATION / FORM OF HOMOLOGATION EXTENSION

Variante valable pour "Super 2000 - Rallyes" uniquement / Variant allowed with "Super 2000 - Rally" only

- ES Evolution sportive du type / Sporting evolution of the type
ET Evolution normale du type / Normal evolution of the type
VF Variante de fourniture / Supply variant
VO Variante option / Option variant
VP Variante de Production / Production variant
ER Erratum / Erratum

ERRATUM SUPER2000-Rallyes N°6

Véhicule : Constructeur / Vehicle : Manufacturer FIAT AUTO S. p.A.

Modèle et type / Model and type Punto 1.2 8V My 05

Homologation valable à partir du / Homologation valid as from 01 MARS 2008

9. CARROSSERIE / BODYWORK

902. Extérieur : Exterior :

l) Matériau du pare-choc / Material of bumper

Avant / Front
fibre de verre (G.R.P.) - fibra di vetro (G.R.P.)

Marque  
Make

FIAT AUTO S.p.A.

Modèle  
Model

Punto 1.2 8V

**A-5691**

Extension N°

**16/06 ER**

A1) Dispositif aerodynamique avant  
Front aerodynamic device

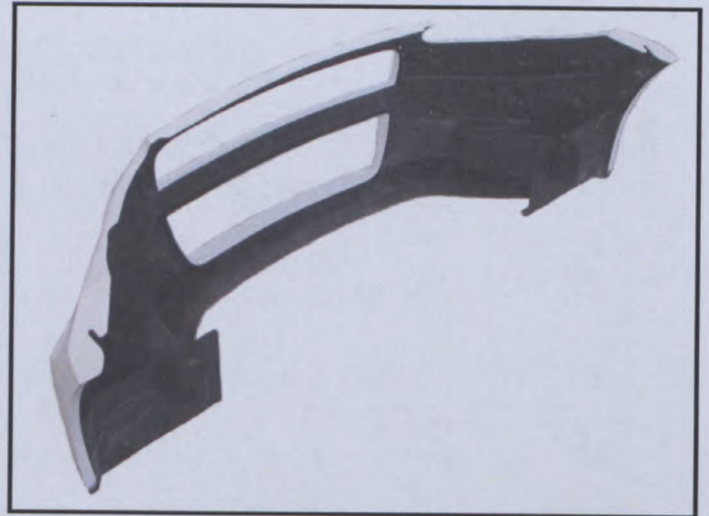

Dessin N° 1

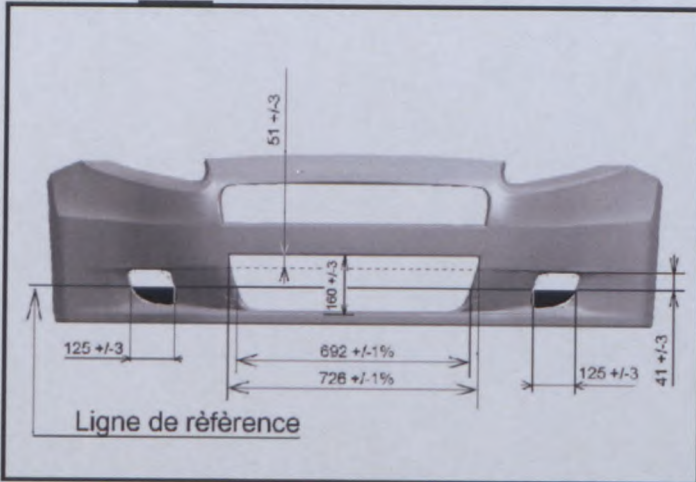

Ouvertures ajoutées sur le pare-chocs AV (par rapport de la série):  
Apertura aggiunte al paraurto anteriore (rispetto la serie):

- surface total : 464 cm<sup>2</sup>
- superficie totale : 464 cm<sup>2</sup>



PHOTO N° 1

Possibilité d'utilisation du pare-choc avec ou sans bavette montée  
Possibilità di impiego del paraurti con o senza bavetta montata.

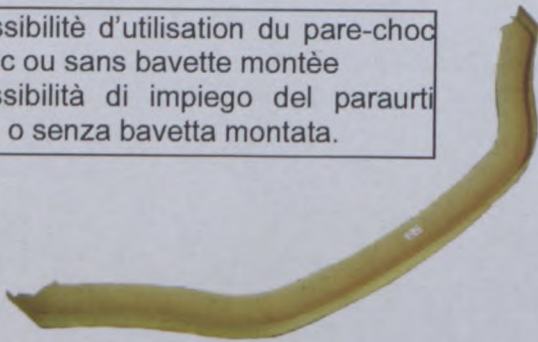

Bavette démontable (optionnelle)  
Bavetta smontabile (opzionale)

Dessin N° 2

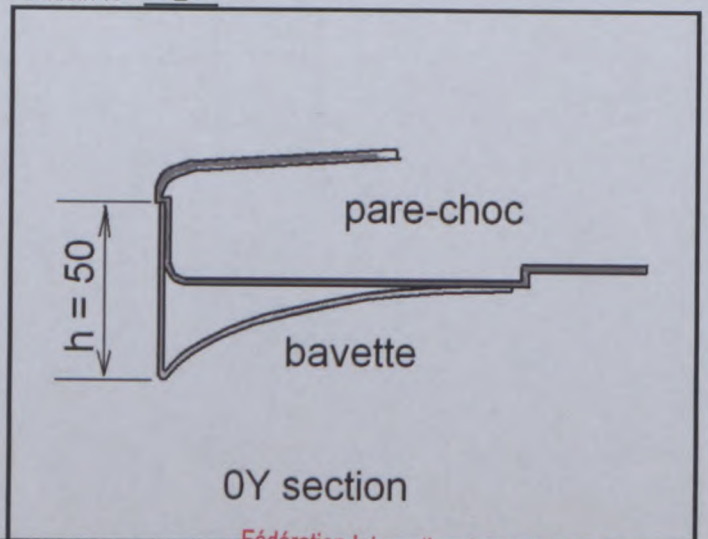

Sèction bavette montée  
Sezione bavetta montata

Fédération Internationale de l'Automobile  
Chemin de Blandonnet, 2  
CH-1215 GENEVE 15  
Tél.: 41 22 544 44 00  
Fax Sport: 41 22 544 44 50



# FEDERATION INTERNATIONALE DE L'AUTOMOBILE

Group **A**

Homologation N°

**A-5691**

Extension N°

**17/07 ER**

## FICHE D'EXTENSION D'HOMOLOGATION FORM OF HOMOLOGATION EXTENSION

**Variante valable pour "Super 2000 - Rallyes" uniquement  
Variant allowed with "Super 2000 - Rally" only**

### FICHE D'EXTENSION D'HOMOLOGATION HOMOLOGATION EXTENSION FORM

- ES** Evolution sportive du type / Sporting evolution of the type
- VO** Variante option / Option variant
- ET** Evolution normale du type / Normal evolution of the type
- VP** Variante de Production / Production variant
- VF** Variante de fourniture / Supply variant
- ER** Erratum / Erratum

### **ERRATUM SUPER 2000 – RALLYES N°7**

Véhicule : Constructeur  
Vehicle : Manufacturer **FIAT AUTO S.P.A.**

Modèle et type  
Model and type **Punto 1.2 8V My 05**

Homologation valable à partir du  
Homologation valid as from **01 MARS 2008**

Page or ext.	Article	Description
02/01 KSR	3	<b><u>MOTEUR / ENGINE</u></b>
	322	- Carter d'huile - Oil sump
	a)	Marériau : alliage ferreux – Material : steel alloy
	b)	Capacité: 5,5 ± 0,5 l - Capacity: 5,5 ± 0,5 l
		Voir photo 1, 2 et 3 - See picture 1, 2 and 3

C) Profil droit du moteur déposé  
Right hand view of dismantled engine

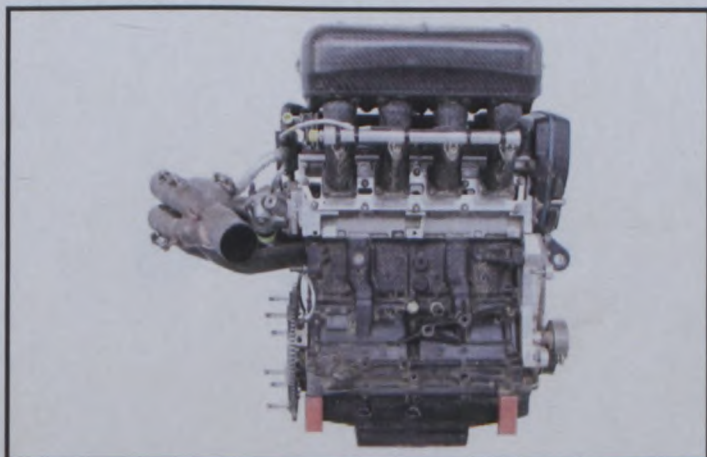

D) Profil gauche du moteur déposé  
Left hand view of dismantled engine



Fédération Internationale de l'Automobile  
Chemin de Blandonnet, 2  
CH-1215 GENEVE 15  
Tél.: +41 22 544 44 00  
Fax Sport: +41 22 544 44 50

Marque  
Make

FIAT AUTO S.p.A.

Modèle  
Model

Punto 1.2 8V

**A-5691**

Extension N°

**17/07 ER**

PHOTO N° 1



PHOTO N° 2



PHOTO N° 3

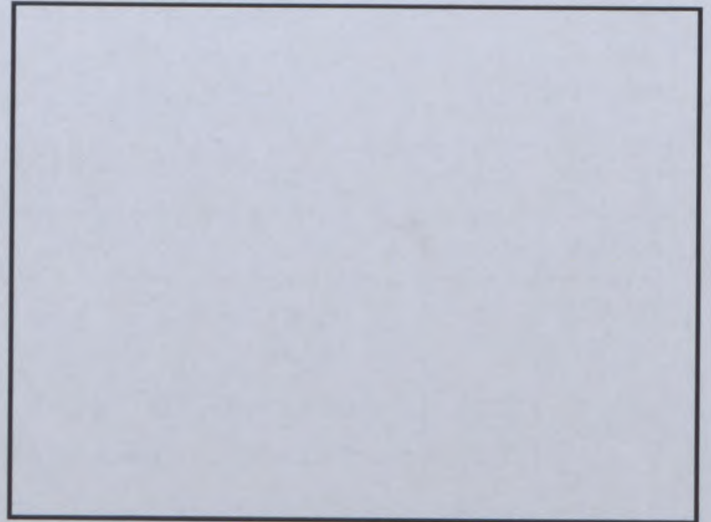

Fédération Internationale de l'Automobile  
Chemin de Blandonnet, 2  
CH-1215 GENEVE 15  
Tél.: 41 22 544 44 00  
Fax Sport: 41 22 544 44 50



FEDERATION INTERNATIONALE  
DE L'AUTOMOBILE

Homologation N°

**A-5691**

Groupe

Group **A**

Extension N°

**INFO COMP**

FICHE D'HOMOLOGATION POUR INFORMATIONS COMPLEMENTAIRES  
HOMOLOGATION FORM FOR COMPLEMENTARIES INFORMATION

**Variante valable pour "Super 2000 - Rallyes" uniquement**  
**Variant allowed with "Super 2000 - Rally" only**

Véhicule : Constructeur

Vehicle : Manufacturer

FIAT AUTO S.p.A.

Modèle et type

Model and type

Punto 1.2 8V My 05

Homologation valable à partir du  
Homologation valid as from

**01 MARS 2008**

Page or ext.	Article	Description
	3. 328.	<p><b>MOTEUR - MOTORE</b></p> <p>Echappement - scarico (voir 12/04 ER - ved. 12/04 ER): Réparations ou Renforts des connexions des tubes du collecteur avec toles d'acier ajoutées sont admis dans les points spécifiés _____ Photos 1 et 2</p> <p>Riparazioni o rinforzi delle connessioni tra i tubi con aggiunta di lamiera di acciaio sono ammessi nei punti indicati _____ Foto 1 e 2</p>

PHOTO N° 1

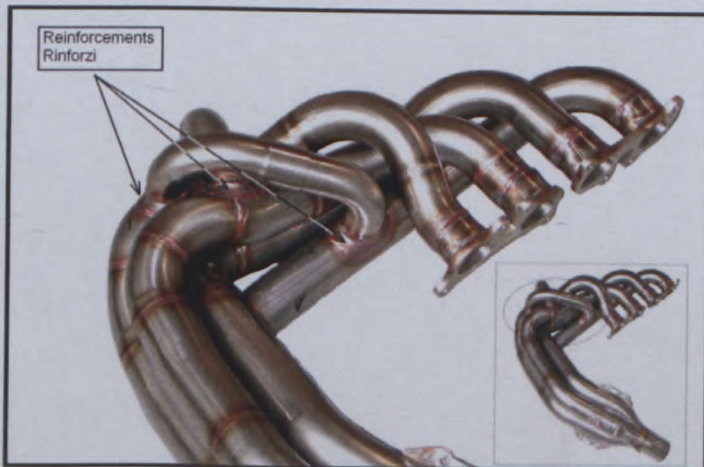
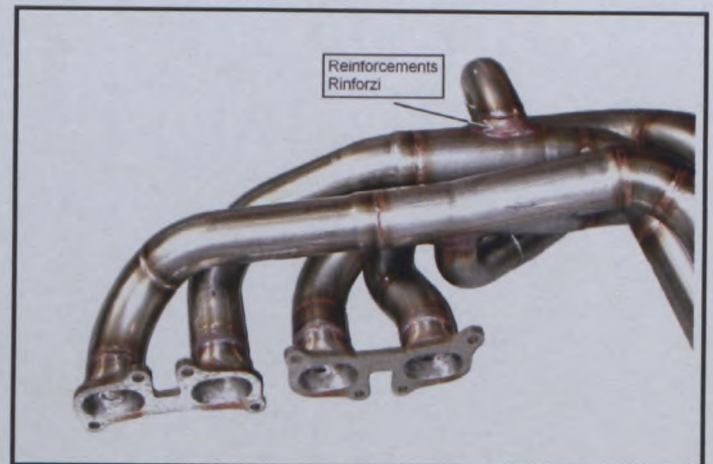

PHOTO N° 2



Fédération Internationale de l'Automobile  
Chemin de Blandonnet, 2  
CH-1215 GENEVE 15  
Tél.: 41 22 544 44 00  
Fax Sport 41 22 544 44 50



FEDERATION INTERNATIONALE  
DE L'AUTOMOBILE

Groupe / Group

**A**

VALABLE POUR SUPER 2000 RALLY UNIQUEMENT  
VALID FOR SUPER 2000 RALLY ONLY

Homologation N°

**A-5691**

Extension N°

**18/08 VO**

FICHE D'EXTENSION D'HOMOLOGATION  
HOMOLOGATION EXTENSION FORM

- ES** Evolution sportive du type / Sporting evolution of the type     **VO** Variante option / Option variant
- ET** Evolution normale du type / Normal evolution of the type     **VP** Variante de Production / Production variant
- VF** Variante de fourniture / Supply variant     **ER** Erratum / Erratum

Véhicule : Constructeur  
Vehicle : Manufacturer

FIAT AUTO S.p.A.

Modèle et type  
Model and type

Punto 1.2 8V My 05

Homologation valable à partir du  
Homologation valid as from

01 MARS 2008

Page or ext.	Article	Description
	7.	SUSPENSION - SOSPENSIONE
	701.	Généralités Generalità
		- Support articulation extérieur bras suspension AR (type 2) Longueur variable (60 ±2, 68 ±2, 75 ±2, 82 ±2 mm) Voir VK Super 2000 Rally photo TAR2-1 et TAR 2-2 et VO 11/06 photo 7 et 8 Supporto articolazione sterna braccio sospensione posteriore (Tipo 2) Lunghezza variabile (60 ±2, 68 ±2, 75 ±2, 82 ±2 mm) Ved. VK Super 2000 Rally foto TAR2-1 e TAR 2-2 e VO 11/06 foto 7 e 8 Voir photo - Ved. foto _____ 1 - 2
		- Entretoise fixation inférieur triangle sous le montant AR Staffa attacco inferiore triangolo su montante Post Voir VO 11/06 photo 5 et 6 - Ved. VO11/06 foto 5 e 6 Voir photo - Ved. foto _____ 3 - 4

Fédération Internationale de l'Automobile  
Chemin de Blandanet, 2  
CH-1215 GENEVE 15  
Tél.: 41 22 544 44 00  
Fax Sport: 41 22 544 44 50

Marque  
Make

FIAT AUTO S.p.A.

Modèle  
Model

Punto 1.2 8V

Homologation N°

**A-5691**

Extension N°

**18/08 VO**

Page or ext.	Article	Description
	8.	<u>TRAIN ROULANT - PARTI ROTANTI</u>
	803.	<b>Freni</b> - Protection pour disques freins AR Protezioni per dischi freno post. Voir photo - ved. foto _____ 5
		- Protection pour joints homocinetiques des demi-arbres coté porte-moyeu Protezione per giunto omocinetico semiassi lato montante Voir photo - ved. foto _____ 6

Fédération Internationale de l'Automobile  
Chemin de Blandonnet, 2  
CH-1215 GENEVE 15  
Tél.: 41 22 544 44 00  
Fax Sport: 41 22 544 44 50

**A-5691**

**18/08 VO**

PHOTO N° 1



PHOTO N° 2

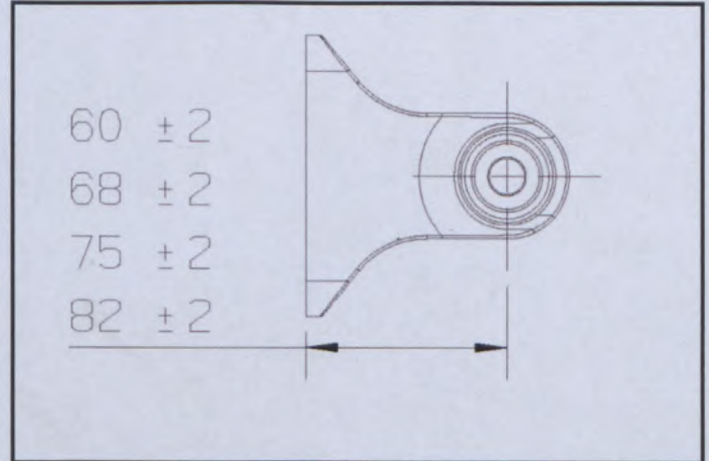

PHOTO N° 3

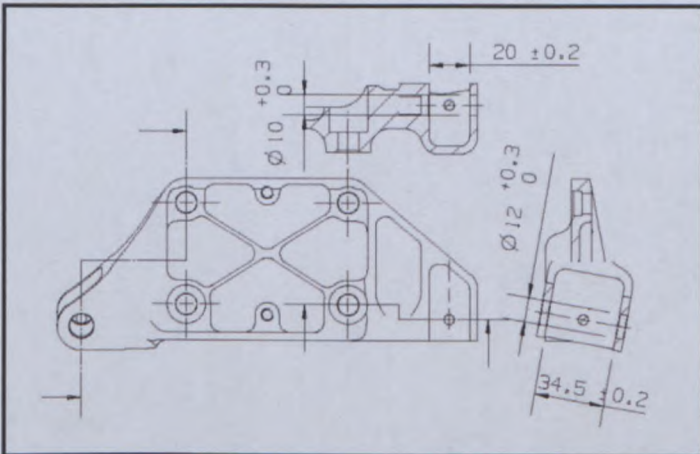

PHOTO N° 4

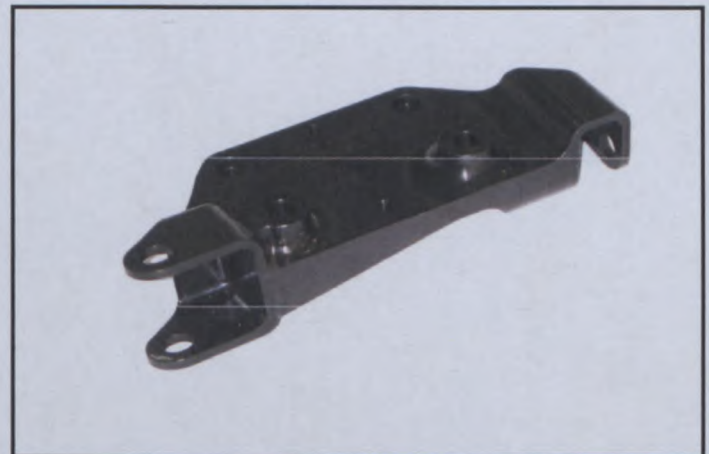

PHOTO N° 5

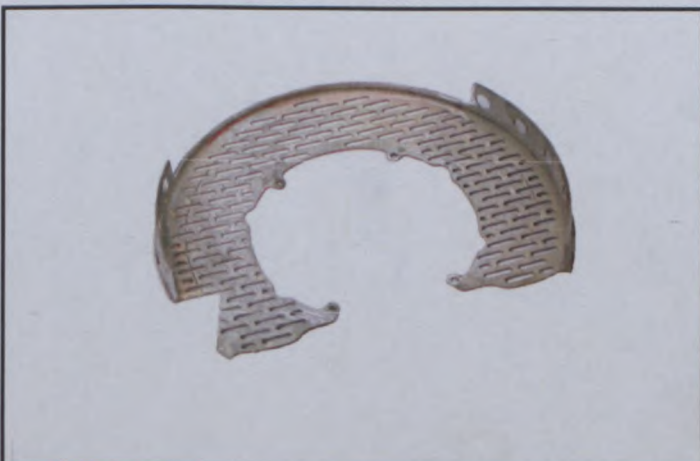

PHOTO N° 6





# FEDERATION INTERNATIONALE DE L'AUTOMOBILE

Homologation N°

**A-5691**

Groupe **A**  
Group

Extension N°

**19/09 VO**

## FICHE D'EXTENSION D'HOMOLOGATION HOMOLOGATION EXTENSION FORM

- ES** Evolution sportive du type / Sporting evolution of the type     **VO** Variante option / Option variant
- ET** Evolution normale du type / Normal evolution of the type     **VP** Variante de Production / Production variant
- VF** Variante de fourniture / Supply variant     **ER** Erratum / Erratum

Véhicule : Constructeur  
Vehicle : Manufacturer

**FIAT AUTO SPA**

Modèle et type  
Model and type

**Punto 1.2 8V My05**

Homologation valable à partir du  
Homologation valid as from

**01 MARS 2008**

803. **Freins**  
**Brakes**

g) **Freins à disques**  
**Disc brakes**

g4) Epaisseur du disque neuf  
Thickness of new disc

g4bis) Epaisseur minimale du disque  
Minimal thickness of the disc

g5) Diamètre extérieur du disque  
External diameter of the disc

g6) Diamètre extérieur de frottement des plaquettes  
External diameter of pads' rubbing surface

g7) Diamètre intérieur de frottement des plaquettes  
Internal diameter of pads' rubbing surface

g9) Disques ventilés  
Ventilated discs

g10) Poids minimum du disque complet neuf (avec bol)  
Min. weight of the complete new disc (including bell)

g10bis) Poids minimum du disque complet dans les conditions de l'art.  
g4bis  
g4bis. Minimum weight of the complete disc under conditions of art.

Avant / Front									
<u>Oui - si</u>									
<u>28</u>	+/- 1 mm								
<u>25</u>	mm								
<u>355</u>	+/- 1.5 mm								
<u>354,5</u>	+0,5 / -1.5 mm								
<u>223</u>	+/- 1.5 mm								
<table border="1"> <tr> <td>X</td> <td>oui</td> <td><input type="checkbox"/></td> <td>non</td> </tr> <tr> <td></td> <td>yes</td> <td></td> <td>no</td> </tr> </table>		X	oui	<input type="checkbox"/>	non		yes		no
X	oui	<input type="checkbox"/>	non						
	yes		no						
<u>6,53</u>	kg								
<u>5,50</u>	kg								

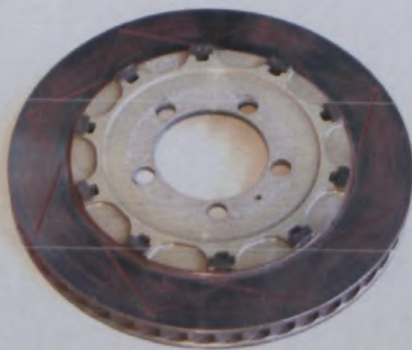

Fédération Internationale de l'Automobile  
Chemin de Blandonnet, 2  
CH-1215 GENEVE 15  
Tél.: 41 22 544 44 00  
Fax Sport: 41 22 544 44 50



# FEDERATION INTERNATIONALE DE L'AUTOMOBILE

Homologation N°

**A-5691**

Groupe

Group

**A**

Extension N°

**20/10 VO**

## FICHE D'EXTENSION D'HOMOLOGATION FORM OF HOMOLOGATION EXTENSION

**Variante valable pour "Super 2000 - Rallyes" uniquement**  
**Variant allowed with "Super 2000 - Rally" only**

- |                          |           |   |                                     |           |   |
|--------------------------|-----------|---|-------------------------------------|-----------|---|
| <input type="checkbox"/> | <b>ES</b> | Evolution sportive du type / Sporting evolution of the type | <input checked="" type="checkbox"/> | <b>VO</b> | Variante option / Option variant            |
| <input type="checkbox"/> | <b>ET</b> | Evolution normale du type / Normal evolution of the type    | <input type="checkbox"/>            | <b>VP</b> | Variante de Production / Production variant |
| <input type="checkbox"/> | <b>VF</b> | Variante de fourniture / Supply variant                     | <input type="checkbox"/>            | <b>ER</b> | Erratum / Erratum                           |

Véhicule : Constructeur

Vehicle : Manufacturer

**FIAT AUTO S.p.A.**

Modèle et type

Model and type

**Punto 1.2 8V My 05**Homologation valable à partir du  
Homologation valid as from**01 MARS 2008**

Page or ext.	Article	
	7.	<b><u>SUSPENSION - SOSPENSIONE</u></b>
	707.	<b>Amortisseur - Shock absorber</b> <b>Avant / Front ( type 2 ) ( 1 par roue, telescopique, hydraulique )</b> <b>Arriere / Rear ( type 2 ) ( 1 par roue, telescopique, hydraulique )</b> <b>Voir photo - Vedi foto _____ 1 - 2 _07</b>

AA2) Dessin et dimensions : Amortisseur avant complet déposé (type 2)  
Drawing and dimensions : Complete front damper dismantled (type 2)

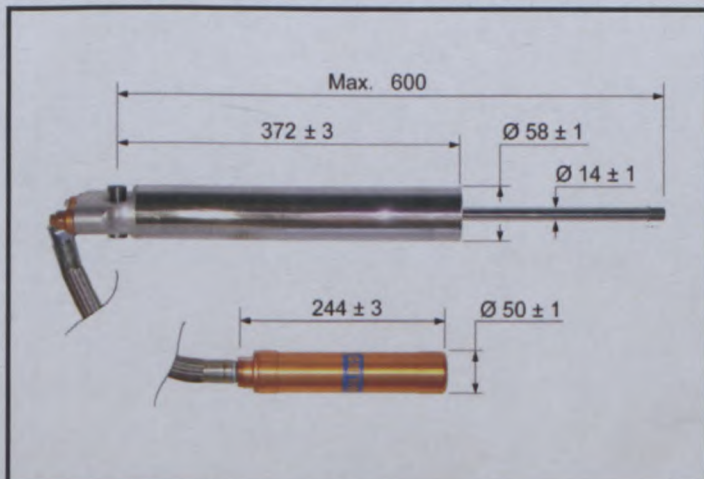

PHOTO N° 1 \_07

AR2) Dessin et dimensions : Amortisseur arrière complet déposé (type 2)  
Drawing and dimensions : Complete rear damper dismantled (type 2)

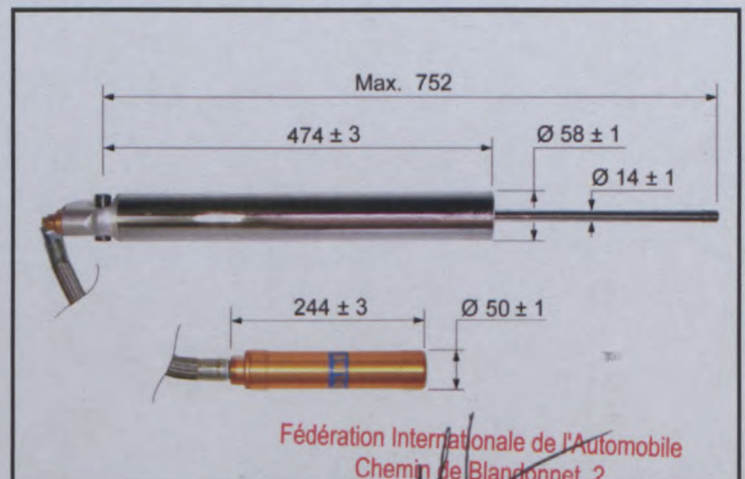

PHOTO N° 2 \_07

Fédération Internationale de l'Automobile  
Chemin de Blandonnet, 2  
CH-1215 GENEVE 15  
Tél.: 41 22 544 44 00  
Fax Sport: 41 22 544 44 50



# FEDERATION INTERNATIONALE DE L'AUTOMOBILE

Homologation N°

**A5691**

Groupe

Group **A**

Extension N°

**21/08 ER**

## FICHE D'EXTENSION D'HOMOLOGATION FORM OF HOMOLOGATION EXTENSION

**Variante valable pour "Super 2000 - Rallyes" uniquement**  
**Variant allowed with "Super 2000 - Rally" only**

- |  |  |
|--|--|
| <input type="checkbox"/> <b>ES</b> Evolution sportive du type / Sporting evolution of the type | <input type="checkbox"/> <b>VO</b> Variante option / Option variant            |
| <input type="checkbox"/> <b>ET</b> Evolution normale du type / Normal evolution of the type    | <input type="checkbox"/> <b>VP</b> Variante de Production / Production variant |
| <input type="checkbox"/> <b>VF</b> Variante de fourniture / Supply variant                     | <input checked="" type="checkbox"/> <b>ER</b> Erratum / Erratum                |

NOTE : tous les articles de cette extension doivent être appliqués intégralement. A partir du moment où les éléments décrits dans cet ERRATUM sont utilisés, l'utilisation sur cette voiture de la boîte de vitesse et/ou du différentiel arrière décrits dans 02/01KSR Art.603 est interdite.

NOTE: all articles of this extension must be used as a whole. Once the elements described in this ERRATUM are used, it is forbidden to use on that car the gearbox and/or rear differential described in 02/01KSR Art.603.

Véhicule : Constructeur  
Vehicle : Manufacturer

**FIAT AUTO S. p.A.**

Modèle et type  
Model and type

**Punto 1.2 8V My 05****ERRATUM SUPER 2000-Rallyes**

Homologation valable à partir du  
Homologation valid as from

**01 MARS 2008**

Page ou extens.	Article	Description
02/01 KSR	6	<u><b>TRANSMISSION - TRASMISSIONE</b></u>
	603	<b>Boite de vitesses - cambio</b>  <b>Carter extérieur renforcé (voir photo S) – Fusione esterna rinforzata (ved. foto S)</b>

Note : sauf ce qui est représenté (carter extérieur renforcé), aucune modification n'est admise par rapport aux Art.603, 604 et 605 de 02/01KSR.

Nota : oltre a quanto raffigurato (fusione esterna rinforzata), non sono ammesse differenze rispetto gli Art. 603, 604 e 605 della 02/01KSR.

Fédération Internationale de l'Automobile  
Chemin de Blandonnet, 2  
CH-1215 GENEVE 15  
Tél.: 41 22 544 44 00  
Fax Sport: 41 22 544 44 50

Marque  
Make

FIAT AUTO S.p.A.

Modèle  
Model

Punto 1.2 8V

**A5691**

Extension N°

**21/08 ER**

S) Carter de boîte de vitesses et cloche d'embrayage  
Gearbox casing and clutch bell housing

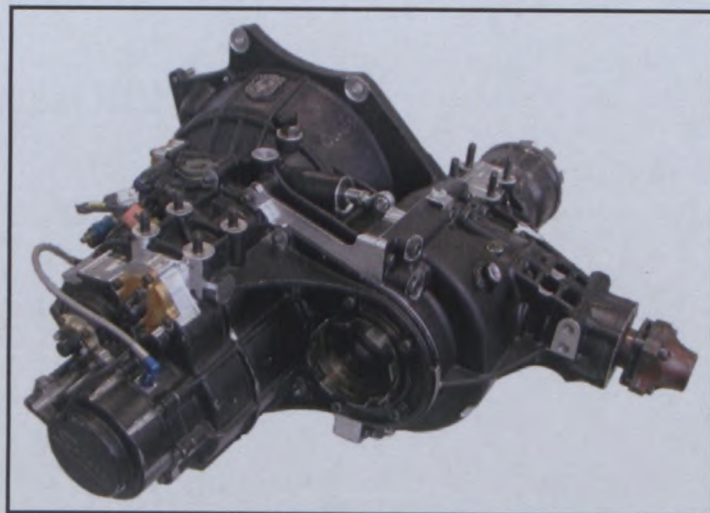
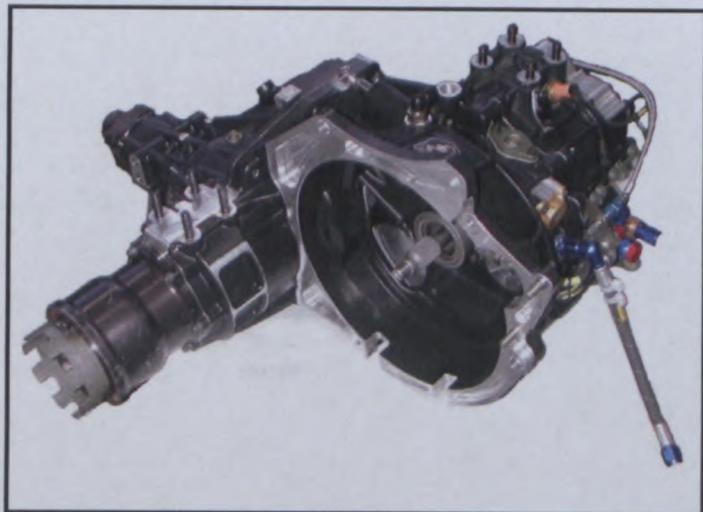
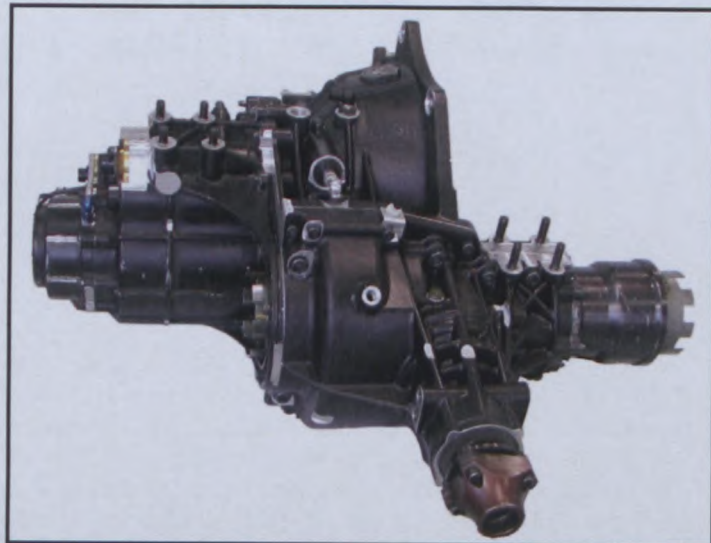
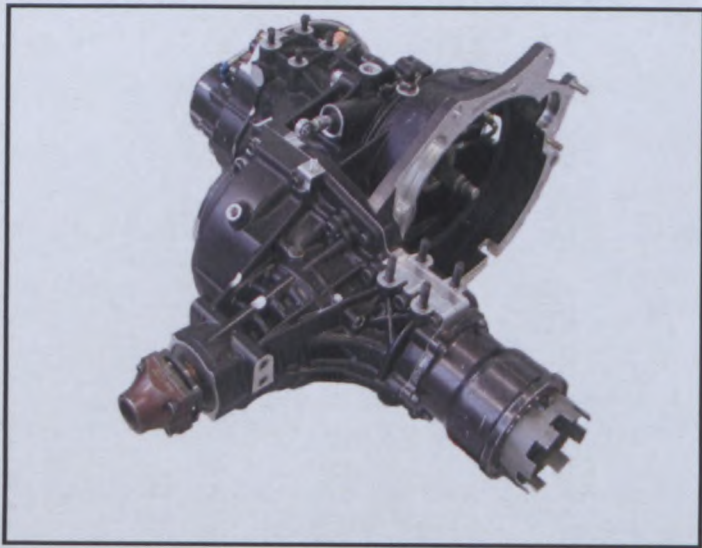

Marque

Make

FIAT AUTO S.p.A.

Modèle

Model

Punto 1.2 8V

**A5691**

Extension N°

**21/08 ER**

Page ou extens.	Article	Description
02/01 KSR	6	<b><u>TRANSMISSION - TRASMISSIONE</u></b>
	603.d3	Différentiel arrière – differenziale posteriore Carter extérieur avec predisposition fixation capteurs – Fusione esterna con predisposizione fissaggio sensori

d3) **Différentiel arrière** : Type de limitation de différentiel et marque du différentiel

**Rear differential** : Type of differential limitation and make of differential

**Sadev à lamelles - Sadev a lamelle**

DI3-3) Carter du différentiel (vue 1)  
Differential housing (view 1) :

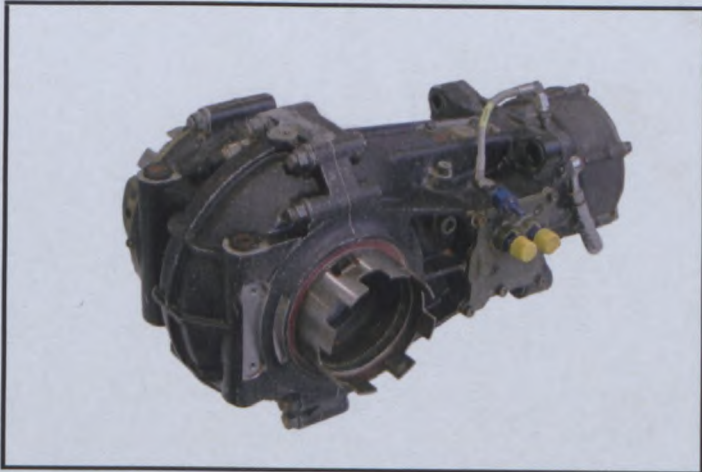

DI3-4) Carter du différentiel (vue 2)  
Differential housing (view 2) :





# FEDERATION INTERNATIONALE DE L'AUTOMOBILE

Groupe / Group

**A**

Homologation N°

**A-5691**

Extension N°

**22/09 ER**

## FICHE D'EXTENSION D'HOMOLOGATION HOMOLOGATION EXTENSION FORM

- ES** Evolution sportive du type / Sporting evolution of the type
- ET** Evolution normale du type / Normal evolution of the type
- VF** Variante de fourniture / Supply variant
- VO** Variante option / Option variant
- VP** Variante de Production / Production variant
- ER** Erratum / Erratum

Véhicule : Constructeur

Vehicle : Manufacturer

FIAT AUTO SPA

**Erratum Super 2000 Rallye n.8**

Modèle et type

Model and type

PUNTO 1.2 8V My05

Homologation valable à partir du

Homologation valid as from

01 JUIL. 2008

Page or ext.	Article	Description
KSR 02/01	6.	TRANSMISSION - POWER TRAIN
	603.	Boîte de vitesse Gearbox

e3) Rapports (série n°3)  
Ratios (serie n°3)

	Manuelle Manual			
	Nombre de dents Number of teeth	Rapport Ratio	Cons tant	Syn- chro
1	11/42	1/3,818		
2	13/39	1/3,000		
3	14/34	1/2,429		
4	15/30	1/2,000		
5	17/28	1/1,647		
6	18/25	1/1,389		
AR / R	44/35 - 35/14	1/3,143		
Constante Constant				

**NOTE:**

This extension substitutes and cancels the "Additional Homologation" form issued March 2007

Cet extension substitue et annule l'"Homologation Additionnelle" publiée en Mars 2007.

Fédération Internationale de l'Automobile  
Chemin de Blandonnet, 2  
CH-1215 GENEVE 15  
Tél.: 41 22 544 44 00  
Fax, Sport: 41 22 544 44 50



# FEDERATION INTERNATIONALE DE L'AUTOMOBILE

Homologation N°

**A-5691**

Groupe

Group **A**

Extension N°

**23/10 ER**

## FICHE D'EXTENSION D'HOMOLOGATION HOMOLOGATION EXTENSION FORM

- ES** Evolution sportive du type / Sporting evolution of the type  **VO** Variante option / Option variant
- ET** Evolution normale du type / Normal evolution of the type  **VP** Variante de Production / Production variant
- VF** Variante de fourniture / Supply variant  **ER** Erratum / Erratum

Véhicule : Constructeur  
Vehicle : Manufacturer

**FIAT AUTO SPA**

Modèle et type  
Model and type

**Punto 1.2 8V My05**

Homologation valable à partir du  
Homologation valid as from

**01 AOUT 2008**

### 803. Freins Brakes

#### g) Freins à disques Disc brakes

g4) Epaisseur du disque neuf  
Thickness of new disc

g4bis) Epaisseur minimale du disque  
Minimal thickness of the disc

g5) Diamètre extérieur du disque  
External diameter of the disc

g6) Diamètre extérieur de frottement des plaquettes  
External diameter of pads' rubbing surface

g7) Diamètre intérieur de frottement des plaquettes  
Internal diameter of pads' rubbing surface

g9) Disques ventilés  
Ventilated discs

g10) Poids minimum du disque complet neuf (avec bol)  
Min. weight of the complete new disc (including bell)

g10bis) Poids minimum du disque complet dans les conditions de l'art.  
g4bis  
g4bis. Mininum weight of the complete disc under conditions of art.

#### Avant / Front

##### Oui - si

28 +/- 1 mm25 mm355 +/- 1.5 mm354,5 +0,5 / -1.5 mm223 249 +/- 1.5 mm

<input checked="" type="checkbox"/> oui yes	<input type="checkbox"/> non no
--	------------------------------------

6,53 kg5,50 kg

Fédération Internationale de l'Automobile  
Chemin de Blandonnet, 2  
CH-1215 GENEVE 15  
Tél.: 41 22 544 44 00  
Fax Sport: 41 22 544 44 50



FEDERATION INTERNATIONALE  
DE L'AUTOMOBILE

Groupe / Group

**A/N**

**VALABLE EN SUPER 2000 RALLYE SEULEMENT  
VALID IN SUPER 2000 RALLY ONLY**

Homologation N°

**A-5691**

Extension N°

**INFO COMP**

FICHE D'HOMOLOGATION POUR INFORMATIONS COMPLEMENTAIRES  
HOMOLOGATION FORM FOR COMPLEMENTARIES INFORMATION

Véhicule : Constructeur  
Vehicle : Manufacturer

**FIAT AUTO SPA**

Modèle et type  
Model and type

**Punto 1,2 8V My 05**

Homologation valable à partir du  
Homologation valid as from

**01 OCT. 2008**

Page or ext.	Article	Description
02/01KSR	6	TRANSMISSION - POWER TRAIN
	605.d3	- Differentiel arrière - rear differential
		Canalisation pour ventilateur refroidissement du radiateur différentiel arrière (voir photo 1 et 2 - voir aussi photo RE4 Art.401 Ext. 02/01KSR) Piping for rear diff oil cooler fan (see picture 1 and 2 - see also picture REa Art.401 Ext. 02/01KSR)
		Photo 1: canalisation montée - Photo 2: ventilateur avec canalisation déposée Picture 1: assembled piping - Picture 2: electric fan with dismantled piping

PHOTO N° 1

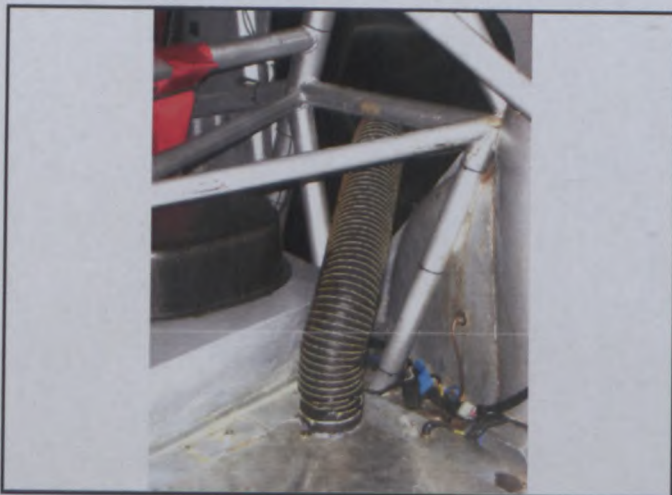
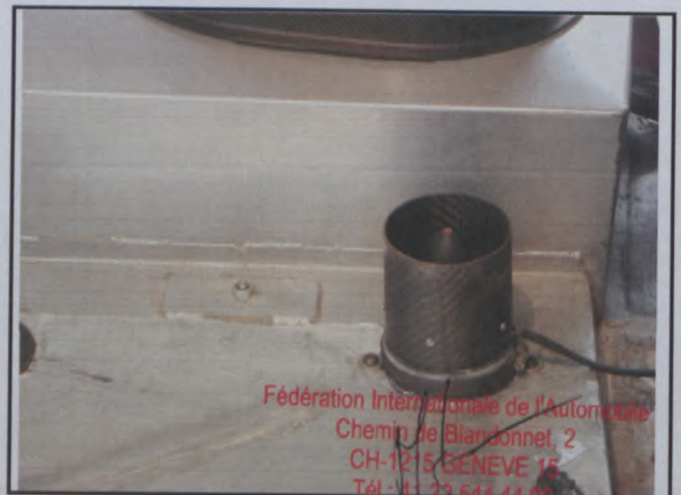

PHOTO N° 2



Fédération Internationale de l'Automobile  
Chemin de Bianzonnet, 2  
CH-1215 GENEVE 15  
Tél: +41 22 544 44 60  
Fax Sport: +41 22 544 44 50



FEDERATION INTERNATIONALE  
DE L'AUTOMOBILE

Groupe / Group

**A**

**VALABLE EN SUPER 2000 RALLYE SEULEMENT  
VALID IN SUPER 2000 RALLY ONLY**

Homologation N°

**A-5691**

Extension N°

**24/11 VO**

FICHE D'EXTENSION D'HOMOLOGATION  
HOMOLOGATION EXTENSION FORM

- ES** Evolution sportive du type / Sporting evolution of the type     **VO** Variante option / Option variant
- ET** Evolution normale du type / Normal evolution of the type     **VP** Variante de Production / Production variant
- VF** Variante de fourniture / Supply variant     **ER** Erratum / Erratum

Véhicule : Constructeur

Vehicle : Manufacturer

**FIAT AUTO S.P.A.**

Modèle et type

Model and type

**Punto 1.2 8V M.y.08**

Homologation valable à partir du  
Homologation valid as from

**01 NOV. 2008**

Page or ext.	Article	Description
Photo 1&2	502.b	Alternateur / Alternator; Type McLaren O 030 650 005 055; 140 Amps

Fédération Internationale de l'Automobile  
Chemin de Blandonnet, 2  
CH-1215 GENEVE 15  
Tél.: +41 22 544 44 00  
Fax Sport +41 22 544 44 50

Marque  
Make

FIAT AUTO S.P.A

Modèle  
Model

Punto 1.2 8V M.y.05

Homologation N°

**A-5691**

Extension N°

**24/11 VO**

PHOTO N° 1

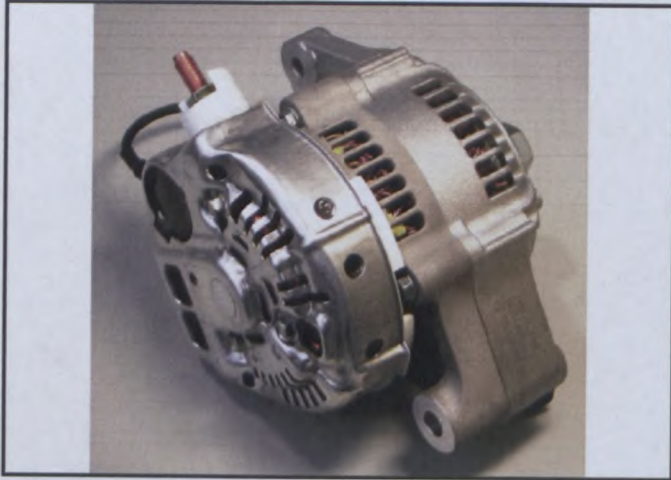

PHOTO N° 2



PHOTO N° \_\_\_\_\_

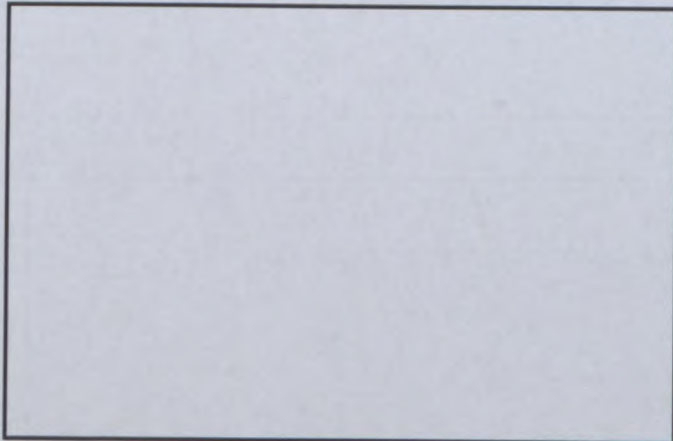

PHOTO N° \_\_\_\_\_

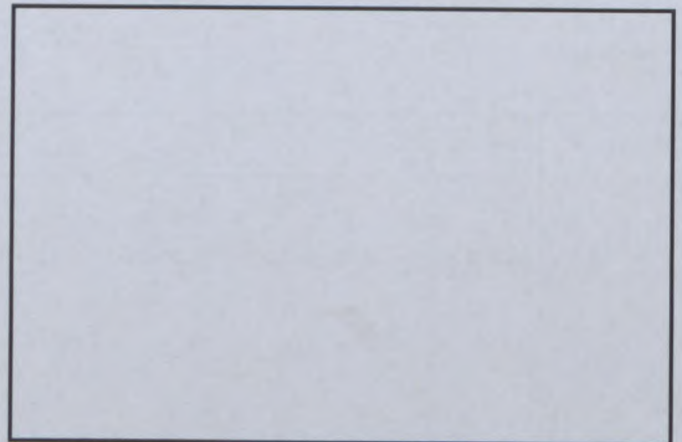

PHOTO N° \_\_\_\_\_

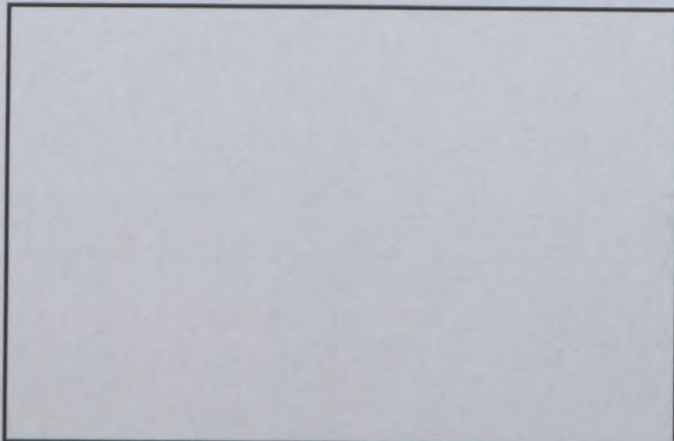
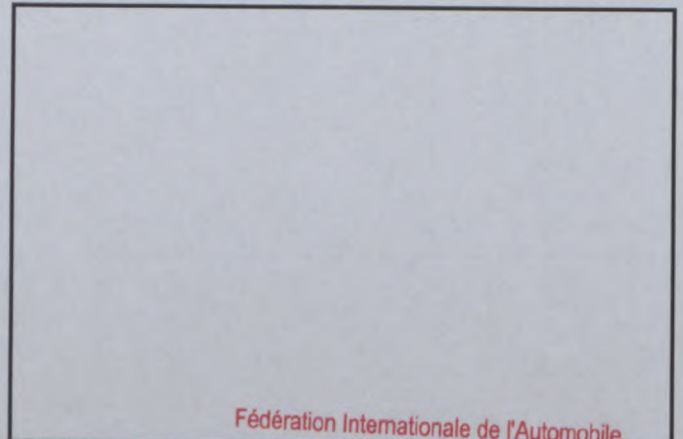

PHOTO N° \_\_\_\_\_



Fédération Internationale de l'Automobile  
Chemin de Blandonnet, 2  
CH-1215 GENEVE 15  
Tél.: 41 22 544 44 00  
Fax Sport: 41 22 544 44 50



FEDERATION INTERNATIONALE  
DE L'AUTOMOBILE

Groupe / Group

**A**

**VALABLE EN SUPER 2000 RALLY SEULEMENT**  
**VALID IN SUPER 2000 RALLY ONLY**

Homologation N°

**A-5691**

Extension N°

**25/12 VO**

FICHE D'EXTENSION D'HOMOLOGATION  
HOMOLOGATION EXTENSION FORM

- ES** Evolution sportive du type / Sporting evolution of the type     **VO** Variante option / Option variant
- ET** Evolution normale du type / Normal evolution of the type     **VP** Variante de Production / Production variant
- VF** Variante de fourniture / Supply variant     **ER** Erratum / Erratum

Véhicule : Constructeur

Vehicle : Manufacturer

**FIAT AUTO SPA**

Modèle et type

Model and type

**Punto 1.2 8V M.y.05**

Homologation valable à partir du

Homologation valid as from

**01 JAN. 2009**

Page or ext.	Article	Description
03/01VO	8	TRAIN ROULANT - RUNNING GEAR
	803	Freins - Brakes Commande hydraulique d'embrayage centrale Central clutch hydraulic control Voir photo 1 et dessin A - See picture 1 and Drawing A
02/01KSR	803	Frein à main - Handbrake Ressortes additionnelles - Additional springs Voir photo 2 - See picture 2
		INFO COMPLEMENTAIRE - COMPLEMENTARY INFO Nouveaux supportation pour alternateur - New alternator support bracket Voir photo 3 - See picture 3

Fédération Internationale de l'Automobile  
Chemin de Blandonnet, 2  
CH-1215 GENEVE 15  
Tél.: +41 22 544 44 00  
Fax Sport: +41 22 544 44 50

Marque  
Make

FIAT AUTO SPA

Modèle  
Model

Punto 1.2 8V M.y.05

Homologation N°

**A-5691**

Extension N°

**25/12 VO**

PHOTO N° 1

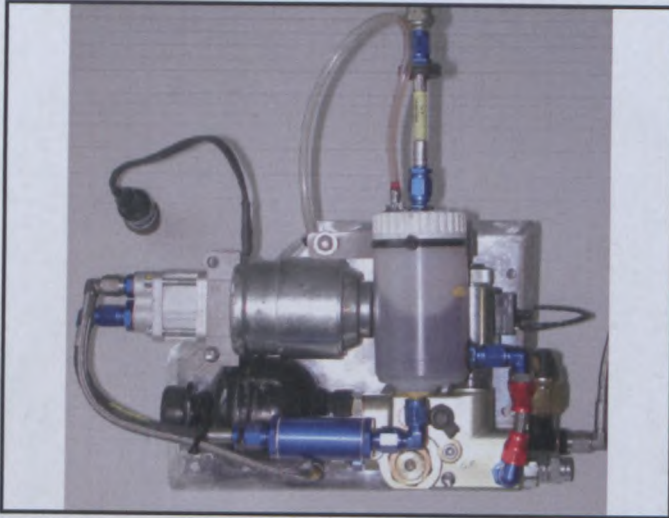

DESSIN A

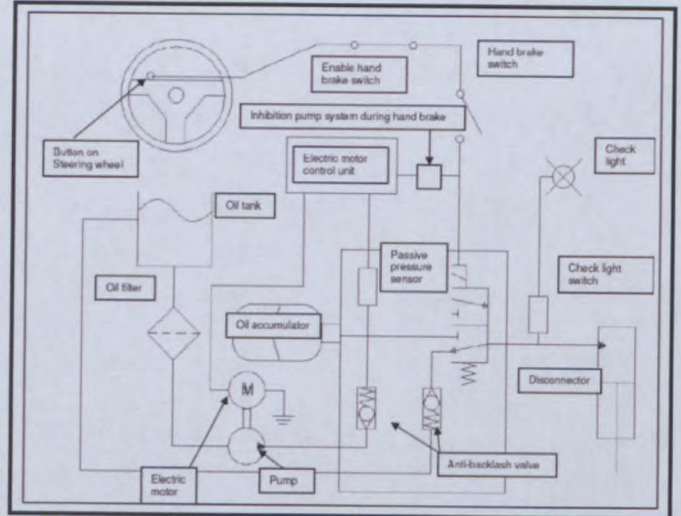
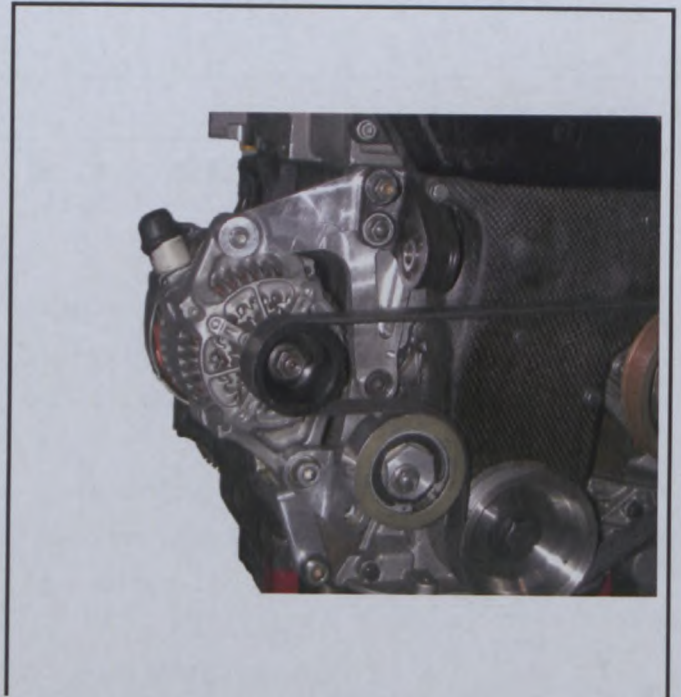

PHOTO N° 2



PHOTO N° 3





FEDERATION INTERNATIONALE DE L'AUTOMOBILE

Groupe / Group

A

VALABLE SEULEMENT EN SUPER 2000 RALLY VALID ONLY IN SUPER 2000 RALLY

FICHE D'EXTENSION D'HOMOLOGATION HOMOLOGATION EXTENSION FORM

Homologation N°

A-5691

Extension N°

26/11 ER

- ES Evolution sportive du type / Sporting evolution of the type
VO Variante option / Option variant
ET Evolution normale du type / Normal evolution of the type
VP Variante de Production / Production variant
VF Variante de fourniture / Supply variant
X ER Erratum / Erratum

Vehicule : Constructeur FIAT AUTO S.P.A.

COMPULSORY AS FROM 1/01/2010

Modèle et type Punto 1.2 8V M.y.05

Joker Super 2000 Rally n. 9 & 10

Homologation valable à partir du 01 JAN. 2009

Tous les articles de cette extension doivent être appliqués intégralement. A partir du moment où les éléments décrits dans cet Erratum sont utilisés, l'utilisation sur cette voiture de la boîte de vitesse et/ou du différentiel arrière décrits dans 02/01KSR Art.603 est interdite.

All articles of this extension must be used as a whole. Once the elements described in this Erratum are used, it is forbidden to use in that car the gearbox and/or rear differential described in 02/01KSR Art.603.

Fédération Internationale de l'Automobile
Chemin de Blandonnet, 2
CH-1215 GENEVE 15
Tél.: +41 22 544 44 00
Fax Sport: +41 22 544 44 50

Marque  
Make

FIAT AUTO SPA

Modèle  
Model

PUNTO SUPER 2000 RALLY

Homologation N°

**A-5691**

Extension N°

**26/11 ER**

Page or ext.	Article	Description
02/01KSR	3	<b>MOTEUR / ENGINE</b>
	302	- Supports moteur / engine supports Nouvel support inferieur - New lower support Voir SM2 (photo et dessin) - See SM2 (picture and drawing) Nouvel support côté boîte de vitesse - New support gearbox side Voir SM3 (photo et dessin) - See SM3 (picture and drawing)
	321	- Position du démarreur / Starter motor position: sur le support d'union moteur/boîte de vitesse / on the flange between gearbox and engineblock Voir photo PD1 et PD2 / see picture PD1 and PD2
	324.g	- Capteurs du système d'injection / Sensors of injection system Position sélecteur vitesses - Gearshift selector potentiometer (réf. pos. S9 du schème H 02/01KSR) Voir photo H2 - See picture H2
	328	- Echappement / exhaust Collecteur 4-in-1 avec nouvelle inclinaison / 4-in-1 manifold with modified inclination
	6	<b>TRANSMISSION / POWER TRAIN</b>
603	603	- Boîte de vitesses / gearbox  Carter de boîte de vitesse et cloche d'embrayage: voir photo S1 et S2. Gearbox casing and clutch bellhousing: see pictures S1 and S2.
	603.d	Type et emplacement du commande: mécanique, côté de la colonne de direction Type and location of control: mechanical, beside steering column. Voir photo CB – see picture CB

Fédération Internationale de l'Automobile  
Chemin de Blandonnet, 2  
CH-1215 GENEVE 15  
Tél.: 41 22 544 44 00  
Fax Sport: 41 22 544 44 50

Marque  
Make

FIAT AUTO SPA

Modèle  
Model

PUNTO SUPER 2000 RALLY

Homologation N°

**A-5691**

Extension N°

**26/11 ER**

Page or ext.	Article	Description
	605	- Couple final / final drive
	605.d1	Differential avant / front differential Voir photo D1-1 et D1-2 / see picture D1-1 and D1-2
	605.d2	Differential central / central differential Voir photo D2-1 et D2-2 / see picture D2-1 and D2-2
	605.d3	Differential arrière / rear differential Voir photo D3-1 et D3-2 / see picture D3-1 and D3-2
	606	Arbres / shafts Demi arbres transversaux (avant et arrière): voir photo AT1 Transversal half shafts (front and rear): see picture AT2  Arbre longitudinal ( $\varnothing 55 \pm 0,5$ mm x $1,5 \pm 0,1$ mm): voir photo AT2 Longitudinal shaft ( $\varnothing 55 \pm 0,5$ mm x $1,5 \pm 0,1$ mm): see picture AT2

Fédération Internationale de l'Automobile  
Chemin de Blandonnet, 2  
CH-1215 GENEVE 15  
Tél.: 41 22 544 44 00  
Fax Sport: 41 22 544 44 50

Marque  
Make

FIAT AUTO SPA

Modèle  
Model

PUNTO SUPER 2000 RALLY

Homologation N°

**A-5691**

Extension N°

**26/11 ER**

e1) Rappports (série n°1)  
Ratios (serie n°1)

	Manuelle Manual			
	Nombre de dents Number of teeth	Rapport Ratio	Const tant	Syn- chro
1	12 / 43	3,583		
2	13 / 36	2,769		
3	16 / 36	2,250		
4	18 / 34	1,889		
5	18 / 29	1,611		
6	19 / 26	1,368		
AR / R	14/18 - 18/30	2,143		

E2) Rappports (série n°2)  
Ratios (serie n°2)

	Manuelle Manual			
	Nombre de dents Number of teeth	Rapport Ratio	Const tant	Syn- chro
1	12 / 43	3,583		
2	14 / 38	2,714		
3	15 / 33	2,200		
4	16 / 29	1,813		
5	19 / 29	1,526		
6	18 / 23	1,278		
AR / R	14/18 - 18/30	2,143		

f) Grille de vitesses  
Gear change gate

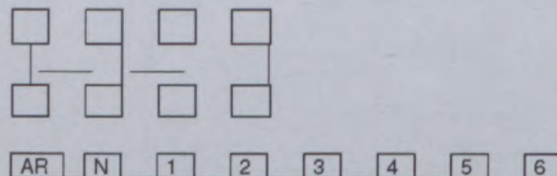

g) Type de lubrification radiateur et/ou échangeur - circulation avec pompe mécanique et/ou électrique  
Type of lubrication cooler and/or heat exchanger - circulation with mechanical and/or electrical pump

Fédération Internationale de l'Automobile  
Chemin de Blandonnet, 2  
CH-1215 GENEVE 15  
Tél.: 41 22 544 44 00  
Fax Sport: 41 22 544 44 50

Marque  
Make

FIAT AUTO SPA

Modèle  
Model

PUNTO SUPER 2000 RALLY

Homologation N°

**A-5691**

Extension N°

**26/11 ER**

604. Boîte de transfert / Différentiel central :  
Transfer box / Central differential :

a) Rappports  
Ratios 1/4,583

b) Nombre de dents  
Number of teeth 12 / 55

c) Système de commande de boîte de transfert  
Control system of transfer box

Spool differential

e) Couple final  
Final drive

Avant / Front	Arrière / Rear
<u>Direct drive</u>	<u>Bevel gear</u>
<u>1 / 1</u>	<u>1 / 1</u>
<u>Direct drive</u>	<u>36/13 and 13/36</u>
<u>Mechanical pump</u>	<u>Mechanical pump</u>

a) Type de couple final  
Type of final drive

b) Rapport  
Ratio

c) Nombre de dents  
Number of teeth

e) Type de lubrification  
Type of lubrication

Marque  
Make

FIAT AUTO SPA

Modèle  
Model

PUNTO SUPER 2000 RALLY

Homologation N°

**A-5691**

Extension N°

**26/11 ER**

d1) **Differential avant** : Type de limitation de différentiel et marque du différentiel  
**Front differential** : Type of differential limitation and make of differential Friction discs and ramps - adjustable preload - Xtrac

DI1-1) Différentiel  
Differential :



DI1-2) Différentiel démonté  
Dismounted differential



DI1-5) Rampes pour différentiel avant (dessins)  
Rails for front differential (drawings)

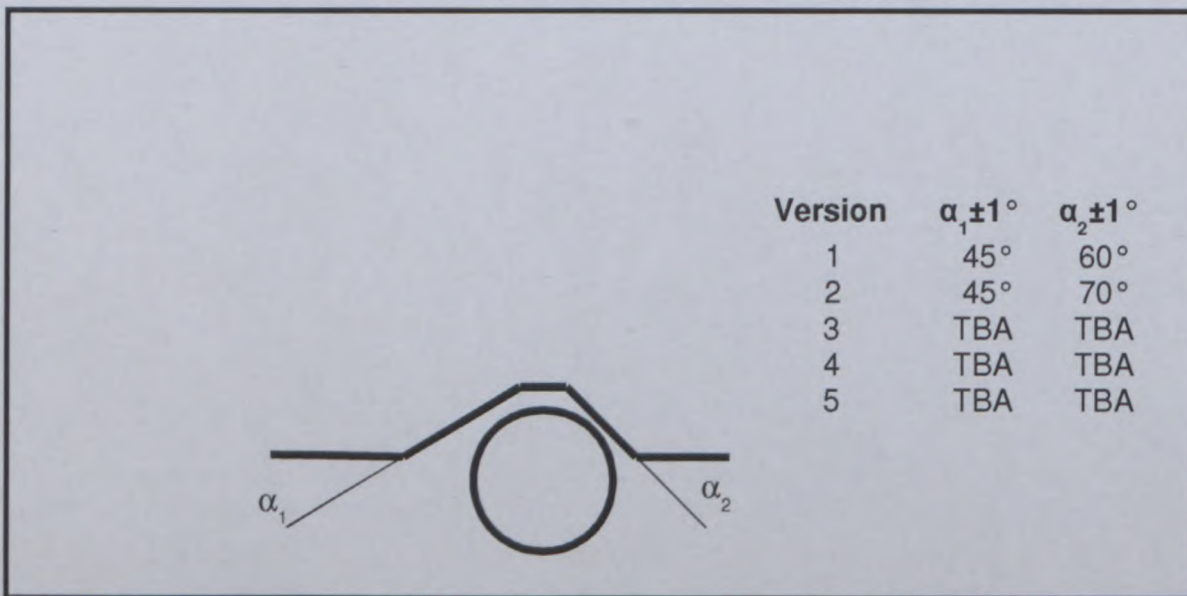

Fédération Internationale de l'Automobile  
Chemin de Blandonnet, 2  
CH-1215 GENEVE 15  
Tél.: 41 22 544 44 00  
Fax Sport: 41 22 544 44 50

Marque  
Make

FIAT AUTO SPA

Modèle  
Model

PUNTO SUPER 2000 RALLY

**A-5691**

**26/11 ER**

d2) **Differential central** : Type de limitation de différentiel et marque du différentiel  
**Center differential** : Type of differential limitation and make of differential

**Spool - Xtrac**

DI2-1) Différentiel  
Differential :

DI2-2) Différentiel démonté  
Dismounted differential

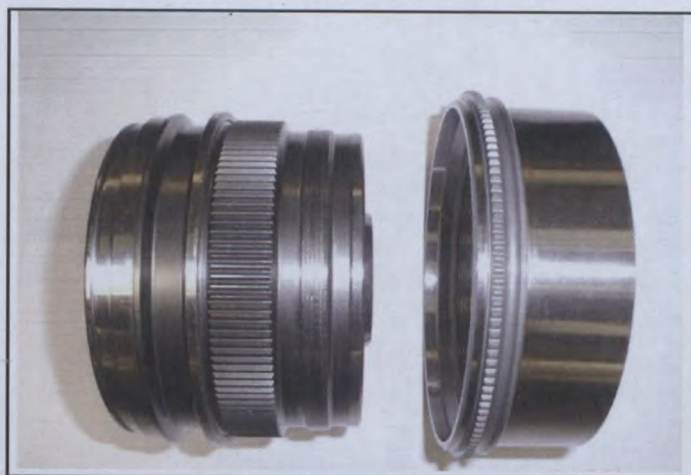

DI2-5) Dessin en section  
Section drawing

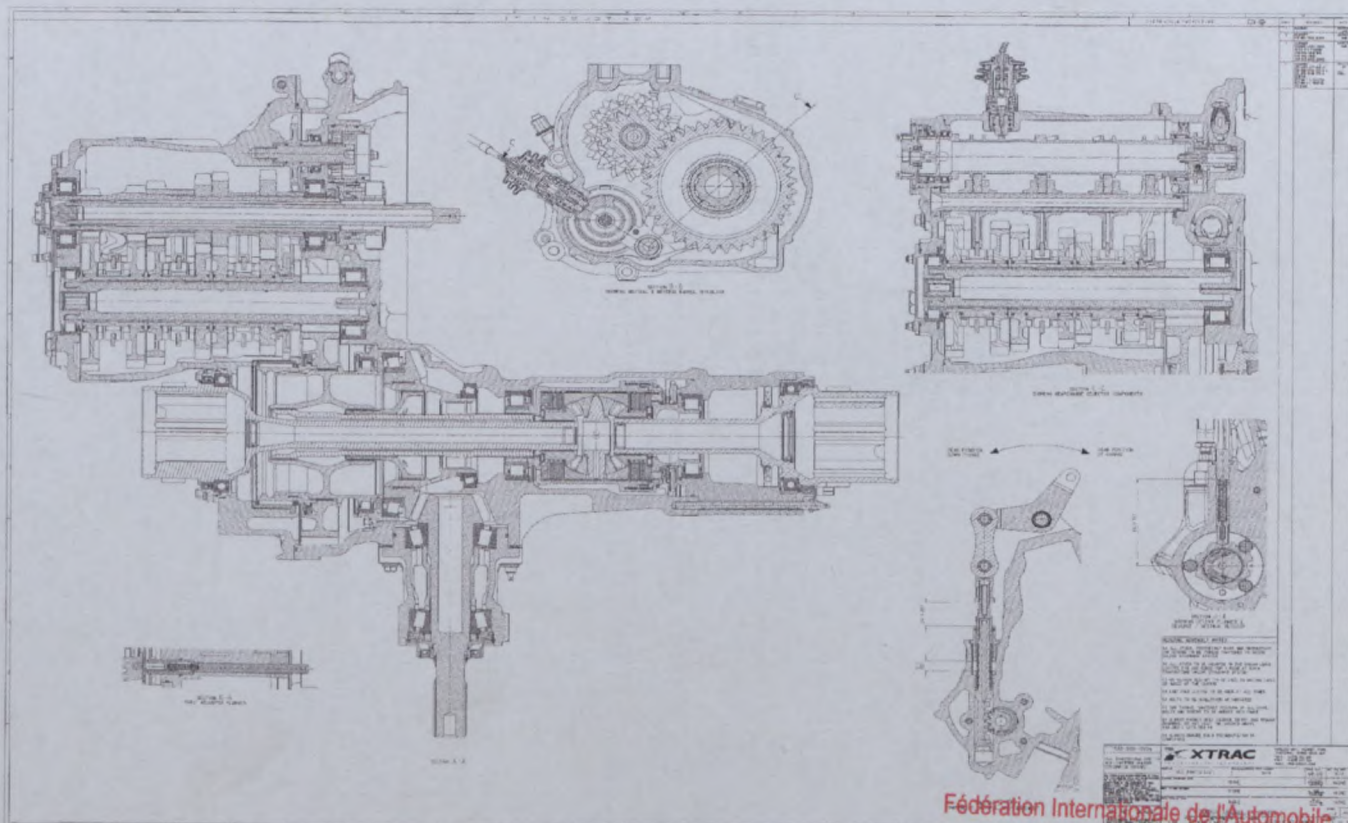

Fédération Internationale de l'Automobile  
Chemin de Blandonnet, 2  
CH-1215 GENEVE 15  
Tél.: 41 22 544 44 00  
Fax Sport: 41 22 544 44 50

Marque  
Make

FIAT AUTO SPA

Modèle  
Model

PUNTO SUPER 2000 RALLY

Homologation N°

**A-5691**

Extension N°

**26/11 ER**

d3) **Differential arrière** : Type de limitation de différentiel et marque du différentiel  
**Rear differential** : Type of differential limitation and make of differential

**Friction discs and ramps - adjustable preload - Xtrac**

DI3-1) Différentiel  
Differential :



DI3-2) Différentiel démonté  
Dismounted differential



DI3-3) Carter du différentiel (vue 1)  
Differential housing (view 1) :

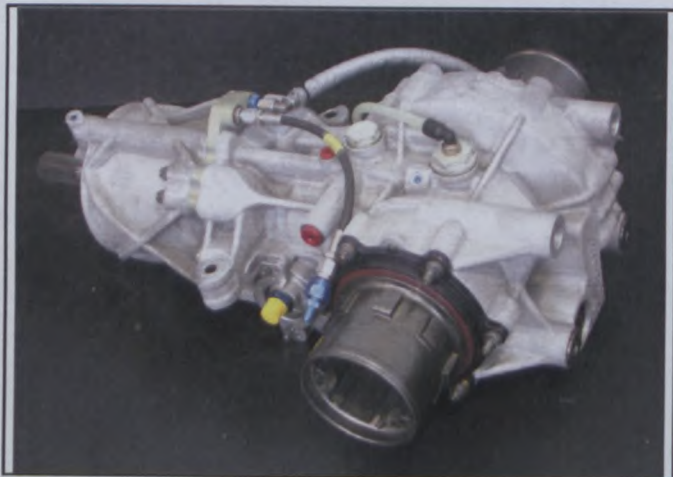

DI3-4) Carter du différentiel (vue 2)  
Differential housing (view 2) :

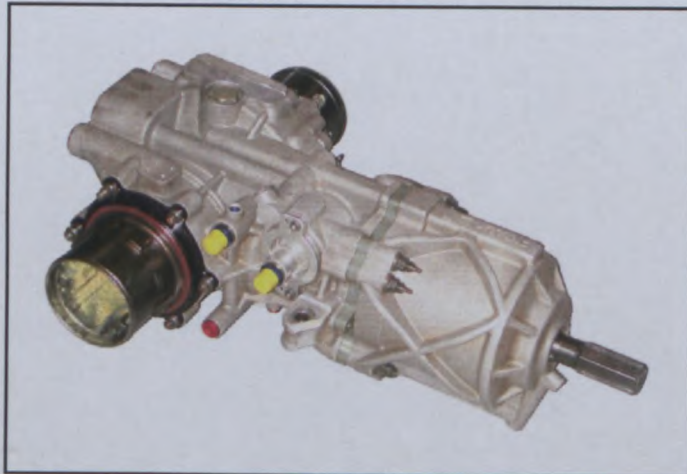

Marque  
Make

FIAT AUTO SPA

Modèle  
Model

PUNTO SUPER 2000 RALLY

Homologation N°

**A-5691**

Extension N°

**26/11 ER**

DI3-5 Rampes pour différentiel arrière (dessins)  
Rails for rear differential (drawings)

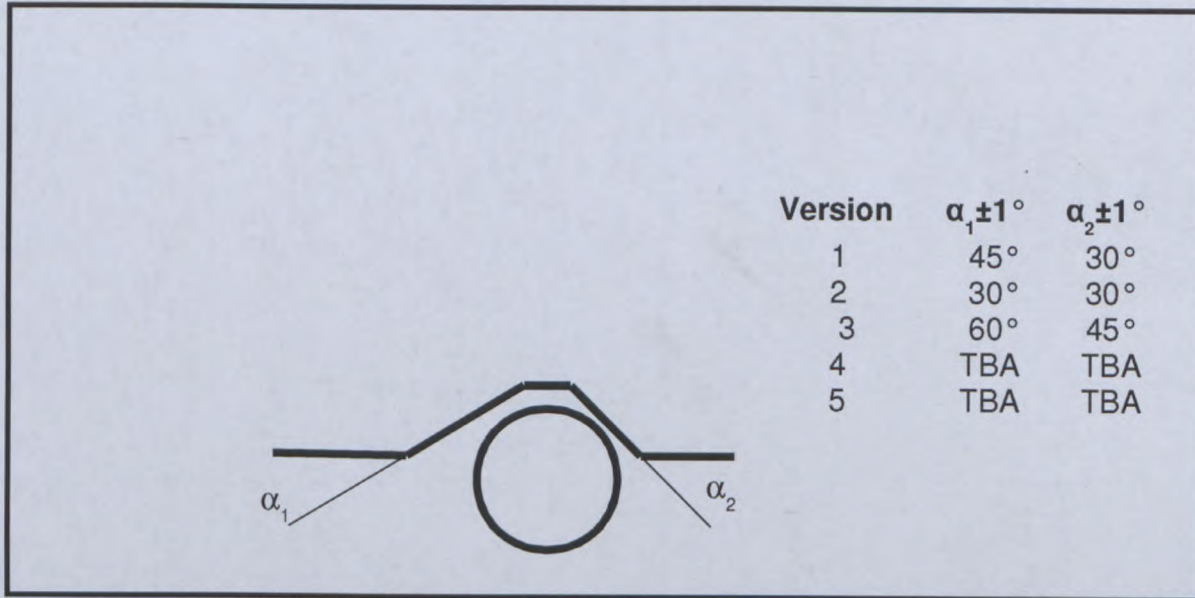
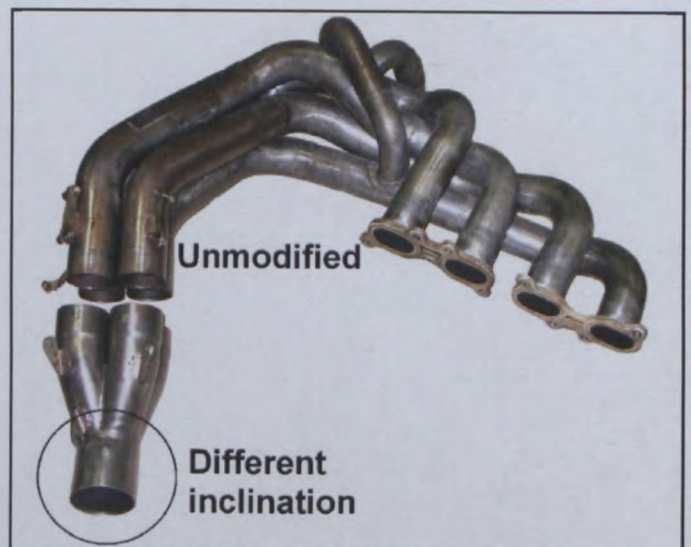

PHOTO H2



PHOTO J



Marque  
Make

FIAT AUTO SPA

Modèle  
Model

PUNTO SUPER 2000 RALLY

Homologation N°

**A-5691**

Extension N°

**26/11 ER**

PHOTO SM2



DRAWING SM2

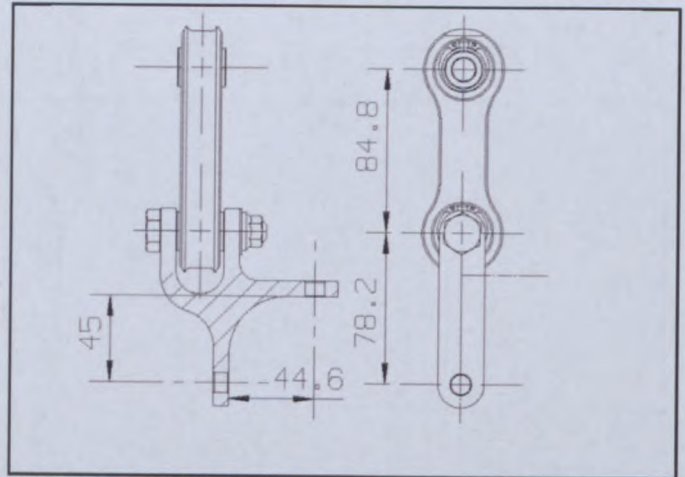

Tolerances : +/- 0,2 mm

PHOTO SM3



DRAWING SM3

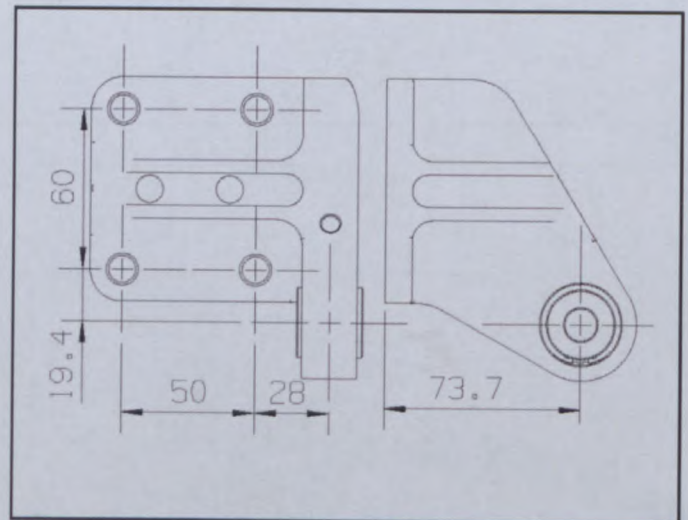

Tolerances : +/- 0,2 mm

PHOTO PD1



PHOTO PD2



Fédération Internationale de l'Automobile  
Chemin de Blandonnet, 2  
CH-1215 GENEVE 15  
Tél.: 41 22 544 44 00  
Fax Sport: 41 22 544 44 50

Marque  
Make

FIAT AUTO SPA

Modèle  
Model

PUNTO SUPER 2000 RALLY

Homologation N°

**A-5691**

Extension N°

**26/11 ER**

PHOTO CB

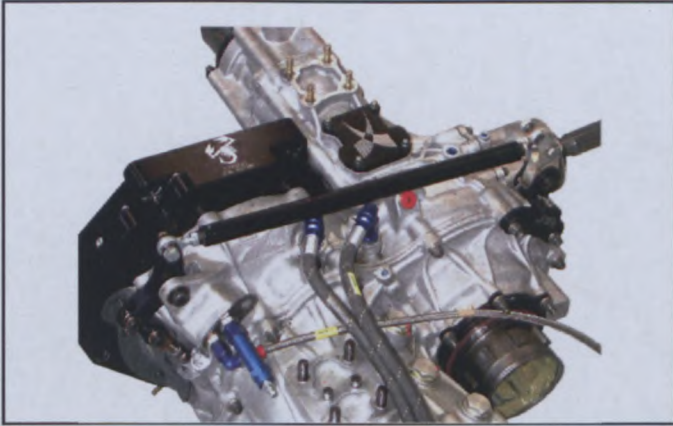

PHOTO \_\_\_\_\_

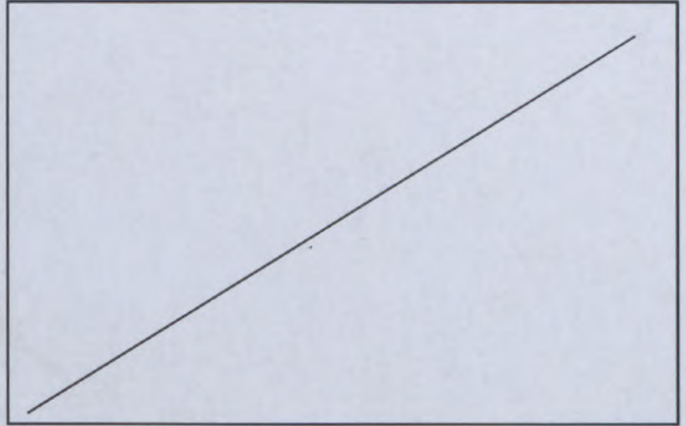

PHOTO S1

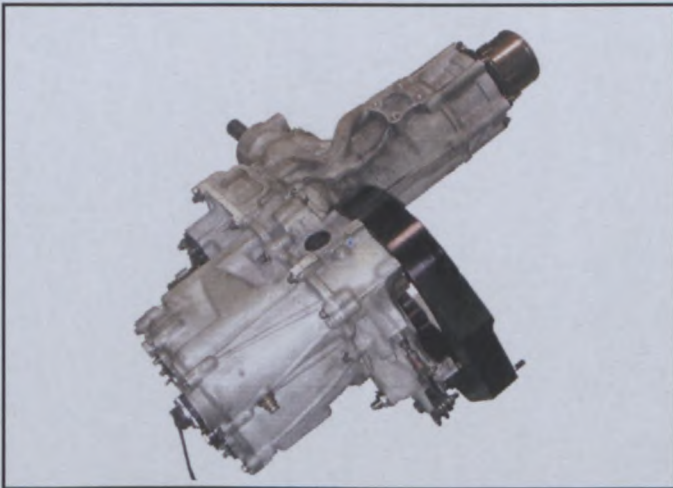

PHOTO S2

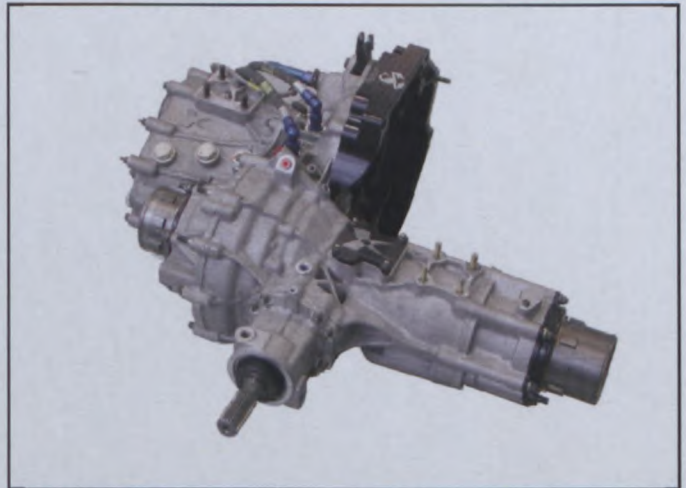

PHOTO AT1

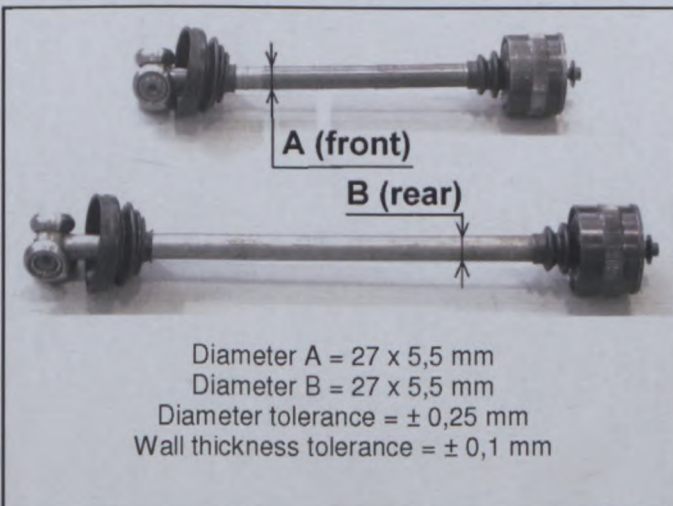

PHOTO AT2





FEDERATION INTERNATIONALE DE L'AUTOMOBILE

Groupe / Group

A

VALABLE EN SUPER 2000 RALLYE SEULEMENT VALID IN SUPER 2000 RALLY ONLY

Homologation N°

A-5691

Extension N°

27/13 VO

FICHE D'EXTENSION D'HOMOLOGATION HOMOLOGATION EXTENSION FORM

- ES Evolution sportive du type / Sporting evolution of the type
ET Evolution normale du type / Normal evolution of the type
VF Variante de fourniture / Supply variant
VO Variante option / Option variant
VP Variante de Production / Production variant
ER Erratum / Erratum

Vehicule : Constructeur
Vehicle : Manufacturer

FIAT AUTO SPA

Modele et type
Model and type

Punto 1.2 8V My05

Homologation valable a partir du
Homologation valid as from

01 MARS 2009

Table with 3 columns: Page or ext., Article, Description. Row 1: 02/01KSR, 3, MOTEUR - ENGINE. Row 2: 324, Alimentation par injection - Fuel feed by injection. Row 3: 324.g, Capteurs du systeme d'injection - Sensors of injection system. Row 4: Capteur vitesse roue (optionnel) - Wheel speed sensor (optional). Row 5: Soit la construction "A" soit la construction "B" sont admises (voir photo n.1). Row 6: Construction "A" or "B" are both admitted (see picture n.1).

PHOTO N° 1

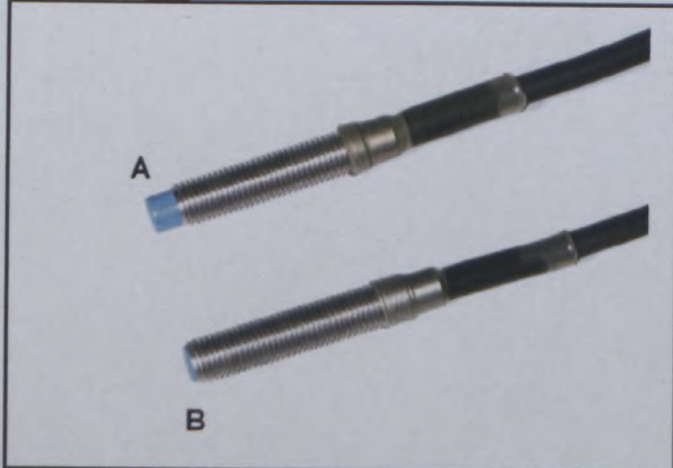

NOTE : capteur vitesse (optionnel)
connecte a l'acquisition de donnees.

NOTE : speed sensor (optional)
connected to datalogging system.

Federation Internationale de l'Automobile
Chemin des Buissonnets, 2
CH-1215 GENEVE 15
Tel.: +41 22 544 44 00
Fax Sport: +41 22 544 44 50



FEDERATION INTERNATIONALE  
DE L'AUTOMOBILE

Groupe / Group

**A**

VALABLE EN SUPER 2000 RALLYE SEULEMENT  
VALID IN SUPER 2000 RALLY ONLY

Homologation N°

**A-5691**

Extension N°

**INFO COMP**

FICHE D'EXTENSION D'HOMOLOGATION POUR INFORMATIONS COMPLEMENTAIRES  
HOMOLOGATION EXTENSION FORM FOR COMPLEMENTARY INFORMATION

Véhicule : Constructeur

Vehicle : Manufacturer

FIAT AUTO SPA

Modèle et type

Model and type

Punto 1.2 8V My05

Homologation valable à partir du  
Homologation valid as from

**01 MARS 2009**

Page or ext.	Article	Description
02/01KSR	4 401	<p>CIRCUIT DE CARBURANT - FUEL CIRCUIT</p> <p>Réservoir - fuel tank</p> <p>Réservoirs produit soit par M.E.RIN soit par AERO SEKUR sont également acceptés Fuel cells manufactured either by M.E.RIN or by AERO-SEKUR are accepted</p> <p>- M.E.RIN. réservoir: voir photos 1, 3 (extérieurs) et 5 (marquage) - AERO-SEKUR réservoir: voir photos 2, 4 (extérieurs) et 6 (marquage)</p> <p>- M.E.RIN. fuel tank: see picture 1, 3 (externals) and 5 (marking) - AERO-SEKUR fuel tank: see picture 2, 4 (externals) and 6 (marking)</p>

Fédération Internationale de l'Automobile  
Chemin de Blandonnet, 2  
CH-1215 GENEVE 15  
Tél.: 41 22 544 44 00  
Fax Sport: 41 22 544 44 50

Marque  
Make

FIAT AUTO SPA

Modèle  
Model

Punto 1.2 8V My05

Homologation N°

**A-5691**

Extension N°

**INFO COMP**

PHOTO N° 1 (M.E.RIN.)

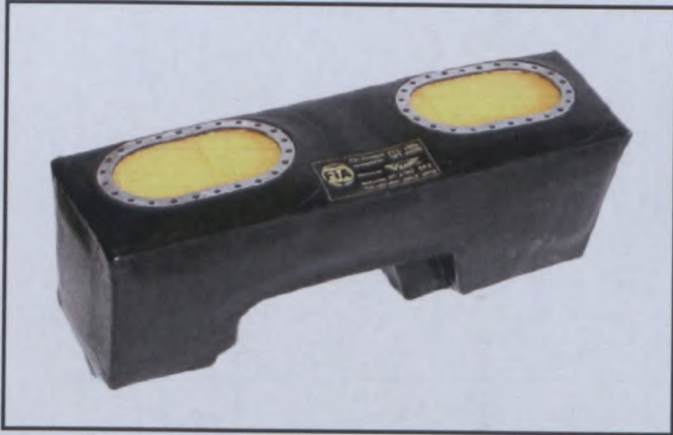

PHOTO N° 2 (AERO-SEKUR)



PHOTO N° 3 (M.E.RIN.)

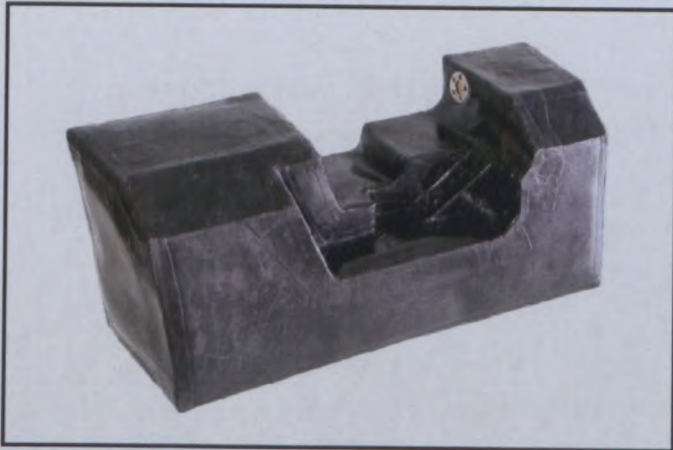

PHOTO N° 4 (AERO-SEKUR)

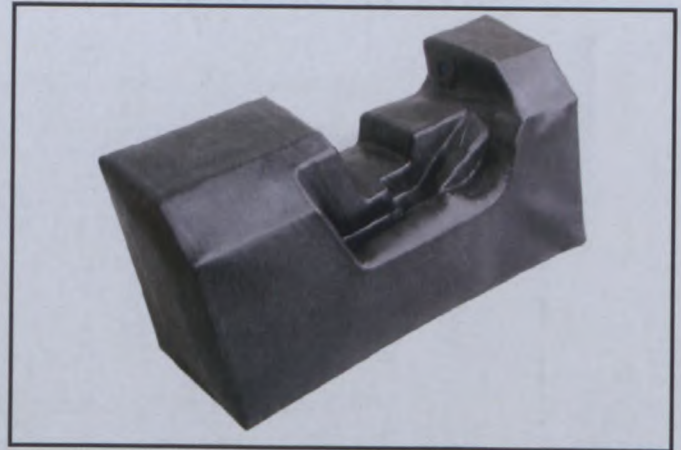

PHOTO N° 5 (M.E.RIN.)



PHOTO N° 6 (AERO-SEKUR)



Fédération Internationale de l'Automobile  
Chemin de Blandonnet, 2  
CH-1215 GENEVE 15  
Tél.: 41 22 544 44 00  
Fax Sport: 41 22 544 44 50



FEDERATION INTERNATIONALE  
DE L'AUTOMOBILE

Groupe / Group

**A**

**VALABLE EN SUPER 2000 RALLY SEULEMENT**  
**VALID IN SUPER 2000 RALLY ONLY**

Homologation N°

**A-5691**

Extension N°

**INFO COMP**

**FICHE D'HOMOLOGATION POUR INFORMATIONS COMPLEMENTAIRES**  
**HOMOLOGATION FORM FOR COMPLEMENTARIES INFORMATION**

Véhicule : Constructeur

Vehicle : Manufacturer

**FIAT AUTO S.P.A.**

Modèle et type

Model and type

**Punto 1.2 8V My05**

Homologation valable à partir du  
Homologation valid as from

**01 MARS 2009**

Cette extension s'applique à l'extension numéro :

This extension applies to extension number :

**26/11ER**

**6. TRANSMISSION / POWER TRAIN**

605. Couple final  
Final drive

DI1-5) Rampes pour différentiel avant (dessins)  
Rails for front differential (drawings)

**Front Differential Ramps**

	$\alpha 1 \ +/- 1^\circ$	$\alpha 2 \ +/- 1^\circ$
Type 1	45°	60°
Type 2	45°	70°
Type 3	<b><u>40°</u></b>	<b><u>85°</u></b>
Type 4	<b><u>TBA</u></b>	<b><u>TBA</u></b>
Type 4	<b><u>TBA</u></b>	<b><u>TBA</u></b>

**Drawing** : same as 26/11ER (DI1-5 page 6/11)

Fédération Internationale de l'Automobile  
Chemin de Blandonnet, 2  
CH-1215 GENEVE 15  
Tél.: 41 22 544 44 00  
Fax Sport: 41 22 544 44 50

Marque  
Make

FIAT AUTO S.P.A.

Modèle  
Model

Punto 1.2 8V My05

Homologation N°

**A-5691**

Extension N°

**INFO COMP**

DI3-5) Rampes pour différentiel arrière (dessins)  
Rails for rear differential (drawings)

### Rear Differential Ramps

	$\alpha 1 \pm 1^\circ$	$\alpha 2 \pm 1^\circ$
Type 1	45°	30°
Type 2	30°	30°
Type 3	60°	45°
Type 4	<b>40°</b>	<b>85°</b>
Type 4	<b>TBA</b>	<b>TBA</b>

**Drawing :** same as 26/11ER (DI3-5 page 9/11)

Fédération Internationale de l'Automobile  
Chemin de Blandonnet, 2  
CH-1215 GENEVE 15  
Tél.: 41 22 544 44 00  
Fax Sport: 41 22 544 44 50



FEDERATION INTERNATIONALE  
DE L'AUTOMOBILE

Groupe / Group

**A**

VALABLE EN SUPER 2000 RALLY SEULEMENT  
VALID IN SUPER 2000 RALLY ONLY

Homologation N°

**A-5691**

Extension N°

**INFO COMP**

FICHE D'HOMOLOGATION OBLIGATOIRE POUR INFORMATIONS COMPLEMENTAIRES  
COMPULSORY HOMOLOGATION FORM FOR COMPLEMENTARIES INFORMATIONS

Véhicule : Constructeur

Vehicle : Manufacturer

FIAT AUTO S.P.A.

Modèle et type

Model and type

Punto 1.2 8V My05

Homologation valable à partir du

Homologation valid as from

**01 AVR. 2009**

Cette extension s'applique à l'extension numéro :

This extension applies to extension number :

02/01KSR

**3. MOTEUR / ENGINE**

**324. Alimentation par injection**

**Fuel feed by injection**

a) Nom MAGNETI MARELLI

Name

b) Modèle MARVEL 4

Model

b1) Softwares homologués par le FIA

FIA homologated softwares

MARVEL4\_35\_AB021

MARVEL4\_35\_ABs021

Fédération Internationale de l'Automobile  
Chemin de Blandonnet, 2  
CH-1215 GENEVE 15  
Tél.: 41 22 544 44 00  
Fax Sport: 41 22 544 44 50



FEDERATION INTERNATIONALE  
DE L'AUTOMOBILE

Group **A**

FICHE D'EXTENSION D'HOMOLOGATION  
FORM OF HOMOLOGATION EXTENSION

Homologation N°

**A-5691**

Extension N°

**28/12 ER**

**Variante valable pour "Super 2000 - Rallyes" uniquement  
Variant allowed with "Super 2000 - Rally" only**

FICHE D'EXTENSION D'HOMOLOGATION  
HOMOLOGATION EXTENSION FORM

- ES** Evolution sportive du type / Sporting evolution of the type     **VO** Variante option / Option variant
- ET** Evolution normale du type / Normal evolution of the type     **VP** Variante de Production / Production variant
- VF** Variante de fourniture / Supply variant     **ER** Erratum / Erratum

Véhicule : Constructeur  
Vehicle : Manufacturer

**FIAT AUTO S.P.A.**

**Joker Super 2000 Rally n.11**

Modèle et type  
Model and type

**Punto 1.2 8V My 05**

**COMPULSORY AS  
FROM 1/07/2010**

Homologation valable à partir du  
Homologation valid as from

**01 JUIL. 2009**

Page or ext.	Article	Description
02/01 KSR	3	<b><u>MOTEUR / ENGINE</u></b>
	322	- Carter d'huile - Oil sump
	a)	Matériau: alliage ferreux - Material: steel alloy
	b)	Capacité: 5,5 ± 0,5 l - Capacity: 5,5 ± 0,5 l
		Voir photo 1, 2 et 3 - See picture 1, 2 and 3

C) Profil droit du moteur déposé  
Right hand view of dismantled engine

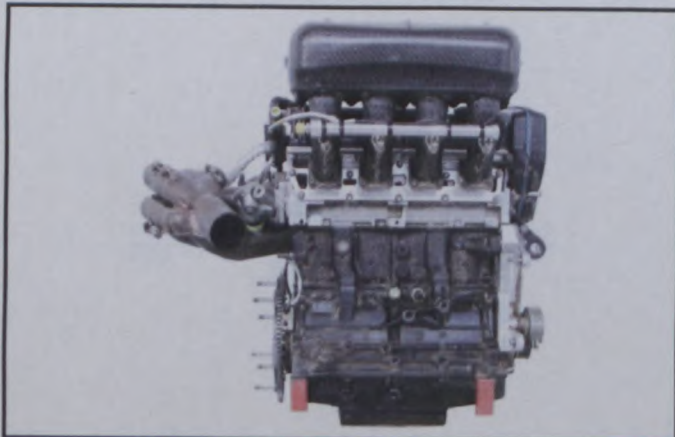

D) Profil gauche du moteur déposé  
Left hand view of dismantled engine



Marque  
Make

FIAT AUTO S.p.A.

Modèle  
Model

Punto 1.2 8V

**A-5691**

Extension N°

**28/12 ER**

PHOTO N° 1



PHOTO N° 2

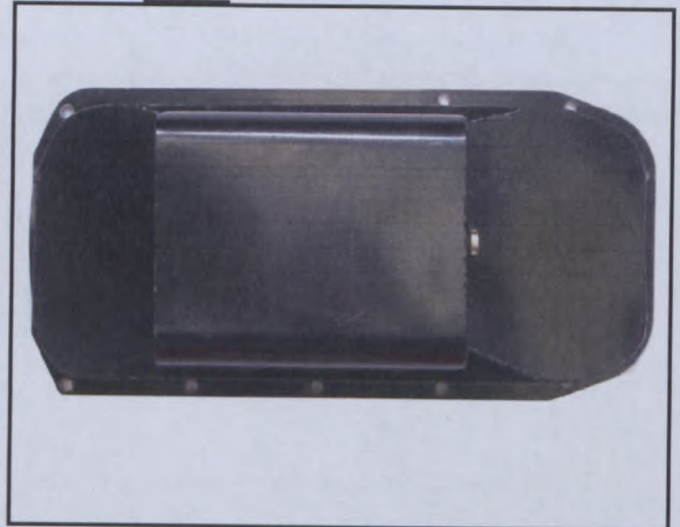
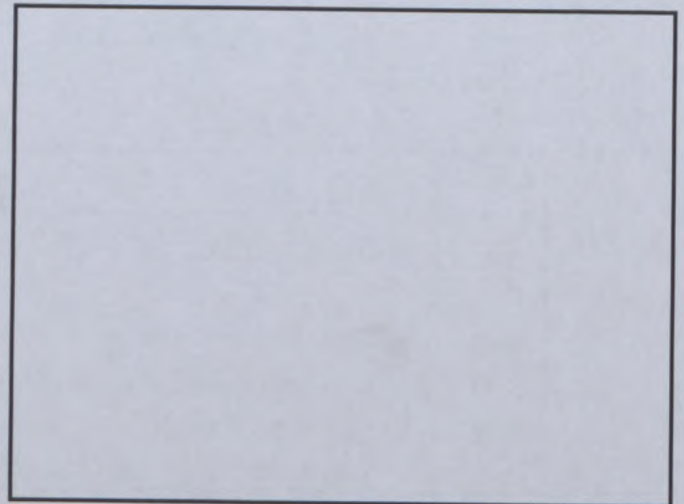

PHOTO N° 3



Fédération Internationale de l'Automobile  
Chemin de Blandonnet, 2  
CH-1215 GENEVE 15  
Tél.: 41 22 544 44 00  
Fax Sport: 41 22 544 44 50



FEDERATION INTERNATIONALE  
DE L'AUTOMOBILE

Groupe / Group

Homologation N°

**A-5691**

Extension N°

**29/13 ER**

**A**

**VALABLE EN SUPER 2000 RALLYE SEULEMENT  
VALID IN SUPER 2000 RALLY ONLY**

FICHE D'EXTENSION D'HOMOLOGATION  
HOMOLOGATION EXTENSION FORM

- |  |  |
|--|--|
| <input type="checkbox"/> <b>ES</b> Evolution sportive du type / Sporting evolution of the type | <input type="checkbox"/> <b>VO</b> Variante option / Option variant            |
| <input type="checkbox"/> <b>ET</b> Evolution normale du type / Normal evolution of the type    | <input type="checkbox"/> <b>VP</b> Variante de Production / Production variant |
| <input type="checkbox"/> <b>VF</b> Variante de fourniture / Supply variant                     | <input checked="" type="checkbox"/> <b>ER</b> Erratum / Erratum                |

Véhicule : Constructeur  
Vehicle : Manufacturer

**FIAT AUTO S.P.A.**

Erratum Super 2000 Rallye

Modèle et type  
Model and type

**Punto 1.2 8V My 05**

**COMPULSORY AS  
FROM 1/07/2010**

Homologation valable à partir du  
Homologation valid as from

**01 JUIL. 2009**

Page or ext.	Article	Description
26/11 ER	6	<b>TRANSMISSION - POWER TRAIN</b>
	605.d1	- Differential avant - front differential Nouvelle entretoise de blocage - new detent plate Voir photo DI1-2 - see picture DI1-2
	605.d3	- Differential arrière - rear differential Nouvelle entretoise de blocage et rue de regulation du précharge New detent plate and preload adjuster gearwheel Voir photo DI3-2 - See picture DI3-2

PHOTO N° DI1-2



PHOTO N° DI3-2





FEDERATION INTERNATIONALE  
DE L'AUTOMOBILE

Groupe / Group

**A**

VALABLE EN SUPER 2000 RALLY SEULEMENT  
VALID IN SUPER 2000 RALLY ONLY

Homologation N°

**A-5691**

Extension N°

**INFO COMP**

FICHE D'HOMOLOGATION POUR INFORMATIONS COMPLEMENTAIRES  
HOMOLOGATION FORM FOR COMPLEMENTARIES INFORMATION

Véhicule : Constructeur

Vehicle : Manufacturer

FIAT AUTO S.P.A

Modèle et type

Model and type

Punto 1.2 8V M.y.05

Homologation valable à partir du

Homologation valid as from

01 SEPT. 2009

Cette extension s'applique à l'extension numéro :

This extension applies to extension number :

02/01KSR

3. MOTEUR / ENGINE

324. Alimentation par injection  
Fuel feed by injection

- i) Boîtier d'acquisition de données  
Data logger system

Marque & modèle MAGNETI MARELLI – Marvel 4 (included into the ECU)  
Make & model

Photo : Voir photo H page 8/44 – 02/01KSR  
See photo H page 8/44 – 02/01KSR

Fédération Internationale de l'Automobile  
Chemin de Blandonnet, 2  
CH-1215 GENEVE 15  
Tél.: 41 22 544 44 00  
Fax Sport: 41 22 544 44 50



# FEDERATION INTERNATIONALE DE L'AUTOMOBILE

Groupe / Group

## A

**VALABLE EN SUPER 2000 RALLY SEULEMENT  
VALID IN SUPER 2000 RALLY ONLY**

**FICHE D'EXTENSION D'HOMOLOGATION  
HOMOLOGATION EXTENSION FORM**

Homologation N°

**A-5691**

Extension N°

**30/14 ER**

- ES** Evolution sportive du type / Sporting evolution of the type
- ET** Evolution normale du type / Normal evolution of the type
- VF** Variante de fourniture / Supply variant
- VO** Variante option / Option variant
- VP** Variante de Production / Production variant
- ER** Erratum / Erratum

Véhicule : Constructeur  
Vehicle : Manufacturer

**FIAT AUTO S.P.A.**

Modèle et type  
Model and type

**Punto 1.2 8V M.y.05**

Homologation valable à partir du  
Homologation valid as from

**01 OCT. 2009**

Page or ext.	Article	Description
26/11 ER		
Page 1/11		In the place of the sentence (old text): <b>"COMPULSORY AS FROM 1/01/2010"</b> read (new text): <b>"COMPULSORY AS FROM 1/01/2011"</b>

Fédération Internationale de l'Automobile  
Chemin de Blandonnet, 2  
CH-1215 GENEVE 15  
Tél.: +41 22 544 44 00  
Fax Sport: +41 22 544 44 50



FEDERATION INTERNATIONALE  
DE L'AUTOMOBILE

Groupe / Group

**A**

Homologation N°

**A-5691**

Extension N°

**31/14 VO**

FICHE D'EXTENSION D'HOMOLOGATION  
HOMOLOGATION EXTENSION FORM

Homologation valable à partir du  
Homologation valid as from

**01 MARS 2010**

**ONLY VALID FOR S2000-RALLY**

**ER** Erratum / Erratum

**VF** Variante de fourniture / Supply variant

**ET** Evolution du type / Evolution of the type

**VO** Variante option / Option variant

**VP** Variante de Production / Production variant

101. CONSTRUCTEUR DU VEHICULE / MANUFACTURER OF THE VEHICLE

**FIAT AUTO S.P.A.**

102. MODÈLE ET TYPE DE VEHICULE / MODEL AND TYPE OF THE VEHICLE

a) Modèle et type  
Model and type

**PUNTO SUPER 2000 RALLY**

Page or Extension	Article	Description	Photo n°
02/01KSR	4 PH.RE4	<p><b>CIRCUITO CARBURANTE - FUEL CIRCUIT</b></p> <p>Installazione serbatoio - fuel tank mounted</p> <p>E' ammessa una apertura aggiuntiva (dimensioni massime 190 x 75 mm).</p> <p>L'orientamento e la posizione dell'apertura può variare in accordo con l'etichetta di omologazione del serbatoio installato.</p> <p>Chiusura stagna con coperchio ignifugo, nel rispetto dell'Art.253.14.3 dell'Allegato J FIA.</p> <p><i>An additional window (maximum dimensions 190 x 75 mm) is admitted.</i></p> <p><i>Position and orientation of the window may vary according with the homologation table of the installed reservoir.</i></p> <p><i>Leak proof cover in non-flammable material complying to FIA Annex J, Art.253.14.3.</i></p>	<p>—</p> <p><b>RE4BIS</b></p> <p>—</p> <p>—</p> <p>—</p> <p>—</p> <p>—</p> <p>—</p> <p>—</p>

**RE4BIS)**

**(DETAIL)**

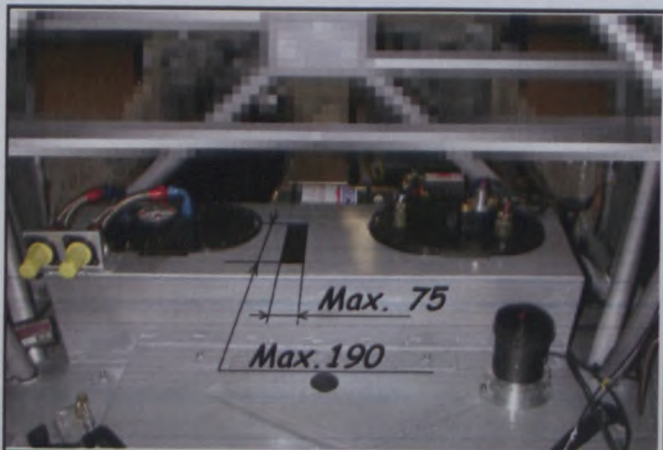



FEDERATION INTERNATIONALE  
DE L'AUTOMOBILE

Groupe / Group

**A**

Homologation N°

**A-5691**

Extension N°

**32/15 ER**

FICHE D'EXTENSION D'HOMOLOGATION  
HOMOLOGATION EXTENSION FORM

Homologation valable à partir du **01 AVR. 2010**  
Homologation valid as from

**JOKER S2000-RALLY  
COMPULSORY AS FROM 1/04/2011**

- |                                     |   |                          |   |
|-------------------------------------|---|--------------------------|---|
| <input checked="" type="checkbox"/> | <b>ER</b> Erratum / Erratum                         | <input type="checkbox"/> | <b>VF</b> Variante de fourniture / Supply variant     |
| <input type="checkbox"/>            | <b>ET</b> Evolution du type / Evolution of the type | <input type="checkbox"/> | <b>VO</b> Variante option / Option variant            |
|                                     |   | <input type="checkbox"/> | <b>VP</b> Variante de Production / Production variant |

101. **CONSTRUCTEUR DU VEHICULE / MANUFACTURER OF THE VEHICLE**

**FIAT AUTO S.P.A.**

102. **MODÈLE ET TYPE DE VEHICULE / MODEL AND TYPE OF THE VEHICLE**

a) Modèle et type  
Model and type **PUNTO SUPER 2000 RALLY**

Page or Extension	Article	Description	Photo n°
02/01KSR	3	<b>MOTORE - ENGINE</b>	---
	327	- Aspirazione - Intake	<b>1 &amp; 3</b>
	327.d	Diametro massimo della valvola - maximum diameter of the valve: 34,7 mm	---
	327.e	Diametro dello stelo valvola nella guida - diameter of the valve stem in the guide: 7 +0/-0,2 mm	---
	327.f	Lunghezza della valvola - valve length: 109,0 ±1,5 mm	---
		Materiale della valvola - valve material: Nickel alloy	---
		Raffreddamento delle valvole - valve cooling: no	---
	328	- Scarico - Exhaust	<b>2 &amp; 4</b>
	328.e	Diametro massimo della valvola - maximum diameter of the valve: 29,0 mm	---
	328.f	Diametro dello stelo valvola nella guida - diameter of the valve stem in the guide: 7 +0/-0,2 mm	---
	328.g	Lunghezza della valvola - valve length: 105,3 ±1,5 mm	---
		Materiale della valvola - valve material: Nickel alloy	---
		Raffreddamento delle valvole - valve cooling: no	---
		NOTE: Origine del motore - origin of the engine: FIAT Punto HGT 1.8 16V	---
		Fiche d'omologazione FIA - FIA homologation form: A- 5609.	---

Fédération Internationale de l'Automobile  
Chemin de Blandonnet, 2  
CH-1215 GENEVE 15  
Tél.: +41 22 544 44 00  
Fax Sport: +41 22 544 41 50

Marque  
Make

FIAT AUTO S.P.A.

Modèle  
Model

Punto Super 2000 Rally

Homologation N°

**A-5691**

Extension N°

**32/15 ER**

1 (ASPIRAZIONE - INTAKE)



2 (SCARICO - EXHAUST)



3 (ASPIRAZIONE - INTAKE)

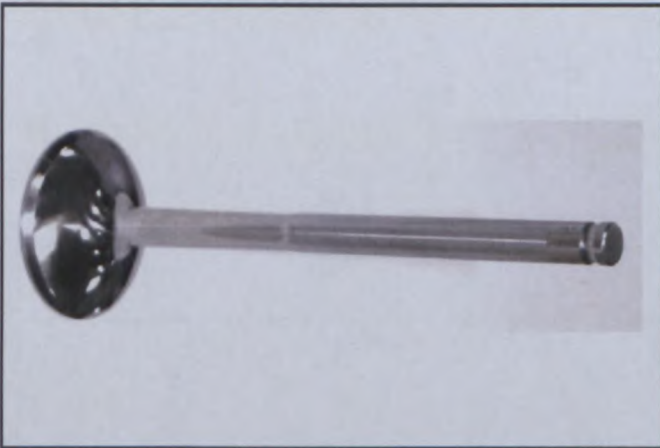

4 (SCARICO - EXHAUST)

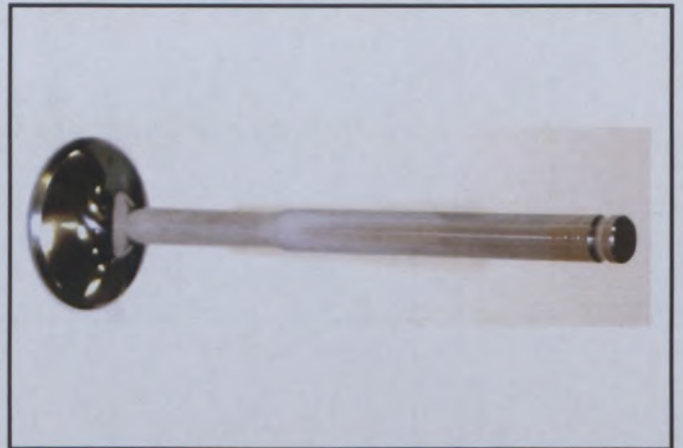

— )



— )

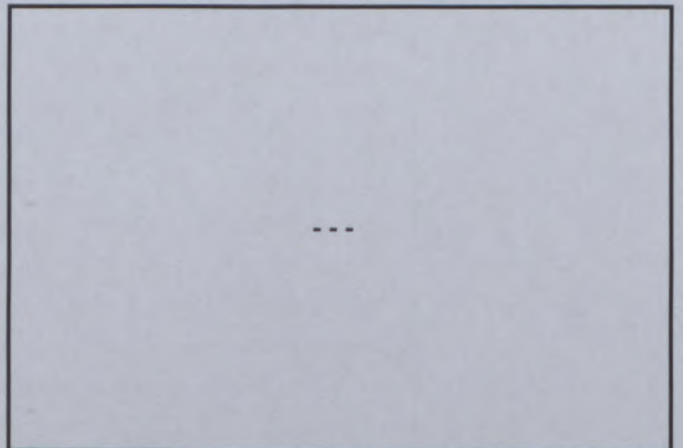



FEDERATION INTERNATIONALE DE L'AUTOMOBILE

Groupe / Group

A

VALABLE EN SUPER 2000 RALLY SEULEMENT
VALID IN SUPER 2000 RALLY ONLY

Homologation N°

A-5691

Extension N°

INFO COMP

FICHE D'HOMOLOGATION POUR INFORMATIONS COMPLEMENTAIRES
HOMOLOGATION FORM FOR COMPLEMENTARIES INFORMATION

Vehicule : Constructeur
Vehicle : Manufacturer FIAT AUTO S.P.A.

Modele et type
Model and type Punto 1.2 8V My05

Homologation valable a partir du
Homologation valid as from 01 AVR. 2010

Cette extension s'applique a l'extension numero :
This extension applies to extension number : 26/11ER

6. TRANSMISSION / POWER TRAIN

605. Couple final
Final drive

DI1-5) Rampes pour differentiel avant (dessins)
Rails for front differential (drawings)

Front Differential Ramps

Table with 3 columns: Ramp Type, alpha 1 +/- 1 degree, alpha 2 +/- 1 degree. Rows include Type 1 (45, 60), Type 2 (45, 70), Type 3 (40, 85), Type 4 (TBA, TBA), Type 5 (TBA, TBA).

Drawing : same as 26/11ER (DI1-5 page 6/11)

Federation Internationale de l'Automobile
Chemin de Blandonnet, 2
CH-1215 GENEVE 15
Tel.: +41 22 544 44 00
Fax Sport: +41 22 544 44 50

Marque  
Make

FIAT AUTO S.P.A.

Modèle  
Model

Punto 1.2 8V My05

Homologation N°

**A-5691**

Extension N°

**INFO COMP**

DI3-5) Rampes pour différentiel arrière (dessins)  
Rails for rear differential (drawings)

### Rear Differential Ramps

	$\alpha 1 \pm 1^\circ$	$\alpha 2 \pm 1^\circ$
Type 1	45°	30°
Type 2	30°	30°
Type 3	60°	45°
Type 4	40°	85°
Type 5	<u>30°</u>	<u>85°</u>

Drawing : same as 26/11ER (DI3-5 page 9/11)



FEDERATION INTERNATIONALE  
DE L'AUTOMOBILE

Groupe / Group

**A**

Homologation N°

**A-5691**

Extension N°

**INFO COMP**

FICHE D'HOMOLOGATION POUR INFORMATIONS COMPLEMENTAIRES  
HOMOLOGATION FORM FOR COMPLEMENTARY INFORMATION

Homologation valable à partir du **01 MAI 2010**  
Homologation valid as from

ONLY VALID FOR S2000-RALLY

101. CONSTRUCTEUR DU VEHICULE / MANUFACTURER OF THE VEHICLE

**FIAT AUTO S.P.A.**

102. MODÈLE ET TYPE DE VEHICULE / MODEL AND TYPE OF THE VEHICLE

a) Modèle et type  
Model and type

**Punto 1.2 8V My05**

Page or Extension	Article	Description																																																		
26/11 ER	6 603 603.e3	<p><b>TRANSMISSION - TRASMISSIONE</b> <b>Gearbox - Cambio</b></p> <table border="1"> <thead> <tr> <th colspan="5">SERIE DE RAPPORTS N°3 / SET OF RATIOS N°3</th> </tr> <tr> <th></th> <th>Nombre de dents Number of teeth</th> <th>Rapport Ratio</th> <th>Constante Constant</th> <th>Synchro</th> </tr> </thead> <tbody> <tr> <td>1</td> <td>12 / 41</td> <td>3,417</td> <td><input type="checkbox"/></td> <td><input type="checkbox"/></td> </tr> <tr> <td>2</td> <td>14 / 38</td> <td>2,714</td> <td><input type="checkbox"/></td> <td><input type="checkbox"/></td> </tr> <tr> <td>3</td> <td>16 / 36</td> <td>2,250</td> <td><input type="checkbox"/></td> <td><input type="checkbox"/></td> </tr> <tr> <td>4</td> <td>18 / 34</td> <td>1,889</td> <td><input type="checkbox"/></td> <td><input type="checkbox"/></td> </tr> <tr> <td>5</td> <td>18 / 29</td> <td>1,611</td> <td><input type="checkbox"/></td> <td><input type="checkbox"/></td> </tr> <tr> <td>6</td> <td>19 / 26</td> <td>1,368</td> <td><input type="checkbox"/></td> <td><input type="checkbox"/></td> </tr> <tr> <td>AR/R</td> <td>18/14 - 30/18</td> <td>2,143</td> <td><input type="checkbox"/></td> <td><input type="checkbox"/></td> </tr> <tr> <td>Constante Constant</td> <td>---</td> <td></td> <td></td> <td></td> </tr> </tbody> </table> <p><b>NOTE: only valid in combination with the gearbox described in extension 26/11 ER.</b> <b>NOTA: valido solo in combinazione con il cambio descritto nella estensione 26/11 ER.</b></p>	SERIE DE RAPPORTS N°3 / SET OF RATIOS N°3						Nombre de dents Number of teeth	Rapport Ratio	Constante Constant	Synchro	1	12 / 41	3,417	<input type="checkbox"/>	<input type="checkbox"/>	2	14 / 38	2,714	<input type="checkbox"/>	<input type="checkbox"/>	3	16 / 36	2,250	<input type="checkbox"/>	<input type="checkbox"/>	4	18 / 34	1,889	<input type="checkbox"/>	<input type="checkbox"/>	5	18 / 29	1,611	<input type="checkbox"/>	<input type="checkbox"/>	6	19 / 26	1,368	<input type="checkbox"/>	<input type="checkbox"/>	AR/R	18/14 - 30/18	2,143	<input type="checkbox"/>	<input type="checkbox"/>	Constante Constant	---			
SERIE DE RAPPORTS N°3 / SET OF RATIOS N°3																																																				
	Nombre de dents Number of teeth	Rapport Ratio	Constante Constant	Synchro																																																
1	12 / 41	3,417	<input type="checkbox"/>	<input type="checkbox"/>																																																
2	14 / 38	2,714	<input type="checkbox"/>	<input type="checkbox"/>																																																
3	16 / 36	2,250	<input type="checkbox"/>	<input type="checkbox"/>																																																
4	18 / 34	1,889	<input type="checkbox"/>	<input type="checkbox"/>																																																
5	18 / 29	1,611	<input type="checkbox"/>	<input type="checkbox"/>																																																
6	19 / 26	1,368	<input type="checkbox"/>	<input type="checkbox"/>																																																
AR/R	18/14 - 30/18	2,143	<input type="checkbox"/>	<input type="checkbox"/>																																																
Constante Constant	---																																																			



FEDERATION INTERNATIONALE  
DE L'AUTOMOBILE

Groupe / Group

**A**

Homologation N°

**A-5691**

Extension N°

**33/15 VO**

FICHE D'EXTENSION D'HOMOLOGATION  
HOMOLOGATION EXTENSION FORM

Homologation valable à partir du **01 JUIL. 2010**  
Homologation valid as from

VARIANT ALLOWED WITH  
SUPER 2000-RALLY ONLY

- ER** Erratum / Erratum
- ET** Evolution du type / Evolution of the type
- VF** Variante de fourniture / Supply variant
- VO** Variante option / Option variant
- VP** Variante de Production / Production variant

101. CONSTRUCTEUR DU VEHICULE / MANUFACTURER OF THE VEHICLE

**FIAT AUTO SPA**

102. MODÈLE ET TYPE DE VEHICULE / MODEL AND TYPE OF THE VEHICLE

a) Modèle et type  
Model and type **Punto 1.2 8V M.y.05**

Page or Extension	Article	Description	Photo n°
02/01KSR	7	SOSPENSIONE / SUSPENSION	—
	707	Ammortizzatore anteriore smontato (tipo 2) Dismounted front damper (type 2)	1
		Ammortizzatore anteriore (tipo 2): dimensioni Front damper (type 2): dimensions	2
		Ammortizzatore posteriore smontato (tipo 2) Dismounted rear damper (type 2)	3
		Ammortizzatore posteriore (tipo 2): dimensioni Rear damper (type 2): dimensions	4

Fédération Internationale de l'Automobile  
Chemin de Blandonnet, 2  
CH-1215 GENEVE 15  
Tél.: 41 22 544 44 00  
Fax Sport: 41 22 544 44 50

Marque  
Make

FIAT AUTO S.P.A.

Modèle  
Model

Punto M.y.05

Homologation N°

**A-5691**

Extension N°

**33/15 VO**

Page or Extension	Article	Description	Photo n°
03/01VO	7	Fissaggio superiore ammortizzatore anteriore e posteriore (tipo 2) alla scocca Front and rear shock absorber (type 2) top mount on chassis NOTA: distanza tra centro snodo e punto sospensione ANTERIORE di serie < 20 mm NOTE: distance between ball joint centre and standard FRONT suspension point < 20 mm	<u>5, 6</u> _____ _____ _____
		Leva sterzo su montante anteriore Steering lever on front upright	<u>8, 9, 10</u> _____ _____
	803	Freni / brakes  Limitatore di pressione per impianto idraulico freni posteriori Pressure limiter for rear brake hydraulic circuits	_____ _____ <u>7</u> _____ _____

Marque  
Make

**FIAT AUTO S.P.A.**

Modèle  
Model

**Punto M.y.05**

Homologation N°

**A-5691**

Extension N°

**33/15 VO**

PHOTO 1)

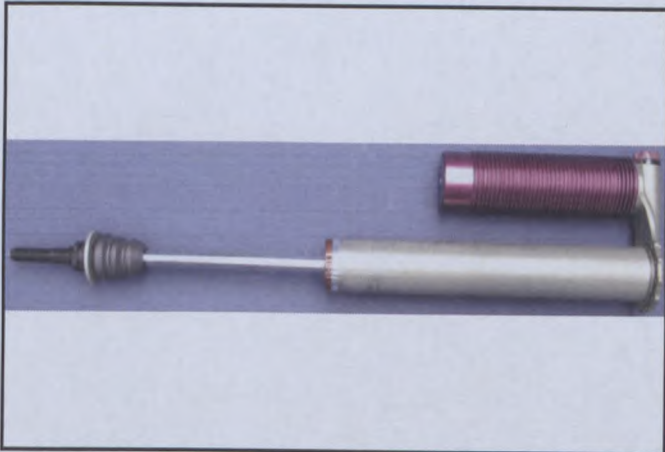

PHOTO 2)

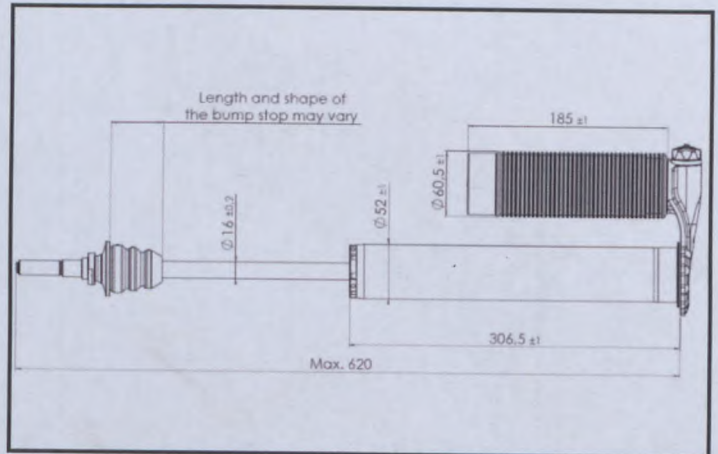

PHOTO 3)

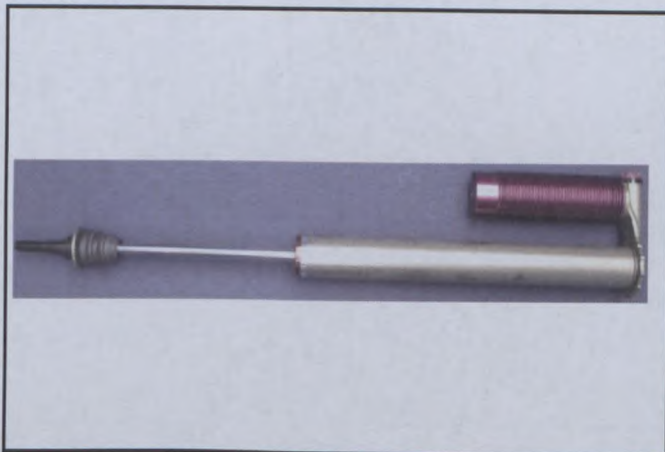

PHOTO 4)

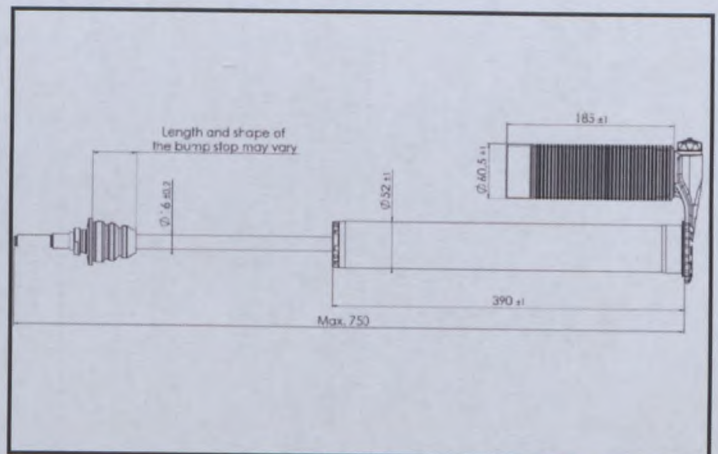

PHOTO 5)

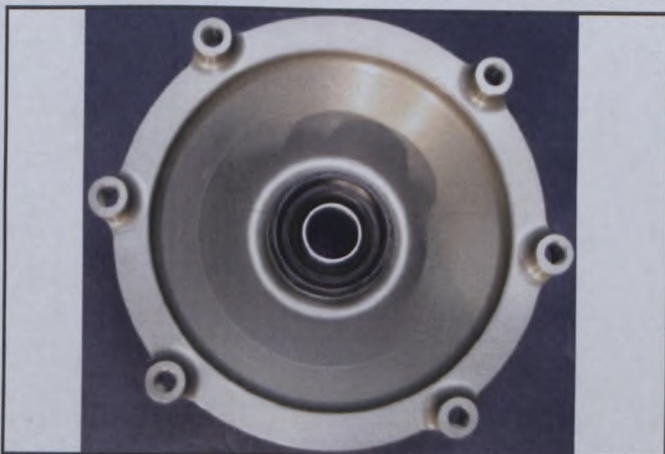

PHOTO 6)



Marque  
Make

FIAT AUTO S.P.A.

Modèle  
Model

Punto M.y.05

Homologation N°

**A-5691**

Extension N°

**33/15 VO**

**PHOTO 7)**

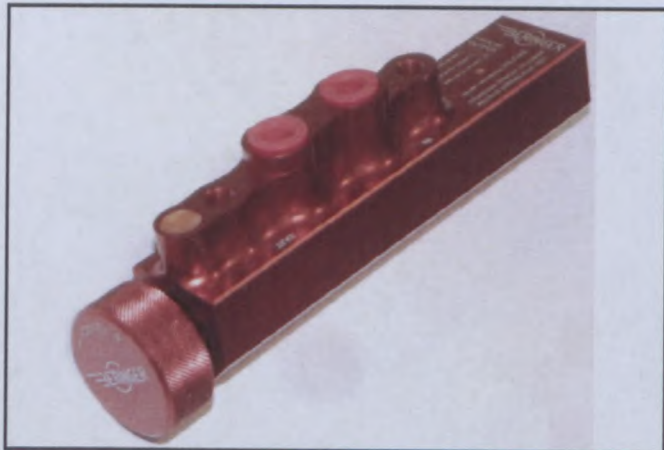

**PHOTO 8)**

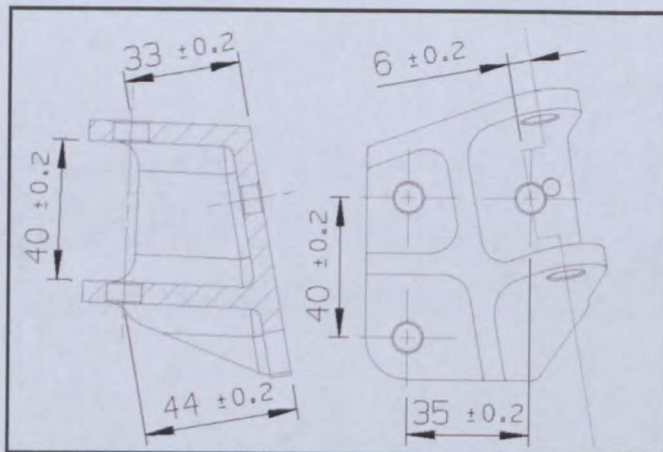

**PHOTO 9)**



**PHOTO 10)**





FEDERATION INTERNATIONALE  
DE L'AUTOMOBILE

Groupe / Group

**A**

Homologation N°

**A-5691**

Extension N°

**34/16 ER**

FICHE D'EXTENSION D'HOMOLOGATION  
HOMOLOGATION EXTENSION FORM

Homologation valable à partir du **01 JUIL. 2010**  
Homologation valid as from

ONLY VALID FOR SUPER 2000-RALLY  
JOKER S2000-Rallye n°12  
Compulsory as from 1/07/2011



**ER** Erratum / Erratum



**VF** Variante de fourniture / Supply variant



**ET** Evolution du type / Evolution of the type



**VO** Variante option / Option variant



**VP** Variante de Production / Production variant

101. CONSTRUCTEUR DU VEHICULE / MANUFACTURER OF THE VEHICLE

**FIAT AUTO SPA**

102. MODÈLE ET TYPE DE VEHICULE / MODEL AND TYPE OF THE VEHICLE

a) Modèle et type  
Model and type

**Punto 1.2 8V M.y.05**

Page or Extension	Article	Description	Photo n°
02/01KSR	7	SOSPENSIONE / SUSPENSION	—
	707	Gambale McPherson anteriore (tipo 2) Front McPherson strut (type 2)	1
		Gambale McPherson posteriore (tipo 2) Rear McPherson strut (type 2)	2

**PHOTO 1)**

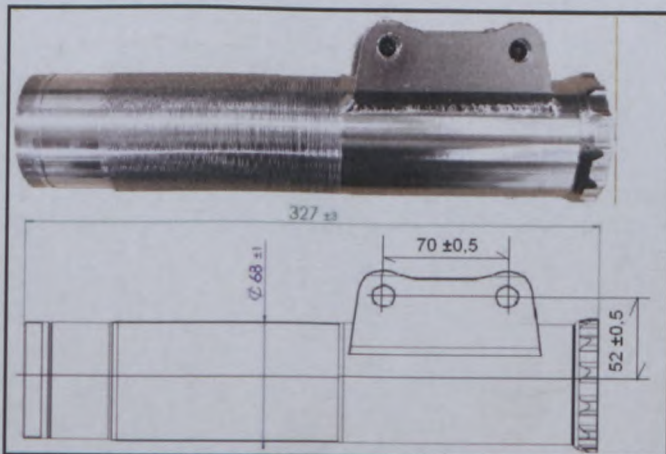

**PHOTO 2)**

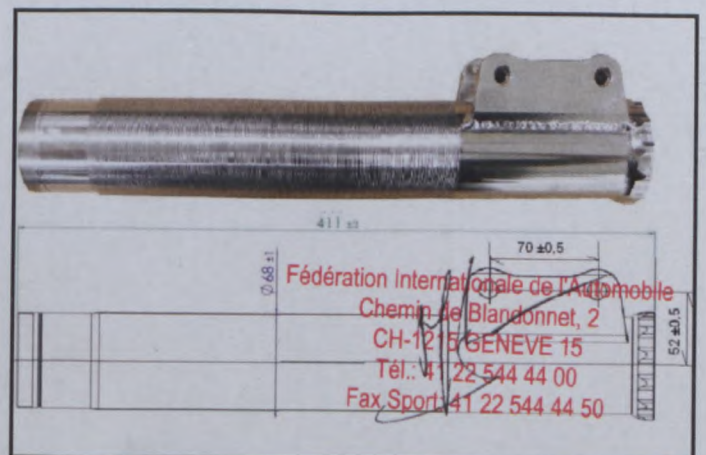



FEDERATION INTERNATIONALE  
DE L'AUTOMOBILE

Groupe / Group

**A**

Homologation N°

**A-5691**

Extension N°

**35/17 ER**

FICHE D'EXTENSION D'HOMOLOGATION  
HOMOLOGATION EXTENSION FORM

Homologation valable à partir du **01 SEPT. 2010**  
Homologation valid as from

ONLY VALID FOR S2000-RALLY  
COMPULSORY AS FROM 1/09/2011



**ER** Erratum / Erratum



**VF** Variante de fourniture / Supply variant



**ET** Evolution du type / Evolution of the type



**VO** Variante option / Option variant



**VP** Variante de Production / Production variant

101. CONSTRUCTEUR DU VEHICULE / MANUFACTURER OF THE VEHICLE

**FIAT AUTO S.P.A.**

102. MODÈLE ET TYPE DE VEHICULE / MODEL AND TYPE OF THE VEHICLE

a) Modèle et type  
Model and type

**Punto 1.2 8V M.y.05**

Page or Extension	Article	Description	Photo n°
02/01KSR	2	<b>DIMENSIONI, PESO - DIMENSIONS, WEIGHT</b>	---
	203	Larghezza massima- overall width: 1820 mm +0/-1% Posizione misura - where measured: all'asse anteriore - at the front axle	---
	204	Larghezza della carrozzeria - width of the bodywork	---
	204.a	All'asse anteriore - at front axle: 1820 +0/-1%	---
	204.b	All'asse posteriore - at rear axle: 1816 +0/-1%	---
02/01KSR	9	<b>CARROZZERIA - BODYWORK</b>	---
&	902	Esterni - exterior	---
16/06 ER	902.l	Paraurto ANTERIORE - FRONT bumper	<b>1 &amp; 2</b>
		Materiale - material: fibra di vetro - fiberglass GRP	---
		Prese d'aria sul paraurti anteriore (vedi 16/06ER) - air vents on front bumper (see 10/06 ER)	<b>DRW 1</b>
		Bavetta smontabile OPZIONALE (vedi 16/06ER) - OPTIONAL removable dam (see 16/06ER)	<b>3</b>
		Parafango anteriore smontato - dismantled front wing	---

Fédération Internationale de l'Automobile  
Chemin de Blandonnet, 2  
CH-1215 GENEVE 15 **4 & 5**  
Tél.: +41 22 544 44 00  
Fax Sport: +41 22 544 44 50

Marque  
Make

**FIAT AUTO S.P.A.**

Modèle  
Model

**Punto 1.2 8V M.y.05**

Homologation N°

**A-5691**

Extension N°

**35/17 ER**

**PHOTO 1)**



**PHOTO 2)**

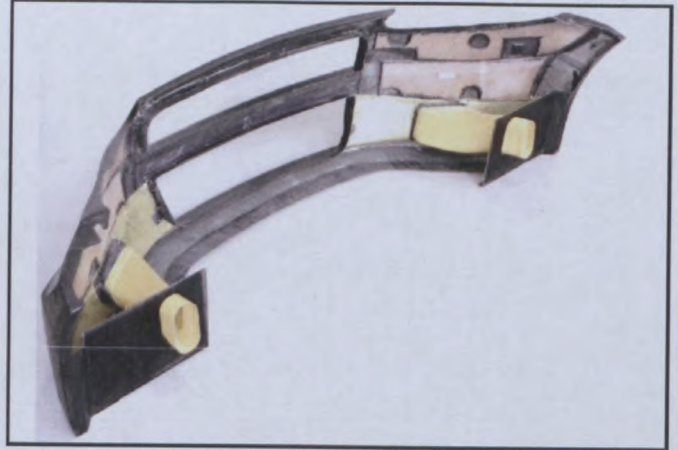

**DRW 1)**

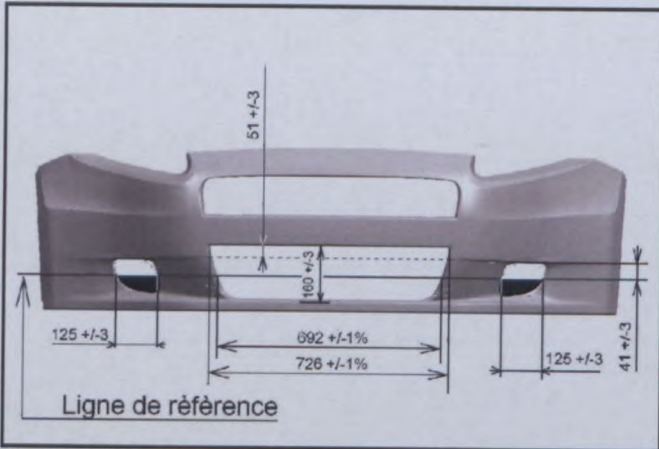

Ouvertures ajoutées sur le pare-choc AV (par rapport de la série):  
Apertura aggiunte al paraurto anteriore (rispetto la serie) :

- surface total : 464 cm<sup>2</sup>
- superficie totale : 464 cm<sup>2</sup>



**PHOTO 3)**

Possibilité d'utilisation du pare-choc  
avec ou sans bavette montée  
Possibilità di impiego del paraurti  
con o senza bavetta montata.

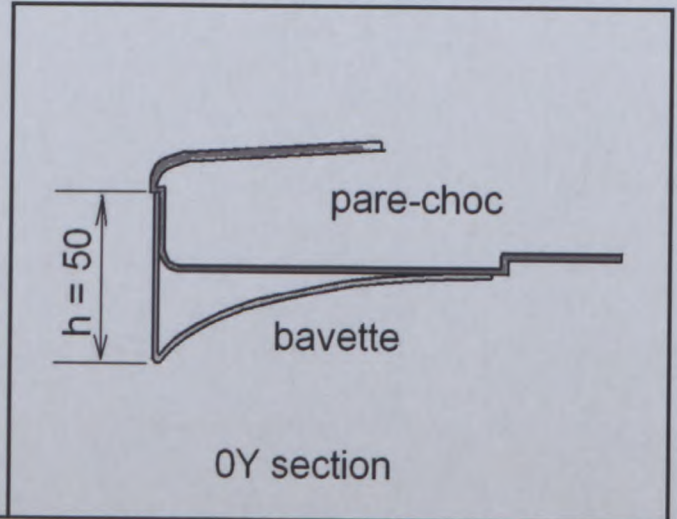
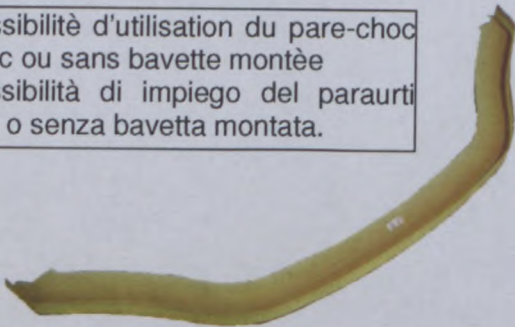

0Y section

Marque  
Make

FIAT AUTO S.P.A.

Modèle  
Model

Punto 1.2 8V M.y.05

Homologation N°

**A-5691**

Extension N°

**35/17 ER**

PHOTO 4)



PHOTO 5)

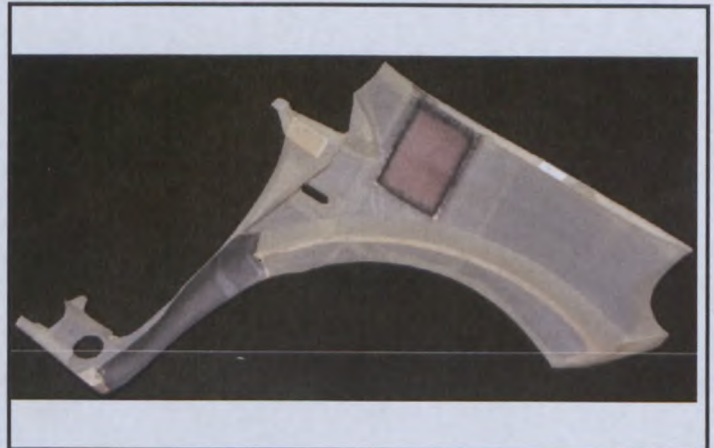



FEDERATION INTERNATIONALE  
DE L'AUTOMOBILE

Groupe / Group

**A**

Homologation N°

**A-5691**

Extension N°

**36/18 ER**

FICHE D'EXTENSION D'HOMOLOGATION  
HOMOLOGATION EXTENSION FORM

Homologation valable à partir du  
Homologation valid as from

**01 DEC. 2010**

ONLY VALID FOR S2000-RALLY  
THIS FORM MUST BE USED AS A WHOLE  
COMPULSORY FOR S2000-RALLY  
AS FROM 1/01/2011

- |                                     |   |                          |   |
|-------------------------------------|---|--------------------------|---|
| <input checked="" type="checkbox"/> | <b>ER</b> Erratum / Erratum                         | <input type="checkbox"/> | <b>VF</b> Variante de fourniture / Supply variant     |
| <input type="checkbox"/>            | <b>ET</b> Evolution du type / Evolution of the type | <input type="checkbox"/> | <b>VO</b> Variante option / Option variant            |
|                                     |   | <input type="checkbox"/> | <b>VP</b> Variante de Production / Production variant |

101. CONSTRUCTEUR DU VEHICULE / MANUFACTURER OF THE VEHICLE

**FIAT AUTO S.P.A**

102. MODÈLE ET TYPE DE VEHICULE / MODEL AND TYPE OF THE VEHICLE

a) Modèle et type  
Model and type

**Punto 1.2 8V M.y.05**

Page or Extension	Article	Description	Photo n°
	<b>9</b>	<b>CARROZZERIA - BODYWORK</b>	---
	<b>901</b>	<b>Interni - internals</b>	---
		<b>Cristallo porta anteriore (sinistra e destra) - front door windows (left and right)</b>	<b>1 &amp; 2</b>
		<b>Materiale: policarbonato (spessore min. 4 mm) - Material: polycarbonate (min. thickness 4 mm)</b>	---
		<b>Porta anteriore modificata (sinistra e destra) - Front modified door (left and right)</b>	<b>3</b>
		<b>Assorbitore di energia (interno alla porta anteriore) - Energy absorbing device (inside front door)</b>	<b>4, 5, 6</b>
		<b>Materiale: ZOTEFOAMS Plastazote HD60 (volume 44l ±0,1l - Pmin 2,2 kg)</b>	---
		<b>Assorbitore di energia (lato abitacolo) - Energy absorbing device (cockpit side)</b>	<b>7, 8, 9</b>
		<b>Materiale: ZOTEFOAMS Plastazote HD60 (volume 16,2l ±0,1l - Pmin 0,82 kg)</b>	---
		<b>Assorbitore di energia (fiancata posteriore) - Energy absorbing device (rear quarter)</b>	<b>10,11,12&amp;17</b>
		<b>Materiale: ZOTEFOAMS Plastazote HD60 (volume 8l ±0,1l - Pmin 0,4 kg)</b>	---
		<b>Pannello di protezione anteriore (smontato) - Front door protection panel (dismounted)</b>	<b>13, 14</b>
		<b>Materiale: n.1+1 lamine di fibra di carbonio 280 g/m2 + n.4 lamine di carbonio interno 280 g/m2</b>	---
		<b>Material: n.1+1 plies of 280 g/m2 carbon fibre + no.4 plies of 280 g/m2 of carbon fibre</b>	---
		<b>Porta con e senza pannello in composito - Door with and without composite panel</b>	<b>15 - 16</b>

Marque  
Make

FIAT AUTO S.P.A.

Modèle  
Model

Punto 1.2 8V M.y.05

Homologation N°

A-5691

Extension N°

36/18 ER

1)

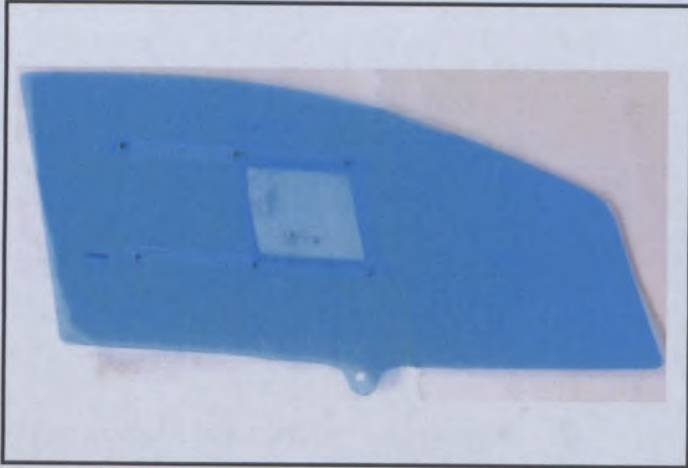

2)

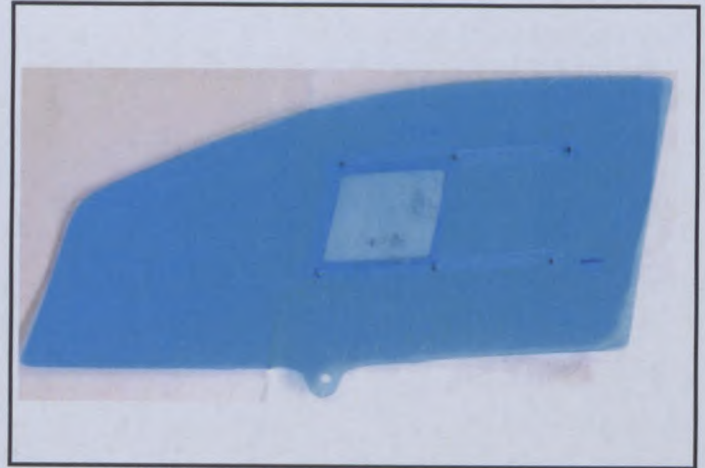

3)



4)

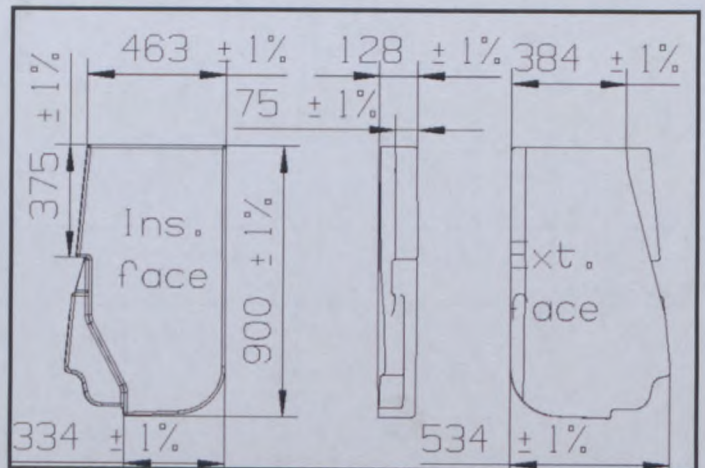

5)



6)



NOTA: Gli elementi figuranti su questa fiche non possono essere utilizzati separatamente e devono essere obbligatoriamente impiegati insieme.  
NOTE: The parts featuring on this form must not be used separately and must imperatively be used all together as a whole.

7)



8)



9)

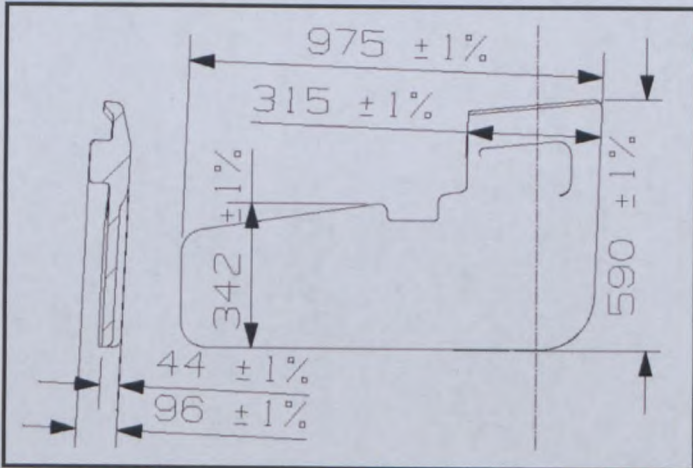

10)



11)

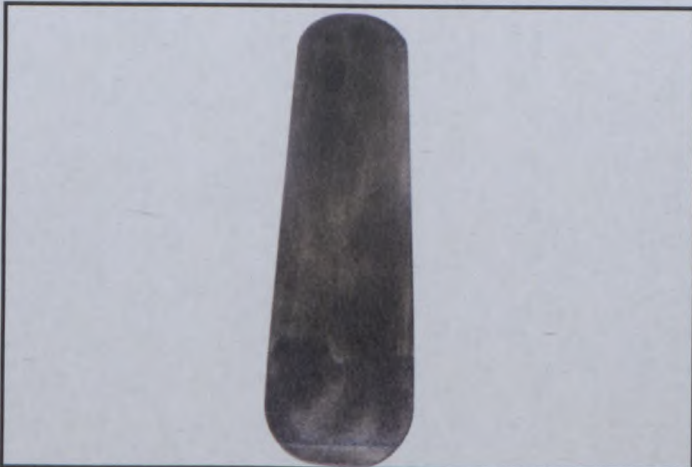

12)

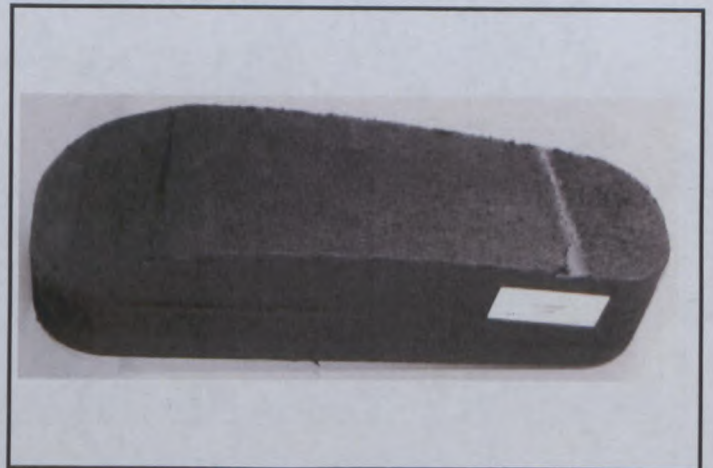

NOTA: Gli elementi figuranti su questa fiche non possono essere utilizzati separatamente e devono essere obbligatoriamente impiegati insieme.  
NOTE: The parts featuring on this form must not be used separately and must imperatively be used all together as a whole.

Marque  
Make

FIAT AUTO S.P.A.

Modèle  
Model

Punto 1.2 8V M.y.05

Homologation N°

**A-5691**

Extension N°

**36/18 ER**

13)

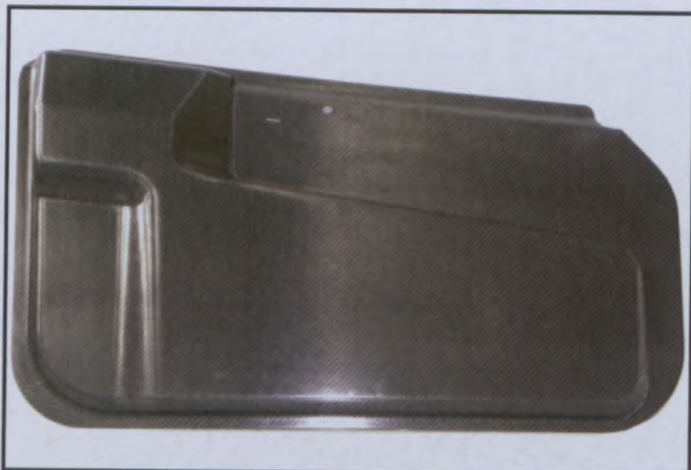

14)



15)



16)



17)

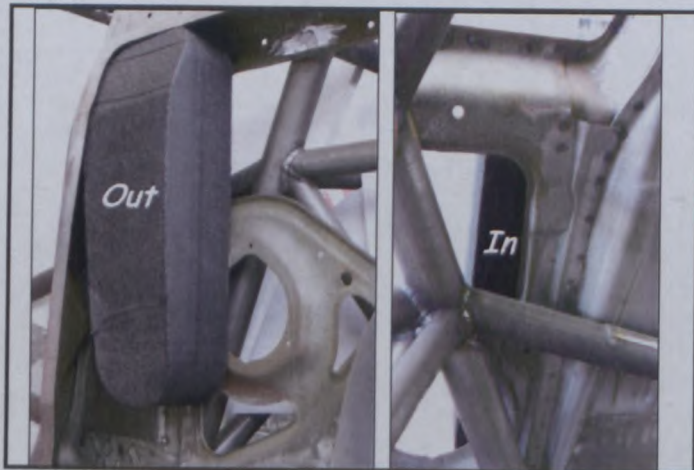

18)

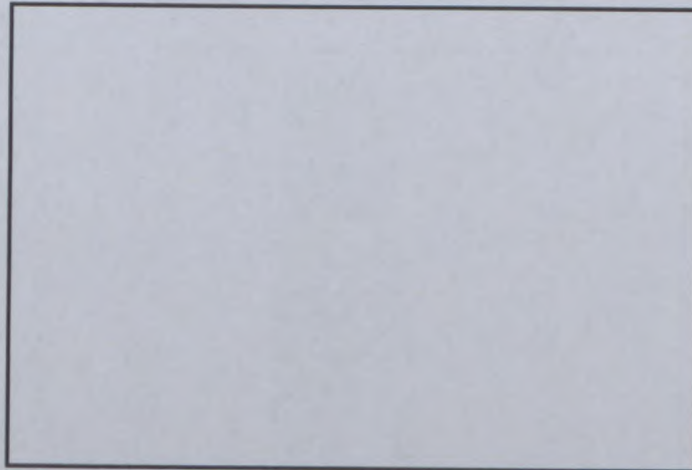

NOTA: Gli elementi figuranti su questa fiche non possono essere utilizzati separatamente e devono essere obbligatoriamente impiegati insieme.  
NOTE: The parts featuring on this form must not be used separately and must imperatively be used all together as a whole.



FEDERATION INTERNATIONALE DE L'AUTOMOBILE

Groupe / Group

A

Homologation N°

A-5691

Extension N°

37/19 ER

FICHE D'EXTENSION D'HOMOLOGATION HOMOLOGATION EXTENSION FORM

Homologation valable à partir du 01 MAI 2011 Homologation valid as from

ONLY VALID FOR SUPER 2000-RALLYE

- ER Erratum / Erratum, ET Evolution du type / Evolution of the type, VF Variante de fourniture / Supply variant, VO Variante option / Option variant, VP Variante de Production / Production variant

101. CONSTRUCTEUR DU VEHICULE / MANUFACTURER OF THE VEHICLE

FIAT AUTO S.P.A.

102. MODÈLE ET TYPE DE VEHICULE / MODEL AND TYPE OF THE VEHICLE

a) Modèle et type PUNTO 1.2 8V MY05 Model and type

Table with 4 columns: Page or Extension, Article, Description, Photo n°. Row 1: 26/11ER, 605, DI1-5) Rampes pour différentiel avant (dessins) / Rails for front differential (drawings), [Front Differential Ramps table with types 1-5 and angles].

