



5793

TRANSF-

Bose

15

pages

3/3V

3

Marque / Make PEUGEOT Modèle / Model 505 TI - STI N° 5793

FISA - Transfert en Gr.A

MOTEUR :

- 8) Cycle 4 temps
- 9) Nombre et disposition des cylindres 4 en ligne
Number and disposition of cylinders
- 10) Système de refroidissement à eau, avec pompe et thermostat
Cooling system
- 11) Emplacement et position du moteur à l'avant, longitudinal incliné à 12° sur la droite
Location and position of engine
- 12) Matériau du bloc moteur alliage d'aluminium
Material of engine block
- 13) Roues motrices : ~~XX~~ - AR roues motrices à l'arrière
Drive wheels : ~~Front~~ - Rear
- 14) Emplacement de la boîte de vitesses derrière le moteur
Location of gear-box

CARROSSERIE ET ÉQUIPEMENT INTÉRIEUR / COACHWORK AND INTERIOR

- 20) Nombre de portes 4
Number of doors
- 21) Matériau des portes : AV tôle d'acier AR tôle d'acier
Material of doors : Front Rear
- 22) Matériau du capot moteur tôle d'acier
Material of bonnet
- 23) Matériau du capot coffre tôle d'acier
Material of boot lid
- 24) Matériau de la lunette AR verre de sécurité d'un type agréé
Material of rear window
- 25) Matériau du pare-brise verre feuilleté
Material of windscreen
- 26) Matériau des glaces des portières AV verre de sécurité d'un type agréé
Material of front door windows
- 27) Matériau des glaces des portières AR verre de sécurité d'un type agréé
Material of rear door windows
- 28) Système d'ouverture des vitres portières AV (mécanisme à manivelle sur 505 TI AR mécanisme à manivelle
Sliding system of door windows Front (électrique sur Rear
(STI
- 29) Matériau des glaces de custode /
Material of rear quarter lights
- 30) Poids siège (s) AV (enlevés de la voiture avec dossiers, glissières et supports) 16,400 kg
Weight of front seat(s) (complete with supports and rails, out of the car)
- 31) Matériau du pare-choc AV polyuréthane Poids 10,925 kg
Front bumper material Weight
- 32) Matériau du pare-choc AR polyuréthane Poids 10,200 kg
Rear bumper material Weight
- 33) Ventilation : oui ~~xxx~~ / yes ~~xxx~~



FISA - Transfert en Gr.A

DIRECTION / STEERING

- 40) Type à crémaillère avec colonne à cardan
 41) Servo-assistance 505 TI : non - 505 STI : oui
 42) Rapport : 505 TI : 1/22 - 505 STI : 1/17

SUSPENSION

- 45) Suspension AV (photo D) Type de ressort hélicoïdaux
 Front suspension (photo D) Type of spring
 46) Nombre d'amortisseurs 2
 Number of shock absorbers
 47) Suspension AR (Photo E) Type de ressort hélicoïdaux
 Rear suspension (Photo E) Type of spring
 48) Nombre d'amortisseurs 2
 Number of shock absorbers
 49) Système de fixation des roues par 4 écrous
 Method of fixation of wheels

FREINS - BRAKES

- 50) Système à disques, commande hydraulique à double circuit
 Method of operation
 51) Servo frein (si prévu) Type : à dépression
 Servo assistance (if fitted) Type :
 52) Nombre de maîtres-cylindres 1 tandem
 Number of master-cylinders

	AVANT / FRONT	ARRIERE / REAR
53) Nombre de cylindres par roue Number of cylinders per wheel	1	1
54) Alésage Bore	54 mm	43 mm
Freins à tambour / Drum brakes		
55) Diamètre intérieur Inside diameter		
56) Nombre de mâchoires par frein Number of shoes per brake		
57) Surface de freinage par frein Total area per brake		
Freins à disques/Disc brakes		
58) Largeur des sabots (balayée) Width of brake linings	52,4 mm	43,2 mm
59) Nombre de sabots par frein Number of pads per brake	2	2
60) Surface de freinage par frein Total area per brake	72 000 mm ²	62 000 mm ²



Marque / Make PEUGEOT Modèle / Model 505 TI - STI N° 5793 U

MOTEUR / ENGINE

FISA - Transfert en Gr.A

- 65) Alésage 88 mm
Bore
- 67) Course 82 mm
Stroke
- 68) Cylindrée totale 1995 cm³
Total cylinder-capacity
- 69) Cylindrée maximum autorisée 2000 cm³
Maximum cylinder-capacity allowed
- 70) Culasse : matériau alliage d'aluminium
Head : material
- 71) Nombre 1
Number
- 72) Type de vilebrequin à contrepoids incorporés
Type of crankshaft
- Goulé / estampé coulé
Moulded / stamped
- 73) Nombre de paliers de vilebrequin 5
Number of crankshaft main bearings
- 74) Diamètre maximal des manetons de vilebrequin 52,296^{H6} mm
Maximum diameter of the big end journal
- 75) Tête de bielle : type à coussinet mince diamètre 56,005 mm
Connecting rod big end type à coussinet mince à 56,019 mm sans coussinet
- 76) Matériau des chapeaux des paliers de vilebrequin fonte
Material of bearing cap
- 77) Matériau du volant moteur fonte
Material of flywheel
- 78) Matériau du vilebrequin fonte
Crankshaft material
- 79) Matériau de la bielle acier
Connecting rod material
- 80) Système de graissage : ~~carter sec~~ - carter humide carter humide
Lubrication system : ~~dry sump~~ - oil in sump
- 81) Nombre de pompes à huile 1
Number of oil pumps

Moteur 4 temps / 4 stroke engines

- 82) Nombre d'arbres à cames 1 Emplacement en tête
Number of camshafts Location
- 83) Système de commande par courroie crantée
Type of camshaft drive
- 84) Système de commande des soupapes par culbuteurs
Type of valve operation
- 85) Nombre de soupapes d'admission par cylindre 1
Number of inlet valves per cylinder
- 86) Nombre de soupapes d'échappement par cylindre 1
Number of exhaust valves per cylinder
- 87) Nombre de distributeurs 1
Number of distributors
- 88) Nombre de bougies par cylindre 1
Number of spark plug per cylinder



TRANSMISSION AUX ROUES / DRIVE TRAIN

FISA - Transfert en Gr.A

Embrayage / Clutch

- 90) Nombre de disques 1
 Number of plates _____
- 91) Système de commande (par câble sur modèle à direction à gauche)
 Method of operating clutch (hydraulique sur modèle à direction à droite)

Boîte de vitesses / Gear-box

- 92) Contrôle manuel, marque PEUGEOT
 Manual type, make _____
- 93) Nombre de rapports AV 5
 Number of gear-box ratios forward _____
- 94) Boîte automatique, marque _____
 Automatic, make _____
- 95) Nombre de rapports AV _____
 Number of gear-ratios forward _____

96	Manuelle / Manual		Automatique		Supp. manuel / Automatique			
	Rapport Ratio	N. dents Nr teeth	Rapport Ratio	N. dents Nr teeth	Rapport Ratio	N. dents Nr teeth	Rapport Ratio	N. dents Nr teeth
1	0,2893	$\frac{28 \times 13}{37 \times 34}$			0,4094	$\frac{22 \times 15}{26 \times 31}$		
2	0,4851	$\frac{28 \times 25}{37 \times 39}$			0,6277	$\frac{22 \times 23}{26 \times 31}$		
3	0,7109	$\frac{28 \times 31}{37 \times 33}$			0,7948	$\frac{22 \times 31}{26 \times 33}$		
4	1	Prise Directe			1	Prise Directe		
5	1,2174	$\frac{28 \times 37}{37 \times 23}$			1,1507	$\frac{22 \times 34}{26 \times 25}$		
6	—	—			—	—		
M. AR / Rev.	0,2863	$\frac{28 \times 14}{37 \times 37}$			0,3201	$\frac{22 \times 14}{26 \times 37}$		

- 97) Surmultiplication type Overdrive type
- 98) Nombre de dents Number of teeth
- 99) Rapport Ratio
- 100) Vitesses en marche AV avec surmultiplication Forward gears on which overdrive can be selected

Pont/moteur / Final drive

- 101) Type du pont moteur hypoïde
 Type of final drive _____
- 102) Type de différentiel classique
 Type of differential _____
- 103) Nombre de dents 9x37 ou 8x45
 Number of teeth _____
- 104) Rapport Ratio 0,2432 ou 0,1777
 Ratio _____

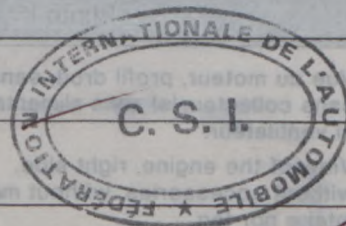

FISA - Transfert en Gr.A

Photo C



Photo D

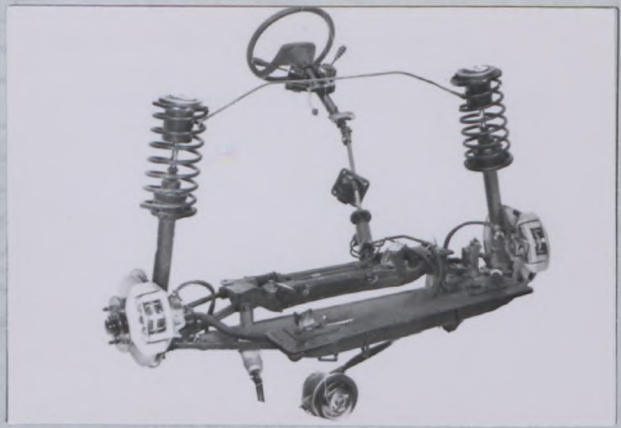

Photo E



Photo F



Photo G

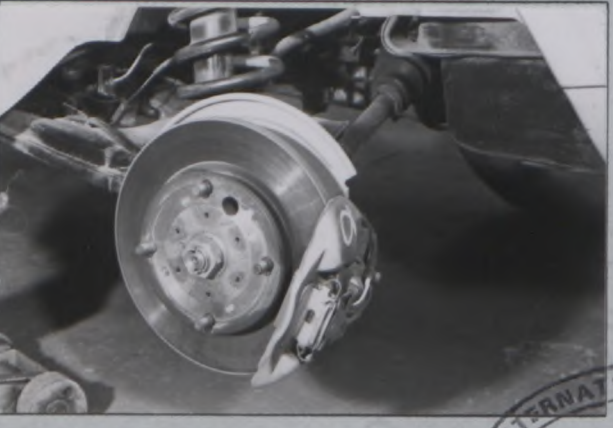

Photo H

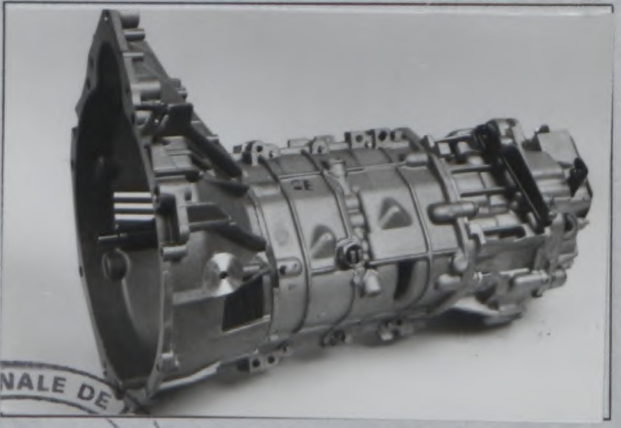

Photo I

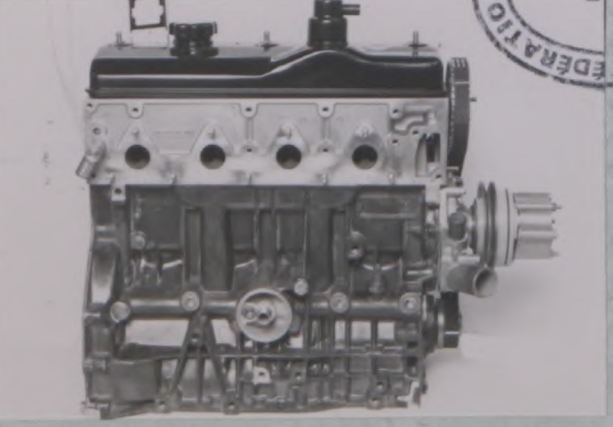
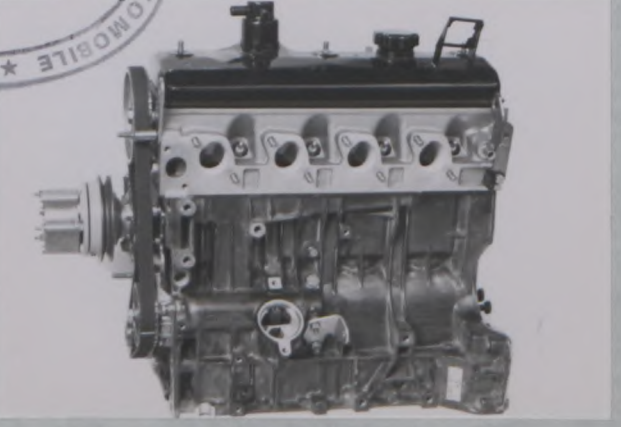

Photo J



FEDERAZIONE INTERNAZIONALE DE
C. S. I.
AUTOMOBILE

FISA - Transfert en Gr.A

Photo K

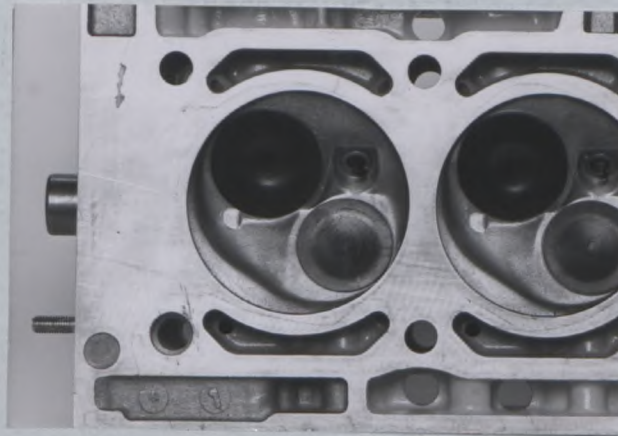

Informations supplémentaires

Additional informations.

- 3a) - Porte-à-faux AV : 773 mm
- 3b) - Porte-à-faux AR : 1063 mm
- 61) - Epaisseur des disques de frein (AV : 12,75 mm (AR : 12 mm
- 62) - Diamètre des disques AV et AR : 273 mm
- 178) - Diamètres intérieurs tuyauterie d'échappement
 - à l'entrée du 1er silencieux : 45 mm
 - entre les silencieux : 41,5 mm
 - à la sortie du dernier silencieux : 41,5 mm

Garde au sol

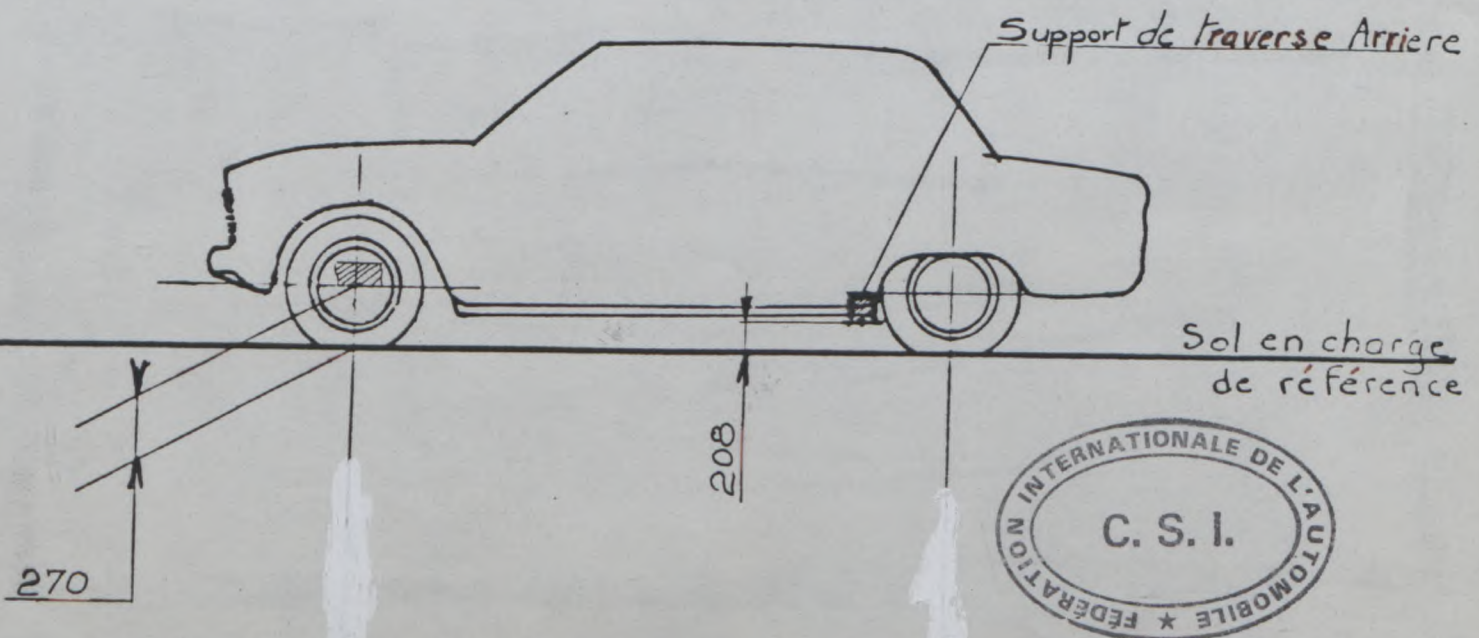

COMPLÉMENT POUR LES GROUPES 1 ET 3
DU CODE SPORTIF INTERNATIONAL

ADDITIONAL DATA FOR GROUPS 1 AND 3
TO THE INTERNATIONAL SPORTING CODE

FISA - Transfert en Gr.A

CAPACITÉS ET DIMENSIONS / CAPACITIES AND DIMENSIONS

- 110) Voie AV / Front track 1461 mm
- 111) Voie AR / Rear track 1435 mm
- 112) Garde au sol (pour vérification de la voie) voir page 7
Ground clearance (for verification of the track)
- 113) Hauteur hors-tout de la voiture / Overall height of the car 1450 mm en ordre de marche
- 114) Capacité du réservoir d'essence (y compris la réserve) 56 dm³
Fuel tank capacity (including reserve)
- 115) Nombre de places 5
Seating capacity
- 116) Poids 1165 kg
Weight

EQUIPEMENT ET GARNITURES / ACCESSORIES AND UPHOLSTERY

- 120) Chauffage intérieur : oui - ~~NON~~
Interior heating : yes - ~~NO~~
- 121) Climatisation (sur option) : oui - ~~NON~~
Air conditioning (in option) : yes - ~~NO~~
- 122) Sièges AV : type individuels - garniture drap ou cuir
Front seats : type
- 123) Sièges AR : type banquette - garniture drap ou cuir
Rear seats : type

ROUES / WHEELS

- 124) Matériau acier
Matériel
- 125) Poids unitaire (roue nue) 7,200 kg (tolérance ± 5%)
Unitary weight (bare wheel)
- 126) Diamètre de la jante 355 mm (14 pouces)
Rim diameter
- 127) Largeur de la jante 127 mm (5 pouces)
Rim width

SUSPENSION

- 130) Stabilisateur AV (si prévu) barre anti-dévers
Front stabilizer (if fitted)
- 131) Stabilisateur AR (si prévu) barre anti-dévers
Rear stabilizer (if fitted)



MOTEUR / ENGINE

- 135) Cylindrée par cylindre / Capacity per cylinder 498,75 cm³
- 136) Chemises : oui / ~~non~~
Sleeves : yes / ~~no~~
- 137) Nombre d'orifices d'admission par cylindres 1
Number of inlet ports per cylinder
- 138) Nombre d'orifices d'échappement par cylindre 1
Number of exhaust ports per cylinder
- 139) Rapport volumétrique 9,2/1 + 0,2
Compression ratio
- 140a) Volume de la chambre de combustion (minimum) 59,37 cm³
Volume of the combustion chamber
- 140b) Volume de la chambre de combustion dans la culasse 58,15 cm³ + 0,95
Volume of combustion chamber in head
- 141) Épaisseur du joint de culasse 1,2 mm + 0,25
Thickness of head gasket inter tightened 0,15
- 142) Piston, matériau alliage d'aluminium
Piston, material
- 143) Nombre de segments 3
Number of rings
- 144) Distance de la médiane de l'axe du piston au sommet du piston 42,05 mm + 0,1
Distance from gudgeon pin center line to highest point of piston crown
- 145) Capacité du réservoir - carter 4 dm³
Capacity, lubricant
- 146) Radiateur d'huile : oui - non non
Oil cooler : ~~yes~~ - no
- 147) Capacité du circuit de refroidissement 6,3 dm³
Capacity of cooling system
- 148) Ventilateur (si prévu), diamètre 330 ou 350 mm Matériau plastique
Cooling fan (if fitted), diameter Material
- 149) Nombre de pales du ventilateur 6
Number of fan blades
- 150) Paliers vilebrequin, type à coussinet mince diamètre 66,668 mm
Crankshaft main bearings, type diameter à 66,687 mm sans coussinet
- 151) Poids volant (nu) _____
Weight of flywheel (clean)
- 152) Poids du volant avec couronne de démarreur 10,385 kg +0,727
Weight of flywheel with starter ring -0,312
- 153) Poids du volant avec embrayage 16,465 kg +1,153
Weight of flywheel with clutch -0,494
- 154) Poids du vilebrequin 16,425 kg +1,150
Weight of crankshaft -0,493
- 155) Poids de la bielle 0,715 kg +0,050
Weight of con-rod -0,021
- 156) Poids du piston avec axe et segments 0,635 kg +0,044
Weight of piston with rings and pin -0,019



ADMISSION / INLET

FISA - Transfert en Gr.A

- 160) Matériau du collecteur d'admission alliage d'aluminium
Material of inlet manifold
- 161) Diamètre extérieur des soupapes 45 mm
Outside diameter of valves
- 162) Levée maximum des soupapes 8,83 mm
Maximum valve lift
- 163) Nombre de ressorts par soupape 1
Number of springs per valve
- 164) Type de ressort hélicoïdal
Type of spring
- 165) Jeu théorique pour le calage de la distribution 0,35 mm
Theoretical timing clearance
- 166) Avance d'ouverture (avec jeu théorique) 20°
Valves open at (With tolerance for tappet clearance indicated)
- 167) Retard de fermeture 60°
Valves close at

ÉCHAPPEMENT / EXHAUST

- 170) Matériau du collecteur d'échappement fonte
Material of exhaust manifold
- 171) Diamètre extérieur des soupapes 39,5 mm
Outside diameter of valves
- 172) Levée maximum des soupapes 8,83 mm
Maximum valve lift
- 173) Nombre de ressorts par soupape 1
Number of springs per valve
- 174) Type de ressort hélicoïdal
Type of spring
- 175) Jeu théorique pour le calage de la distribution 0,35 mm
Theoretical timing clearance
- 176) Avance d'ouverture (avec jeu théorique) 60°
Valves open at (with tolerance for tappet clearance indicated)
- 177) Retard de fermeture 20°
Valves close at

ALIMENTATION PAR CARBURATEURS / CARBURATION

- 180) Nombre de carburateurs
Number of carburetors
- 181) Type
- 182) Marque 183) Modèle
Make Make
- 184) Nombre de passages de gaz par carburateur
Number of mixture passages per carburetor



TRANSMISSION AUX ROUES / WHEEL DRIVE

FISA - Transfert en Gr.A

Embrayage / clutch

- 210) Type à diaphragme
- 211) Diamètre / Diameter 215 mm
- 212) Diamètre des garnitures : intérieur 145 mm extérieur 215 mm
Diameter of linings : interior outside
- 213) Nombre de disques 1
Number of discs

Boîte de vitesses / Gear-box

- 215) Nombre de rapports AV synchronisés 5
Number of forward synchronised ratios
- 216) Emplacement de la commande au plancher
Location of the gear lever
- 217) Boîte automatique - emplacement de la commande /
Automatic gear-box - location of gear lever
- 218) Surmultiplication - type non
Overdrive type
- 219) Rapport de surmultiplication /
Overdrive ratio

Pont moteur - Final drive

- 220) Type du pont autobloquant (si prévu) /
Type of limited slip differential (if provided)
- 221) Nombre de dents du couple conique 9x37 ou 8x45
Number of teeth of final drive
- 222) Rapport au couple conique 0,2432 ou 0,1777
Final drive ratio



Photo K

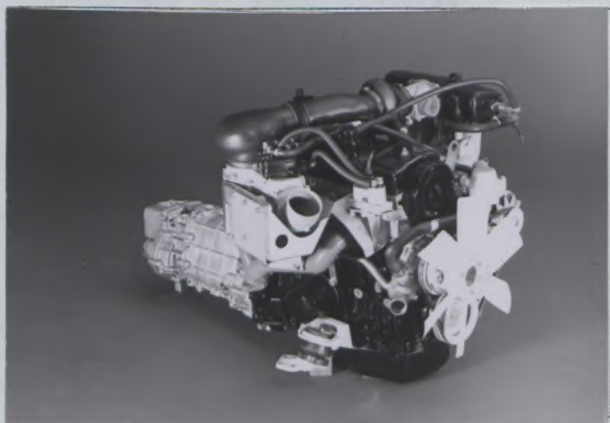

Photo L

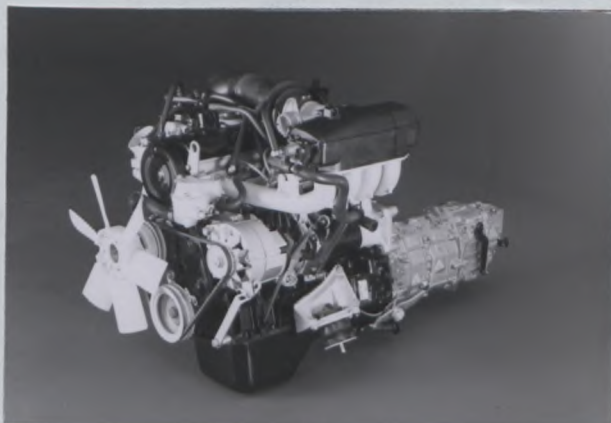

Photo M

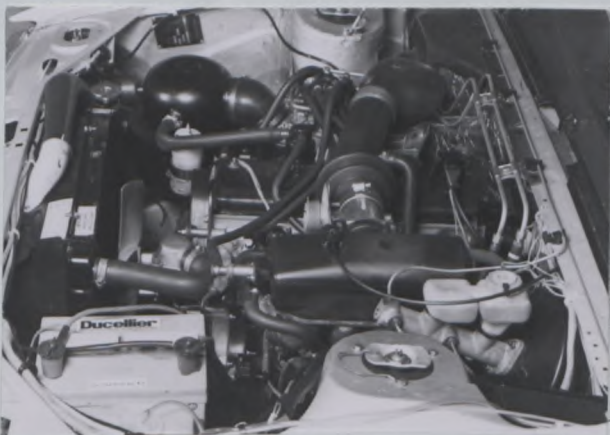

Photo N



Photo P

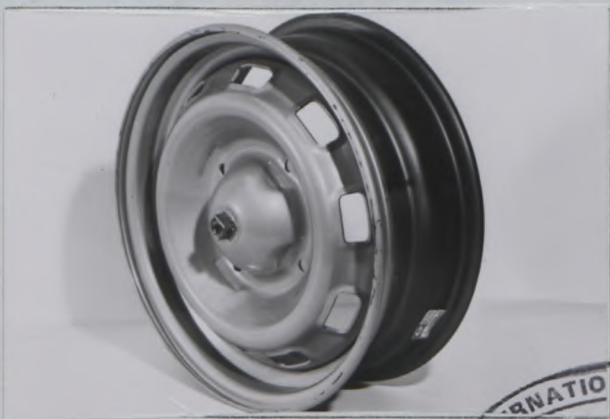

Photo Q



Photo R



Photo S

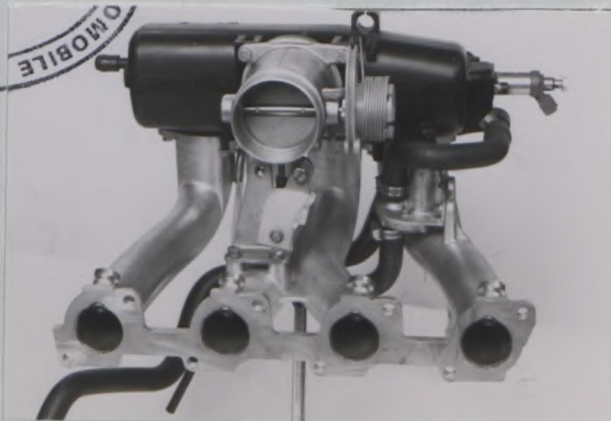

FEDERAZIONE INTERNAZIONALE DEI VEICOLI C. S. I. OMOBILE

Dessin orifices collecteur admission, face côté culasse.

Drawing inlet manifold ports, side of cylinderhead.

avec dimensions
with

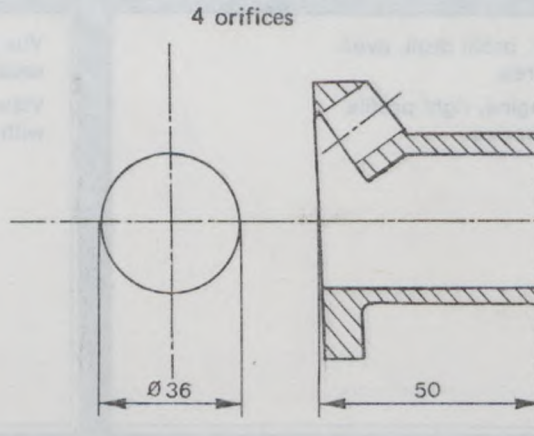

Dessin orifices admission culasse face collecteur.

Drawing of entrance to inlet port of cylinderhead.

avec dimensions
with

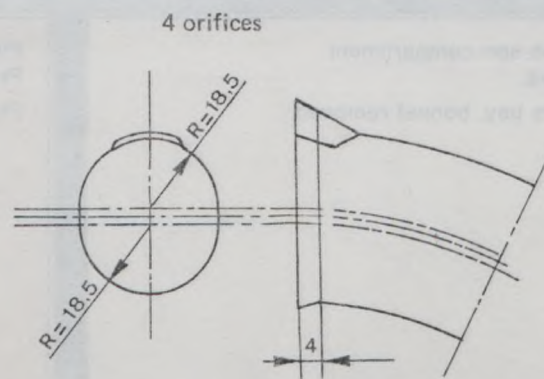

Dessin orifices collecteur échappement face côté culasse.

Drawing of exhaust manifold ports, side of cylinderhead.

avec dimensions
with

4 orifices

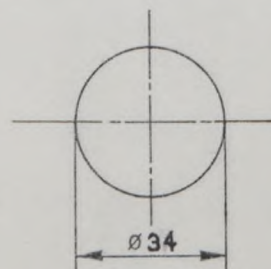

Dessin orifices échappement culasse face collecteur.

Drawing of exit to exhaust port cylinderhead.

avec dimensions
with

4 orifices

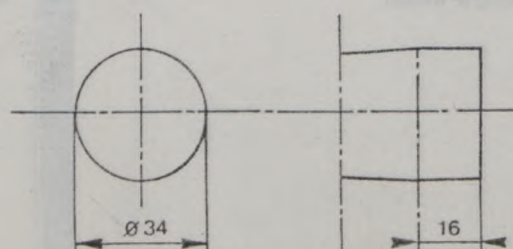

FISA - Transfert en Gr.A

Photo T



Photo U

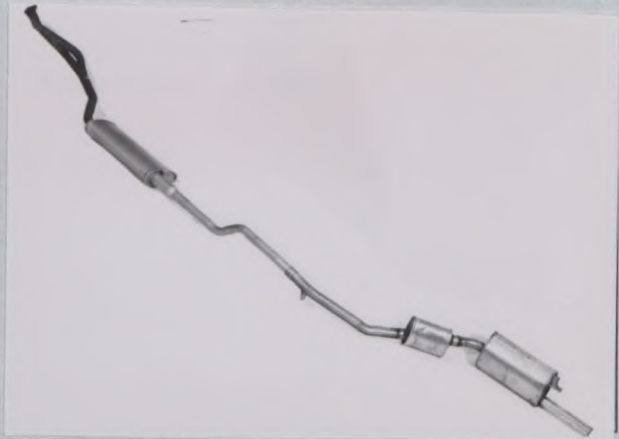

Photo V



Informations supplémentaires
Additional informations



Photo W

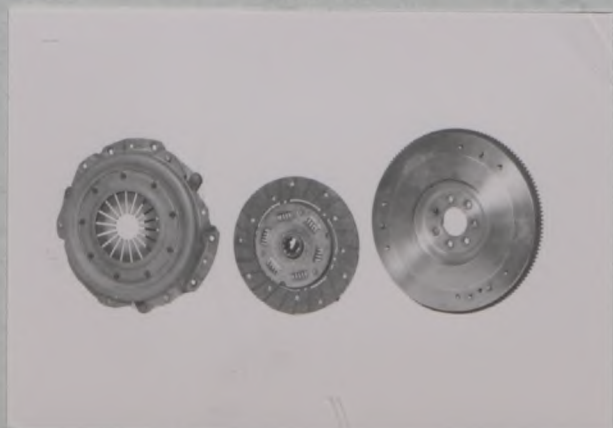

Grille de vitesses
Gear change gate

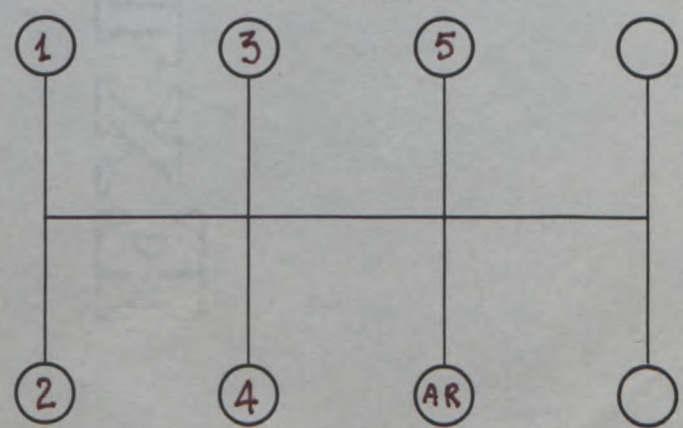

FÉDÉRATION INTERNATIONALE DE L'AUTOMOBILE

03/3V

FICHE DIMENSION D'HOMOLOGATION
CONFORME A L'ANNEXE I DU CODE SPORTIF INTERNATIONAL

Marque ... PEUGEOT ... Modèle ... 505. TI. - STI ...

Numéros de série inaugurant les modifications décrites :
Chassis/Carrosserie ...
Moteur ...

Date de sortie des premiers véhicules construits avec les modifications : ... 19....

Dénomination commerciale après application des modifications : inchangée

Cette extension d'homologation doit être considérée comme : variante - ~~évolution normale du type.~~

VALABLE EN GROUPE 2 UNIQUEMENT

L'homologation est valable du ... 1 JAN 1981 ... 19..... Liste

Descriptions des modifications :

DIRECTION

- 1) Mécanisme à crémaillère 3,5 tours identique à celui de série, mais sans assistance - Photo n° 1-a
Référence : 4002.52
- 2) Bielles de direction droite et gauche identiques avec corps en alliage d'aluminium et réglage - photo n° 1-b
Référence : 3813.49

"valable en Groupe 2 uniquement"
"valid for Group 2 only"

SUSPENSION

- 1) Eléments de suspension AV renforcés - photo n° 2
Références : côté droit : ME 605 291 a
côté gauche : ME 605 291 b
- 2) Traverse AR de suspension renforcée - photo n° 3
Référence : ME 606 451
- 3) Bras de suspension AR renforcés - photo n° 4 (gauche)
Références : côté droit : ME 606 452
côté gauche : ME 606 453

FREINS

Etriers de freins AV et disques (ventilés) des 604 à essence, totalement interchangeables avec ceux d'origine - photos n° 5 et 6
Références : étrier droit : 4400.43 (acier coulé)
étrier gauche : 4400.42
disque ventilé : 4246.70 - épaisseur 20 mm - $\phi = 273$ mm
Surface de Freinage: 76400 mm² par Frein

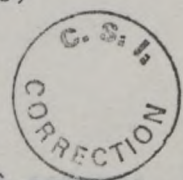

Signature et cachet de l'Autorité Sportive Nationale :

Signature et cachet de la F.I.A.



[Handwritten signature]

03/03 V

FISA - Transfert en Gr.A

2) Fixation de la plaque d'appui de roulement de différentiel par [redacted]

[redacted] M3 600 450 - Photo n° 7

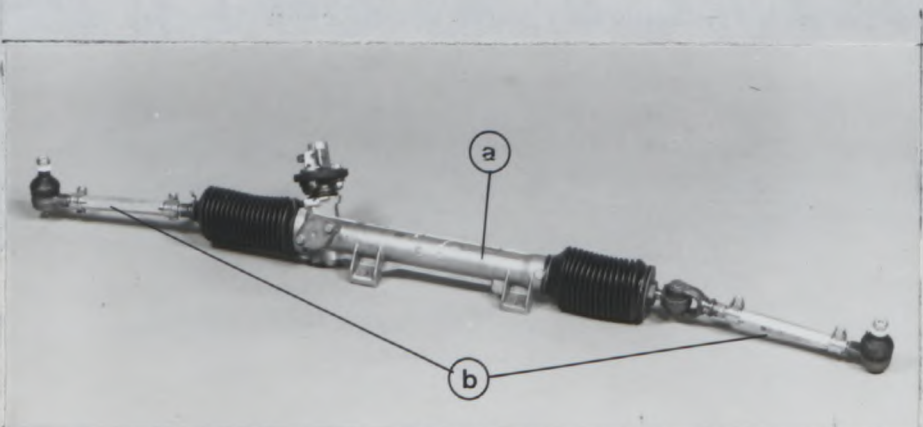

Photo 1

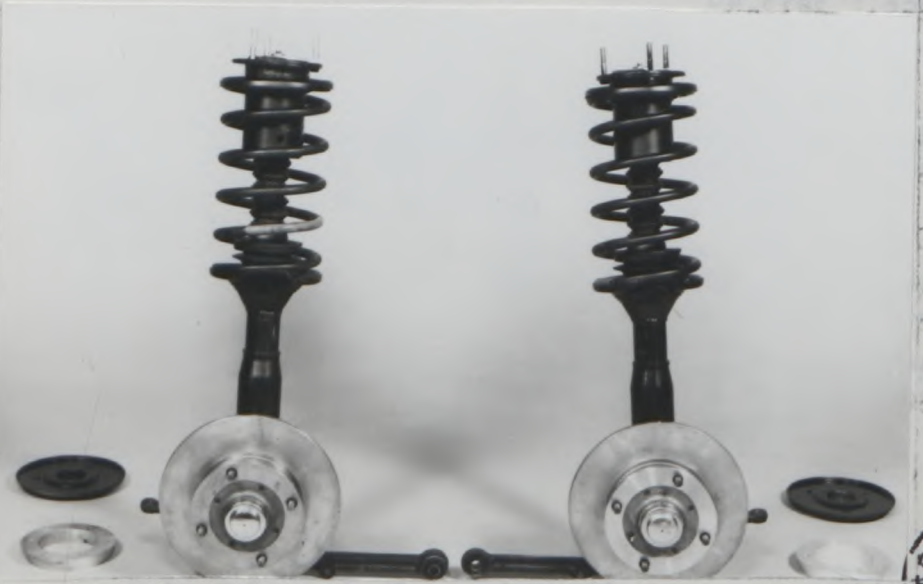

Photo 2



Photo 3





Photo 4

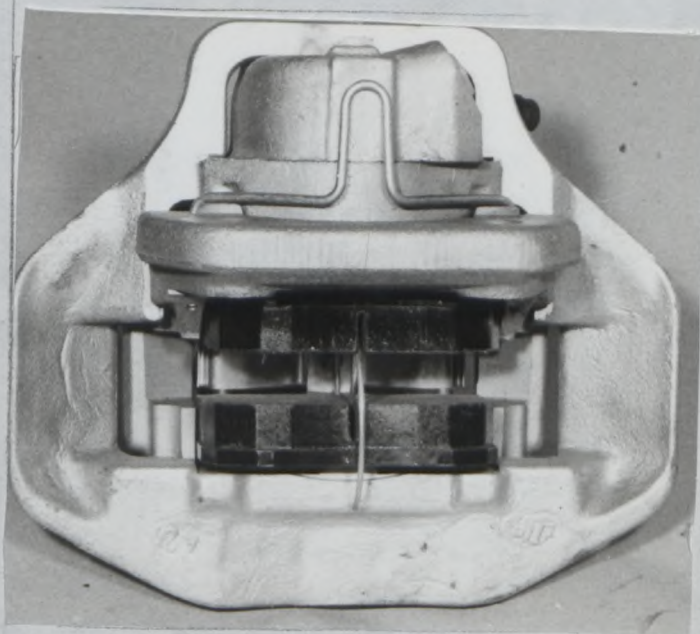

Photo 5

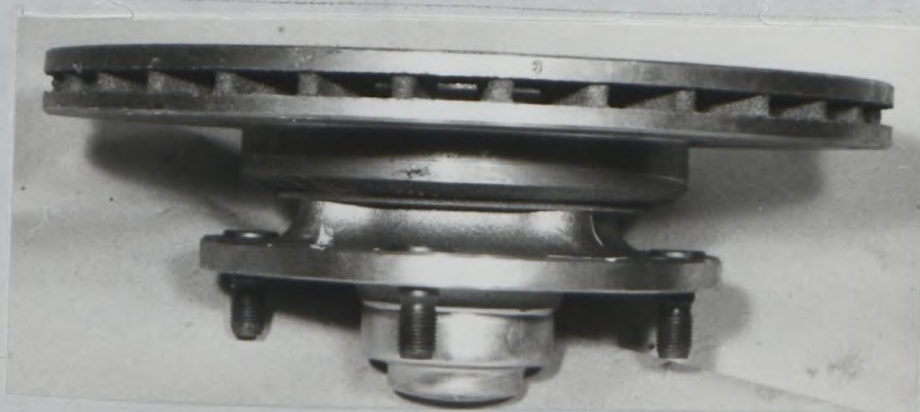

Photo 6

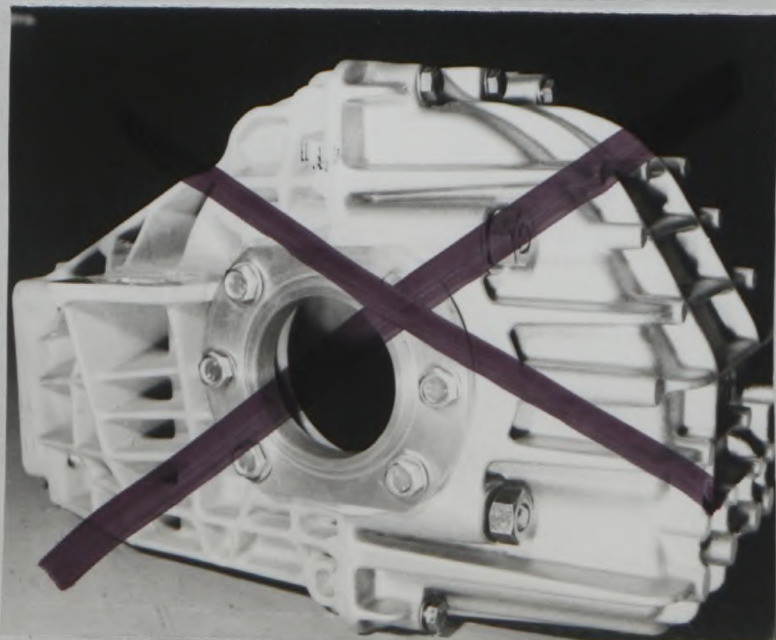



Photo 7



AUTOMOBILES PEUGEOT

5793 

SOCIETE ANONYME REGIE PAR LES ARTICLES 118 A 150 DE LA LOI
SUR LES SOCIETES COMMERCIALES AU CAPITAL DE 1.050.000.000 F

DIRECTION APRÈS-VENTE
TELEPHONE 758.14.00

FISA - Transfert en Gr.A

FEDERATION FRANCAISE
DU SPORT AUTOMOBILE
136 rue de Longchamp

75016 PARIS

v/référence :
n/référence : DAV/58/PM/FM
n/poste tél. :
objet :

PARIS, le 23 Janvier 1980

Messieurs,

Nous vous remettons ci-joint et vous prions de bien vouloir présenter à la FEDERATION INTERNATIONALE DU SPORT AUTOMOBILE, notre demande aux fins d'homologation dans la catégorie "Voiture de Tourisme de Série" du véhicule de notre fabrication désigné ci-après :

- Marque..... PEUGEOT
- Type..... 551 A16
- Genre..... Voiture particulière
- Dénomination générique..... 505
- Dénomination commerciale..... 505 TI - STI
- Carrosserie livrée dans la version..... Conduite Intérieure

Nous certifions qu'à ce jour nous avons construit en moins de 12 mois consécutifs plus de 5000 véhicules de ce type, le certificat ci-joint attestant des chiffres mensuels de production.

Enfin, nous joignons à la présente :

- la fiche d'homologation en 14 exemplaires
- le plan au 1/10 en 3 exemplaires d'encombrement du véhicule
- le plan d'habitabilité en 3 exemplaires
- la notice descriptive des Mines
- le dépliant publicitaire
- le tarif actuellement en vigueur

Nous vous souhaitons bonne réception de ces documents, et vous prions d'agréer, Messieurs, nos salutations distinguées.

AUTOMOBILES PEUGEOT

Direction Après-Vente
Méthodes - Documentation

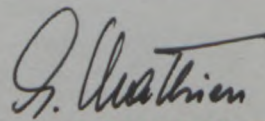
P. MATHIEU

FEDERATION INTERNATIONALE DE L'AUTOMOBILE

CERTIFICAT DE PRODUCTION

5793

Date : 1er février 1980

Constructeur : PEUGEOT

Modèle de voiture : 505

Type ou désignation commerciale : 505 TI-STI

Période de production de janvier à décembre 1979

Je soussigné, certifie que la production mentionnée ci-contre s'entend pour des voitures entièrement terminées identiques et conformes à la fiche d'homologation présentée pour ce modèle et type

Mois / Année		Nombre
Janvier	1979	6
Février	"	4
Mars	"	325
Avril	"	958
Mai	"	1339
Juin	"	2654
Juillet	"	3453
Août	"	760
Septembre	"	3313
Octobre	"	4466
Novembre	"	4101
Décembre	"	3594
Total		24973

Fonction : Chef du Service
Documentation

G. Mathieu

Observation : La série minimale de 5000 voitures a été achevée au mois de juin 1979

FISA - Transfert en Gr.A

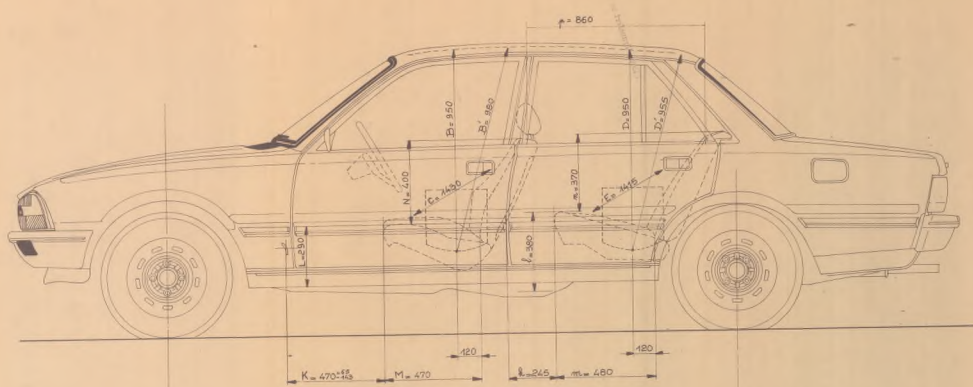

	VALEURS DEMANDEES	VALEURS RELEVES
POSTE DE CONDUITE	K +L +M ≅ 1200	K = 470 L = 290 M = 470 1230
PLACE DISPONIBLE POUR LES PASSAGERS AR	k ≅ 150 +l +m ≅ 950	k = 245 l = 380 m = 480 1105
hauteur AV AR	B ≅ 900 D ≅ 850	B = 950 D = 950
largeur AV AR	C ≅ 1200 E ≅ 1200	C = 1430 E = 1415
CONDITIONS D'HABITABILITE A L'AR	l ≅ 90% de L m ≅ 85% de M p ≅ 85% de k+m	l = 131 % m = 102 % p = 116 %

Pour homologation F.F.S.A et F.I.A

BERLINE 505 **x4443**
 DSV CV projet

Ce dessin est la propriété de "Autovehicules PEUGEOT" et ne peut être reproduit ou communiqué sans autorisation

415-10-79