

# Testblatt

FIA/CSI Homologation Nr. 5508

Gruppe A: .....

## FÉDÉRATION INTERNATIONALE DE L'AUTOMOBILE

Testblatt gemäß den Bestimmungen des Internationalen Automobil-Sportgesetz  
Anhang „J“

Hersteller Daimler-Benz Aktiengesellschaft

Baumuster/Typ 350 SLC Hubraum 3499 ccm

Baujahr/Modelljahr 1972 Beginn der Serien-Fertigung Februar 1972

Serien-Nummern Fahrgestell 107.023-..... Motor 116.982-.....

Art des Karosserie-Aufbaues a) Coupé

Art des Karosserie-Aufbaues b) .....

Art des Karosserie-Aufbaues c) .....

Grand-Tourisme Herstellung des 500. Fahrzeuges erfolgte am ..... 19.....

Serien-Grand Tourisme Herstellung des 1000. Fahrzeuges erfolgte am ..... 19.....

Tourenwagen Herstellung des 1000. Fahrzeuges erfolgte am ..... 19.....

Serien-Tourenwagen Herstellung des 5000. Fahrzeuges erfolgte am 1. Dezember 19 72

ONS/FIA Eintragungen

Datum der Antragstellung  
November 19 72

Antrag geprüft



Anzahl der Testblattseiten (Grundhomologation) 11

FIA-Anerkennung

Anzahl der Nachtragseiten 1473

FIA-Stempel

Unterschrift

Einstufung gültig ab .....

Liste Nr. ....

Fotos 60 x 80 mm

Foto B



Foto C



Foto D

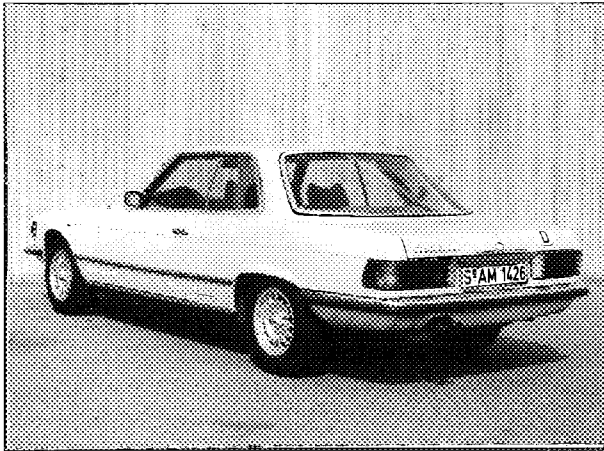

Foto E

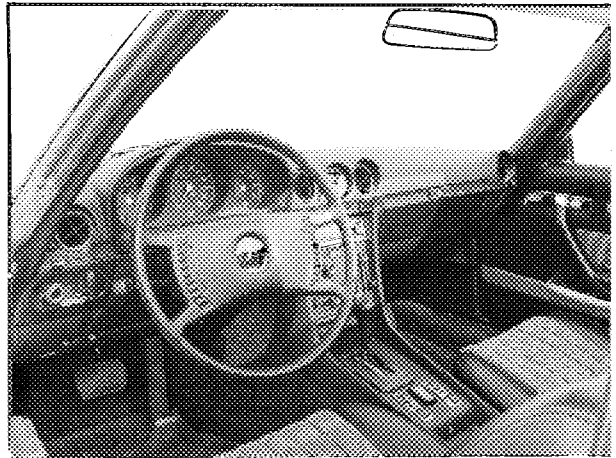

Foto F

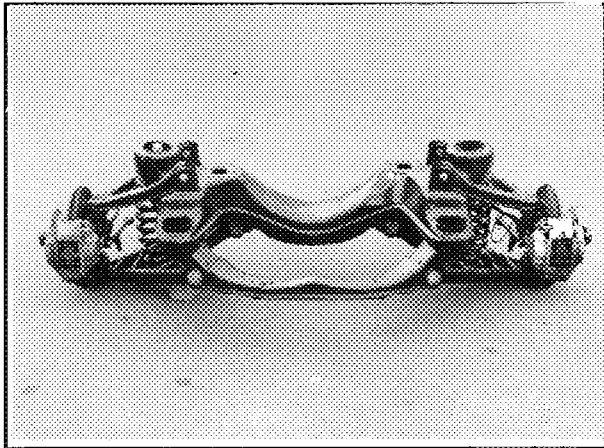

Foto G

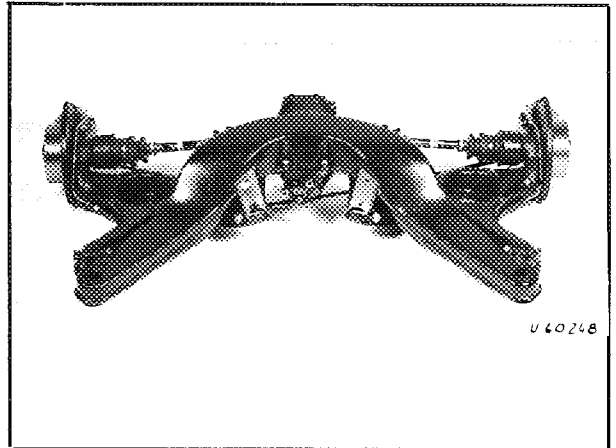

Foto H

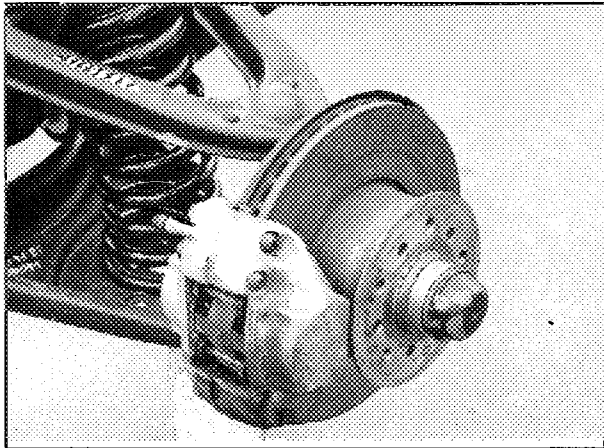

Foto I

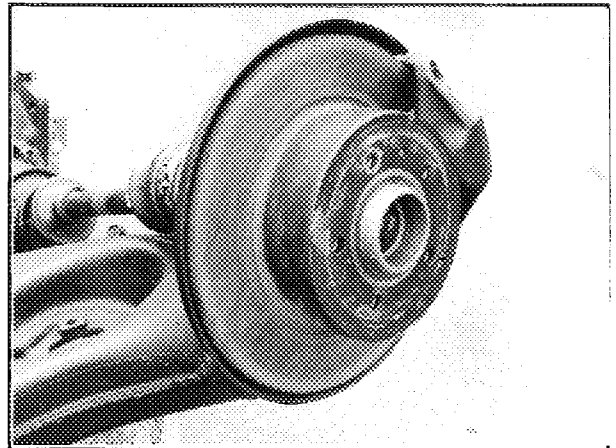

Fotos 60 x 80 mm

Foto J

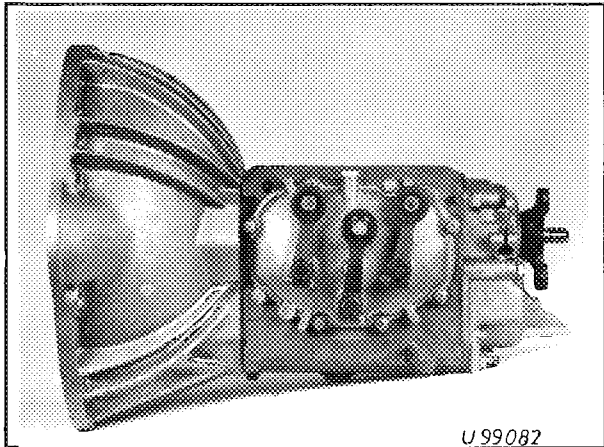
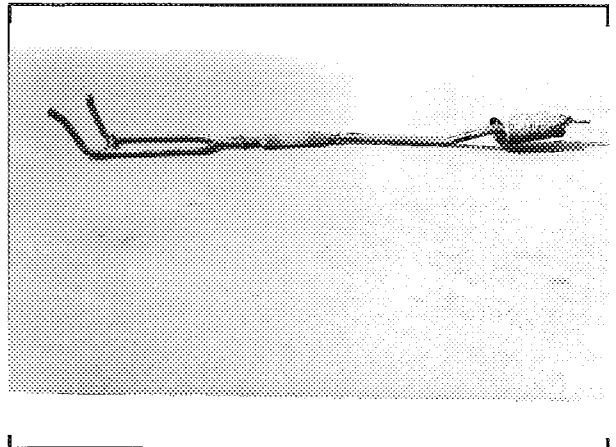

Foto K



Foto L

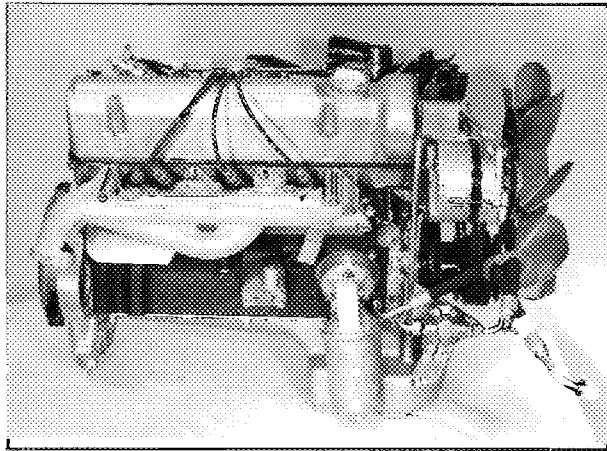

Foto M

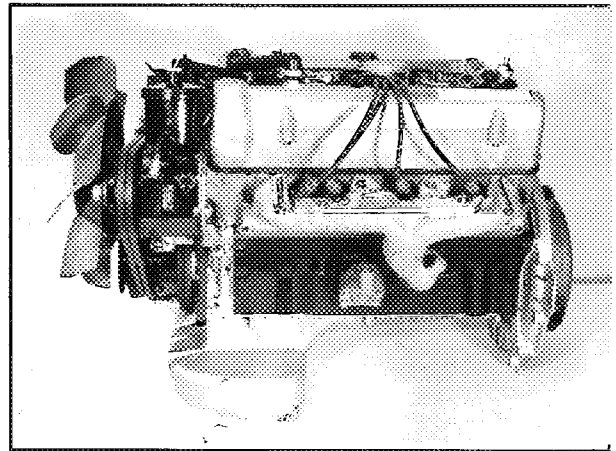

Foto N

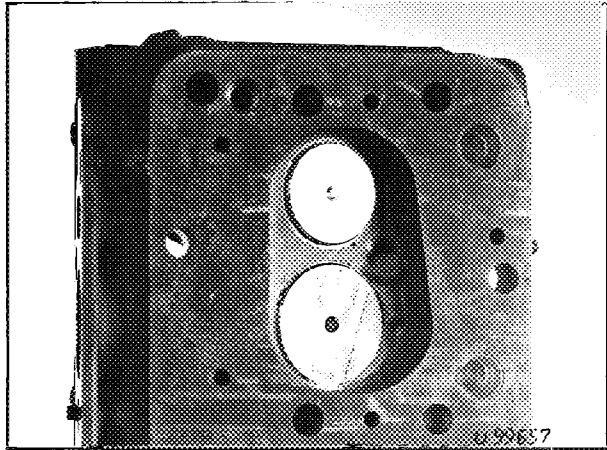

Foto O

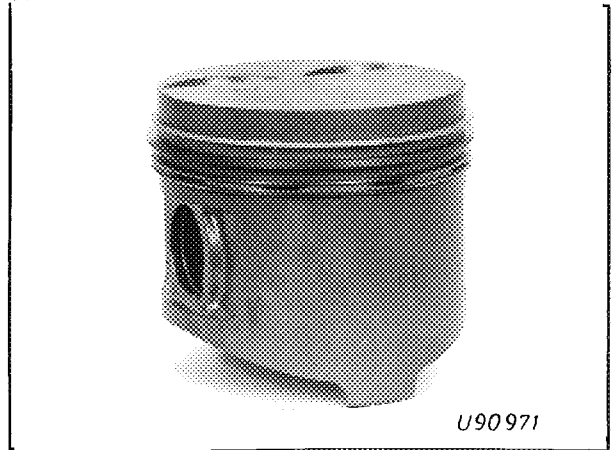

Foto P

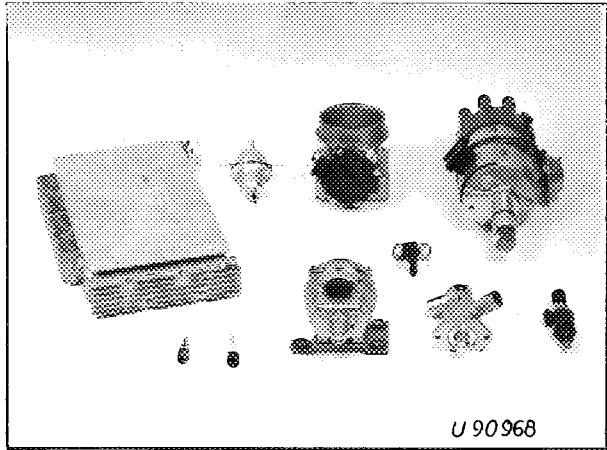

Foto Q

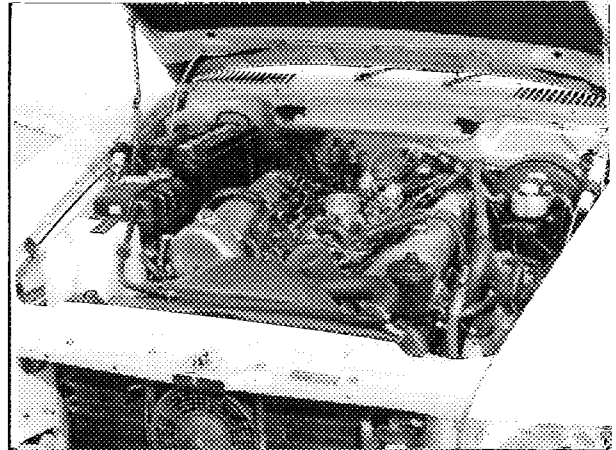

Zeichnung des Ansaugrohres,  
Seitenansicht gegen Zylinderkopf,  
mit Angabe der Innen-  
Abmessungen für den Ansaug-  
Querschnitt und der Toleranzen  
in der Serien-Fertigung

nach DIN 1688  
für Leichtmetallguß

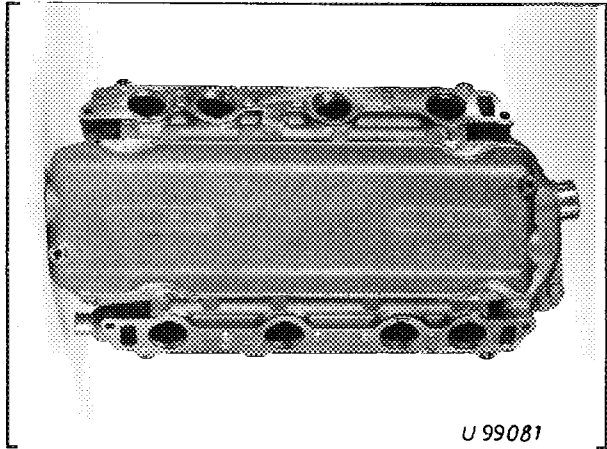
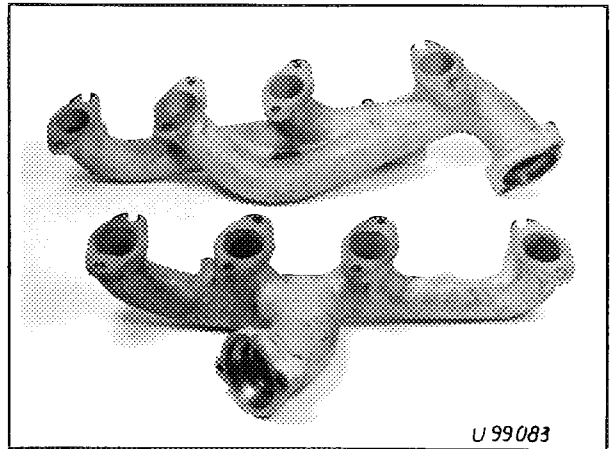
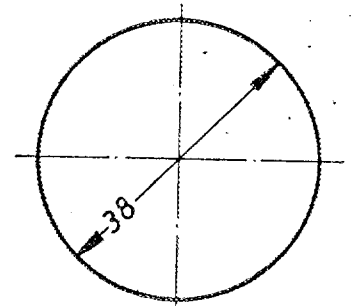
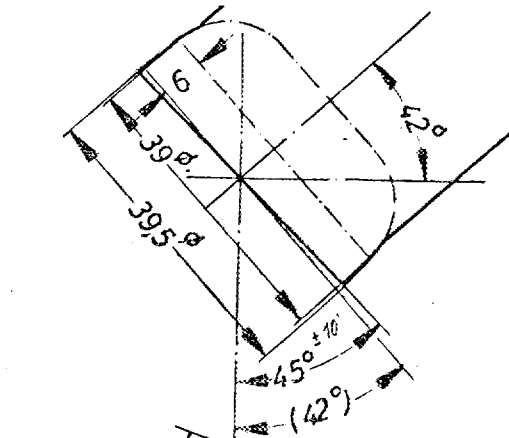

Zeichnung der Einlaßöffnungen  
des Zylinderkopfes, mit Angabe  
der Innen-Abmessungen und  
der Toleranzen in der  
Serien-Fertigung

nach DIN 1688  
für Leichtmetallguß

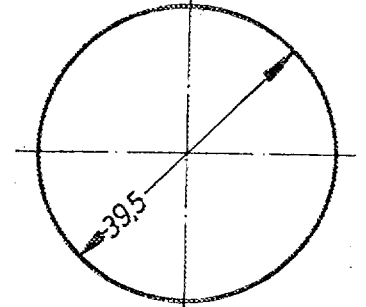
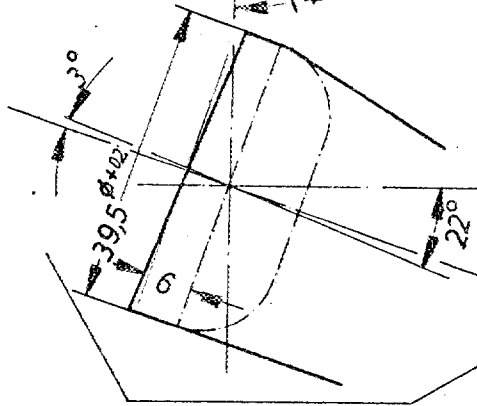

Zeichnung des Auspuff-  
Krümmers, Auslaßöffnungen,  
Seitenansicht gegen Zylinder-  
köpfe, mit Angabe der  
Innen-Abmessungen und der  
Toleranzen in der Serien-  
Fertigung

nach DIN 1686  
für Grauguß

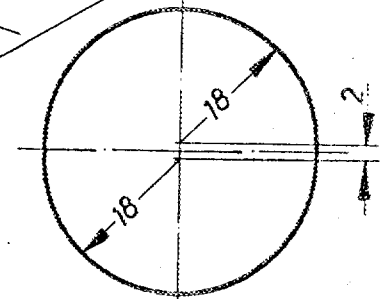

Zeichnung der Auslaßöffnungen  
des Zylinderkopfes, mit Angabe  
der Innen-Abmessungen und  
der Toleranzen in der Serien-  
Fertigung

nach DIN 1688  
für Leichtmetallguß

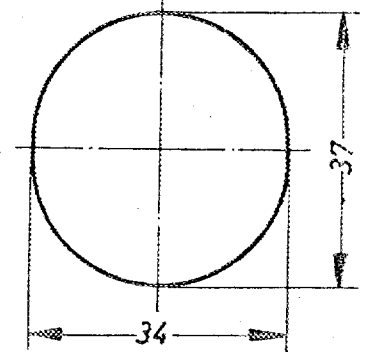
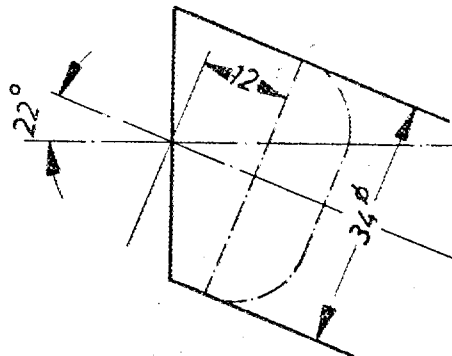

### Nockenwelle

116 051 52 01 | 116 051 53 01

R = Nockenwelle-Mitte

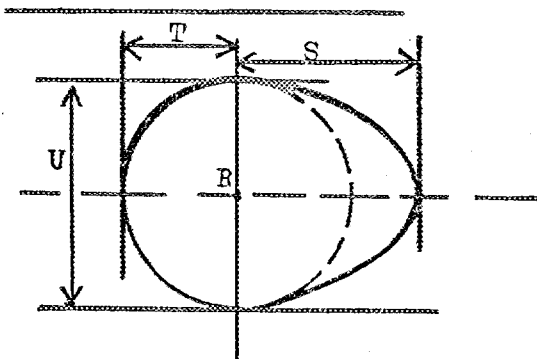

#### Einlaß-Nocke

S = 23,585	mm	0,9285	inches
T = 17	mm	0,6693	inches
U = 34	mm	1,338	inches

#### Auslaß-Nocke

S = 23,385	mm	0,9206	Inches
T = 17	mm	0,6693	inches
U = 34	mm	1,338	inches

**Wichtig** Die halbfett gedruckten Angaben müssen in jedem Fall in beiden Maß-Einheiten angegeben werden. Siehe untenstehende Vergleichstabelle.

**Abmessungen und Fassungsvermögen**

- 1. Radstand ..... 2820 ..... mm ..... 111 ..... inches
- 2. Spurweite, vorne ..... 1452 ..... mm ..... 57.2 ..... Inches \*)
- 3. Spurweite, hinten ..... 1440 ..... mm ..... 56.7 ..... Inches \*)

Genaue Angabe mit Skizze für die Spurweiten-Vermessung unter Angabe der hierbei bestehenden Bodentfreiheit erforderlich. Diese Bodentfreiheit-Angabe gilt ausschließlich für die Vermessung der Spur.

\*) Veränderungen der Spurweite bei Ausstattung mit anderen Felgen oder Rädern sind im Testblatt anzuführen.

- 4. Fahrzeuglänge\*) ..... 4740 ..... 186.6 ..... inches
- 5. Fahrzeugbreite\*) ..... 1790 ..... 70.5 ..... inches
- 6. Fahrzeughöhe\*) ..... 1330 ..... 52.4 ..... inches

\*) Abmessungen gemäß DIN 70020

Fahrzeugbreite, gemessen senkrecht über Achsmittle

Vorne ..... 1755 ..... mm Hinten ..... 1755 ..... mm

7. Fassungsvermögen des Kraftstoffbehälters (einschl. Reserve)

..... 90 ..... Liter ..... 23.8 ..... Gallon US ..... 19.8 ..... Gallon Imp.

8. Anzahl der Sitzplätze ..... 5

9. Gewicht, Gesamt-Gewicht des Fahrzeuges mit Serien-Ausstattung im fahrbereiten Zustand mit Wasser, Öl und bereiftem Reserverad, jedoch ohne Kraftstoff und ohne Werkzeuge.

..... 1520 ..... kg ..... 3350 ..... lbs ..... cwt

[Redacted text]

[Redacted text]

Standgeräusch DIN-Phon ..... 71

Fahrgeräusch DIN-Phon ..... 83

Muster-Skizze für die Spurweiten-Vermessung

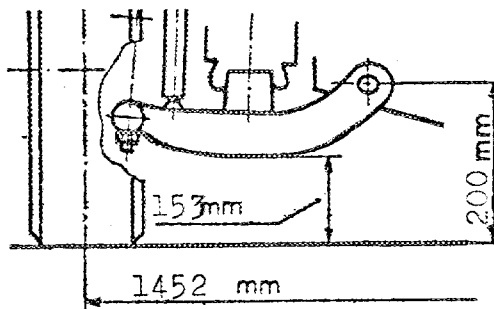

**Vergleichstabelle**

1 inch / Zoll	= 2,54 cm	1 foot / Fuß	= 30,4794 cm
1 square inch / Quadrat-Zoll	= 6,452 cm <sup>2</sup>	1 Cubic-inch / Kubik-Zoll	= 16,387 cm <sup>3</sup>
1 pound / Pfund	= 453,593 g	1 hundred Weight (cwt)	= 50,802 kg
1 pint (pt)	= 0,568 Ltr.	1 quart US	= 0,9464 Ltr.
1 gallon US	= 3,785 Ltr.	1 gallon Imp.	= 4,546 Ltr.

**Fahrgestell und Karosserie** (Fotos A, B und C)

20. Art des Aufbaues: ~~unabhängig~~ / selbsttragend
21. selbsttragend Bauart, Werkstoff Stahlblech  
unabhängig Bauart
22. Werkstoff des Fahrgestelles Stahlblech
23. Werkstoff der Karosserie Stahlblech
24. Anzahl der Türen 2 Werkstoff Stahlblech  
Stahlblech
25. Werkstoff der Motorhaube Stahlblech
26. Werkstoff der Kofferhaube Stahlblech
27. Werkstoff des Rückfensters vorgespanntes Sicherheitsglas
28. Werkstoff der Windschutzscheibe Sicherheits-Verbundglas
29. Werkstoff der Fenster der vorderen Türen vorgespanntes Sicherheitsglas
30. Werkstoff der Fenster der hinteren Türen -
31. Art der Scheiben, Betätigung der Türfenster mechanische Kurbel
32. Werkstoff der hinteren Seitenscheiben vorgespanntes Sicherheitsglas
33. ....

**Zubehör und Ausstattung**

38. Heizungsanlage: ja - ~~nein~~ Wärmetauscher ja Standheizung ~~ja~~ nein
39. Klimaanlage: ja - nein
40. Lüftungsanlage: ja - ~~nein~~ Lüftungsgebläse ja / ~~nein~~
41. Vordersitz, Einzelsitze oder Sitzbank, Art der Ausstattung Einzelsitze
42. Gewicht eines Vordersitzes bzw. der Sitzbank 20 kg 44.1 lbs  
mit Rahmen, Rücklehne und Gleitschienen, ausgebaut
43. Hintere Sitze, Art der Ausstattung Sitzbank
44. Werkstoff der Stoßstange, vorne } Stahlblech Gewicht 11,6 kg 25,6 lbs  
verchromt
45. Werkstoff der Stoßstange, hinten } mit Gummileiste Gewicht 14,9 kg 32,8 lbs
46. .... kg lbs

**Räder**

50. Art der Räder bzw. Felgen Stahlblech-Scheibenrad / Leichtmetall
51. Gewicht (pro Rad, ohne Bereifung) 10/6 kg 22/13,2 lbs
52. Art der Befestigung Kugelbundschrauben Anzahl der Radbolzen 5 Kugelbundschrauben
53. Felgendimension 6 1/2 J x 14 H2-B mm inches
- 53a Felgendurchmesser 356 mm 14.0 inches
54. Felgenbreite (Maulweite) 165 mm 6.5 inches
55. Reifendimensionen 205/70 VR 14 mm inches
56. Reserverad im ~~Motorraum~~ / Kofferraum oder

**Lenkung**

60. Bauart Mercedes-Benz-Servo-Lenkung, Lenkungsstoßdämpfer
61. Servo-Lenkung: ja - ~~nein~~
62. Anzahl der Lenkradumdrehungen von Anschlag zu Anschlag ca. 3
63. Bei Servo-Lenkung
64. Durchmesser des Lenkrades (außen) 430 mm
65. Werkstoff des Lenkrades Polyurethenschaum

**Federung**

- 70. Vorderrad-Aufhängung (Foto D), Bauart Doppel-Querlenker
- 71. Ausführung der Federung 2 Schraubenfedern
- 72. Stabilisator, Art der Ausführung u. Anzahl 1 Drehstabstabilisator
- 73. Anzahl der Stoßdämpfer 2
- 74. Wirkungsweise Teleskop-Stoßdämpfer, hydraulisch doppelt wirkend
- 78. Hinterrad-Aufhängung (Foto E), Bauart MB-Diagonal-Pendelachse
- 79. Ausführung der Federung 2 Schraubenfedern
- 80. Stabilisator, Art der Ausführung u. Anzahl 1 Drehstabstabilisator
- 81. Anzahl der Stoßdämpfer 2
- 82. Wirkungsweise Teleskop-Stoßdämpfer, hydraulisch doppelt wirkend
- 83. ....

**Bremsen** (Fotos F und G)

- 90. Bauart der Bremsanlage hydraulische 2-Kreisbremse
- 91. Servo-Bremse (falls vorhanden), Wirkungsweise Unterdruckverstärker
- 92. Anzahl der Hauptbrems-Zylinder 1

**Trommelbremsen**

	VORNE		HINTEN	
93. Anzahl der Bremszylinder pro Rad				
94. Bremszylinder-Bohrung	..... mm	..... in.	..... mm	..... in.
95. Bremstrommel-Durchmesser (innen)	..... mm	..... in.	..... mm	..... in.
96. Länge der Bremsbeläge	..... mm	..... in.	..... mm	..... in.
97. Breite der Bremsbeläge	..... mm	..... in.	..... mm	..... in.
98. Anzahl der Bremsbacken je Bremstrommel				
99. Wirksame Bremsfläche je Radbremse	..... mm <sup>2</sup>	..... sq.in.	..... mm <sup>2</sup>	..... sq.in.

**Scheibenbremse**

100. Bremsscheiben-Durchmesser außen	278 mm 10.9 in.	279 mm 11.0 in.
101. Stärke der Bremsscheibe	22 mm 0.87 in.	10 mm 0.32 in.
102. Länge der Bremssegmente	77 mm 3.03 in.	62 mm 2.44 in.
103. Breite der Bremssegmente	54 mm 2.12 in.	43 mm 1.69 in.
104. Anzahl der Bremsbacken je Radbremse	2	2
105. Wirksame Bremsfläche je Radbremse	20600 mm <sup>2</sup> 31.9 sq.in.	10000 mm <sup>2</sup> 15.5 sq.in.
106. <u>Belüftete Bremsscheiben vorn</u>		
107. ....		

**Motor**

130. Arbeitsverfahren ..... Viertakt-Benzin-Einspritzung
131. Anzahl der Zylinder ..... 8
132. Zylinder-Anordnung ..... V-Form mit 90°
133. Zylinder-Bohrung ..... 92 mm ..... 3.62 in.
134. Kolbenhub ..... 65.8 mm ..... 2.59 in.
135. Hubraum pro Zylinder ..... 437.4 cm<sup>3</sup> ..... 26.7 cu.in.
136. Gesamthubraum ..... 3499 cm<sup>3</sup> ..... 213.6 cu.in.
137. Werkstoff des Zylinderblockes ..... Grauguß, legiert
138. Werkstoff der Zylinder-Laufbuchsen ..... -
139. Werkstoff des Zylinderkopfes ..... Leichtmetall Anzahl ..... 2
140. Anzahl der Einlaßöffnungen ..... 8
141. Anzahl der Auslaßöffnungen ..... 8
142. Verdichtungsverhältnis ..... 9.5
143. Inhalt eines Verdichtungsraumes ..... 50,725 cm<sup>3</sup> ..... 3.09 cu.in.
144. Werkstoff des Kolbens ..... Leichtmetall
145. Anzahl der Kolbenringe ..... 2 Verdichtungsringe, 1 Ölabstreifring
146. Entfernung Kolbenbolzenmitte / Kolbenkrone ..... 45,6 mm ..... 1.8 Inches
147. Kurbelwelle: gegössen / geschmiedet
148. Bauart der Kurbelwelle ..... 90° Kröpfungsversatz
149. Anzahl der Kurbelwellen-Hauptlager ..... 5 Mehrstoffgleitlager mit Stahlstützschalen
150. Werkstoff der Kurbelwellen-Lagerdeckel ..... Temperguß
151. Motorschmierung: Trockensumpf / Ölwanne
152. Schmiermittel-Umlaufmenge der Ölbehälter bzw. Ölwanne ..... 7,5 Ltr. 13.2 pts ..... qu. US
153. Ölkühler: ja - nein
154. Art der Kühlung ..... Kühlwasserförderung durch Pumpe
155. Kühlwasserumlaufmenge ..... 14,3 Ltr. 25.2 pts ..... qu. US
156. Ventilator (falls vorhanden), Durchmesser ..... 43 cm ..... 16.9 Inches
157. Anzahl der Lüfterflügel ..... 8
- Pleuel-Lager**
158. Ausführung der Pleuellager auf der Kurbelwelle (Werkstoff) } ternäres Durchmesser 52 +0,02  
} Dreistoff - Durchmesser -0,01
159. Ausführung der Pleuellager für Kolbenbolzen (Werkstoff) } Lager Durchmesser 26 +0,013  
} Durchmesser -0,007
- Gewichte**
160. Schwungscheibe ..... 11,0 +0,3 -0,2 kg ..... 24,2 +0,7 -0,4 lbs
161. Schwungscheibe mit Kupplung ..... 19,37 +0,4 -0,3 kg ..... 42,7 +0,9 -0,7 lbs
162. Kurbelwelle ..... 22,2 +0,4 -0,2 kg ..... 50,3 +0,9 -0,7 lbs
163. Pleuel kompl. mit Lagerschale ..... 0,830 +0,010 kg ..... 1,83 +0,02 lbs
164. Kolben mit Kolben-Bolzen und Ringen ..... 0,755 +0,015 kg ..... 1,7 +0,03 lbs
165. Schwungscheibe mit Kupplung ..... 14,0 +0,25 ..... 30,9 +0,5
- autom. Getriebe

**Motor** (Viertaktverfahren)

170. Anzahl der Nockenwellen ..... 1 pro Seite  
 171. Anordnung der Nockenwelle ..... obenliegend  
 172. Art des Nockenwellen-Antriebes ..... Duplex-Kette  
 173. Art der Ventilbetätigung ..... Schwinghebel  
 174. ....

**EINLASS** (siehe Seite 4)

180. Werkstoff des Ansaugrohres / Krümmer ..... Leichtmetall  
 181. Durchmesser (außen) des Einlaßventiles ..... 44,2 mm ..... 1.74 Inches  
 182. Ventilhub-maximal ..... 9,5 mm ..... 0.37 Inches  
 183. Anzahl der Ventildfedern je Ventil ..... 2  
 184. Art der Ventildfedern ..... Schrauben  
 185. Anzahl der Einlaß-Ventile je Zylinder ..... 1  
 186. Ventilspiel bei kaltem Motor ..... 0,08 mm ..... 0.003 Inches  
 187. Einlaß-Ventil öffnet vor o. T. ..... 26°  
 Ventilspiel wie angegeben bei kaltem Motor ..... 0,4 mm  
 188. Einlaß-Ventil schließt nach u. T. ..... 44°  
 Ventilspiel wie angegeben bei kaltem Motor ..... 0,4 mm  
 189. Luftfilter, Art ..... Trockenluftfilter mit Papierpatrone  
 190. ....

**AUSLASS** (siehe Seite 4)

195. Werkstoff des Auspuffkrümmers ..... Grauguß legiert  
 196. Durchmesser (außen) des Auslaß-Ventiles ..... 37,1 mm ..... 1.46 Inches  
 197. Ventilhub-maximal ..... 9,3 mm ..... 0.37 Inches  
 198. Anzahl der Ventildfedern je Ventil ..... 2  
 199. Art der Ventildfedern ..... Schrauben  
 200. Anzahl der Auslaß-Ventile je Zylinder ..... 1  
 201. Ventilspiel bei kaltem Motor ..... 0,18 mm ..... 0.007 Inches  
 202. Auslaßventil öffnet vor u. T. ..... 60°  
 Ventilspiel wie angegeben bei kaltem Motor ..... 0,4 mm  
 203. Auslaß-Ventil schließt nach o. T. ..... 14°  
 Ventilspiel wie angegeben bei kaltem Motor ..... 0,4 mm  
 204. Durchmesser des Austrittskanals des Auspuffkrümmers ..... 46 ±2 mm

**Vergaser** (Foto N)

- 210. Anzahl der Vergaser .....
- 211. Bauart .....
- 212. Fabrikat .....
- 213. Typ / Modell .....
- 214. Anzahl der Gemisch-Auslaßöffnungen .....
- 215. Durchmesser des Ansaugrohres (oder der Saugrohre) Vergaser-Seite ..... mm
- 216. Nenn-Durchmesser des Lufttrichters .....

**Einspritzung** (falls vorhanden)

- 220. Fabrikat der Einspritzpumpe Bosch, elektronisch gesteuerte Benzineinspritzung
- 221. Anzahl der Kolben .....
- 222. Typ der Einspritzpumpe .....
- 223. Gesamtzahl der Einspritzdüsen 8
- 224. Anordnung der Einspritzdüsen in Zylinderköpfen
- 225. Durchmesser des Ansaugrohres 38 mm 1.5 Inches
- 226. ....

**Motor-Zubehör**

- 230. Kraftstoffpumpe: Antrieb ~~mechanisch~~/ elektrisch .....
- 231. Anzahl 1 .....
- 232. Art der Zündung - Batterie / ~~Magnet~~/ andere Systeme transistorisiert
- 233. Anzahl der Zündverteiler 1 .....
- 234. Anzahl der Zündspulen 1 .....
- 235. Anzahl der Zündkerzen je Zylinder 1 .....
- 236. Art der Lichtmaschine Drehstrom .....
- 237. Art des Lichtmaschinen-Antriebes Schmalkeilriemen .....
- 238. Spannung 14 Volt .....
- 239. Anzahl der Batterien 1 .....
- 240. Anordnung der Batterien Motorraum .....
- 241. Spannung 12 Volt .....
- 242. ....

**Motorleistung und Fahrzeug-Geschwindigkeit (laut Hersteller-Katalogangaben)**

- 250. Motorleistung 200 PS / DIN / ~~SAE~~ bei 5 800 U/min
- 251. Drehzahl maximal 6 300 U/min ..... Leistung ..... PS
- 252. Drehmoment maximal 29.2 mkg bei 4 000 U/min
- 253. Höchstgeschwindigkeit des Fahrzeuges 210 \* km/h 130 mph
- 254. ....

\* bei mechanischem Schaltgetriebe;  
bei Automatic 205 km/h, 127 mph

**Kraftübertragung**

**Kupplung**

260. Bauart der Kupplung Einscheiben-Trockenkupplung, autom. Getriebe: hydraul. Wandler
261. Anzahl der Kupplungsscheiben 1
262. Durchmesser der Kupplungs-Scheibe 240 mm 9.5 inches
263. Durchmesser der Kupplungsbeläge, innen 155 mm 3.9 inches
- Durchmesser der Kupplungsbeläge, außen 240 mm 9.5 inches
264. Art der Kupplungs-Betätigung hydraulisch
265. ....

**Wechselgetriebe** (Foto H)

270. Art der Schaltung Vier-Gang-Schaltgetriebe, zwangssynchronisiert u. autom. Getriebe
- Fabrikat des Getriebes Mercedes-Benz Modell / Typ G 76/27 A
271. Anzahl der Gänge (vorwärts) 4
272. Anzahl der synchronisierten V-Gänge 4
273. Anordnung des Schalthebels Mittelschaltung
274. Automatisches Getriebe, Fabrikat Mercedes-Benz Typ W 3 A 040
275. Anzahl der Gänge (vorwärts) 3
276. Anordnung des Schalthebels Mittelschaltung

277	Schaltgetriebe		Automatisches Getriebe		Zusätzliche Getriebe-Übersetzung/Automatisch			
	Übersetzungs- verhältnis	Anzahl der Zähne	Übersetzungs- verhältnis	Anzahl der Zähne	Übersetzungs- verhältnis	Anzahl der Zähne	Übersetzungs- verhältnis	Anzahl der Zähne
1	3,96	33/13	2,31					
2	2,34	39/26	1,46					
3	1,43	34/37	1					
4	1	direkt						
5								
6	Konstante	39/25						
ROCK- WARTS	3,72	31/13	1,84					

278. Schongang-Getriebe ..... Typ .....
279. Anzahl der Vorwärtsgänge mit Schongang-Getriebe .....
280. Übersetzungs-Verhältnis des Schongang-Getriebes .....
281. ....

**Antriebsachse**

290. Bauart der Antriebsachse MB-Diagonal-Pendelachse/Hypoidverzahnung
291. Art des Ausgleichsgetriebes Kegelradgetriebe
292. Art der Ausgleichssperre, Differentialbremse (falls vorhanden) .....
293. Untersetzungsverhältnis des Achsantriebes 3,46 u. 3,07 Anzahl der Zähne 45/13  
46/15
294. wahlweise lieferbare Untersetzungsverhältnisse des Achsantriebes .....

**Fédération Internationale de l'Automobile**

Nachtrag zum Testblatt – Ergänzung zur Gruppe 2  
gemäß den Bestimmungen des Anhang „J“ zum Internationalen Automobil-Sportgesetz

Hersteller Daimler-Benz Aktiengesellschaft

Baumuster/Typ 350 SLC

**Nur für Tourenwagen (1000) Gruppe 2 gültig**

Only valid for touring cars group 2

Seulement valable pour voitures de tourisme groupe 2

Vom Hersteller ab sofort lieferbare Sonder-Ausrüstungen

zu 292

Ausgleichsgetriebe mit begrenztem Schlupf

Différentiel à glissement limité

Unterschutz für Ölwanne

Gewicht 3,4 kg

Maße 405 x 380 mm

**Nur vom ACN auszufüllen**

Geprüft aufgrund der Unterlagen des Herstellerwerkes

**ONS/FIA-Eintragungen**

Ergänzungs-Nachtrag von FIA anerkannt

gültig ab 1.4.73

Liste

FIA-Stempel

Unterschrift

Fotos 60 x 80 mm  
der umstehend beschriebenen Testblatt-Ergänzungen (Weiterentwicklung)

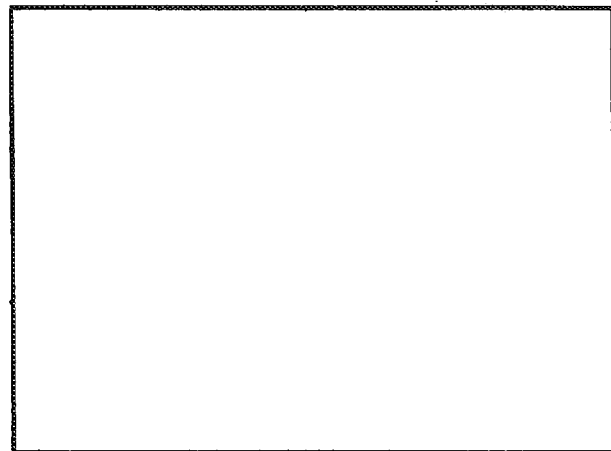
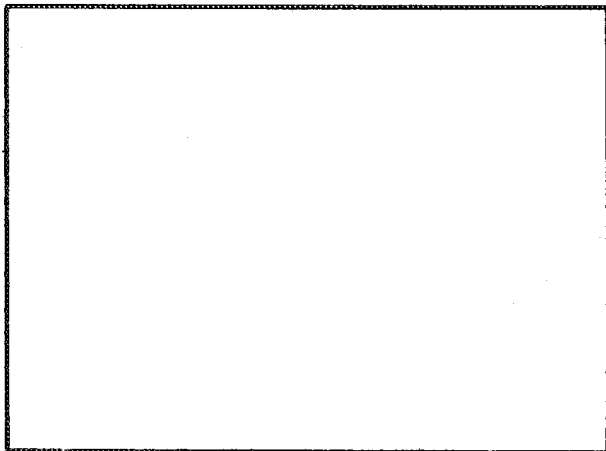
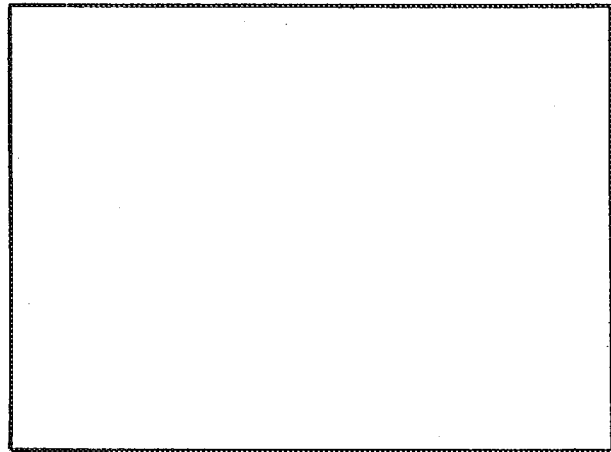
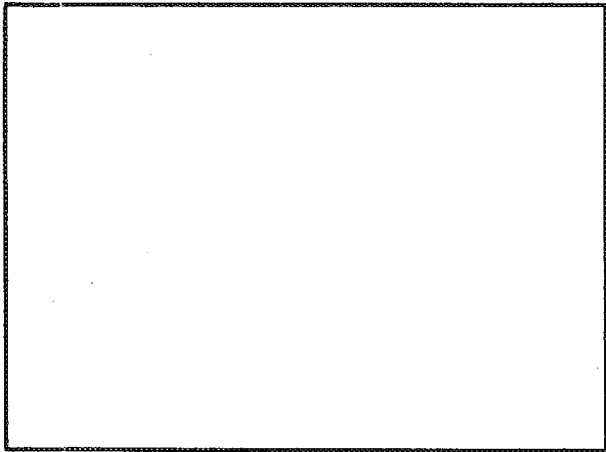
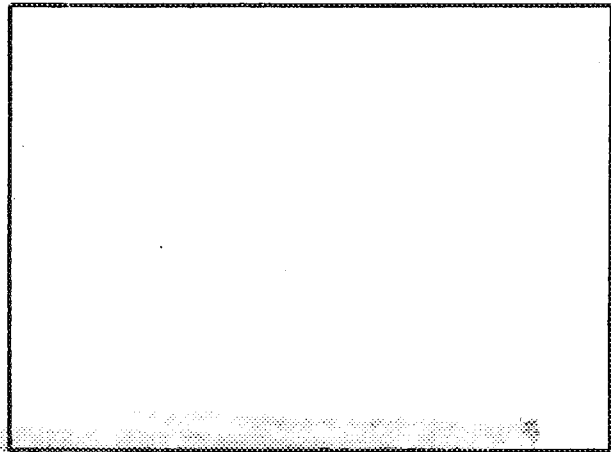
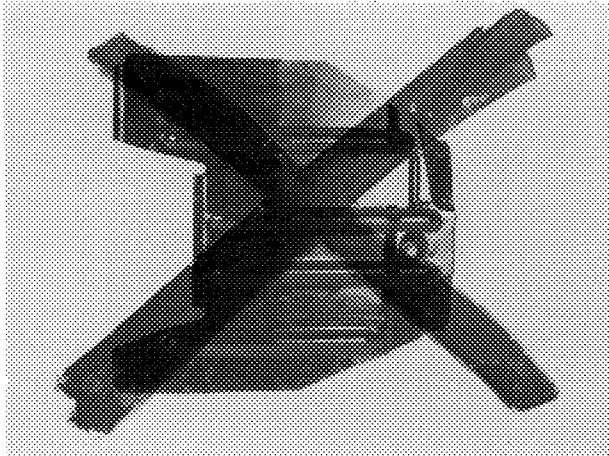



FEDERATION INTERNATIONALE DE L'AUTOMOBILE

DAIMLER BENZ AG - 350 SLC

MARQUE ET MODELE

1/73

VALIDITE HOMOLOGATION

5508

FICHE NR.

1 / 3500

GRUPE / CLASSE

EXTENSIONS	DEBUT VALIDITE	DESCRIPTION	NOTES
1/11	4/73	DIFFERENTIEL A GLISSEMENT LIMITE' - PROTECTION INFERIEURE	EN PARTIE SUPPLEMENT 1976

Autres homologations du modèle

Vérifiée le 27/07/95 par  visée ce jour le \_\_\_\_\_ par \_\_\_\_\_