



FEDERATION INTERNATIONALE
DE L'AUTOMOBILE

Homologation No

C2- 4 2

FICHE D'HOMOLOGATION POUR MOTEUR DE VOITURE DE SUPERTOURISME
HOMOLOGATION FORM FOR SUPERTOURING CAR ENGINE

Constructeur ALFA ROMEO Modèle et type T. SPARK 1.8 16V
Manufacturer ALFA ROMEO Model and type T. SPARK 1.8 16V

Homologation valable à partir du
Homologation valid as from

01 MARS 1998

MOTEUR (version standard)
ENGINE (standard version)

303. Cycle OTTO (4 temps) -- OTTO (4 stroke)
Cycle
305. Nombre et disposition des cylindres 4 en ligne - 4 in line
Number and layout of cylinders
306. Mode de refroidissement liquide - liquid
Type of cooling
307. Cylindrée 436,74 cm³ a) Unitaire
Cylinder capacity Unitary
b) Totale 1746,96 cm³
Total
312. Matériau du bloc-cylindre alliage ferreux - ferrous alloy
Cylinder block material
318. Bielle :
Connecting rod :
- a) Matériau acier - steel
Material
319. vilebrequin
Crankshaft
- b) Matériau acier - steel
Material
- e) Type de paliers lisses - plain
Type of bearings
321. Culasse : a) Nombre 1
Cylinderhead : Number
- e) Angle entre soupape d'admission et la verticale 26°
Angle between intake valve and vertical
- f) Angle entre soupape d'échappement et la verticale 21°
Angle between exhaust valve and vertical

Marque / Make: ALFA ROMEO

Modèle / Model: T. SPARK 1.8 16V

C2-42

325. Arbre à cames : a) Nombre 2 b) Emplacement en tête - overhead
 Camshaft : Number Location
- d) Système de commande des soupapes directe - direct
 Type of valve operation
327. Admission : c) Nombre de soupapes par cylindre 2
 Intake : Number of valves per cylinder
328. Echappement : d) Nombre de soupapes par cylindre 2
 Exhaust : Number of valves per cylinder

FEDERATION INTERNATIONALE
 DE L'AUTOMOBILE
 8, place de la Concorde, 75008 Paris
 Services Administratifs :
 2 bis rue Boissy d'Anglas 75008 Paris

PHOTOS

C) Profil droit du moteur déposé
Right hand view of dismantled engine

D) Profil gauche du moteur déposé
Left hand view of dismantled engine

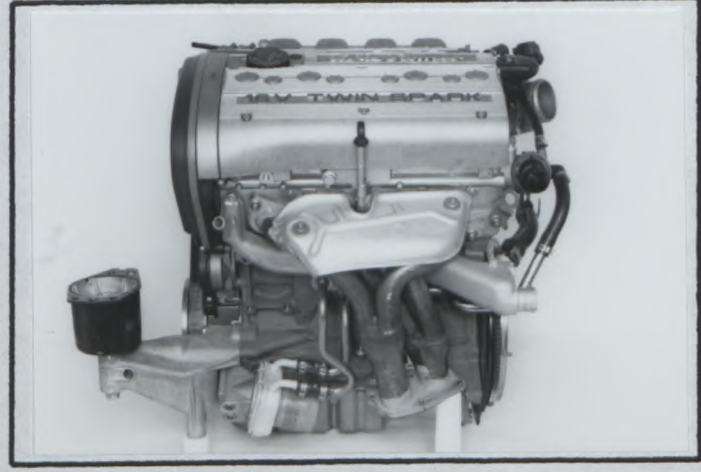
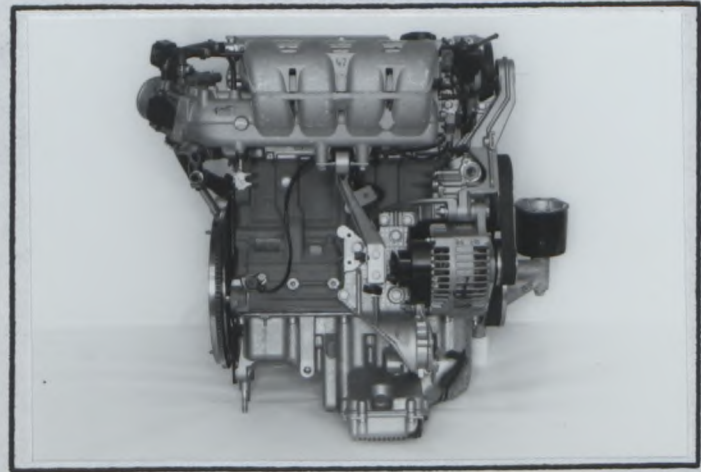

F1) Culasse nue vue de dessus
Bare cylinderhead seen from above

F2) Culasse nue vue de dessous
Bare cylinderhead seen from below

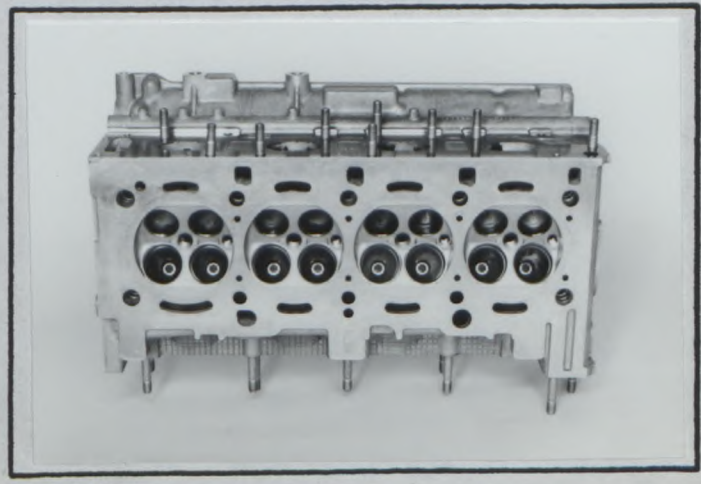
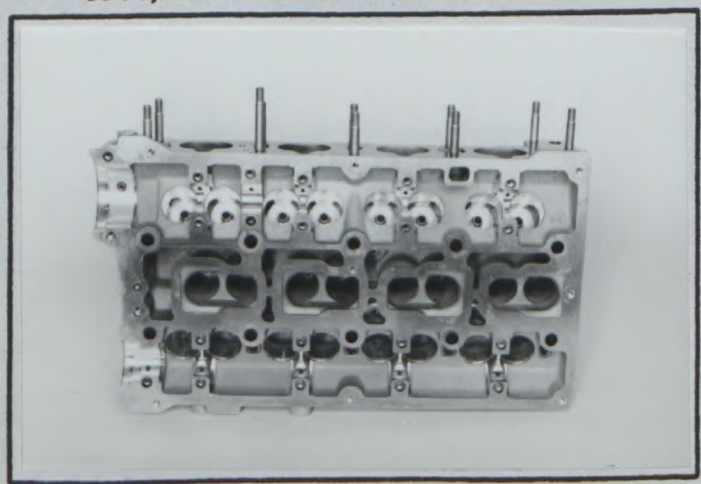

C) FA - FC - 1002 - 000,04 FEB 11,94

Marque
Make

ALFA ROMEO

Modèle
Model

T. SPARK 1.8 16V

C2- 4 2

F1) Profil droit de culasse nue
Right hand view of bare cylinderhead

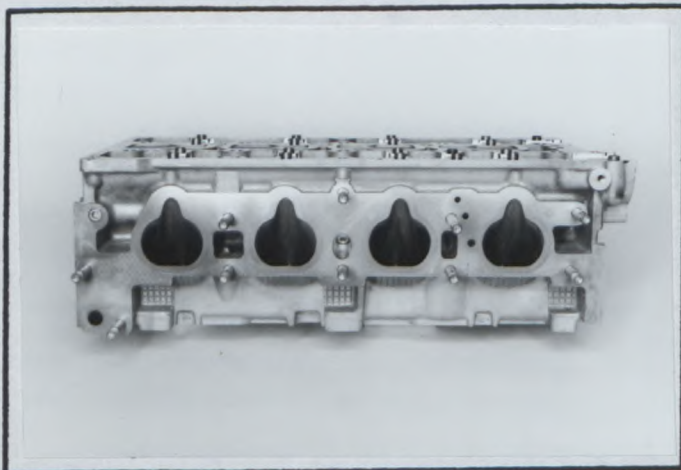

F2) Profil gauche de culasse nue
Left hand view of bare cylinderhead

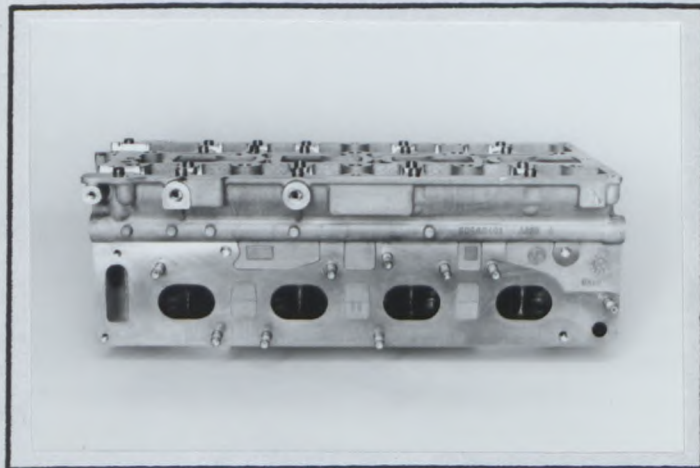

C1) Bloc nu vu de dessus
Bare block seen from above

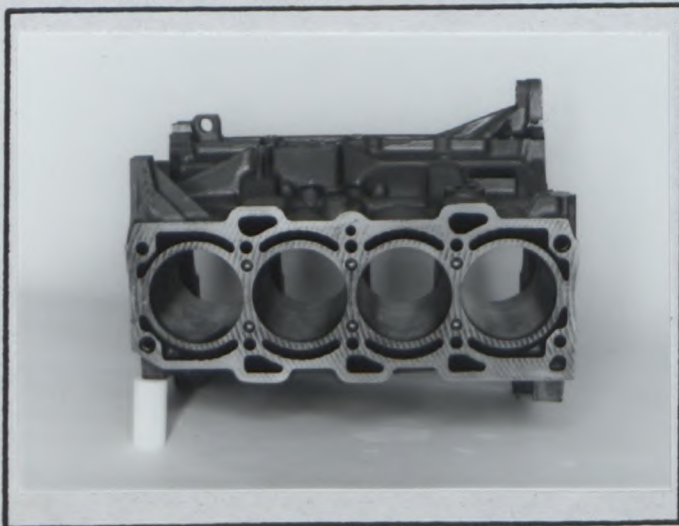

C2) Bloc nu vu de dessous
Bare block seen from below

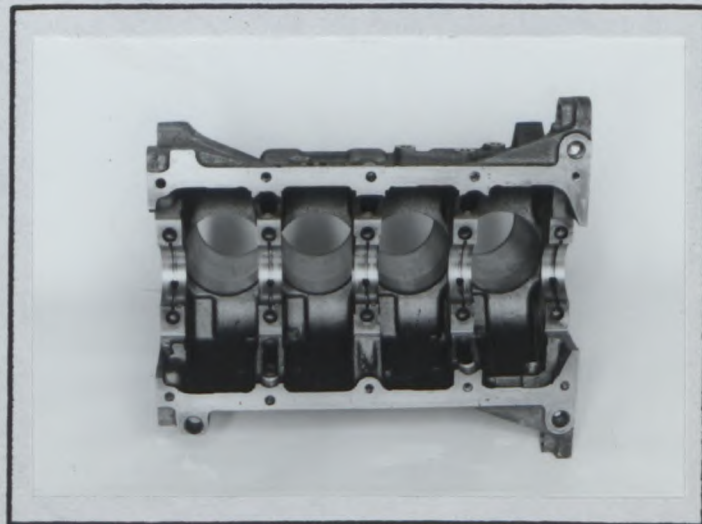

C3) Profil droit du bloc nu
Right hand view of bare block



C4) Profil gauche du bloc nu
Left hand view of bare block



C) PA - FC - 1002 - 030.04 FEB.11.04

FEDERATION INTERNATIONALE
DE L'AUTOMOBILE

8, place de la Concorde, 75008 Paris
Services Administratifs :
8 bis, rue Boissy d'Anglas, 75008 Paris