

会社名 Make HONDA 型式 Model SJ FIA Rec. No. 5672

MOTOR:

- 8) サイクル
Cycle 4
- 9) シリンダー又はロータの配列と数
Number and disposition of cylinders/rotors 4 In-line
- 10) 冷却方式
Cooling system Water
- 11) エンジンの位置と向き
Location and position of engine Front; crossways
- 12) エンジンブロック又はサイドハウジングの材質
Material of engine block/~~side housing~~ Cast-iron
- 13) 駆動輪:
Drive wheels: 前 - 後
Front - Rear
- 14) ギヤボックスの位置
Location of gear-box Attached to Engine

**車体と室内
COACHWORK AND INTERIOR**

- 20) ドアの数
Number of doors 2
- 21) ドアの材質: 前 Steel 後 ---
Material of doors: Front Rear
- 22) ボンネットの材質
Material of bonnet Steel
- 23) トランクリッドの材質
Material of boot lid Steel
- 24) リヤウインドシールドの材質
Material of rear window Glass
- 25) フロントウインドシールドの材質
Material of windscreen Glass (LAMINATED)
- 26) フロントドアウインドの材質
Material of front door windows Glass
- 27) リヤードアウインドの材質
Material of rear door windows ---
- 28) ドアウインドーの開閉方式 前 Vertical manual 後 ---
Sliding system of door windows Front Rear
- 29) リヤークォーターウインドーの材質
Material of rear quarter lights Glass
- 30) フロントシートの重量 (ブラケット、シートレール付)
Weight of front seat(s) (complete with supports and rails, out of the car) 13 kgx2
- 31) フロントバンパーの材質 重量 7.0 kg
Material of front bumper Steel Weight
- 32) リヤバンパーの材質 重量 6.8 kg
Material of rear bumper Steel Weight
- 33) 換気
Ventilation: yes

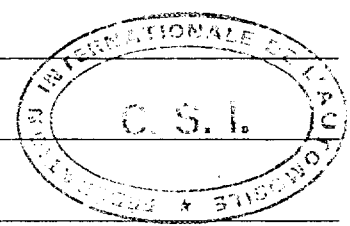

会社名
Make HONDA

型式
Model SJ

FIA Rec. No. 5672

ステアリング
STEERING

40) 形式
Type Rack and pinion

41) パワーステアリング
Servo-assistance Yes No

サスペンション
SUSPENSION

45) フロントサスペンション (写真D) スプリングの形式
Front suspension (photo D) Type of spring Coil

46) ショックアブソバーの数
Number of shock absorbers 2

47) リアサスペンション (写真E) スプリングの形式
Rear suspension (Photo E) Type of spring Coil

48) ショックアブソバーの数
Number of shock absorbers 2

49) ホイールの固定方式
Method of fixation of wheels 4 NUTS

ブレーキ
BRAKES

50) 作動方式
Method of operation Hydraulic

51) サーボシステムの形式
Servo assistance (if fitted) Type: Vacuum

52) マスターシリンダーの数
Number of master-cylinders 1

	前 / FRONT	後 / REAR
53) ホイール当りのシリンダーの数 Number of cylinders per wheel	1	1
54) ホイールシリンダーの内径 Bore	50.8 mm	17.5 mm
ドラムブレーキ Drum Brakes		
55) ドラムの内径 Inside diameter	— mm	180 mm
56) ブレーキ当りのシューの数 Number of shoes per brake	—	2
57) 1 ブレーキ当りの総摩擦面積 Total area per brake	— mm ²	11200 mm ²
ディスクブレーキ Disc Brakes		
58) ブレーキライニングの巾 Width of brake linings	45 mm	— mm
59) ブレーキ当りのパッドの数 Number of pads per brake	2	—
60) 1 ブレーキ当りの総摩擦面積 Total area per brake	7220 mm ²	— mm ²

会社名
Make HONDA

型式
Model SJ

FIA Rec. No. 5672

エンジン
ENGINE

- 65) ボアー
Bore 74.0 mm 2.91 inches
- 67) ストローク
Stroke 93.0 mm 3.66 inches
- 68) 総排気量/~~許される総排気量~~
Total cylinder-capacity/~~Equivalent Total Capacity (by app. J art 252)~~ 1600 cm³ 97.64 inches³
- 69) 許される最大排気量
Maximum cylinder-capacity allowed 1600 cm³ 97.64 inches³
- 70) ヘッド ~~又はローターハウジング~~ の材質
Material of Head/~~Rotor housing~~: Aluminum-alloy
- 71) ヘッドの数
Number of Head: 1
- 72) クランクシャフト ~~又はエキセントリックシャフト~~ の形式
Type of crankshaft/~~Eccentric shaft~~ ~~鍛造~~ / 鍛造 一体式 /
Moulded / stamped integral /
- 73) クランクシャフト ~~又はエキセントリックシャフト~~ メインベアリングの数
Number of crankshaft/~~Eccentric shaft~~ main bearings 5
- 74) ビックエンドジャーナルの最大値
Maximum diameter of the big end journal 50.0 mm
- 75) コンロッド大端部 ~~又はローターベアリング~~ 形式
Connecting rod big end/~~Rotor bearing~~ Type Plain 内径
diameter 42.0 mm
- 76) ベアリングキャップの材質
Material of bearing cap Cast-iron
- 77) フライホイールの材質
Material of flywheel Cast-iron
- 78) クランクシャフト ~~又はエキセントリックシャフト~~ の材質
Material of Crankshaft/~~Eccentric shaft~~ Steel
- 79) コネクティングロッドの材質
Material of Connecting rod Steel
- 80) 潤滑方式
Lubrication system ~~ドライサンプ~~ - ウェットサンプ
Dry-sump-oil in sump
- 81) オイルポンプの数
Number of oil pumps 1

4 サイクルエンジン
4 Stroke engines

- 82) カムシャフトの数
Number of camshafts 1 位置
Location Cylinder head
- 83) カムシャフト駆動方式
Type of camshaft drive Belt
- 84) バルブの作動方式
Type of valve operation SOHC: Rocker arm
- 85) 1気筒当りの吸入バルブの数
Number of inlet valves per cylinder 1
- 86) 1気筒当りの排気バルブの数
Number of exhaust valves per cylinder 1
- 87) ディストリビューターの数
Number of distributors 1
- 88) 1気筒当りのプラグの数
Number of spark plug per cylinder 1

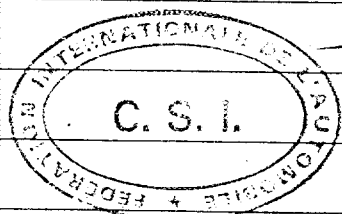
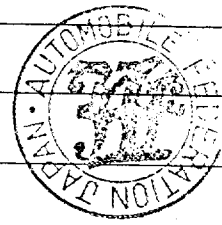

会社名 Make HONDA 型式 Model SJ FIA Rec. No. 5672

駆動系統
DRIVE TRAIN

クラッチ
Clutch

90) プレートの数
Number of plates 1

91) 作動方式
Method of operating clutch Hydraulic

トランスミッション
Gear-box

92) 手動式の製造会社名
Manual type, make HONDA MOTOR CO., LTD.

93) 前進段数
Number of gear-box ratios forward 5

94) 自動式の製造会社名
Automatic type, make _____

95) 前進段数
Number of gear-ratios forward _____

96)

	手動/Manual		自動/Automatic		Supp. manuel/Automatic			
	比 Ratio	歯数 Nr teeth	比 Ratio	歯数 Nr teeth	比 Ratio	歯数 Nr teeth	比 Ratio	歯数 Nr teeth
1	3.18	35/11						
2	1.82	31/17						
3	1.18	26/22						
4	0.85	22/26						
5	0.71	20/28						
6								
リバース/Rev.	2.92	35/12						

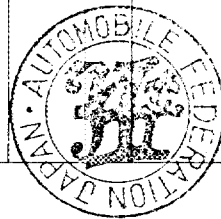

97) オーバードライブ形式
Overdrive type _____

98) 歯数
Number of teeth _____

99) 比
Ratio _____

100) オーバードライブの作動段数
Forward gears on which overdrive can be selected _____

ファイナルドライブ
Final drive

101) 形式
Type of final drive Herical gear

102) 差動機形式
Type of differential Bevel gear

103) 歯数
Number of teeth 64/15

104) 比
Ratio 4.27

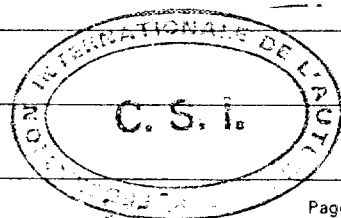

会社名
Make HONDA

型式
Model SJ

FIA Rec. No. 5672

Photo C 運転席とダッシュボード(ステアリングホイールを除く)
Driver's seat and dashboard steering-wheel removed.

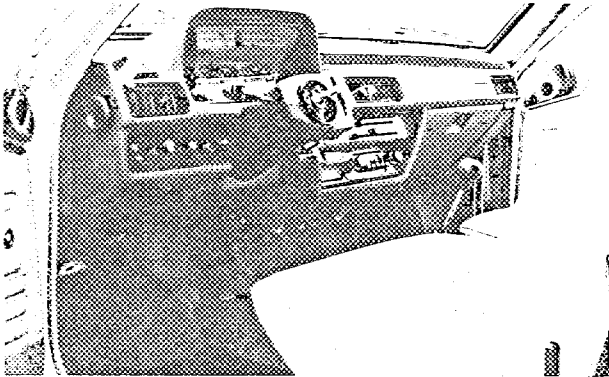

Photo D 車から
取外した完全なフロントサスペンションアッセンブリー(ホイールを除く)
Complete front wheels assy removed from car. (Without wheels).

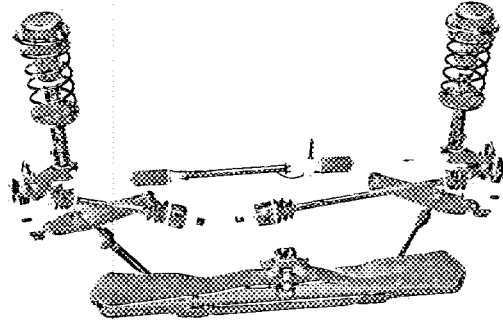

Photo E 車から
取外した完全なリアサスペンションアッセンブリー(ホイールを除く)
Complete rear wheels assy removed from car. (without wheels).

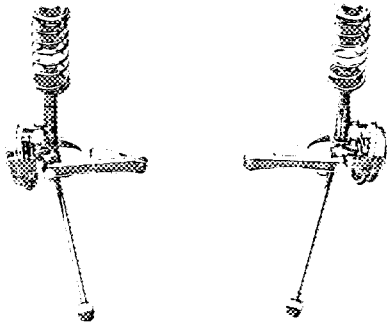

Photo F フロントブレーキ、ディスクの場合にはキャリパー付。
Front brake, ~~disc~~ removed or disc with calliper(s).



Photo G リヤブレーキ、ドラムを取外す。
Rear brake, drum removed, ~~disc~~ with calliper(s).

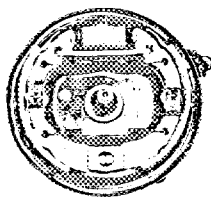

Photo H ランスミッション
Gear-box (profile).

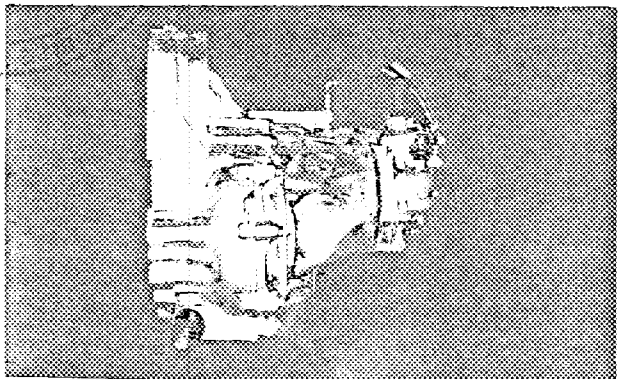

Photo I エンジン右側面(エンジン補器、マニホールド、インテーク、ファンを取外す。
View of the engine, right side, without accessories,
without manifold(s) intake nor fan.

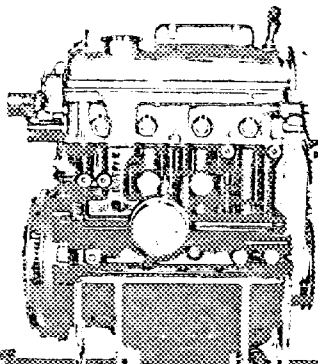
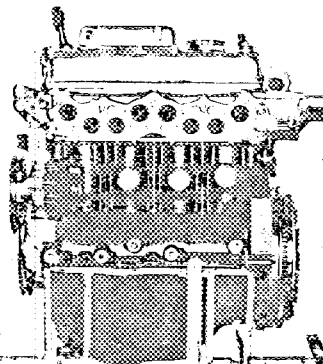

Photo J エンジン左側面(エンジン補器、マニホールド、インテーク、ファンを取外す。
View of the engine, left side, without accessories,
without manifold(s) intake nor fan.



会社名
Make

HONDA

型式
Model

SJ

FIA Rec. No.

5672

Photo K

ヘッドの燃焼室
Combustion chamber in head.
ローターハウジング (燃焼室の反対側)
Rotor housing (Opposit side of combustion chamber)
サイドハウジング (ローターを挟む両面)
Side housing (Both side of rotor)

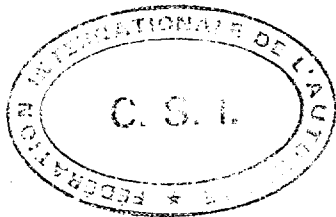
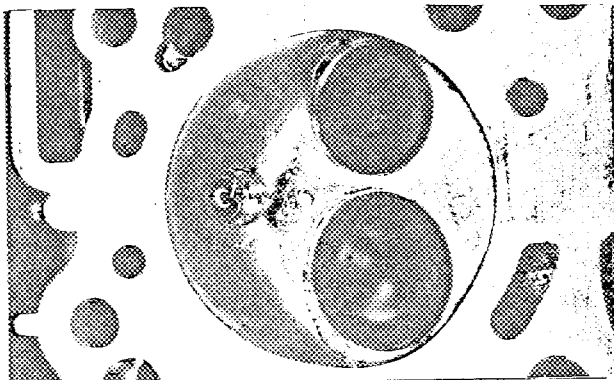

<参考> CONVERSION TABLE

1 inch/pouce	2.54cm
1 foot/pied	30.4794cm
1 square inch/pouce carre	6.452cm ²
1 cubic inch/pouce cube	16.387cm ³
1 pound/livre (lb)	453.593gr
1 quart US	0.9464 ltrs
1 pint (pt)	0.568 ltrs
1 gallon imp.	4.546 ltrs
1 gallon US	3.785 ltrs
1 hundred weight (cwt)	50.802 kg

製造公差 (1976年 F I A 車両公認条件)

- 1) すべての機械に対する公差 (ボアとストロークを除く) : 0.2 %
第148, 150, 74, 75, 161, 171, 185, 186, 192, 211, 212項
および公認書式第14頁記載の口径
- 2) 第144条: 公差 ±0.5%
- 3) 未仕上の鑄造: +4%, -2%
- 4) カムリフト: +1% (第162, 172, 205項)
- 5) 重量 (第151~156項まで): +7%, -3%
- 6) フロントおよびリアアクスルにおける車巾: +1%, -0.3%
- 7) ホイールベース (第3項): ±0.5%
- 8) トレッド (第110, 111条): ±25mm

Tolerance scale:

- 1) Tolerances for all machining, excepting bore and stroke: 0.2%.
(Articles 148, 150, 74, 75, 161, 171, 185, 186, 192, 211, 212, and also the orifices appearing on page 14 of the recognition form).
- 2) Article 144: tolerance ±0.5%.
- 3) Unfinished castings: +4%—2%.
- 4) Cam—lift: +1% (Articles 162, 172, 205).
- 5) Weight (Articles 151 to 156): +7%—3%.
- 6) Width of the car at front and rear axles: +1%—0.3%.
- 7) Wheelbase (Article 3): ±0.5%.
- 8) Track (Art. 110 and 111): ±25 mm.

追加項目

Additional informations.



会社名
Make

HONDA

型式
Model

SJ

FIA Rec. No.

5672

国際スポーツ法典付則J項の第1、第3グループ
のための追加事項ADDITIONAL DATA FOR GROUPS 1 AND 3
TO THE INTERNATIONAL SPORTING CODE容積と寸法
CAPACITIES AND DIMENSIONS

110) トレッド前 Front track	140	cm	55.1	inches
111) トレッド後 Rear track	139	cm	54.7	inches
112) 地上高 (トラックの証明のための) Ground clearance (for verification of the track)	16.5	cm	6.5	inches
113) 全高 Overall height of the car	—	cm	—	inches
114) 燃料タンク容量 (リザーブタンクを含む) Fuel tank capacity (including reserve)	50	ltrs	13.2	gallon US
115) 定員 Seating capacity	5			
116) 車両重量 Weight	845	kg	1865	lb

アクセサリ
ACCESSORIES AND UPHOLSTERY

120) ヒーター Interior heating	Yes	No
121) エアコンディショナー Air conditioning (in option)	Yes	No
122) フロントシートの形式 Type of front seats	Separate	
123) リアシート形式 Type of rear seats	Bench	

ホイール
WHEELS

124) 材質 Material	Steel			
125) 1々の重さ (タイヤなし) Unitary weight (bare wheel)	7.0	kg	公差 (tolerance ±5%)	
126) リム径 Rim diameter	329	mm	13	inches
127) リム幅 Rim width	114	mm	4 $\frac{1}{2}$	inches

サスペンション
SUSPENSION

130) フロントスタビライザーの形式 Front stabilizer (if fitted)	Torsion bar			
131) リアスタビライザーの形式 Rear stabilizer (if fitted)	—			

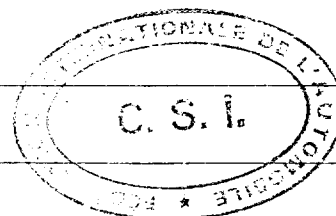

会社名 Make HONDA 型式 Model SJ FIA Rec. No. 5672

エンジン
ENGINE

- 135) 1気筒当りの排気量
Capacity per cylinder 399.98 cm³ 24.408 inches³
- 136) スリーブ：
Sleeves: Yes No
- 137) 1気筒当りのインレットポートの数
Number of inlet ports per cylinder 1
- 138) 1気筒当りのエキゾーストポートの数
Number of exhaust ports per cylinder 1
- 139) 圧縮比
Compression ratio 8.4
- 140a) 燃焼室の容積(最小)
Volume of the combustion chamber (minimum) 54.1 cm³
- 140b) ヘッド燃焼室の容積
Volume of combustion chamber in head 40.9 cm³
- 141) 締付時のヘッドガスケットの厚さ
Thickness of head gasket inter tightened 1.20 mm
- 142) ピストンの材質
Material of piston Aluminum-alloy
- 143) リングの数
Number of rings 3
- 144) ピストンピンとピストンクラウン最頂点との距離
Distance from gudgeon pin center line to highest point of piston crown 27 mm
- 145) 潤滑油量
Capacity, lubricant 3.6 ltrs
- 146) オイルクーラー
Oil cooler: Yes No
- 147) 冷却水の総量
Capacity of cooling system 5.7 ltrs
- 148) 冷却ファンの直径
Cooling fan (if fitted), diameter 250 mm
- 149) 冷却ファンのブレード 数 材質
fan blades Number 4 Material Plastics
- 150) クランクシャフトメインベアリング 形式 内径
Crankshaft main bearings, Type Plain diameter 50 mm
- 151) フライホイールの重量(リング無し)
Weight of flywheel (clean) 8.5 kg
- 152) スターターリング付フライホイールの重量
Weight of flywheel with starter ring 9.1 kg
- 153) クラッチ付フライホイールの重量
Weight of flywheel with clutch 12.7 kg
- 154) クランクシャフトの重量
Weight of crankshaft 11.0 kg
- 155) コンロッドの重量
Weight of con-rod 0.44 kg
- 156) ピストンの重量(リング、ピン含む)
Weight of piston with rings and pin 0.49 kg

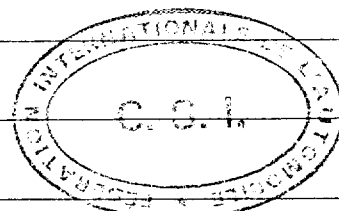
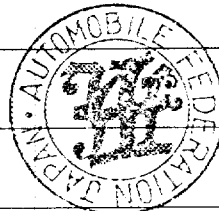

会社名 HONDA 型式 SJ FIA Rec. No. 5672
 Make Model

吸気系
INLET

- 160) 吸気マニホールドの材質
Material of inlet manifold Aluminum-alloy
- 161) バルブの径
Outside diameter of valves 35 mm 1.38 inches
- 162) バルブリフト
Maximum valve lift 9.7 mm 0.38 inches
- 163) バルブスプリングの数
Number of springs per valve 2
- 164) バルブスプリングの形式
Type of spring Coil
- 165) 理論的タイミングクリアランス
Theoretical timing clearance 0.15 (Cold)
- 166) バルブの開き始め
Valves open at (With tolerance for tappet clearance indicated) B.T.D.C. 48° (0mm lift),
A.T.D.C. 10°±3° (1mm lift)
- 167) バルブの閉じ終り
Valves close at A.B.D.C. 93° (0mm lift),
A.B.D.C. 40°±3° (1mm lift)

排気系
EXHAUST

- 170) 排気マニホールドの材質
Material of exhaust manifold Cast-iron
- 171) バルブの径
Outside diameter of valves 28 mm 1.10 inches
- 172) バルブリフト
Maximum valve lift 9.7 mm 0.38 inches
- 173) バルブスプリングの数
Number of springs per valve 2
- 174) バルブスプリングの形式
Type of spring Coil
- 175) 理論的タイミングクリアランス
Theoretical timing clearance 0.15 (Cold)
- 176) バルブの開き始め
Valves open at (with tolerance for tappet clearance indicated) B.B.D.C. 98° (0mm lift),
B.B.D.C. 40°±3° (1mm lift)
- 177) バルブの閉じ終り
Valves close at A.T.D.C. 43° (0mm lift),
B.T.D.C. 10°±3° (1mm lift)

気化器
CARBURATION

- 180) キャブレターの数
Number of carburetors 1
- 181) 形式
Type Down-draft
- 182) 製造会社
Make KEIHIN SEIKI CO., LTD.
- 183) 型式
Model DA13A
- 184) 1キャブレター当りのパレルの数
Number of mixture passages per carburettor 2

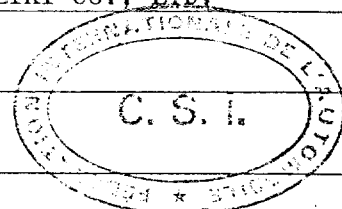
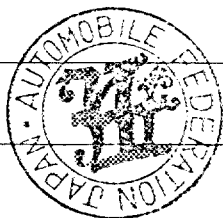

会社名 Make HONDA 型式 Model SJ FIA Rec. No. 5672

- 185) キャブレンター出口内径
Flange hole diameter of exit port of carburettor 26 & 30 mm
- 186) ベンチュリーの最小径
Minimum diameter of venturi 20 & 26 mm
- 燃料噴射
Injection (if fitted)
- 187) ポンプの製造会社
Make of pump _____
- 188) プランジャーの数
Number of plungers _____
- 189) ポンプの形式
Model or type of pump _____
- 190) ノズルの総数
Total number of injectors _____
- 191) ノズルの位置
Location of injectors _____
- 192) 吸気管の最小径
Minimum diameter of inlet pipe _____ mm

エンジン補機
ENGINE ACCESSORIES

- 195) 燃料ポンプ 機械式/電気式
Fuel pump Mechanical and/or electrical
- 196) 燃料ポンプの数
Number of Fuel pump 1
- 197) 点火方式
Type of ignition system Make & break
- 198) コイルの数
Number of ignition coils 1
- 199) 発電機: 形式 数
Generator: Type Alternator Number 1
- 200) 駆動方式
Method of Generator drive V-Belt
- 201) バッテリー (電圧) (位置)
Battery a) Voltage 12 b) Location Engine room
- 205) カムシャフト
Camshaft

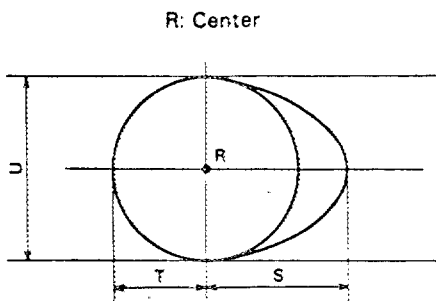
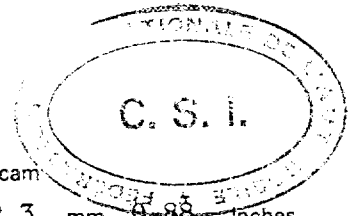
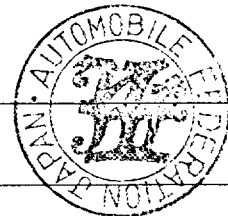

吸入カム
inlet cam
S = 22.3 mm 0.88 inches
T = 15.6 mm 0.61 inches
U = 31.2 mm 1.23 inches

排気カム
Exhaust cam
S = 22.3 mm 0.88 inches
T = 15.6 mm 0.61 inches
U = 31.2 mm 1.23 inches

会社名 Make HONDA 型式 Model SJ FIA Rec. No. 5672

駆動系 WHEEL DRIVE

クラッチ Clutch

210) 形式 Type Dry plate

211) 直径 Diameter 193 mm

212) ライニングの直径 Diameter of linings 内径 Interior 132 mm 外径 Outside 190 mm

213) ディスクの数 Number of discs 1

トランスミッション Gear-box

215) シンクロの数 Number of forward synchronised ratios 1, 2, 3, 4 & 5

216) シフトレバーの位置 Location of the gear lever Floor

217) オートマチックトランスミッション-シフトレバーの位置 Automatic gear-box-location of gear lever

218) オーバードライブの形式 Type of overdrive

219) オーバードライブ比 Overdrive ratio

ファイナルドライブ Final drive

220) リミテッドスリップデファレンシャルの形式 Type of limited slip differential (if provided)

221) ファイナルドライブの歯数 Number of teeth of final drive 64/15 OF

222) ギヤ-比 Final drive ratio 4.27 OF



会社名
Make

HONDA

型式
Model

SJ

FIA Rec. No.

5672

Photo L エンジン右側面(全補機含む)
View of the engine, right profile with all accessories.

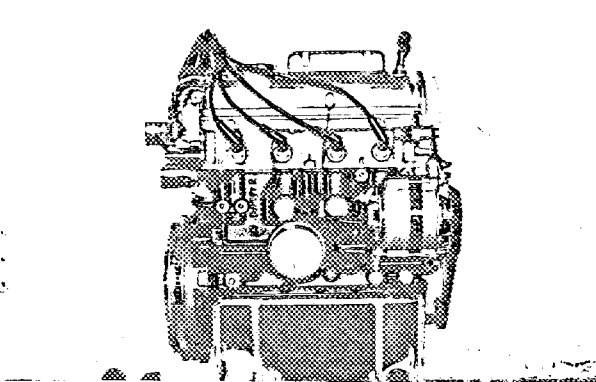

Photo M エンジン左側面(全補機含む)
View of the engine, left profile with all accessories.

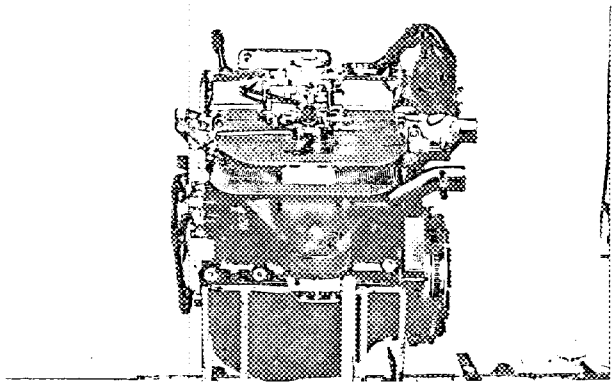

Photo N エンジンルーム、ボンネット除く
Engine in its bay, bonnet removed.

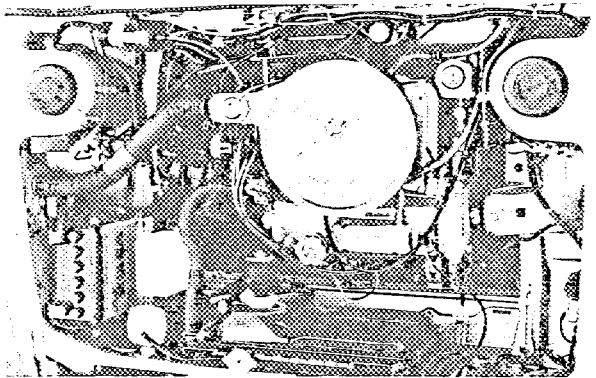

Photo O ピストン上部よりの写真
Piston Profile with view of the top.

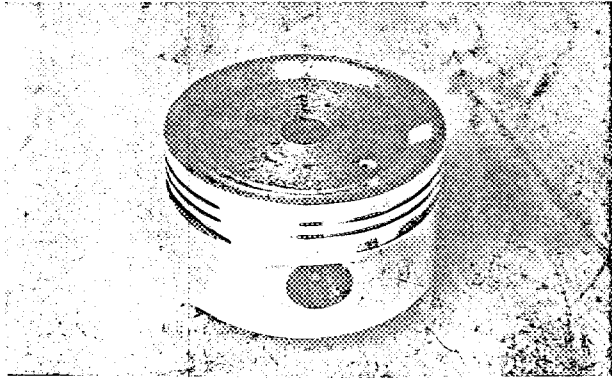

Photo P ホイール
Bare wheel.

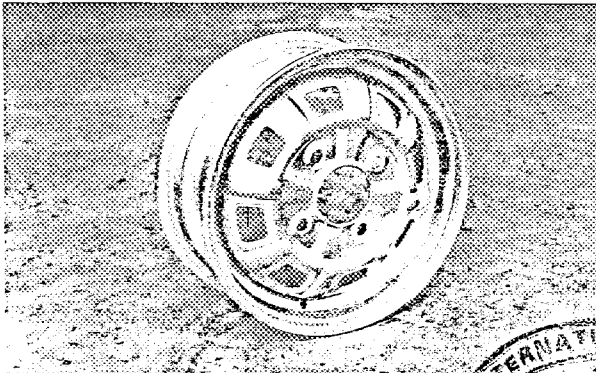

Photo Q フロントシート
Front seat.

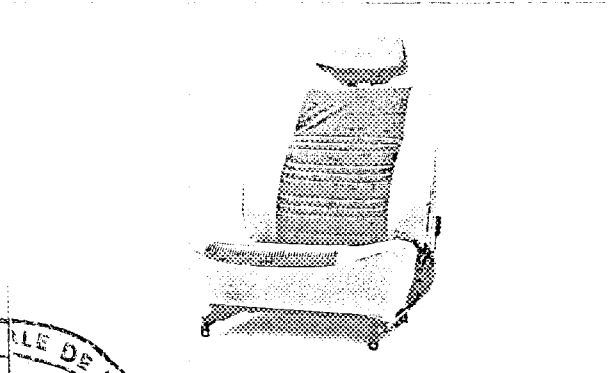
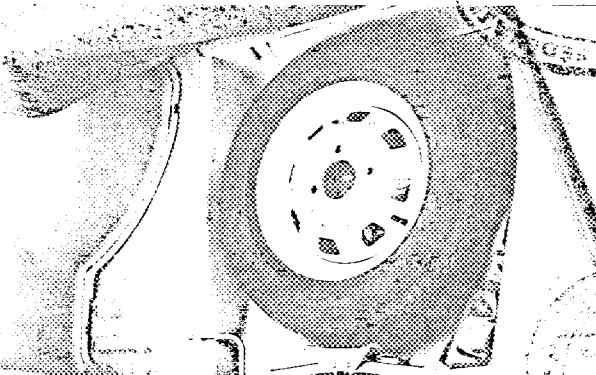

Photo R スペアタイヤの位置
Location of spare-wheel.



INTERNATIONAL DE
C. S. Photo S

Photo S インレットマニホールド
Inlet manifold



INTERNATIONAL DE
RATON JAPAN

会社名
Make HONDA

型式
Model SJ

FIA Rec. No. 5672

吸気マニホールドのポートの寸法
(シリンダーヘッド又はハウジング側)
Drawing of inlet manifold ports, side
of cylinderhead/housing,
with dimensions

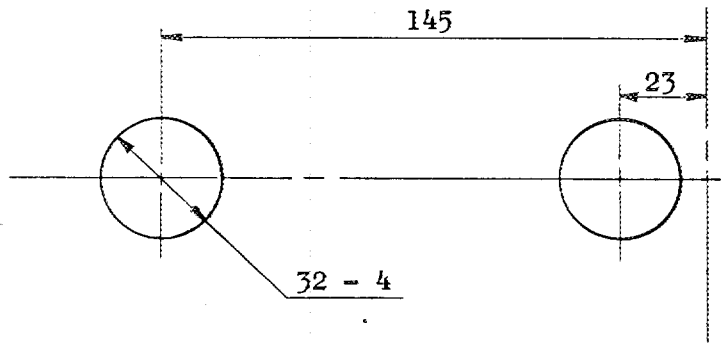

シリンダーヘッド又はハウジングの吸気ポートの寸法
(吸気マニホールド側)
Drawing of entrance to inlet port
of cylinderhead/housing,
with dimensions

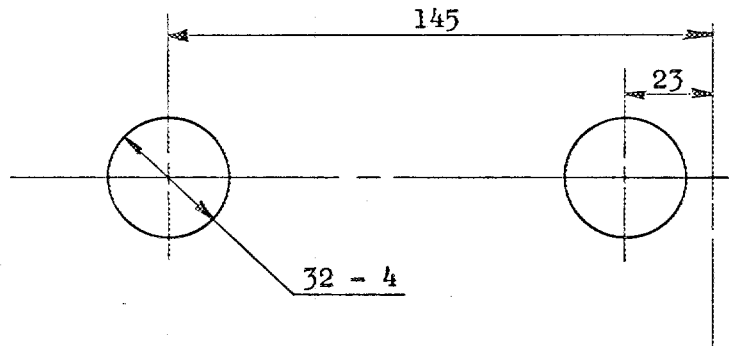

排気マニホールドのポートの寸法
(シリンダーヘッド又はハウジング側)
Drawing of exhaust manifold ports,
side of cylinderhead/housing,
with dimensions

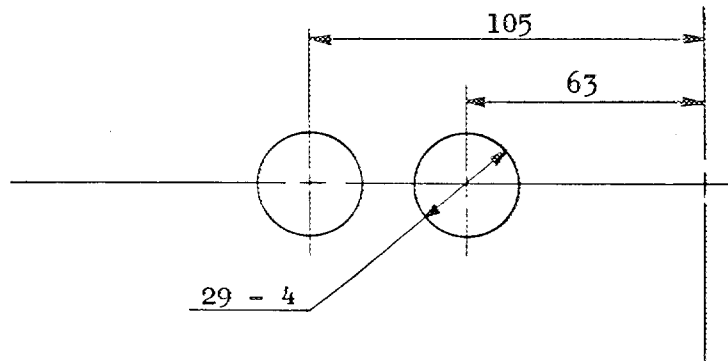

シリンダーヘッド又はハウジングの排気ポートの寸法
(排気マニホールド側)
Drawing of exit to exhaust port of
cylinderhead/housing,
with dimensions

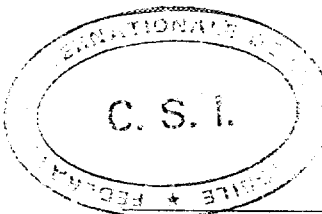
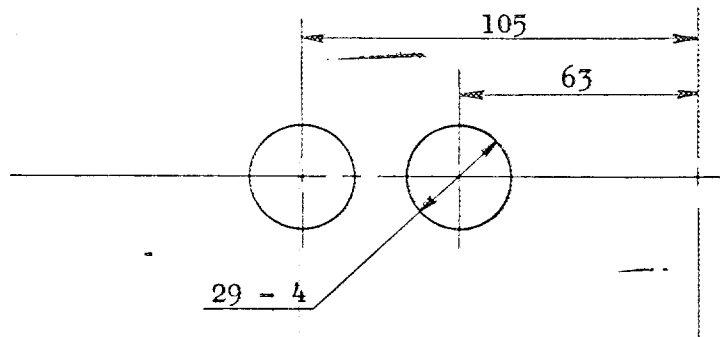

会社名
Make HONDA

型式
Model SJ

FIA Rec. No. 5672

Photo T キャブレター
Carburettor

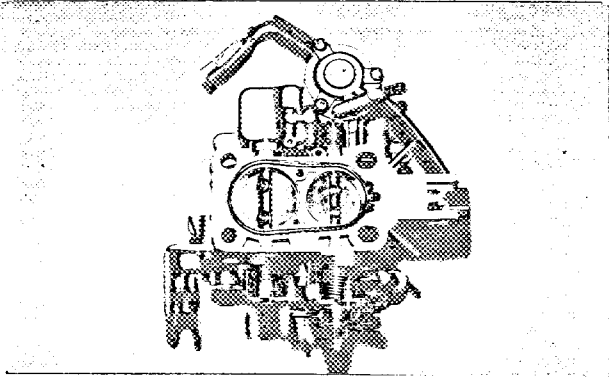

Photo U エキゾーストパイプとマフラー
Exhaust piping with muffler

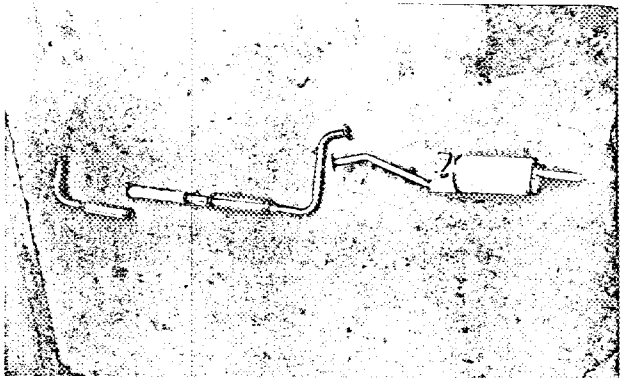

Photo V エキゾーストマニホールド
Exhaust manifold

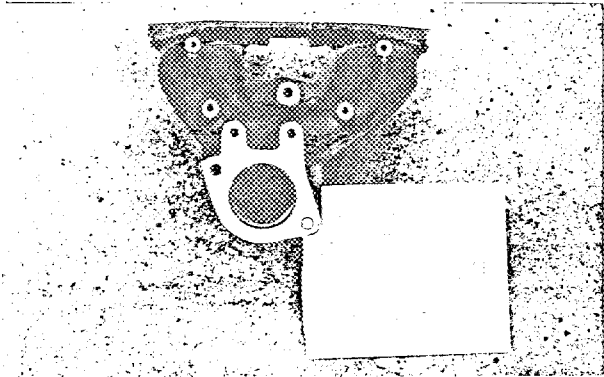
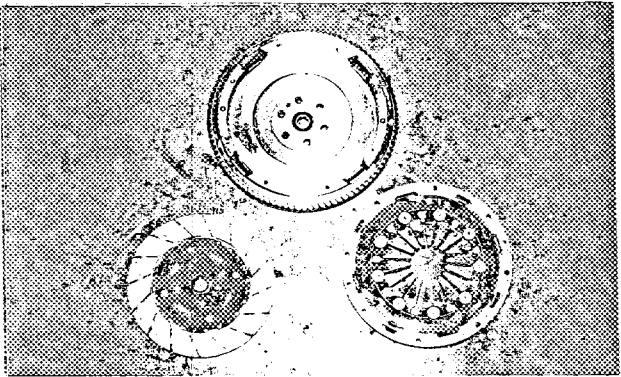
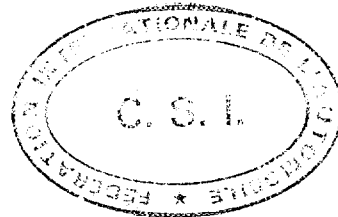
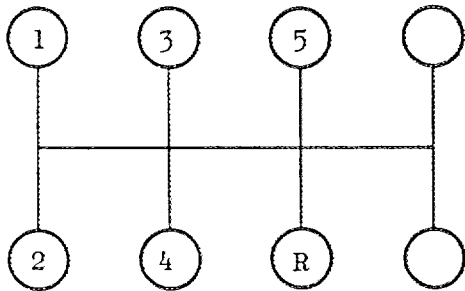

Photo W クラッチ
Clutch



ギヤシフトの配置
Gear change gate



追加項目
Additional informations

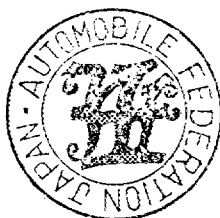

会社名
Make

HONDA

型式
Model

SJ

FIA Rec. No.

5672

Optional equipment affecting preceding information.

This to be stated together with reference number.

BRAKES (Drum Brakes)

Rear brake with automatic adjuster

Photo G. Rear brake, drum removed

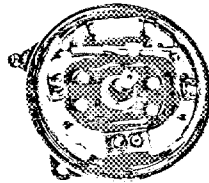

Part No.

43101-671-652 (R.H)

43102-671-652 (L.H)

