

Testblatt

FIA/CSI Homologation Nr. 5200
Gruppe A: Tourisme de Série

FÉDÉRATION INTERNATIONALE DE L'AUTOMOBILE

Testblatt gemäß den Bestimmungen des Internationalen Automobil-Sportgesetz
Anhang „J“

Hersteller Volkswagenwerk AG

Baumuster / Typ VW 1600 EL Hubraum 1584 ccm

Baujahr / Modelljahr 1968 Beginn der Serien-Fertigung 7. 8. 1967

Serien-Nummern
Fahrgestell 318 000 001 Motor-Nr. mit Kennbuchstabe U

Art des Karosserie-Aufbaues a) Limousine (Fließheck) -

Art des Karosserie-Aufbaues b) Limousine (Stufenheck) -

Art des Karosserie-Aufbaues c) Variant -

Grand-Tourisme Herstellung des 500. Fahrzeuges erfolgte am - 19

Tourenwagen Herstellung des 1000. Fahrzeuges erfolgte am - 19

Serien-Tourenwagen Herstellung des 5000. Fahrzeuges erfolgte am September 19 67

ONS / FIA Eintragungen

Datum der Antragstellung
13. November 1967

Antrag geprüft
H. J. ...



Fahrzeug von vorne rechts

Nachtrag Nr. vom

Nachtrag Nr. vom

Nachtrag Nr. vom

Nachtrag Nr. vom

Nachtrag Nr. vom

FIA-Anerkennung

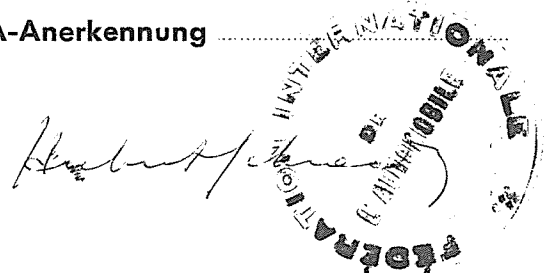

Einstufung gültig ab 1/1/1968
liste 1968/1

Foto A

zu Art des
Karosserie-Aufbaus

b) Limousine
(Stufenheck)



Foto A

zu Art des
Karosserie-Aufbaus

c) Variant



Foto B zu b) Limousine (Stufenheck).



Foto B zu c) Variant



Foto B



Foto C



Foto D



Foto E



Foto F

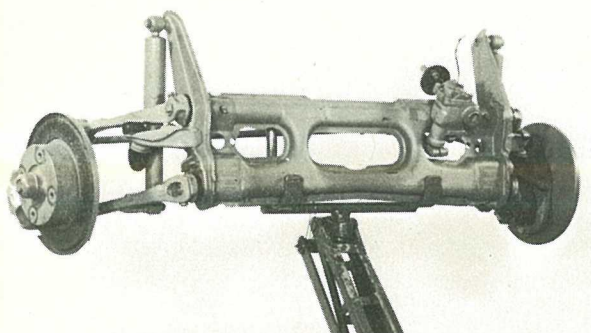

Foto G

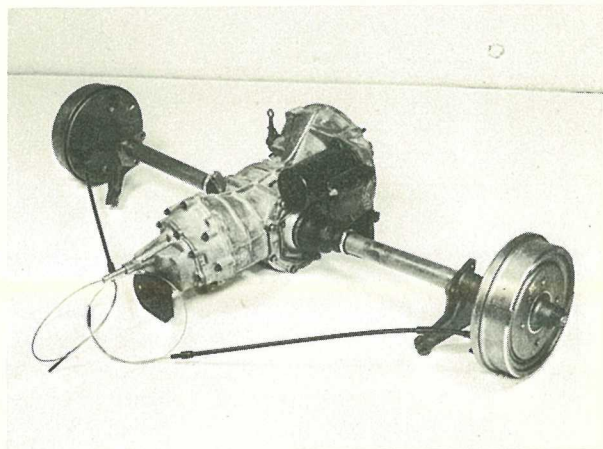

Foto H

Foto I

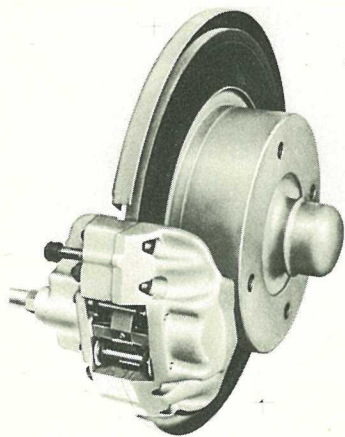
Getriebe (Seitenansicht)
ausgebaut

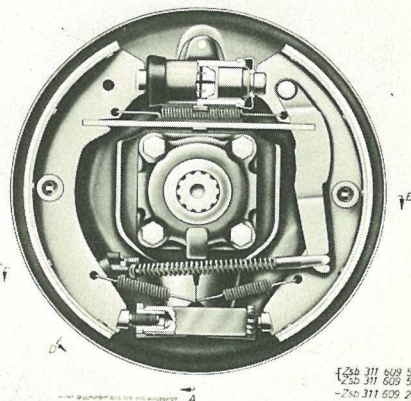
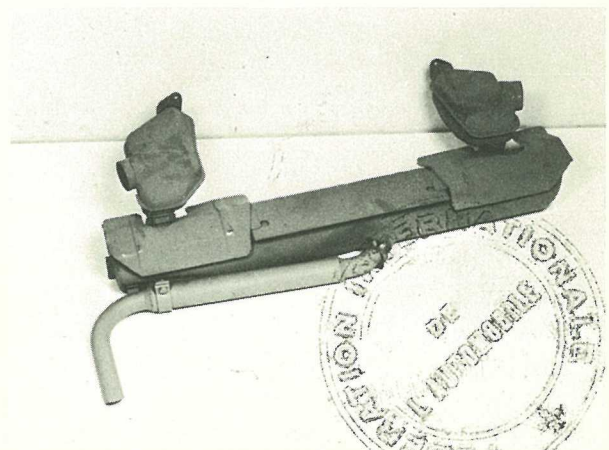

Fotos 60 x 80 mm

Foto J



Foto K



Foto L

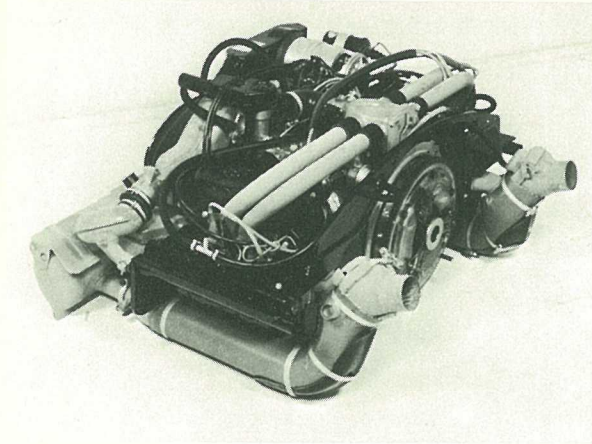

Foto M

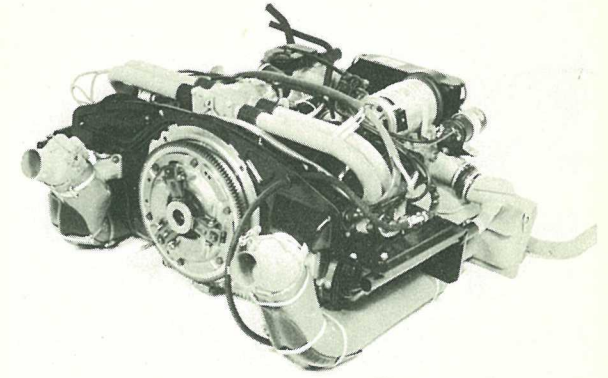

Foto N

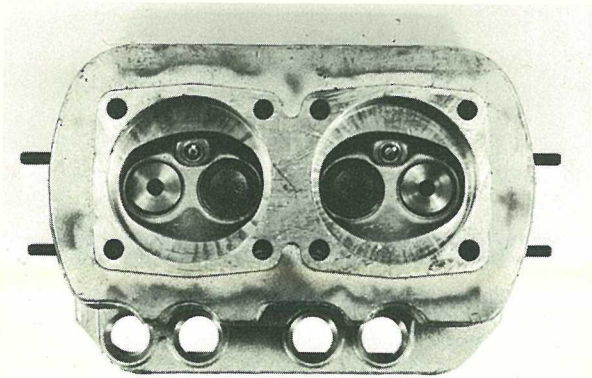

Foto O



Foto P

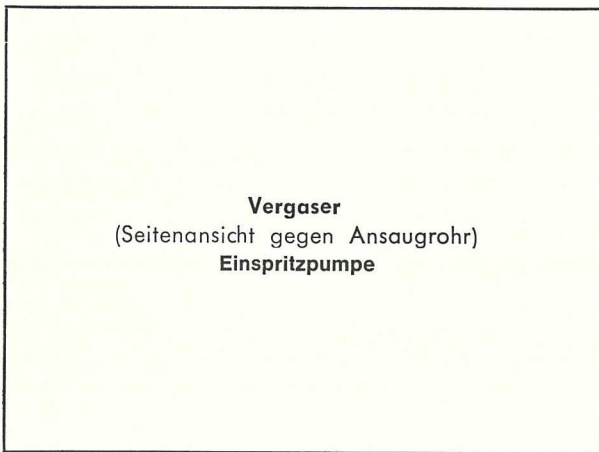

Foto Q

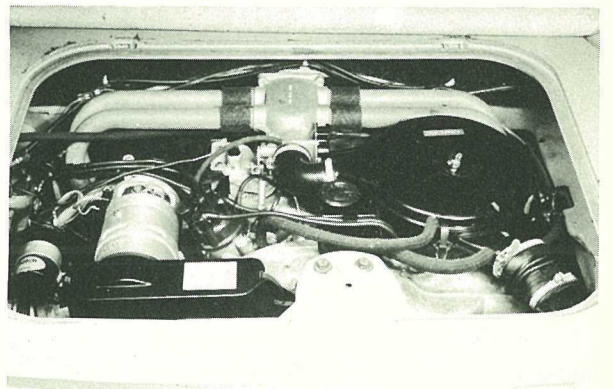

Zeichnung des Ansaugrohres, Seitenansicht gegen Zylinderkopf, maßstäblich mit Angabe der Innen-Abmessungen und Serien-Toleranzen

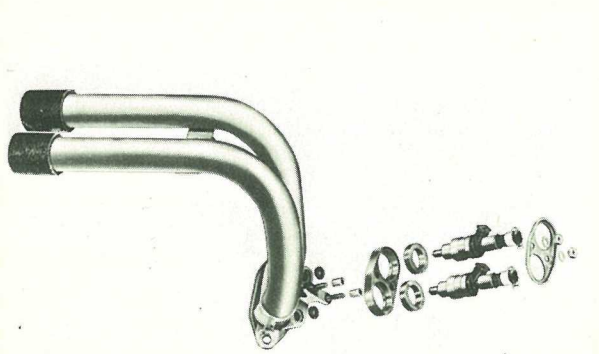
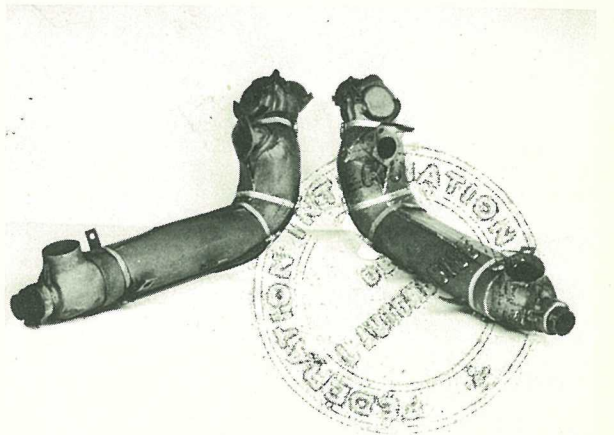
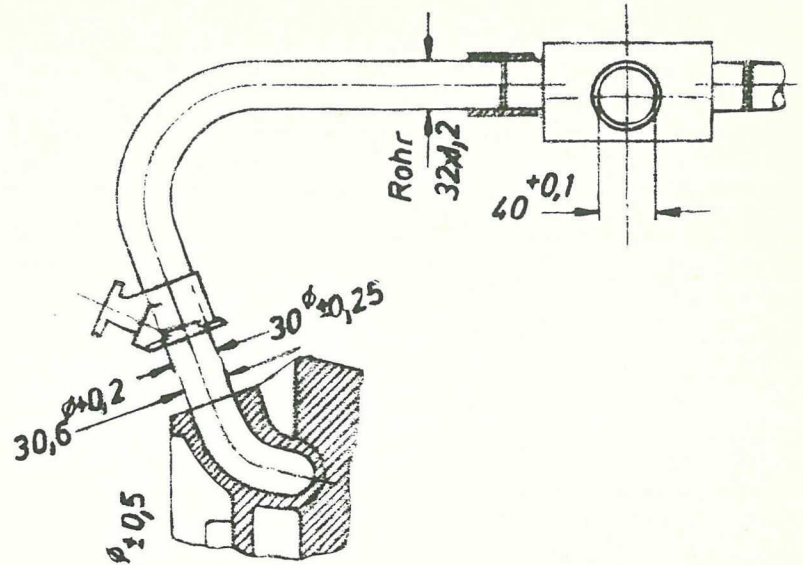

Zeichnung der Einlaßöffnungen des Zylinderkopfes, maßstäblich mit Angabe der Innen-Abmessungen und Serien-Toleranzen

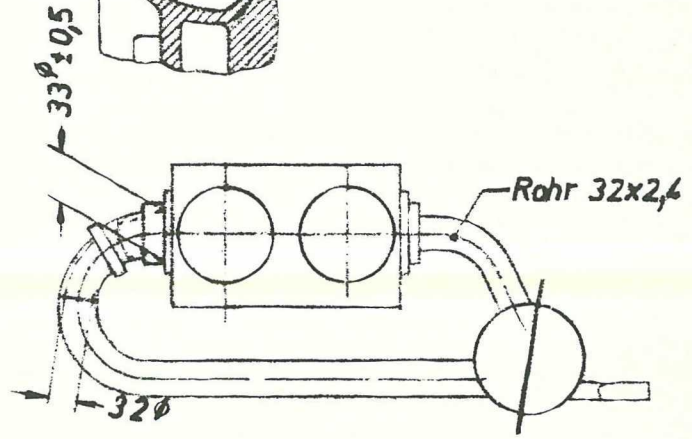

Zeichnung des Auspuff-Krümmers, Auslaßöffnungen, Seitenansicht gegen Zylinderköpfe, maßstäblich mit Angabe der Innen-Abmessungen und Serien-Toleranzen

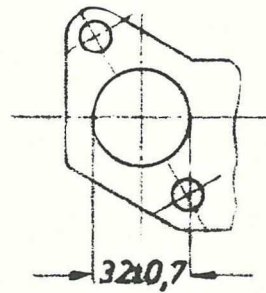

Zeichnung der Auslaßöffnungen des Zylinderkopfes, maßstäblich mit Angabe der Innen-Abmessungen und Serien-Toleranzen

Nockenwelle

R = Nockenwelle-Mitte

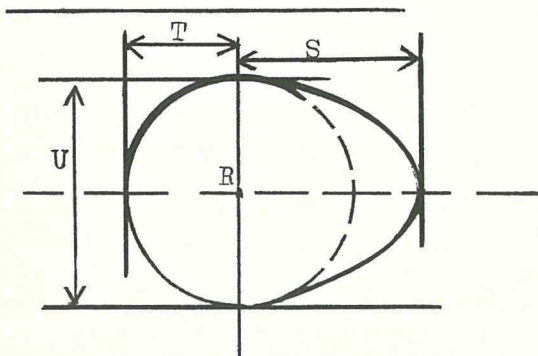

Einlaß-Nocke

S =	23,3	mm	0.917	inches
T =	15,5	mm		inches
U =	31	mm	1.22	inches

Auslaß-Nocke

S =	22,9	mm	0.901	inches
T =	15,5	mm	0.61	inches
U =	31	mm		inches

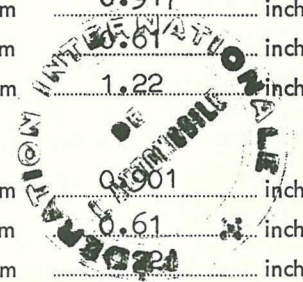

Wichtig Die halbfett gedruckten Angaben müssen in jedem Fall in 2 Maß-Einheiten angegeben werden von denen eine das metrische System sein muß. Siehe untenstehende Vergleichstabelle.

Abmessungen und Fassungsvermögen

1. **Radstand** 2400 mm 94.5 inches
 2. **Spurweite, vorne** 1310 mm 51.6 inches *
 3. **Spurweite, hinten** 1346 mm 53.0 inches *

*) Veränderungen der Spurweite bei Ausstattung mit anderen Felgen oder Rädern sind im Testblatt anzuführen. Genaue Angabe der Art der Spurweiten-Vermessung in Verbindung mit der hierbei bestehenden Bodenfreiheit erforderlich.

Diese Bodenfreiheit-Angabe gilt ausschließlich für die Vermessung der Spur und darf keinesfalls als Grundlage für die Zulassung des Fahrzeuges herangezogen werden.

4. Länge über alles 422.5 cm 166.3 inches
 5. Breite über alles 164 cm 64.6 inches
 6. Höhe über alles 147 cm 57.9 inches

7. **Fassungsvermögen des Kraftstoffbehälters** (einschl. Reserve)

mind. 40 bis 42 Ltr. 10.6 Gallon US 8.8 Gallon Imp.

5

8. Anzahl der Sitzplätze

9. **Gewicht, Gesamt-Gewicht des Fahrzeuges** mit Serien-Ausstattung im fahrbereiten Zustand mit Wasser, Öl und bereiften Reserverad jedoch ohne Kraftstoff und ohne Werkzeuge

- a) ca. 930 kg ca. 2050 lbs ca. 18.31 cwt
 b) ca. 930 kg ca. 2050 lbs ca. 18.31 cwt
 c) ca. 1005 kg ca. 2216 lbs ca. 19.78 cwt
 Leergewicht nach DIN 70020 kg a) 960 b) 960 c) 1035 lbs a) 2116 b) 2116 c) 2282

Achslast, vorne kg a) 370 b) 370 c) 380

Achslast, hinten kg a) 590 b) 590 c) 580

Standgeräusch ~~DIN 70020~~ dB (A) 72

Fahrgeräusch ~~DIN 70020~~ dB (A) 80

Vergleichstabelle

1 inch / Zoll	=	2,54 cm	1 foot / Fuß	=	30,4794 cm
1 square inch / Quadrat-Zoll	=	6,452 cm ²	1 Cubik-inch / Kubik-Zoll	=	16,387 cm ³
1 pound / Pfund	=	453,593 gr	1 hundred Weight (cwt)	=	50,802 kg
1 pint (pt)	=	0,568 Ltr.	1 quart US	=	0,9464 Ltr.
1 gallon US	=	3,785 Ltr.	1 gallon Imp.	=	4,546 Ltr.



Fahrgestell und Karosserie (Fotos A, B und C)

20. Art des Aufbaues: ~~unabhängig~~ selbsttragend
21. selbsttragend Bauart, Werkstoff
 unabhängig Bauart Stahlblech
22. Werkstoff des Fahrgestelles verschiedene
23. Werkstoff der Karosserie Stahlblech
24. Anzahl der Türen 2 Werkstoff Stahlblech
25. Werkstoff der Motorhaube Stahlblech
26. Werkstoff der Kofferhaube Stahlblech
27. Werkstoff des Rückfensters Sicherheitsglas
28. Werkstoff der Windschutzscheibe Sicherheitsglas
29. Werkstoff der Fenster der vorderen Türen Sicherheitsglas
30. Werkstoff der Fenster der hinteren Türen -
31. Art der Scheiben, Betätigung der Türfenster Kurbelfenster, davor Drehfenster
32. Werkstoff der hinteren Seitenscheiben Sicherheitsglas
33.

Zubehör und Ausstattung

38. Heizungsanlage: ja - ~~nein~~
39. Klimaanlage: ~~ja~~ - nein
40. Lüftungsanlage: ja - ~~nein~~
41. Vordersitz, Art der Ausstattung Einzelstühle, verstellbar, mit verstellb. Rückenlehne
42. Gewicht, vordere Sitze bzw. Sitzbank je Sitz ca. 13,5 kg 29.76 lbs
 mit Rahmen, Rücklehne und Gleitschienen, ausgebaut
43. Hintere Sitze, Art der Ausstattung Sitzbank
44. Werkstoff der Stoßstange, vorne } Stahlblech Gewicht 3,8 * kg 8.38 lbs
45. Werkstoff der Stoßstange, hinten } Gewicht 3,6 * kg 7.94 lbs
46. kg lbs

Räder

50. Art der Räder bzw. Felgen Lochscheibenräder aus Stahl mit Tiefbettfelge
51. Gewicht (pro Rad, ohne Bereifung) 7,2 kg 15.87 lbs
52. Art der Befestigung 4 Radschrauben
53. Felgendimension - mm 4 1/2 J x 15 inches
- 53a Felgendurchmesser - mm 15 inches
54. Felgenbreite - mm 4 1/2 inches
55. Reifendimensionen - mm a) 6.00-15 L 4 PR inches
 b) 6.00-15 L 4 PR inches
 c) 6.00-15 L 6 PR inches

Lenkung

60. Bauart Schneckenrollenlenkung
61. Servo-Lenkung: ~~ja~~ - nein
62. Zahl der Lenkradumdrehungen von Anschlag zu Anschlag 2,8
63. Bei Servo-Lenkung
64.

* ohne Hörner und Halter



Federung

70. Vorderrad-Aufhängung (Foto D), Bauart Einzelradaufhängung mit je 2 Kurbellängslenkern
 71. Ausführung der Federung 2 vorgesetzte, gekreuzte Rundstäbe
 72. Stabilisator (falls vorhanden) ja
 73. Anzahl der Stoßdämpfer pro Rad ein Stoßdämpfer
 74. Wirkungsweise hydraulisch, doppelwirkend
 78. Hinterrad-Aufhängung (Foto E), Bauart Einzelradaufhängung mit Pendelachse
 79. Ausführung der Federung 2 vorgesetzte Rundstäbe (Drehfederstäbe)
 80. Stabilisator (falls vorhanden) ja
 81. Anzahl der Stoßdämpfer pro Rad ein Stoßdämpfer
 82. Wirkungsweise hydraulisch, doppelwirkend
 83.

Bremsen (Fotos F und G)

(Zweikreis-Ausführung)

90. Bauart der Bremsanlage hydraulisch, vorn Scheiben-, hinten Trommelbremse
 91. Servo-Bremse (falls vorhanden), Wirkungsweise -
 92. Anzahl der Hauptbrems-Zylinder 1

Trommelbremsen

	VORN	HINTEN
93. Anzahl der Bremszylinder pro Rad	1	
94. Bremszylinder-Bohrung mm in.	22,20 mm 0,87 in.
95. Bremstrommel-Durchmesser (innen) mm in.	248 mm 9,76 in.
96. Länge der Bremsbeläge mm in.	264 mm 10,39 in.
97. Breite der Bremsbeläge mm in.	45 mm 1,77 in.
98. Anzahl der Bremsbacken je Bremstrommel		2
99. Wirksame Bremsfläche je Radbremse mm ² sq.in.	225 cm ² 34,85 sq.in.

Scheibenbremsen

100. Bremsscheiben-Durchmesser außen	277 mm 10,90 in. mm in.
101. Stärke der Brems Scheibe	9,5 mm 0,37 in. mm in.
102. Länge der Bremssegmente	} rhombisch mm in.
103. Breite der Bremssegmente	 mm in.
104. Anzahl der Bremsbacken je Radbremse		
105. Wirksame Bremsfläche je Radbremse	40 cm ² 6,19 sq.in. mm ² sq.in.
106.		
107.		



Motor

130. Arbeitsverfahren 4-Takt
131. Anzahl der Zylinder 4
132. Zylinder-Anordnung Boxer (gegenüberliegend)
133. Zylinder-Bohrung 85,5 mm 3,37 in.
134. Kolbenhub 69 mm 2,71 in.
135. Hubraum pro Zylinder 396 cm³ 24,16 cu. in.
136. Gesamthubraum 1584 cm³ 96,65 cu. in.
137. Werkstoff des Zylinderblockes Grauguß
138. Werkstoff der Zylinder-Laufbuchsen -
139. Werkstoff des Zylinderkopfes Leichtmetall (Alu-Leg.) Anzahl 2
140. Anzahl der Einlaßöffnungen 1 je Kopf
141. Anzahl der Auslaßöffnungen 2 je Kopf
142. Verdichtungsverhältnis 7,7
143. Inhalt eines Verdichtungsraumes 49 cm³ 2,99 cu. in.
144. Werkstoff des Kolbens Leichtmetall
145. Anzahl der Kolbenringe 3
146. Entfernung Kolbenbolzenmitte / Kolbenkrone 39,4 mm 1,55 inches
147. Kurbelwelle: ~~geschmiedet~~ / geschmiedet
148. Bauart der Kurbelwelle einteilig, gekröpft, 4-fach gelagert
149. Anzahl der Kurbelwellen-Hauptlager 4
150. Werkstoff der Kurbelwellen-Lagerdeckel Leichtmetall
151. Motorschmierung: ~~Trockensumpf~~ Ölwanne und Druckumlaufschmierung
152. Schmiermittel-Umlaufmenge der Ölbehälter bzw. Ölwanne 2,5 Ltr. 5,3 US pts qu. US
153. Ölkühler: ja - ~~nein~~
154. Art der Kühlung Luft
155. Fassungsvermögen Kühlwasserumlauf - Ltr. pts qu. US
156. Ventilator (falls vorhanden), Durchmesser - cm inches
157. Anzahl der Lüfterflügel -
- Pleuel-Lager**
158. Werkstoff-Pleuellager Durchmesser 55 mm 2,165 in. Dreistofflager Halbschalen
159. Pleueldeckel, Art Durchmesser mm in.
- Gewichte**
160. Schwungscheibe 7,6 kg 16,75 lbs
161. Schwungscheibe mit Kupplung 11,93 kg 26,30 lbs
162. Kurbelwelle 8,6 kg 18,96 lbs
163. Pleuel 0,61 kg 1,34 lbs
164. Kolben mit Kolben-Bolzen und Ringen 0,65 kg 1,43 lbs
165.

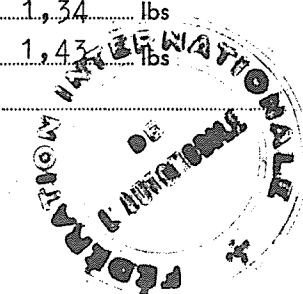

Motor (Viertaktverfahren)

170. Anzahl der Nockenwellen 1
 171. Anordnung der Nockenwelle unter der Kurbelwelle
 172. Art des Nockenwellenantriebes Zahnrad
 173. Art der Ventilbetätigung über Stößel, Stoßstangen und Kipphebel
 174.

EINLASS (siehe Seite 4)

180. Werkstoff des Ansaugrohres / Krümmers St 35 GZF
 181. Durchmesser (außen) des Einlaß-Ventiles Schaft 8 mm, Teller 35,5 mm 0.31/1.39 inches
 182. Ventilhub-maximal 8,8 mm 0.346 inches
 183. Anzahl der Ventildfedern je Ventil 1
 184. Art der Ventildfedern Progressiv gewickelte Spiralfeder
 185. Anzahl der Einlaß-Ventile je Zylinder 1
 186. Ventilspiel bei kaltem Motor 0,10 mm 0.0039 inches
 187. Einlaß-Ventil öffnet vor o. T. 7 ° 30')
 Ventilspiel wie angegeben bei kaltem Motor } bei 1 mm Ventilspiel
 188. Einlaß-Ventil schließt nach u. T. 37 °)
 Ventilspiel wie angegeben bei kaltem Motor }
 189. Luffilter, Art Ölbadluftfilter
 190. -

AUSLASS (siehe Seite 4)

195. Werkstoff des Auspuffkrümmers St 35 GZF (Rohr DIN 2391)
 196. Durchmesser (außen) des Auslaß-Ventiles Schaft 8; Teller 32 mm 0.31/1.26 inches
 197. Ventilhub-maximal 8,5 mm 0.334 inches
 198. Anzahl der Ventildfedern je Ventil 1
 199. Art der Ventildfedern Progressiv gewickelte Spiralfeder
 200. Anzahl der Auslaß-Ventile je Zylinder 1
 201. Ventilspiel bei kaltem Motor 0,10 mm 0.0039 inches
 202. Auslaß-Ventil öffnet u. T. 44 ° 30')
 Ventilspiel wie angegeben bei kaltem Motor } bei 1 mm Ventilspiel
 203. Auslaß-Ventil schließt nach o. T. 4 °)
 Ventilspiel wie angegeben bei kaltem Motor }
 204. -



Fabrikat Volkswagen Typ VW 1600 EL FIA / CSI Homologation Nr. 5200

Vergaser (Foto N)

210. Anzahl der Vergaser
211. Bauart
212. Fabrikat
213. Typ / Modell
214. Anzahl der Gemisch-Auslaßöffnungen
215. Durchmesser des Ansaugrohres (oder der Saugrohre) Vergaser-Seite mm
216. Nenn-Durchmesser des Lufttrichters

Einspritzung (falls vorhanden)

220. Fabrikat der Einspritzpumpe Elektronische Einspritzanlage, Fabrikat Bosch
221. Anzahl der Kolben 4
222. Typ der Einspritzpumpe
223. Gesamtzahl der Einspritzdüsen 4
224. Anordnung der Einspritzdüsen an den Saugrohren
225. Durchmesser des Ansaugrohres 29,6 mm 11,544 inches
226. Durchmesser des Stahlrohrstutzens 29,6
Durchmesser der Drosselklappe 40,0 15,748

Motor-Zubehör

230. Kraftstoffpumpe: Antrieb ~~mechanisch~~ / elektrisch
231. Anzahl 1
232. Art der Zündung Batteriezündung
233. Anzahl der Zündverteiler 1
234. Anzahl der Zündspulen 1
235. Anzahl der Zündkerzen je Zylinder 1
236. Art der Lichtmaschine Gleichstrom-Lichtmaschine
237. Art des Lichtmaschinen-Antriebes Keilriemen
238. Spannung 12 Volt
239. Anzahl der Batterien 1
240. Anordnung der Batterie unter dem Rücksitz rechts
241. Spannung 12 Volt
242.

Motorleistungen und Fahrzeug-Geschwindigkeit (laut Hersteller-Katalogangaben)

250. Leistung des Motors 54/65 PS / DIN / SAE 4000/4600 U/min
251. Drehzahl maximal 4000 U/min Leistung 54
252. Größtes Drehmoment 11,2 mkg bei 2200 U/min
253. Höchstgeschwindigkeit des Fahrzeuges 135 km/h 84 mph
254.

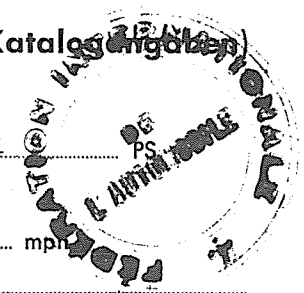

Kraftübertragung

Kupplung

260. Bauart der Kupplung Trockenkupplung
261. Anzahl der Kupplungs-Scheiben 1
262. Durchmesser der Kupplungs-Scheibe 200 mm 7,87 inches
263. Durchmesser der Kupplungsbeläge, innen 130 mm 5,12 inches
263. Durchmesser der Kupplungsbeläge, außen 200 mm 7,87 inches
264. Art der Kupplungs-Betätigung Kupplungsfernbetätigung durch Seil und Bowdenzug
265.

Wechselgetriebe (Foto H)

270. Art der Schaltung Knüppelschaltung
- Fabrikat des Getriebes VW Modell / Typ
271. Anzahl der Gänge (vorwärts) 4
272. Anzahl der synchronisierten V-Gänge 4
273. Anordnung des Schalthebels Auf dem Rahmentunnel vor den Vordersitzen
274. Automatisches Getriebe, Fabrikat Typ
275. Anzahl der Gänge (vorwärts)
276. Anordnung des Schalthebels

277	Schaltgetriebe		Automatischer Getriebe		Zusätzliche Getriebe-Übersetzung/Automatisch			
	Übersetzungs- verhältnis	Anzahl der Zähne	Übersetzungs- verhältnis	Anzahl der Zähne	Übersetzungs- verhältnis	Anzahl der Zähne	Übersetzungs- verhältnis	Anzahl der Zähne
1	3,80	10/38	2,65	30 =	Sonnenrad klein			
2	2,06	17/35	1,59	51 =	Sonnenrad groß			
3	1,26	23/29	1	16 =	Planetenrad klein			
4	0,89	27/44		35 =	Planetenrad groß			
5				84 =	Ringrad			
6								
RÜCK- WÄRTS	3,61	14/43 20/17	- 1,8					

278. Schongang-Getriebe - Typ -
279. Anzahl der Vorwärtsgänge mit Schongang-Getriebe -
280. Übersetzungs-Verhältnis des Schongang-Getriebes -
281.

Antriebsachse

290. Bauart der Antriebsachse VW Pendelachse mit Ausgleichfeder
291. Art des Ausgleichsgetriebes Zweiplaneten-Kegelrad-Ausgleichsgetriebe
292. Art der Ausgleichssperre (falls vorhanden)
293. Übersetzungs-Verhältnis des Ausgleichsgetriebes 4,125 Anzahl der Zähne 8/33
294. Übersetzung wahlweise serienmäßige lieferbar ja
- Übersetzung-Verhältnis 4,375 8/35

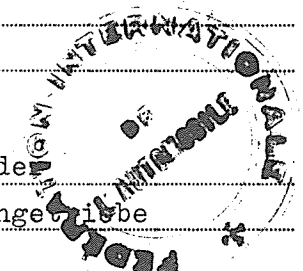

Vom Hersteller lieferbare Sonderausrüstungen gegenüber der im vorliegenden Testblatt festgelegten Ausführungen:

1. Lieferbar als Rechtslenker
2. Lieferbar mit Stahlkurbeldach
3. Lieferbar mit benzinelektrischer Heizung
4. Lieferbar mit Nackenstützen für die Vordersitze
Gewicht je Sitz dann ca. 15 kg, 33,07 lbs
5. Lieferbar mit selbsthemmendem Sperrdifferential (Limited Slip M 220)
6. Exportausführung je nach Exportland:
Lieferbar mit Sealed beam Scheinwerfern und -Lampen
7. Nur für c) Variant:
Lieferbar mit Zusatzfederung der Hinterachse (465 kg)
Dadurch abweichende Daten:

Zu 9. Gewicht ca. 1020 kg, ca. 2249 lbs, ca. 20.08 cwt
Leergewicht 1050 kg, 2315 lbs
Achslast vorn 380 kg
Achslast hinten 595 kg

Zu 55. Reifendimensionen 6.00 - 15 L 8 PR

8. Lieferbar mit Komfortausstattung, die neben den oben erwähnten Nackenstützen umfaßt:

- a) Polsterung des Armaturenbrettes
- b) Elektrisch beheizbare Heckscheibe

9. Lieferbar mit VW Automatic Typ 3
Dadurch abweichende Daten:

Zu 9. Standgeräusch dB (A) 76
Fahrgeräusch dB (A) 80

Zu 78. Einzelradaufhängung mit Dreiecklängslenker

Zu 80. Kein Stabilisator

Zu 160. Keine Schwungscheibe

Zu 161. Keine Kupplung

Zu 253. Höchstgeschwindigkeit 130 km/h, 81 mph

Zu 260. bis 265. Keine Kupplung

Zu 274. Automatisches Getriebe, Fabrikat VW Typ 3

Zu 275. Anzahl der Gänge (vorwärts) 3

Zu 276. Anordnung des Wählhebels: auf dem Rahmentunnel vor den Vordersitzen

Zu 277. Übersetzungsverhältnis und Anzahl der Zähne siehe Spalte 2 "Automatisches Getriebe"

Zu 290. VW-Doppelgelenkachse

Zu 293. Übersetzungsverhältnis des Ausgleichgetriebes 3,67
Anzahl der Zähne 9/33



Fédération Internationale de l'Automobile

Nachtrag zum Testblatt ~~(Berichtigung-Ergänzung)~~ Evolution

Hersteller Volkswagenwerk AG

Für Baumuster/Typ VW 1600 EL a) Limousine Fließheck b) Limousine Stufenheck
 31 02 000001 / 36 02 000001 c) Variant

Fahrgestell-Nr.

Motor-Nr. Kennbuchstabe / Code "U"

Datum der Antragstellung 14. November 1969

Genauere Angaben für die Berichtigung-Ergänzung des Testblattes:

geänderte Karosserieform
changed bodystyling

4. a, b, c	4340 mm	172.0 in
5. a, b, c	1640 mm	63.8 in
9. a, b,	1010 kg	2222 lbs.
c	1035 kg	2280 lbs.

Nur vom ACN auszufüllen

Geprüft gemäß den Unterlagen des Herstellerwerkes VW - EV/S-TW 26.11.1969

ONS/FIA-Eintragungen

Berichtigung-Ergänzung von FIA anerkannt

gültig ab 1/1/70 Liste 70/1

FIA-Stempel

UNTERSCHRIFT

DIE

UNDERSCHRIFT

UNTERSCHRIFT

1/1/E

Fotos 60x80 mm A + B
der umstehend beschriebenen Testblatt-Ergänzungen (Weiterentwicklung)

Fließheck



Stufenheck

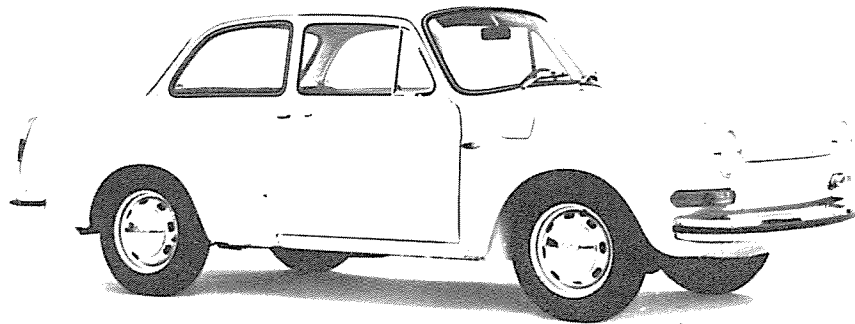

Variant

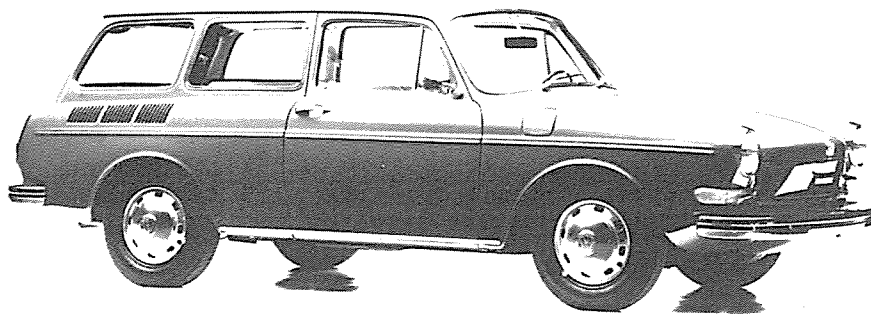

Fotos 60 x 80 mm

der umstehend beschriebenen Erweiterung zum Testblatt (Weiterentwicklung)

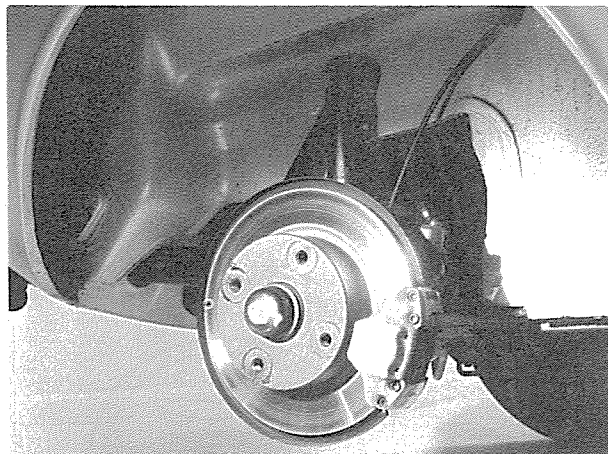
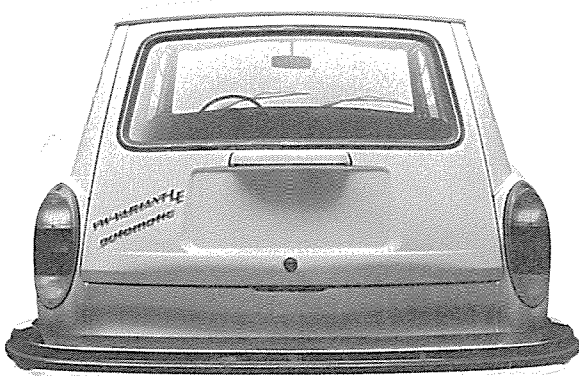
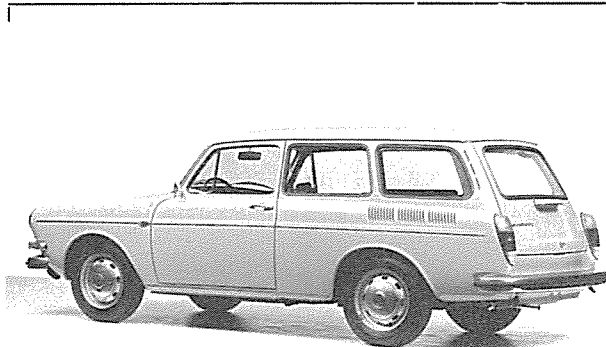
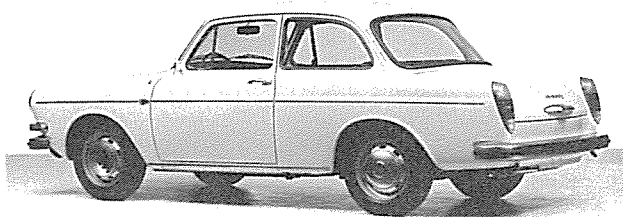
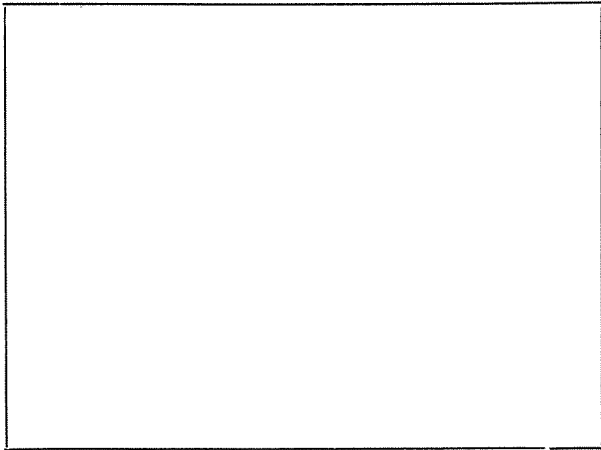

Fédération Internationale de l'Automobile

Nachtrag zum Testblatt – Änderung der Serienfertigung – Entwicklung
gemäß den Bestimmungen des Anhang „J“ zum Internationalen Automobil-Sportgesetz

Hersteller Volkswagenwerk AG

Für Baumuster/Typ 31 and 36

Nachstehende Änderungen gelten ab Fahrgestell-Nr. 31 1 / 36 1

Motor-Nr. code letter U

Beginn der Serienfertigung mit nachstehenden Änderungen 22. 8. 1971

Handelsbezeichnung des Baumusters/Typ mit diesen Änderungen 1600 EL fastback, notchback, variant

Datum der Antragstellung 23. 8. 1971

Genauere Angaben/Beschreibung der serienmäßigen Änderungen (Entwicklung des Typs), die eine Ergänzung/Änderung des Testblattes erfordern

- 2 -

- f) optional 1 or 2 sports type seats^{*} with or without head restraints
 spare part number 000 061 820 (photo 7)
 weight of seat 14,5 kg weight of head restraint 1,3 kg

* in the front

Nur vom ACN auszufüllen

Geprüft gemäß den Unterlagen des Herstellerwerkes

ONS/FIA-Eintragungen

Baumuster/Typ mit o. a. Änderungen von FIA anerkannt in Kategorie

gültig ab Liste

FIA-Stempel

Unterschrift

Fotos 60 x 80 mm

der umstehend beschriebenen Erweiterung zum Testblatt (Weiterentwicklung)

