



FEDERATION INTERNATIONALE  
DE L'AUTOMOBILE  
JAPAN AUTOMOBILE FEDERATION  
社団法人 日本自動車連盟

Homologation N°

**F3-332-**

JAF公認番号 **EF3-017-04**  
JAF発効日 **2004年2月29日**

FICHE D'HOMOLOGATION POUR MOTEUR DE FORMULE 3  
HOMOLOGATION FORM FOR FORMULA 3 ENGINE  
フォーミュラ3用エンジンの公認書式

Constructeur  
Manufacturer

製造会社名

**HONDA MOTOR CO.,LTD.**

Modèle et type

Model and type

モデルと型式

**Cylinder block / F20C ENGINE  
Cylinder head / K20A ENGINE**

Homologation valable à partir du  
Homologation valid as from  
FIA発効年月日

**01 MARS 2004**

MOTEUR (version standard)  
ENGINE (standard version)  
エンジン(標準仕様)

Cycle

Cycle サイクル

**4 - STROKE(OTTO)**

Nombre et disposition des cylindres

Number and layout of the cylinders シリンダ-の数と配列

**4 - IN LINE**

Mode de refroidissement

Cooling system 冷却方式

**Liquid**

Cylindrée

Cylinder capacity 気筒容量

Unitaire

Unitary 1 気筒

**499.4** cm<sup>3</sup>

Totale

Total 合計 **1997.4** cm<sup>3</sup>

Matériau du bloc-cylindre

Cylinder block material シリンダ-ブロックの材質

**Aluminum - alloy**

Chemises :

Sleeves : スリーブ :



oui

yes 有



non

no 無

Type

Type 形式

**XXXX**

Alésage

Bore ホ-ア **87.0** mm

Course

Stroke ストローク

**84.0** mm



Fédération Internationale de l'Automobile  
2 chemin de Blandonnet  
CH-1215 GENEVE 15  
Tél.: 41 22 544 44 00  
Fax Sport: 41 22 544 44 50



Marque  
Make **HONDA**  
会社名 \_\_\_\_\_

Modèle  
Model **CYLINDER BLOCK/F20C**  
モデル **CYLINDER HEAD/K20A**

**F3-332-**

**EF3-017-04**

JAF公認番号

Vilebrequin :  
Crankshaft : クランクシャフト :

Type de paliers  
Type of bearings ヘアリングの形式 **Plain**

Matériau des chapeaux de paliers  
Bearing caps material ヘアリングキャップの材質 **Cast - iron, Aluminum - alloy**

Culasse :  
Cylinderhead : シリンダーヘッド :

Nombre  
Number 数 **1**

Emplacement  
Location 位置 **Top**

Système de commande de soupapes  
Type of valve operation バルブ作動方式 **Rocker arm**

Angle entre axe de la soupape d'admission et axe de la soupape d'échappement  
Angle between inlet valve axle and exhaust valve axle インテークバルブとエキゾーストバルブの挟み角 **51°**

Admission :  
Inlet : 吸気系 :

Nombre de soupapes par cylindre  
Number of valves per cylinder **2**  
1シリンダー当たりのバルブの数

Type des ressorts de soupape  
Type of valve springs **Coil**  
バルブスプリングの形式

Echappement :  
Exhaust : 排気系 :

Nombre de soupapes par cylindre  
Number of valves per cylinder **2**  
1シリンダー当たりのバルブの数

Type des ressorts de soupape  
Type of valve springs **Coil**  
バルブスプリングの形式

## PHOTOS

Culasse nue vue de dessus  
Bare cylinderhead seen from above  
シリンダーヘッド単体の上面視

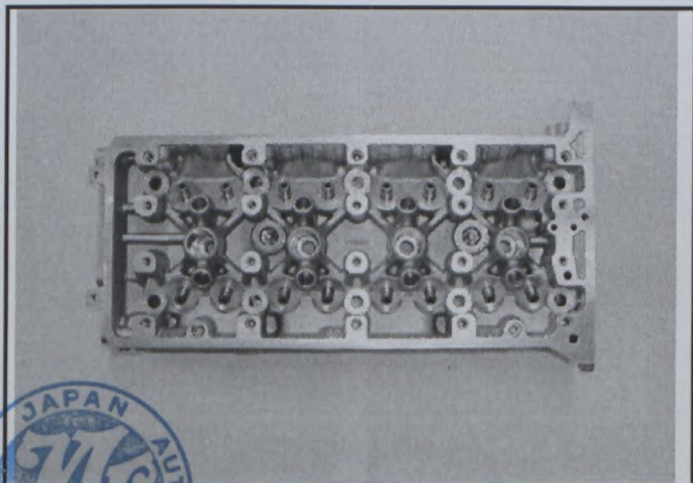

Culasse nue vue de dessous  
Bare cylinderhead seen from below  
シリンダーヘッド単体の下面視

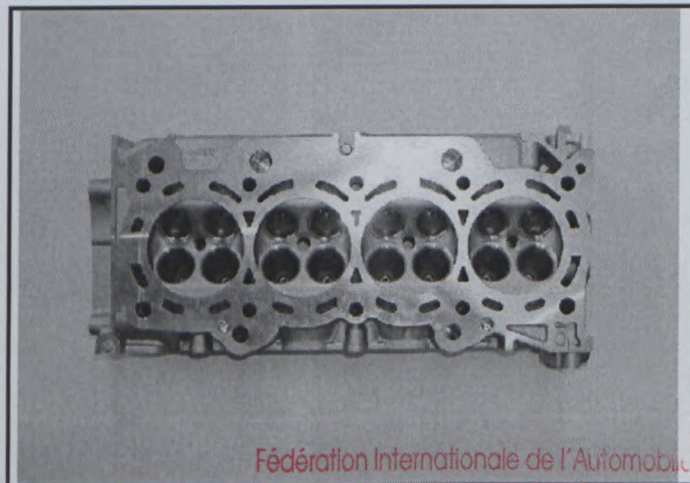

Fédération Internationale de l'Automobile

2 chemin de Blandonnet  
CH-1215 GENEVE 15

Tél.: 41 22 544 44 00

Fax Sport: 41 22 544 44 50



Marque  
Make **HONDA**  
会社名 \_\_\_\_\_

Modèle  
Model **CYLINDER BLOCK/F20C**  
モデル **CYLINDER HEAD/K20A**

**F3 332-**

JAF公認番号 **EF3-017-04**

Profil droit de culasse nue  
Right hand view of bare cylinderhead  
シリンダヘッド単体の右側面

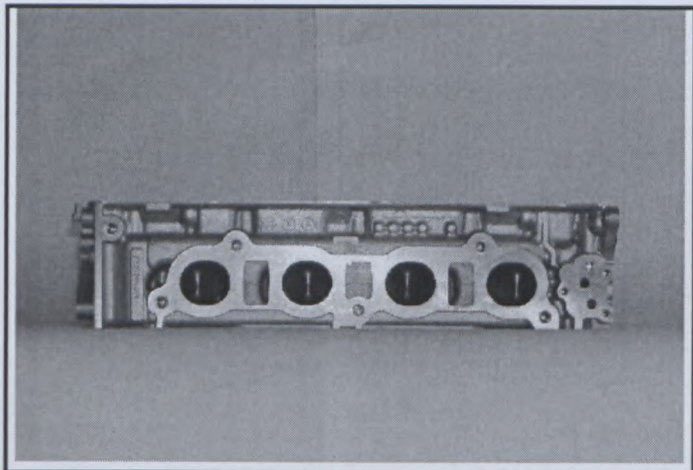

Profil gauche de culasse nue  
Left hand view of bare cylinderhead  
シリンダヘッド単体の左側面

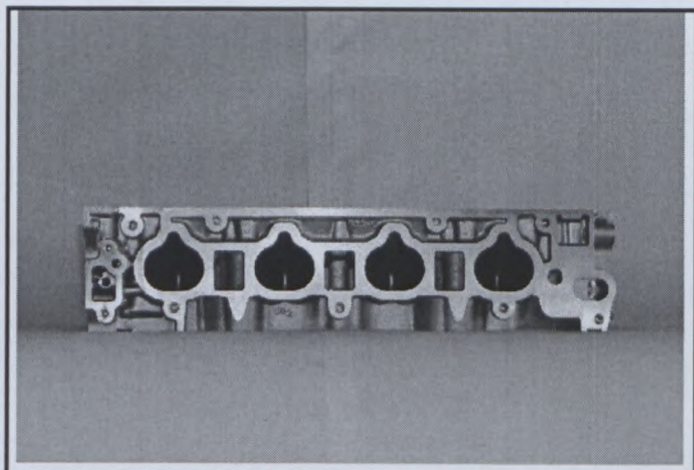

Bloc nu vu de dessus  
Bare block seen from above  
ブロック単体の上面視

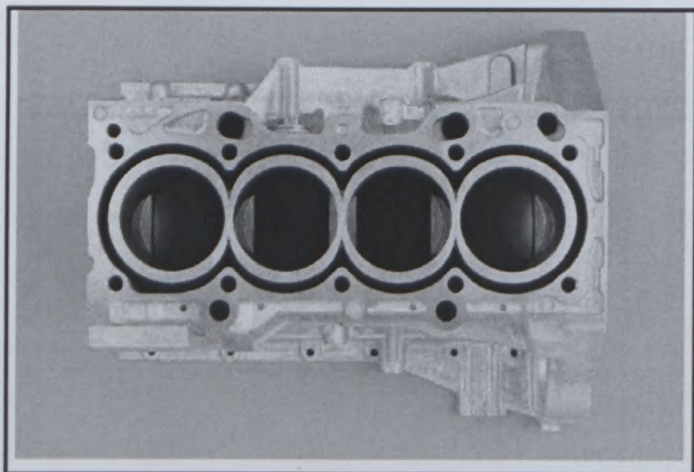

Bloc nu vu de dessous  
Bare block seen from below  
ブロック単体の下面視

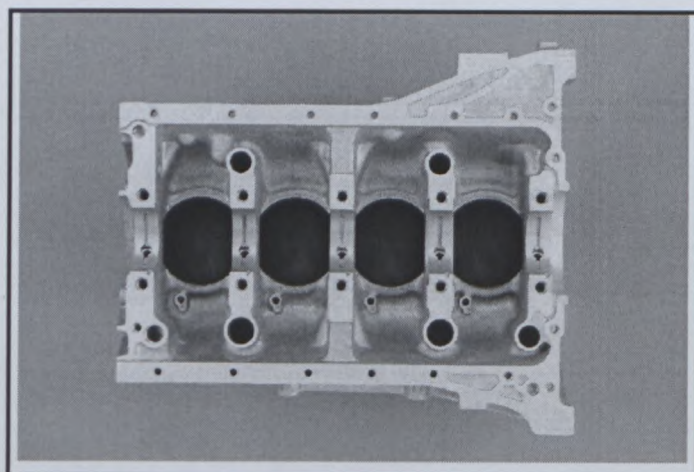

Profil droit de bloc nu  
Right hand view of bare block  
ブロック単体の右側面

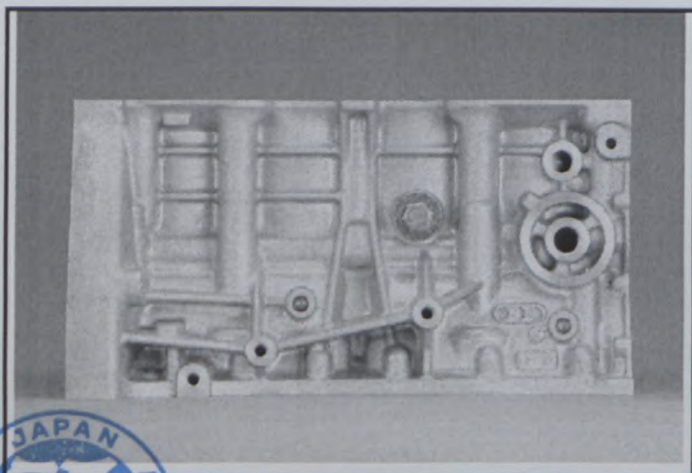

Profil gauche du bloc nu  
Left hand view of bare block  
ブロック単体の左側面

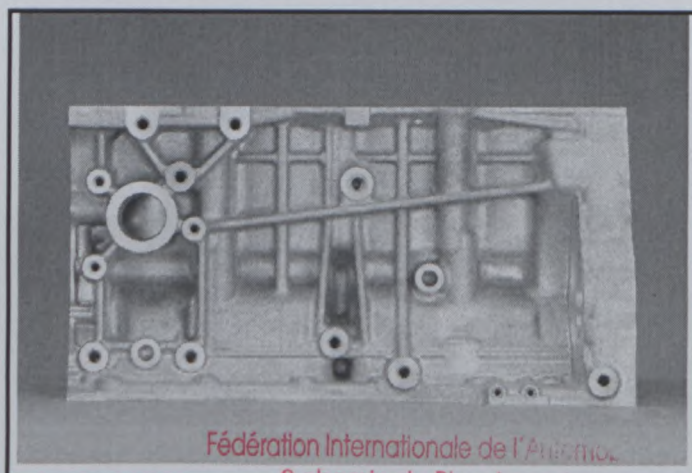

Fédération Internationale de l'Automobile

2 chemin de Blandanet  
CH-1215 GENEVE 15

Tél.: 41 22 544 44 00

Fax Sport: 41 22 544 44 50







FEDERATION INTERNATIONALE  
DE L'AUTOMOBILE  
JAPAN AUTOMOBILE FEDERATION  
社団法人 日本自動車連盟

Homologation N°

F3 332 -

JAF公認番号 **EF3-017-04**

JAF発効日 **2004年2月29日**

FICHE D'HOMOLOGATION POUR MOTEUR DE FORMULE 3  
HOMOLOGATION FORM FOR FORMULA 3 ENGINE  
フォーミュラ3用エンジンの公認書式

Constructeur  
Manufacturer

製造会社名

**HONDA MOTOR CO.,LTD.**

Modèle et type

Model and type

モデルと型式

**Cylinder block / F20C ENGINE  
Cylinder head / K20A ENGINE**

Homologation valable à partir du

Homologation valid as from

FIA発効年月日

**01 MARS 2004**

MOTEUR (version standard)

ENGINE (standard version)

エンジン(標準仕様)

Cycle

Cycle サイクル

**4 - STROKE(OTTO)**

Nombre et disposition des cylindres

Number and layout of the cylinders シリンダーの数と配列

**4 - IN LINE**

Mode de refroidissement

Cooling system 冷却方式

**Liquid**

Cylindrée

Cylinder capacity 気筒容量

Unitaire

Unitary 1 気筒

**499.4** cm<sup>3</sup>

Totale

Total 合計 **1997.4** cm<sup>3</sup>

Matériau du bloc-cylindre

Cylinder block material シリンダーブロックの材質

**Aluminum - alloy**

Chemises :

Sleeves : スリーブ :



oui

yes 有



non

no 無

Type

Type 形式 **XXXX**

Alésage

Bore ホール **87.0** mm

Course

Stroke ストローク **84.0** mm



Fédération Internationale de l'Automobile  
2 chemin de Blandonnet  
CH-1215 GENEVE 15  
Tél: 41 22 544 44 00  
Fax Sport: 41 22 544 44 50



Marque  
Make **HONDA**  
会社名 \_\_\_\_\_

Modèle  
Model **CYLINDER BLOCK/F20C**  
モデル **CYLINDER HEAD/K20A**

**F3 332 -**

**EF3-017-04**

JAF公認番号

Vilebrequin :  
Crankshaft : クランクシャフト :

Type de paliers  
Type of bearings ベアリングの形式 **Plain**

Matériau des chapeaux de paliers  
Bearing caps material ベアリングキャップの材質 **Cast - iron, Aluminum - alloy**

Culasse :  
Cylinderhead : シリンダーヘッド :

Nombre  
Number 数 **1**      Emplacement  
Location 位置 **Top**

Système de commande de soupapes  
Type of valve operation バルブ作動方式 **Rocker arm**

Angle entre axe de la soupape d'admission et axe de la soupape d'échappement  
Angle between inlet valve axle and exhaust valve axle インテークバルブとエキゾーストバルブの挟み角 **51°**

Admission :  
Inlet : 吸気系 :

Nombre de soupapes par cylindre  
Number of valves per cylinder **2**  
1シリンダー当たりのバルブの数

Type des ressorts de soupape  
Type of valve springs **Coil**  
バルブスプリングの形式

Echappement :  
Exhaust : 排気系 :

Nombre de soupapes par cylindre  
Number of valves per cylinder **2**  
1シリンダー当たりのバルブの数

Type des ressorts de soupape  
Type of valve springs **Coil**  
バルブスプリングの形式

## PHOTOS

Culasse nue vue de dessus  
Bare cylinderhead seen from above  
シリンダーヘッド単体の上面視

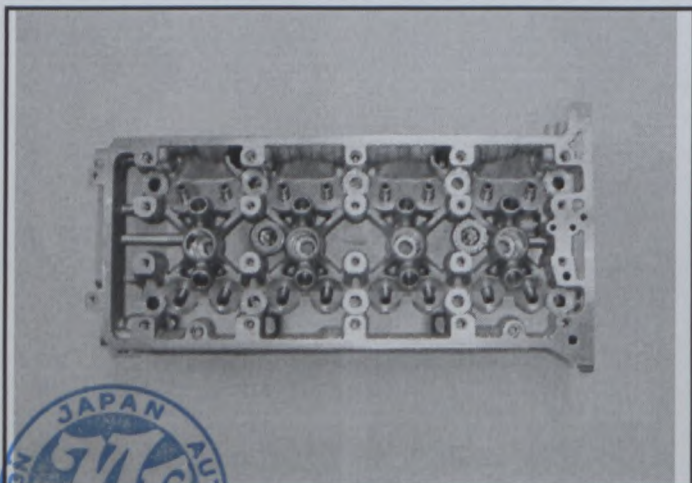

Culasse nue vue de dessous  
Bare cylinderhead seen from below  
シリンダーヘッド単体の下面視

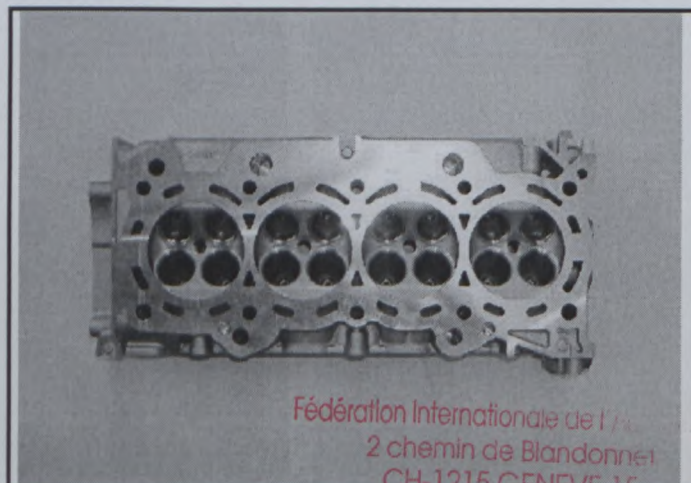



Marque **HONDA**  
Make **HONDA**  
会社名 \_\_\_\_\_

Modèle  
Model **CYLINDER BLOCK/F20C**  
モデル **CYLINDER HEAD/K20A**

Homologation N°

**F3 332 -**

**EF3-017-04**

JAF公認番号

Profil droit de culasse nue  
Right hand view of bare cylinderhead  
シリンダーヘッド単体の右側面

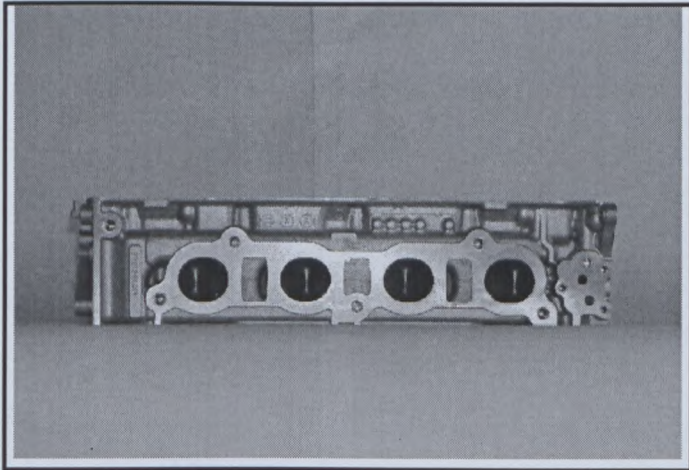

Profil gauche de culasse nue  
Left hand view of bare cylinderhead  
シリンダーヘッド単体の左側面

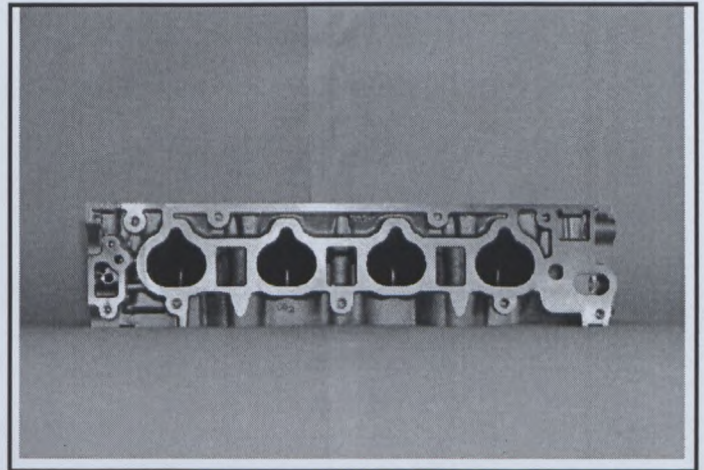

Bloc nu vu de dessus  
Bare block seen from above  
ブロック単体の上面視

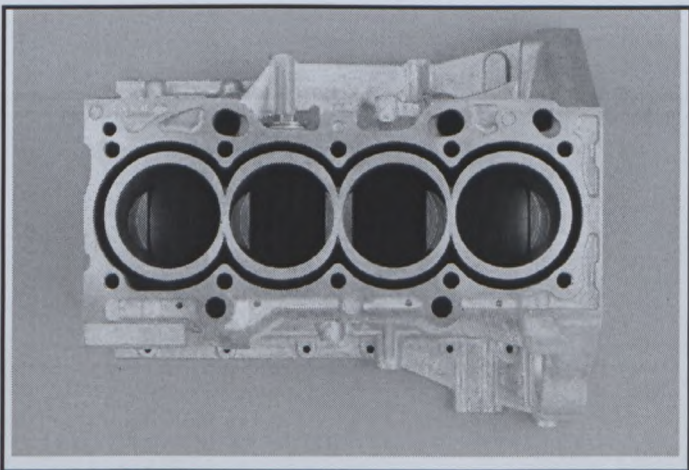

Bloc nu vu de dessous  
Bare block seen from below  
ブロック単体の下面視

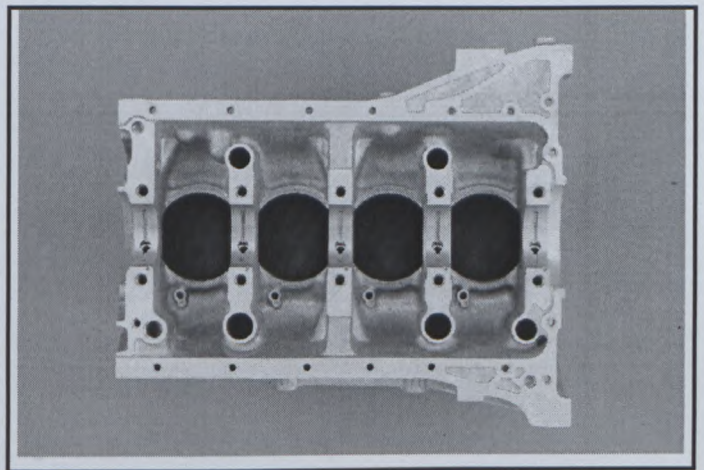

Profil droit de bloc nu  
Right hand view of bare block  
ブロック単体の右側面

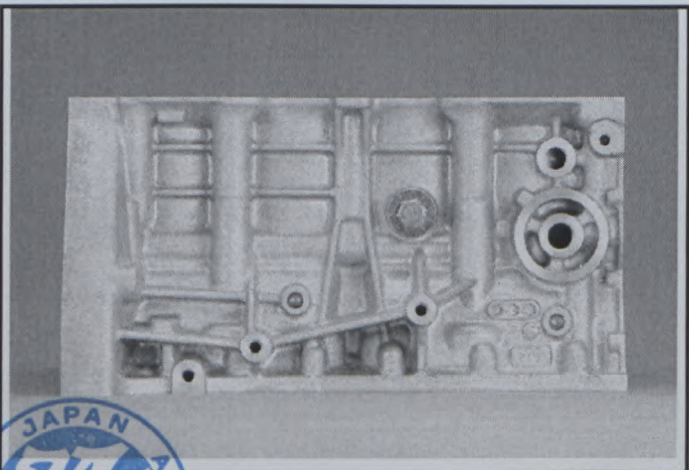

Profil gauche du bloc nu  
Left hand view of bare block  
ブロック単体の左側面

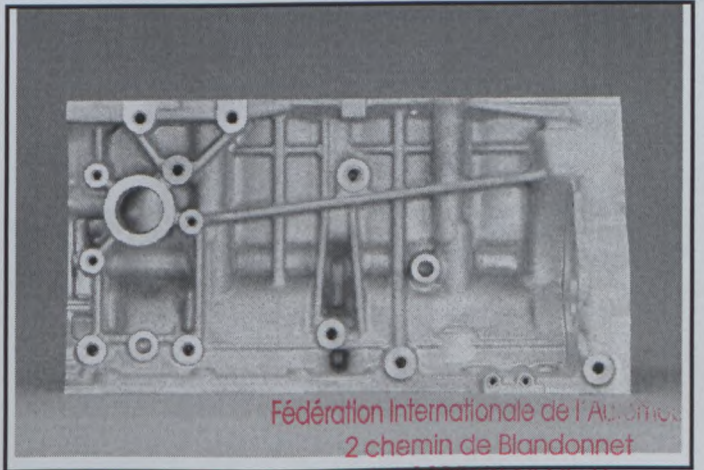

Fédération Internationale de l'Automobile  
2 chemin de Blandonnet  
CH-1215 GENEVE 15  
Tél.: 41 22 544 44 00  
Fax Sport: 41 22 544 44 50







FEDERATION INTERNATIONALE  
DE L'AUTOMOBILE  
JAPAN AUTO MOBILE FEDERATION  
社団法人 日本自動車連盟

Groupe  
Group **FOMULA 3 ENGINE**

Homologation N°

**F3 - 331**

Extension N°

**01/01 ET**

JAF公認番号 **EF3-016-02**  
ET-1/1  
JAF発効日 **2004年2月29日**

FICHE D'EXTENSION D'HOMOLOGATION  
FORM OF HOMOLOGATION EXTENSION  
追加公認書式

- |                                     |           |   |                          |           |  |
|-------------------------------------|-----------|---|--------------------------|-----------|--|
| <input type="checkbox"/>            | <b>ES</b> | Evolution sportive du type / Sporting evolution of the type<br>スポーツ進化 | <input type="checkbox"/> | <b>VO</b> | Variante option / Option variant<br>オプション変型              |
| <input checked="" type="checkbox"/> | <b>ET</b> | Evolution normale du type / Normal evolution of the type<br>型式の正常進化   | <input type="checkbox"/> | <b>VP</b> | Variante de Production / Production variant<br>プロダクション変型 |
| <input type="checkbox"/>            | <b>VF</b> | Variante de fourniture / Supply variant<br>供給変型                       | <input type="checkbox"/> | <b>ER</b> | Erratum / Erratum<br>誤記訂正                                |

Véhicule : Constructeur  
Vehicle : Manufacturer **HONDA MOTOR CO.,LTD**  
車両：製造会社名

Modèle et type  
Model and type **Cylinder block / F20C ENGINE**  
モデルと型式 **Cylinder head / K20A ENGINE**

Homologation valable à partir du  
Homologation valid as from  
FIA公認発効年月日 **01 MARS 2004**

Page or ext. 頁または追加番号	Article 項目	Description 記述
2	PHOTOS	Bare cylinderhead seen from above ( PHOTO N° 1 )
2	PHOTOS	Bare cylinderhead seen from below ( PHOTO N° 2 )
3	PHOTOS	Right hand view of bare cylinderhead ( PHOTO N° 3 )
3	PHOTOS	Left hand view of bare cylinderhead ( PHOTO N° 4 )



Fédération Internationale de l'Automobile  
2 chemin de Brandonnnet  
CH-1215 GENEVE 15  
Tél.: 41 22 544 44 00  
Fax Sport: 41 22 544 44 50



Marque  
Make **HONDA**  
会社名 \_\_\_\_\_

Modèle  
Model **CYLINDER BLOCK/F20C**  
モデル **CYLINDER HEAD/K20A**

Homologation N°

**F3 - 331**

Extension N°

**01/01 ET**

**EF3-016-02**  
**ET-1/1**

PHOTO N° 1

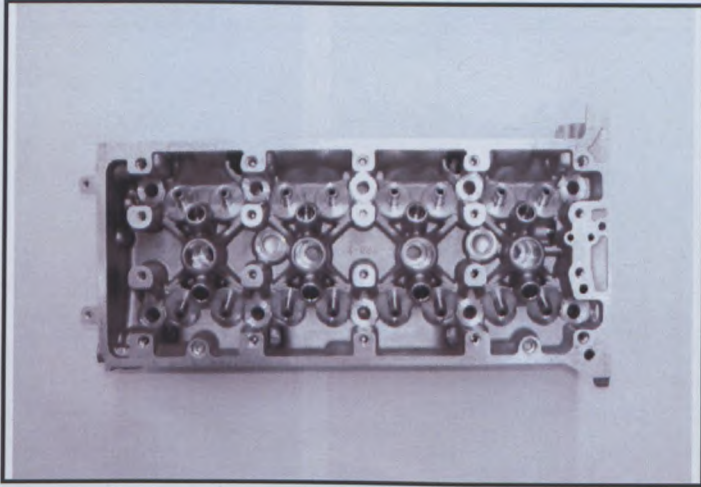

PHOTO N° 2

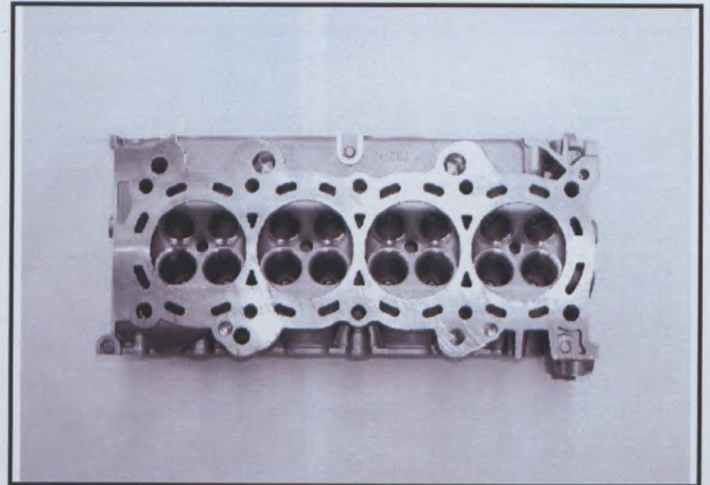

PHOTO N° 3

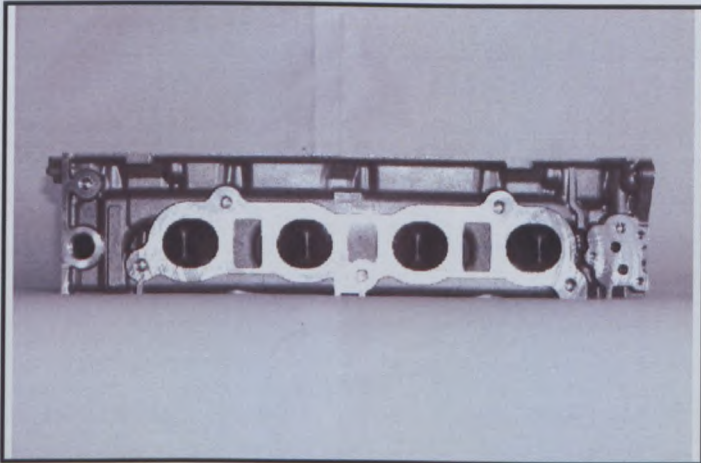

PHOTO N° 4

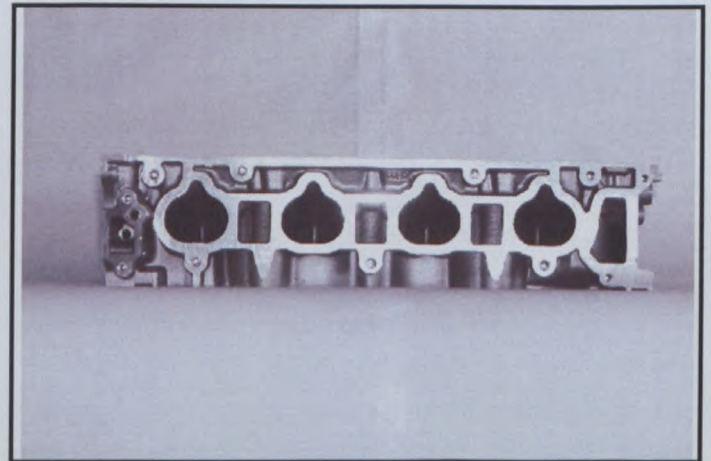

PHOTO N°

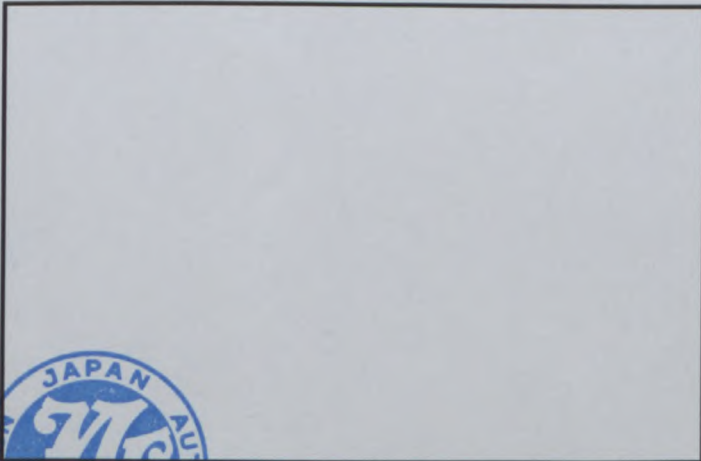

PHOTO N°



Fédération Internationale de l'Automobile  
2 chemin de Blandonnet  
CH-1215 GENEVE 15  
Tél: 41 22 544 44 00  
Fax: 41 22 544 44 50





FEDERATION INTERNATIONALE  
DE L'AUTOMOBILE  
JAPAN AUTOMOBILE FEDERATION  
社団法人 日本自動車連盟

Homologation N°

**F3-331-**

JAF公認番号 **EF3-016-02**

JAF発効日 **2002年10月31日**

FICHE D'HOMOLOGATION POUR MOTEUR DE FORMULE 3  
HOMOLOGATION FORM FOR FORMULA 3 ENGINE  
フォーミュラ3用エンジンの公認書式

Constructeur  
Manufacturer

製造会社名

**HONDA MOTOR CO.,LTD.**

Modèle et type

Model and type

モデルと型式

**Cylinder block / F20C ENGINE  
Cylinder head / K20A ENGINE**

Homologation valable à partir du

Homologation valid as from

FIA発効年月日

**01 JAN. 2003**

MOTEUR (version standard)  
ENGINE (standard version)

エンジン(標準仕様)

Cycle

Cycle サイクル

**4 - STROKE(OTTO)**

Nombre et disposition des cylindres

Number and layout of the cylinders シリンダーの数と配列

**4 - IN LINE**

Mode de refroidissement

Cooling system 冷却方式

**Liquid**

Cylindrée

Cylinder capacity 気筒容量

Unitaire

Unitary 1気筒

**499.4** cm<sup>3</sup>

Totale

Total 合計 **1997.4** cm<sup>3</sup>

Matériau du bloc-cylindre

Cylinder block material シリンダーブロックの材質

**Aluminum - alloy**

Chemises :

Sleeves : スリーブ:

oui  
yes 有

non  
no 無

Type

Type 形式

**XXXX**

Alésage

Bore ホール **87.0** mm

Course

Stroke ストローク

**84.0** mm



Fédération Internationale de l'Automobile  
2 chemin de Blandonnet  
CH-1215 GENEVE 15  
Tel.: 41 22 544 44 00  
Fax Sport: 41 22 544 44 50



Marque  
Make **HONDA**  
会社名 \_\_\_\_\_

Modèle  
Model **CYLINDER BLOCK/F20C**  
モデル **CYLINDER HEAD/K20A**

**F3-331-**

JAF公認番号 **EF3-016-02**

**Vilebrequin :**

**Crankshaft :** クランクシャフト :

Type de paliers

Type of bearings ベアリングの形式 **Plain**

Matériau des chapeaux de paliers

Bearing caps material ベアリングキャップの材質 **Cast - iron, Aluminum - alloy**

**Culasse :**

**Cylinderhead :** シリンダーヘッド :

Nombre

Number 数 **1**

Emplacement

Location 位置 **Top**

Système de commande de soupapes

Type of valve operation バルブ作動方式 **Rocker arm**

Angle entre axe de la soupape d'admission et axe de la soupape d'échappement

Angle between inlet valve axle and exhaust valve axle インテークバルブとエキゾーストバルブの挟み角 **51°**

**Admission :**

**Inlet :** 吸気系 :

Nombre de soupapes par cylindre

Number of valves per cylinder **2**

1シリンダー当たりのバルブの数

Type des ressorts de soupape

Type of valve springs **Coil**

バルブスプリングの形式

**Echappement :**

**Exhaust :** 排気系 :

Nombre de soupapes par cylindre

Number of valves per cylinder **2**

1シリンダー当たりのバルブの数

Type des ressorts de soupape

Type of valve springs **Coil**

バルブスプリングの形式

**PHOTOS**

Culasse nue vue de dessus

Bare cylinderhead seen from above

シリンダーヘッド単体の上面視

Culasse nue vue de dessous

Bare cylinderhead seen from below

シリンダーヘッド単体の下面視

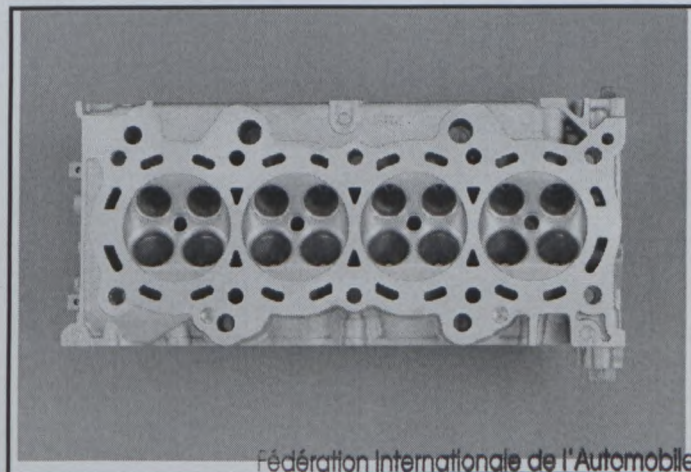
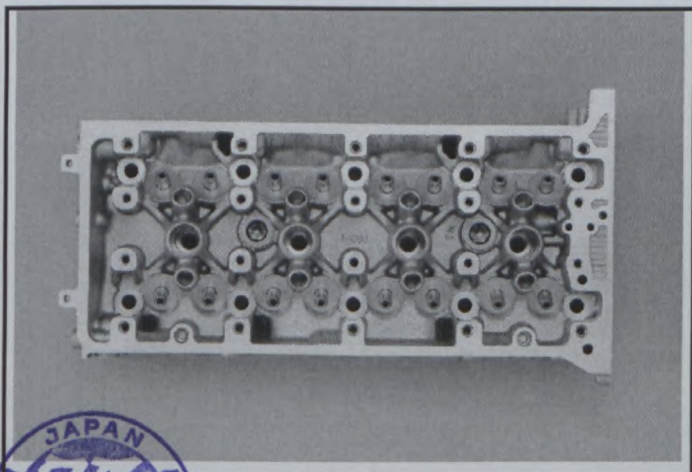

Fédération Internationale de l'Automobile

2 chemin de Blandonnet

CH-1215 GENEVE 15

Tél.: 41 22 544 44 00

Fax Sport: 41 22 544 44 50



Marque  
Make **HONDA**  
会社名 \_\_\_\_\_

Modèle  
Model **CYLINDER BLOCK/F20C**  
モデル **CYLINDER HEAD/K20A**

**F3-331-**

JAF公認番号 **EF3-016-02**

Profil droit de culasse nue  
Right hand view of bare cylinderhead  
シリンダーヘッド単体の右側面

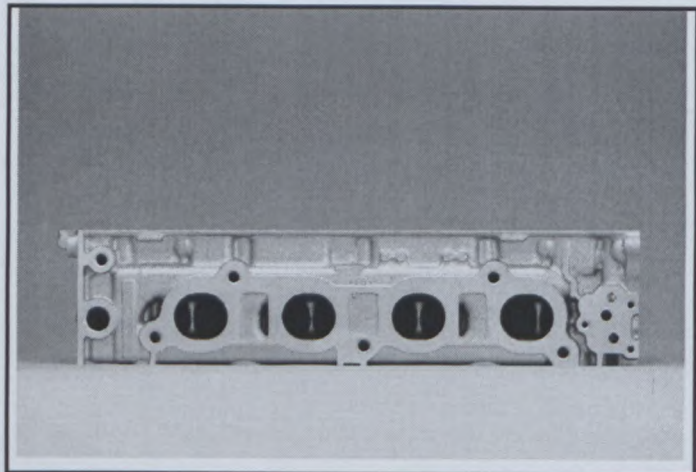

Profil gauche de culasse nue  
Left hand view of bare cylinderhead  
シリンダーヘッド単体の左側面

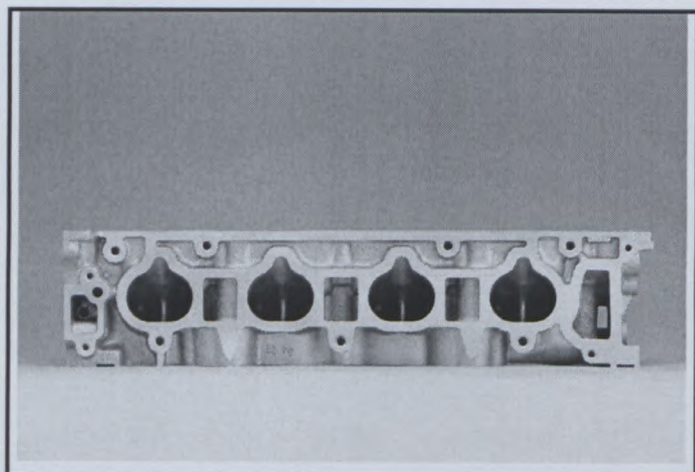

Bloc nu vu de dessus  
Bare block seen from above  
ブロック単体の上面視

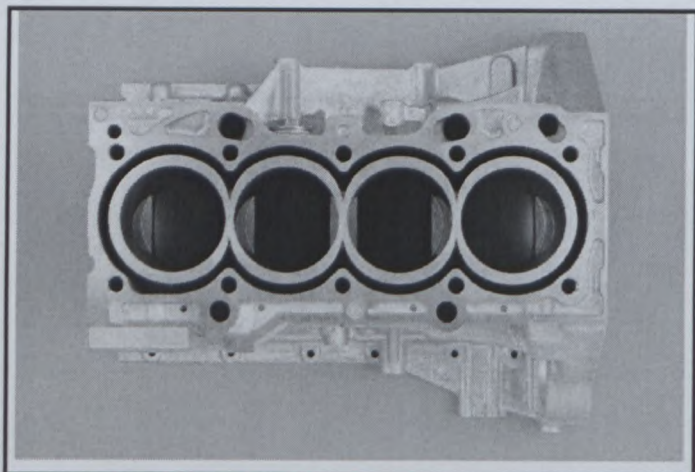

Bloc nu vu de dessous  
Bare block seen from below  
ブロック単体の下面視

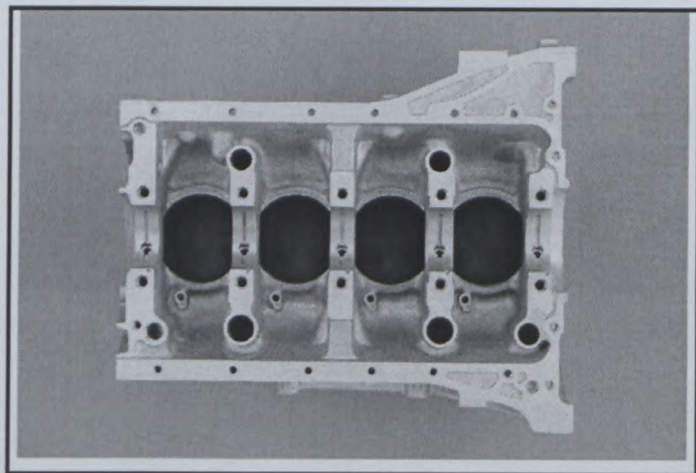

Profil droit de bloc nu  
Right hand view of bare block  
ブロック単体の右側面

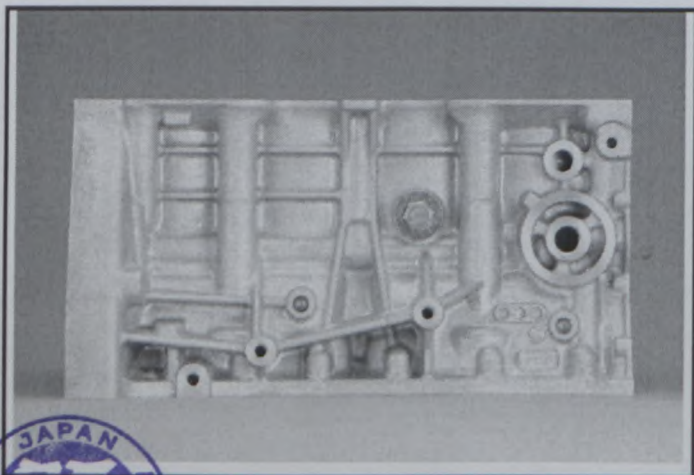

Profil gauche du bloc nu  
Left hand view of bare block  
ブロック単体の左側面

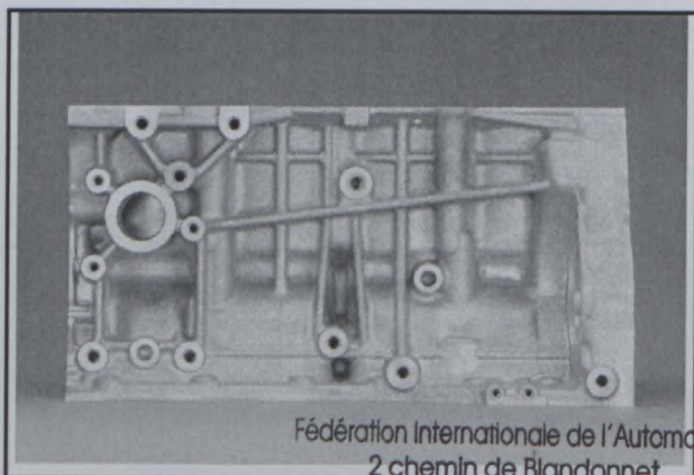

Fédération Internationale de l'Automobile  
2 chemin de Blandonnet  
CH-1215 GENEVE 15  
Tél.: 41 22 544 44 00  
Fax Sport: 41 22 544 44 50







FEDERATION INTERNATIONALE  
DE L'AUTOMOBILE  
JAPAN AUTO MOBILE FEDERATION  
社団法人 日本自動車連盟

Groupe **FOMULA 3 ENGINE**  
Group

Homologation N°

**F3 - 331**

Extension N°

**01/01 ET**

JAF公認番号 **EF3-016-02**

JAF発効日 **2004年2月29日** <sup>ET-1/1</sup>

FICHE D'EXTENSION D'HOMOLOGATION  
FORM OF HOMOLOGATION EXTENSION  
追加公認書式

- |                                     |           |   |                          |           |  |
|-------------------------------------|-----------|---|--------------------------|-----------|--|
| <input type="checkbox"/>            | <b>ES</b> | Evolution sportive du type / Sporting evolution of the type<br>スポーツ進化 | <input type="checkbox"/> | <b>VO</b> | Variante option / Option variant<br>オプション変型              |
| <input checked="" type="checkbox"/> | <b>ET</b> | Evolution normale du type / Normal evolution of the type<br>型式の正常進化   | <input type="checkbox"/> | <b>VP</b> | Variante de Production / Production variant<br>プロダクション変型 |
| <input type="checkbox"/>            | <b>VF</b> | Variante de fourniture / Supply variant<br>供給変型                       | <input type="checkbox"/> | <b>ER</b> | Erratum / Erratum<br>誤記訂正                                |

Véhicule : Constructeur  
Vehicle : Manufacturer **HONDA MOTOR CO.,LTD**  
車両 : 製造会社名

Modèle et type  
Model and type **Cylinder block / F20C ENGINE**  
モデルと型式 **Cylinder head / K20A ENGINE**

Homologation valable à partir du  
Homologation valid as from  
FIA公認発効年月日 **01 MARS 2004**

Page or ext. 頁または追加番号	Article 項目	Description 記述
2	PHOTOS	Bare cylinderhead seen from above ( PHOTO N° 1 )
2	PHOTOS	Bare cylinderhead seen from below ( PHOTO N° 2 )
3	PHOTOS	Right hand view of bare cylinderhead ( PHOTO N° 3 )
3	PHOTOS	Left hand view of bare cylinderhead ( PHOTO N° 4 )



Fédération Internationale de l'Automobile  
2 chemin de Blandonnet  
CH-1218 GENEVE 15  
Tel: 41 22 544 44 00  
Fax Sport: 41 22 544 44 50



Marque  
Make **HONDA**  
会社名 \_\_\_\_\_

Modèle  
Model **CYLINDER BLOCK/F20C**  
モデル **CYLINDER HEAD/K20A**

Homologation N°

**F3 - 331**

Extension N°

**01/01 ET**

**EF3-016-02**  
**ET-1/1**

PHOTO N° 1

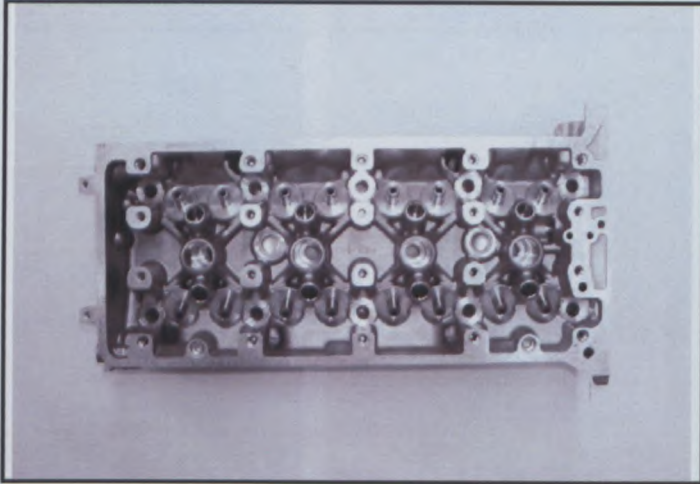

PHOTO N° 2

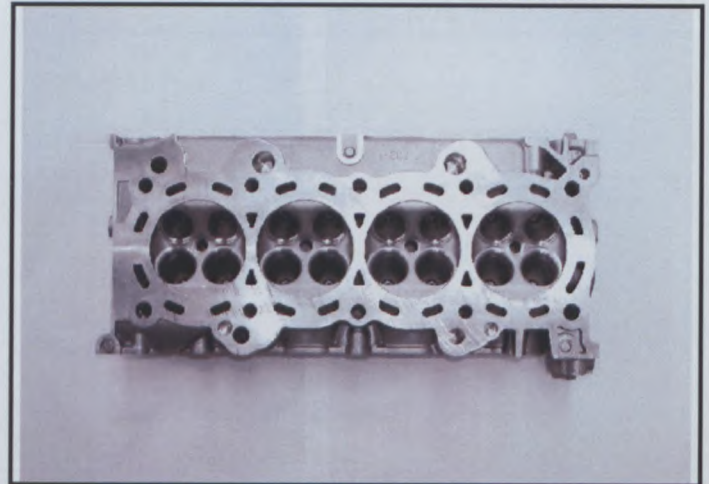

PHOTO N° 3

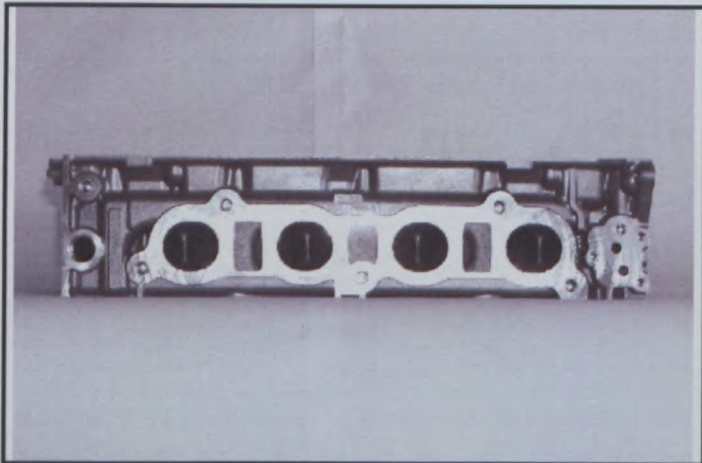

PHOTO N° 4

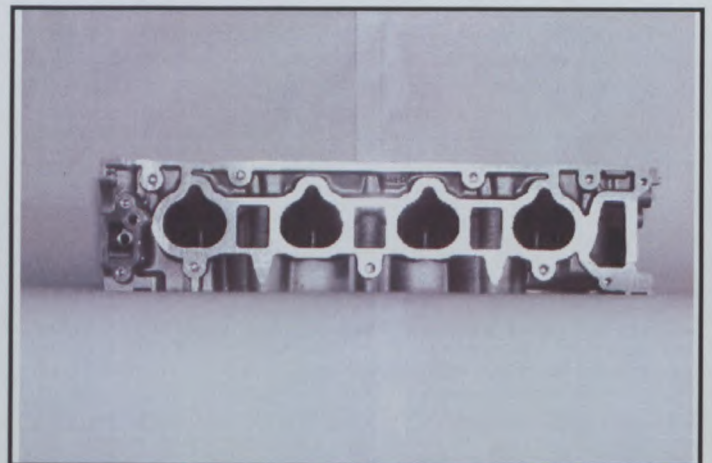

PHOTO N°

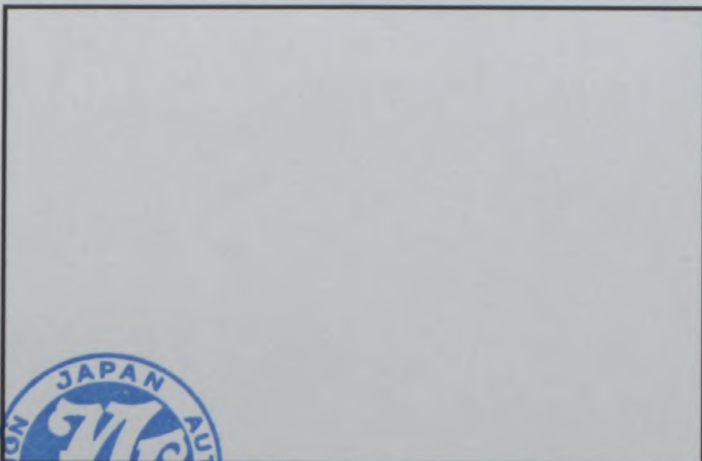

PHOTO N°



Fédération Internationale de l'Automobile  
2 chemin de Blandonnet  
CH-1215 GENEVE 15  
Tél.: 41 22 544 44 00  
Fax Sport: 41 22 544 44 50





JAPAN AUTOMOBILE FEDERATION

Motor Sports Department  
Jidosha Kaikan,  
1-1-30, Shiba-daimon, Minato-ku,  
Tokyo 105-0012 Japan  
Tel +81 3 3578 4936  
Fax +81 3 3578 4937

17th March 2004

Our ref. No. : MS/078-2004

Mr. Jacques BERGER  
FIA Sport  
2, Chemin de Blandonnet  
PO Box 296  
CH-1215 Geneva 15 Airport  
Switzerland

Re : Homologation of ET for Honda F3 engine

Dear Mr. Berger,

Following the last Homologation TWG last February, we are enclosing herewith the revised forms on which the photo of the left hand view of bare cylinderhead as well as its text are added.

Since Honda wishes to use this engine at the event to be held on 27-28 March, we would like to ask you to approve this application and send us back at your earliest convenience.

Thank you in advance for your kind assistance.

Sincerely,

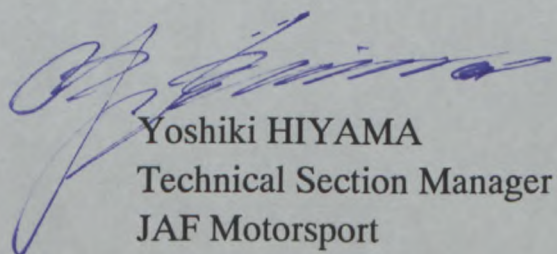

Yoshiki HIYAMA  
Technical Section Manager  
JAF Motorsport