

FÉDÉRATION INTERNATIONALE DE L'AUTOMOBILE

FICHE D'HOMOLOGATION CONFORME A L'ANNEXE J DU CODE SPORTIF INTERNATIONAL
POUR LES VOITURES DES GROUPES 1 A 5

BOOK OF RECOGNITION IN ACCORDANCE WITH APPENDIX J TO THE INTERNATIONAL
SPORTING CODE FOR CARS OF GROUPS 1 TO 5

Constructeur/Manufacturer RENAULT Modèle / Model RENAULT FUEGO GTL
Cylindrée / Cylinder capacity 1397 cm3

Constructeur du châssis / Chassis Manufacturer RENAULT
Constructeur du moteur / Engine Manufacturer RENAULT

Homologation valable à partir du / Recognition valid as from 15/01/2001

Modèle homologué en groupe 1 Numéro d'homologation
Model recognized in group Recognition number **5822**

Photo A : voiture vue de 3/4 AV
Photo A : 3/4 view of car from front



Photo B : voiture vue de 3/4 AR
Photo B : 3/4 view of car from rear

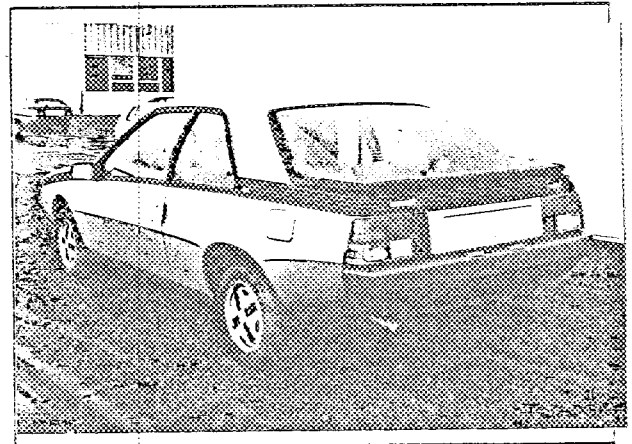

CARACTÉRISTIQUES GÉNÉRALES / GENERAL CHARACTERISTICS :

- 1) Mode de construction : construction ~~séparée~~ / monocoque.
Type of car construction : separate / unitary construction.
- 2) Matériau du châssis tôle d'acier Matériau de la carrosserie tôle d'acier
Material of chassis Material of coachwork
- 3) Empattement droit 2443 mm Gauche 2443 mm
Wheelbase right Left
- 4) Largeur de la carrosserie mesurée aux axes AV 1648 mm
Width of bodywork measured at front axle
- 5) Largeur de la carrosserie mesurée aux axes AR 1640 mm
Width of bodywork measured at rear axle
- 6) Longueur hors-tout avec pare-chocs 4358 mm Sans pare-chocs 4249 mm
Overall length with bumpers Without bumpers
- 7) Type de suspension : AV indépendante AR essieu rigide
Type of suspension : Front bras superposés Rear

(Photo D)

(Photo E)

Signature et cachet de
l'autorité sportive nationale.

Signature et cachet
de la F.I.A.,

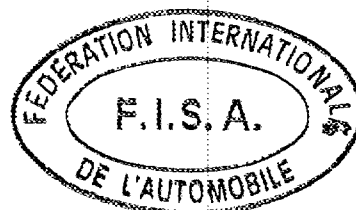

Signature

NOTA : Les pages 1 à 7 comportent toutes les indications nécessaires à la vérification technique pour les Groupes 2 et 4.
Pages 1 to 8 include all necessary information for the scrutineering of cars for Groups 2 and 4.

MOTEUR :

- 8) Cycle 4 temps
- 9) Nombre et disposition des cylindres 4 en ligne verticaux
 Number and disposition of cylinders
- 10) Système de refroidissement liquide
 Cooling system
- 11) Emplacement et position du moteur coffre avant, longitudinal en avant de l'essieu avant
 Location and position of engine
- 12) Matériau du bloc moteur fonte
 Material of engine block
- 13) Roues motrices : AV - ~~AR~~ avant
 Drive wheels : Front - Rear
- 14) Emplacement de la boîte de vitesses en arrière de l'axe avant
 Location of gear-box

CARROSSERIE ET ÉQUIPEMENT INTÉRIEUR / COACHWORK AND INTERIOR

- 20) Nombre de portes 2
 Number of doors
- 21) Matériau des portes : AV tôle d'acier AR -
 Material of doors : Front Rear
- 22) Matériau du capot moteur tôle d'acier
 Material of bonnet
- 23) Matériau du capot coffre plastique garni de caoutchouc et verre de sécurité (lunette AR)
 Material of boot lid
- 24) Matériau de la lunette AR verre de sécurité (lunette chauffante)
 Material of rear window
- 25) Matériau du pare-brise verre de sécurité (feuilleté disponible)
 Material of windscreen
- 26) Matériau des glaces des portières AV verre de sécurité
 Material of front door windows
- 27) Matériau des glaces des portières AR -
 Material of rear door windows
- 28) Système d'ouverture des vitres portières AV électrique AR -
 Sliding system of door windows Front Rear
- 29) Matériau des glaces de custode verre de sécurité
 Material of rear quarter lights
- 30) Poids siège (s) AV (enlevés de la voiture avec dossiers, glissières et supports) 13,7 kg
 Weight of front seat(s) (complete with supports and rails, out of the car)
- 31) Matériau du pare-choc AV stratifié Poids nu 8,3 kg avec supports 9k
 Front bumper material Weight
- 32) Matériau du pare-choc AR stratifié Poids nu 4,9 kg avec supports 5,
 Rear bumper material Weight
- 33) Ventilation : oui / yes

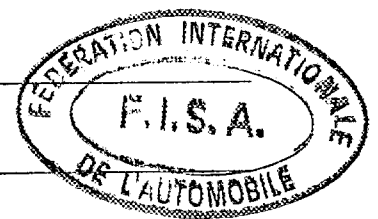

Marque / Make RENAULT Modéle / Model FUEGO GTL N° 59221

DIRECTION / STEERING

- 40) Type a crémaillère
 41) Servo-assistance non
 42) Rapport 20,8 : 1

SUSPENSION

- 45) Suspension AV (photo D) Type de ressort hélicoidal
 Front suspension (photo D) Type of spring
 46) Nombre d'amortisseurs 1 droit - 1 gauche
 Number of shock absorbers
 47) Suspension AR (Photo E) Type de ressort hélicoidal
 Rear suspension (Photo E) Type of spring
 48) Nombre d'amortisseurs 1 droit - 1 gauche
 Number of shock absorbers
 49) Système de fixation des roues 4 écrous
 Method of fixation of wheels

FREINS - BRAKES

- 50) Système hydraulique
 Method of operation
 51) Servo frein (si prévu) Type : a dépression
 Servo assistance (if fitted) Type :
 52) Nombre de maîtres-cylindres 1 (tandem)
 Number of master-cylinders

	AVANT / FRONT	ARRIERE / REAR
53) Nombre de cylindres par roue Number of cylinders per wheel	1	1
54) Alésage Bore	48 mm	22 mm
Freins à tambour / Drum brakes		
55) Diamètre intérieur Inside diameter		180 mm
56) Nombre de mâchoires par frein Number of shoes per brake		2
57) Surface de freinage par frein Total area per brake		226,2 cm ²
Freins à disques / Disc brakes		
58) Largeur des sabots Width of brake linings	44 mm	
59) Nombre de sabots par frein Number of pads per brake	2	
60) Surface de freinage par frein Total area per brake	536 cm ²	

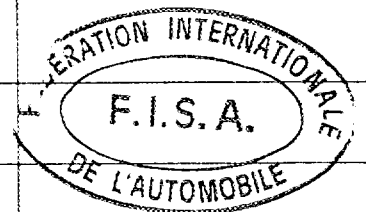

MOTEUR / ENGINE

- 65) Alésage 76 mm
Bore
- 67) Course 77 mm
Stroke
- 68) Cylindrée totale 1397 cm3
Total cylinder-capacity
- 69) Cylindrée maximum autorisée 1419,182 cm3
Maximum cylinder-capacity allowed
- 70) Culasse : matériau alliage léger
Head : material
- 71) Nombre 1
Number
- 72) Type de vilebrequin monobloc en fonte
Type of crankshaft
- Coulé / estampé coulé
Moulded / stamped
- 73) Nombre de paliers de vilebrequin 5
Number of crankshaft main bearings
- 74) Diamètre maximal des manetons de vilebrequin 54,795 mm
Maximum diameter of the big end journal
- 75) Tête de bielle : type coussinets minces diamètre 47,614 mm sans coussinet
Connecting rod big end type
- 76) Matériau des chapeaux des paliers de vilebrequin fonte
Material of bearing cap
- 77) Matériau du volant moteur fonte
Material of flywheel
- 78) Matériau du vilebrequin fonte
Crankshaft material
- 79) Matériau de la bielle acier
Connecting rod material
- 80) Système de graissage : ~~carter sec~~ - carter humide carter humide
Lubrication system : dry-sump - oil in sump
- 81) Nombre de pompes à huile 1
Number of oil pumps

Moteur 4 temps / 4 stroke engines

- 82) Nombre d'arbres à cames 1 Emplacement latéral partie supérieure du cart
Number of camshafts Location cylindre
- 83) Système de commande chaîne
Type of camshaft drive
- 84) Système de commande des soupapes culbuteurs
Type of valve operation
- 85) Nombre de soupapes d'admission par cylindre
Number of inlet valves per cylinder
- 86) Nombre de soupapes d'échappement par cylindre
Number of exhaust valves per cylinder
- 87) Nombre de distributeurs
Number of distributors
- 88) Nombre de bougies par cylindre
Number of spark plug per cylinder

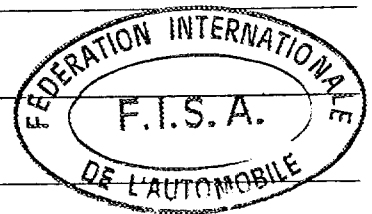

Marque / Make RENAULT Modèle / Model FUEGO GTL N° 5822

TRANSMISSION AUX ROUES / DRIVE TRAIN

Embrayage / Clutch

90) Nombre de disques / Number of plates _____

91) Système de commande / Method of operating clutch mécanique

Boîte de vitesses / Gear-box

92) Contrôle manuel, marque / Manual type, make Renault

93) Nombre de rapports AV / Number of gear-box ratios forward 4

94) Boîte automatique, marque / Automatic, make _____

95) Nombre de rapports AV / Number of gear-ratios forward _____

96	Manuelle / Manual		Automatique		Supp. manuel / Automatique			
	Rapport Ratio	N. dents Nr teeth	Rapport Ratio	N. dents Nr teeth	Rapport Ratio	N. dents Nr teeth	Rapport Ratio	N. dents Nr teeth
1	3,818	11x42						
2	2,235	17x38						
3	1,478	23x34						
4	0,971	34x33						
5								
6								
M. AR / Rev.	3,083	12x37						

97) Surmultiplication type / Overdrive type _____

98) Nombre de dents / Number of teeth _____

99) Rapport / Ratio _____

100) Vitesses en marche AV avec surmultiplication / Forward gears on which overdrive can be selected _____

Pont/moteur / Final drive

101) Type du pont moteur / Type of final drive couple conique

102) Type de différentiel / Type of differential engrenage

103) Nombre de dents / Number of teeth 9 X 34

104) Rapport / Ratio 3,778



Photo C

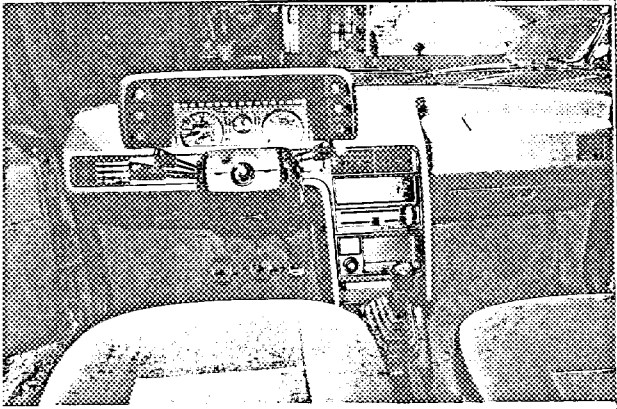

Photo D

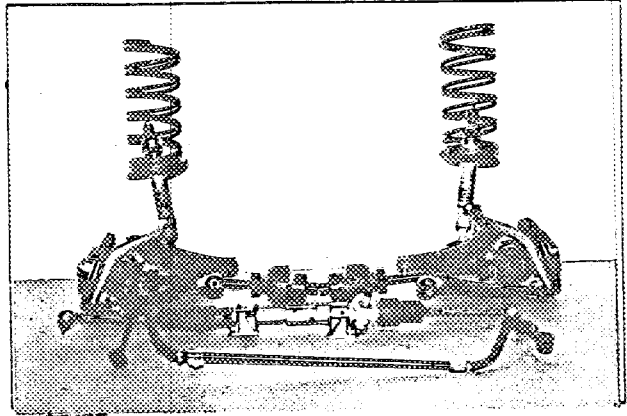

Photo E

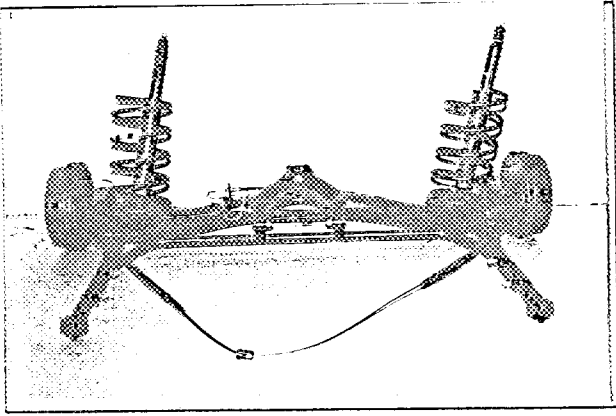

Photo F

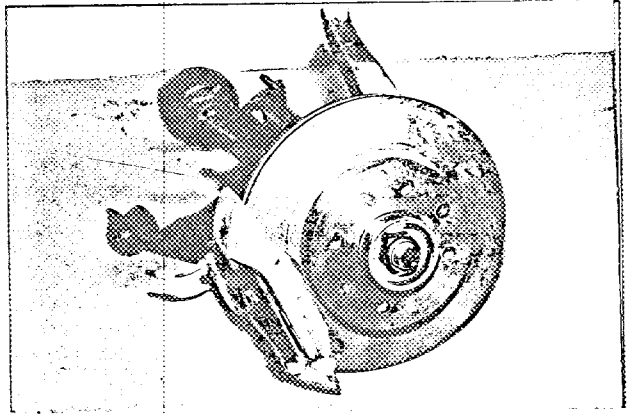

Photo G

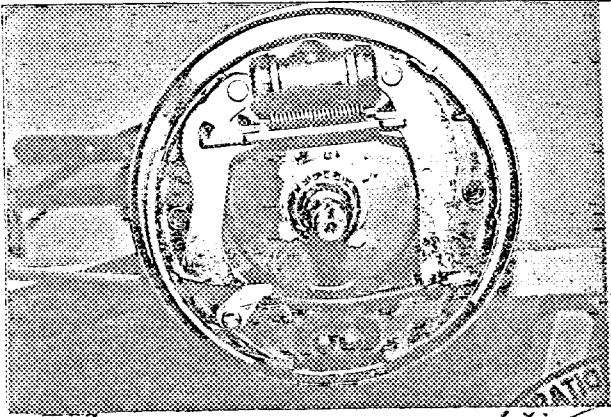

Photo H

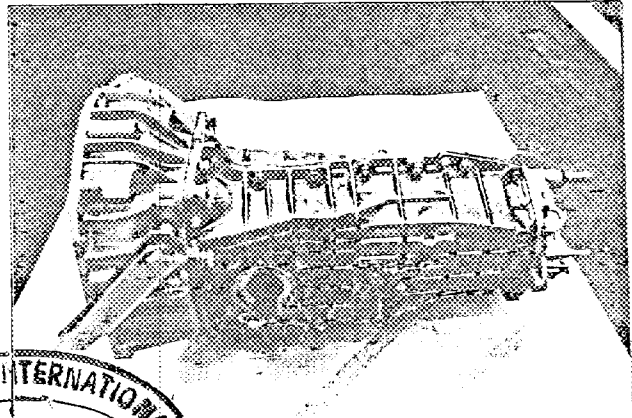

Photo I

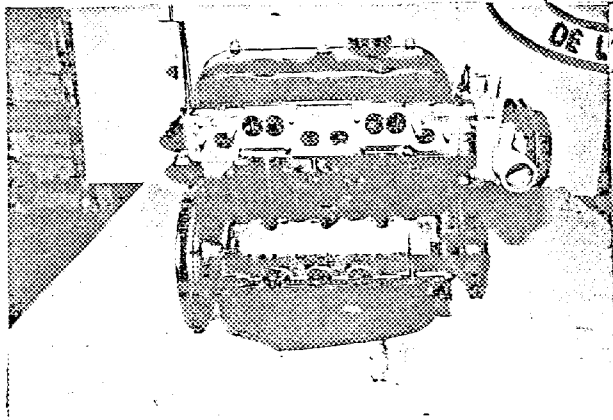
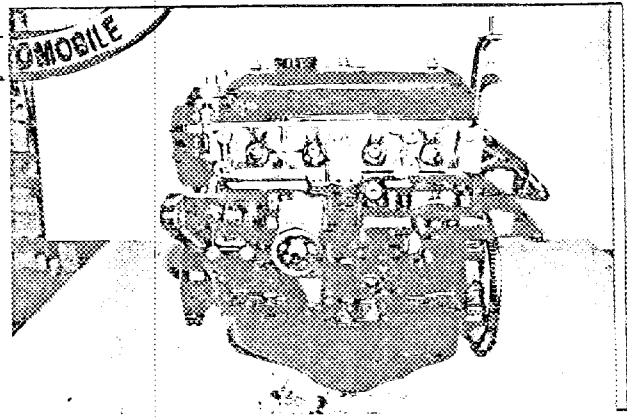

Photo J



FEDERATION INTERNATIONALE
F.I.S.A.
DE L'AUTOMOBILE

Marque / Make

RENAULT

Modèle / Model

FUEGO GTL

N°

5822

Photo K

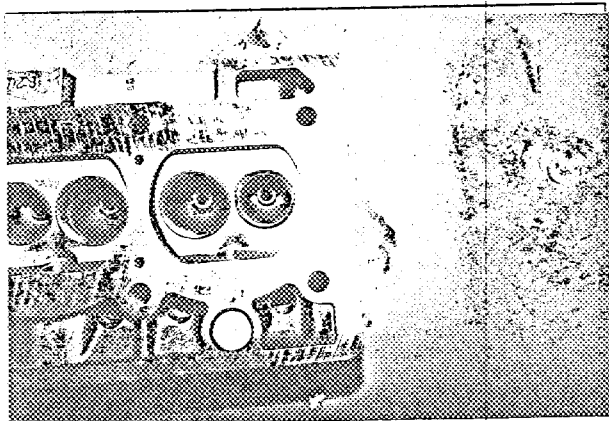

Informations supplémentaires

Additional informations.

Porte à faux AV = 953 mm

Porte à faux AR = 962 mm

61) épaisseur disques de freins AV : 12 mm

62) diamètre des disques de freins AV : 238 mm

matériau des étriers de freins AV : nez en fonte, cylindre en aluminium, colonnettes en acier

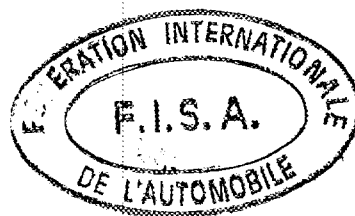

COMPLÉMENT POUR LES GROUPES 1 ET 3
DU CODE SPORTIF INTERNATIONAL

ADDITIONAL DATA FOR GROUPS 1 AND 3
TO THE INTERNATIONAL SPORTING CODE

CAPACITÉS ET DIMENSIONS / CAPACITIES AND DIMENSIONS

- 110) Voie AV / Front track 1426 mm
- 111) Voie AR / Rear track 1346 mm
- 112) Garde au sol (pour vérification de la voie) véhicule à vide en ordre de marche (pleins fait
Ground clearance (for verification of the track) les hauteurs sont mesurées au droit des roues
- 113) Hauteur hors-tout de la voiture / Overall height of the car ligne 0/sol à l'AV 175 mm à l'AR 204 mm
1315 mm (à vide) 1260 mm (en charge)
- 114) Capacité du réservoir d'essence (y compris la réserve) 57 litres
Fuel tank capacity (including reserve)
- 115) Nombre de places 5 116) Poids 960 kg
Seating capacity Weight

EQUIPEMENT ET GARNITURES / ACCESSORIES AND UPHOLSTERY

- 120) Chauffage intérieur : oui - ~~oui~~
Interior heating : yes - no
- 121) Climatisation (sur option) : ~~oui~~ - non
Air conditioning (in option) : ~~yes~~ - no
- 122) Sièges AV : type sièges séparés
Front seats : type
- 123) Sièges AR : type coussin fixe et dossiers séparés rabattables
Rear seats : type

ROUES / WHEELS

- 124) Matériau tôle emboutie - roue de secours tôle emboutie
Matériel
- 125) Poids unitaire (roue nue) 9,100 secours 7,100 kg (tolérance ± 5%)
Unitary weight (bare wheel)
- 126) Diamètre de la jante 330,2 mm secours 330,2 mm
Rim diameter
- 127) Largeur de la jante 139,7 mm secours 127 mm
Rim width

SUSPENSION

- 130) Stabilisateur AV (si prévu) barre anti-roulis
Front stabilizer (if fitted)
- 131) Stabilisateur AR (si prévu) barre anti-roulis
Rear stabilizer (if fitted)

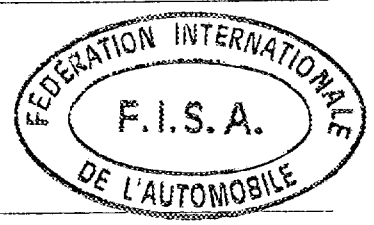

MOTEUR / ENGINE

- 135) Cylindrée par cylindre / Capacity per cylinder 349,25 cm³
- 136) Chemises : oui / ~~oui~~
Sieves : yes / ~~oui~~
- 137) Nombre d'orifices d'admission par cylindres 1
Number of inlet ports per cylinder
- 138) Nombre d'orifices d'échappement par cylindre 1
Number of exhaust ports per cylinder
- 139) Rapport volumétrique 9,25
Compression ratio
- 140a) Volume de la chambre de combustion (minimum) 42,33 cm³
Volume of the combustion chamber (minimum)
- 140b) Volume de la chambre de combustion dans la culasse 37,09 cm³
Volume of combustion chamber in head
- 141) Épaisseur du joint de culasse 1,4 mm après serrage 1,15 mm
Thickness of head gasket inter tightened
- 142) Piston, matériau alliage aluminium
Piston, material
- 143) Nombre de segments 3
Number of rings
- 144) Distance de la médiane de l'axe du piston au sommet du piston 37,5 mm
Distance from gudgeon pin center line to highest point of piston crown
- 145) Capacité du réservoir - carter 3 litres
Capacity, lubricant
- 146) Radiateur d'huile : ~~oui~~ - non non
Oil cooler : ~~yes~~ - no
- 147) Capacité du circuit de refroidissement 6 litres
Capacity of cooling system
- 148) Ventilateur (si prévu), diamètre 300 mm Matériau plastique
Cooling fan (if fitted), diameter Material
- 149) Nombre de pales du ventilateur 6
Number of fan blades
- 150) Paliers vilebrequin, type coussinets minces diamètre 54,8 mm
Crankshaft main bearings, type diameter
- 151) Poids volant (nu) 5,9 kg
Weight of flywheel (clean)
- 152) Poids du volant avec couronne de démarreur 6,560 kg
Weight of flywheel with starter ring
- 153) Poids du volant avec embrayage 10,01 kg
Weight of flywheel with clutch
- 154) Poids du vilebrequin 10,785 kg
Weight of crankshaft
- 155) Poids de la bielle 0,570 kg
Weight of con-rod
- 156) Poids du piston avec axe et segments 0,438 kg
Weight of piston with rings and pin

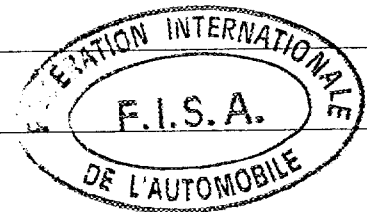

ADMISSION / INLET

- 160) Matériau du collecteur d'admission Fonte D - B - C
 Material of inlet manifold
- 161) Diamètre extérieur des soupapes 34,2 mm
 Outside diameter of valves
- 162) Levée maximum des soupapes 7,726 mm
 Maximum valve lift
- 163) Nombre de ressorts par soupape 1
 Number of springs per valve
- 164) Type de ressort hélicoidal
 Type of spring
- 165) Jeu théorique pour le calage de la distribution 0,15 mm
 Theoretical timing clearance
- 166) Avance d'ouverture (avec jeu théorique) 22
 Valves open at (With tolerance for tappet clearance indicated)
- 167) Retard de fermeture 62
 Valves close at

ÉCHAPPEMENT / EXHAUST

- 170) Matériau du collecteur d'échappement fonte D - B - C
 Material of exhaust manifold
- 171) Diamètre extérieur des soupapes 29 mm
 Outside diameter of valves
- 172) Levée maximum des soupapes 7,764 mm
 Maximum valve lift
- 173) Nombre de ressorts par soupape 1
 Number of springs per valve
- 174) Type de ressort hélicoidal
 Type of spring
- 175) Jeu théorique pour le calage de la distribution 0,20 mm
 Theoretical timing clearance
- 176) Avance d'ouverture (avec jeu théorique) 65
 Valves open at (with tolerance for tappet clearance indicated)
- 177) Retard de fermeture 25
 Valves close at

ALIMENTATION PAR CARBURATEURS / CARBURATION

- 180) Nombre de carburateurs 1
 Number of carburetors
- 181) Type vertical simple corps
- 182) Marque Solex ou Zenith 183) Modèle Solex 32 SEIA
 Make Zenith 32 IF7 Model
- 184) Nombre de passages de gaz par carburateur 1
 Number of mixture passages per carburetor

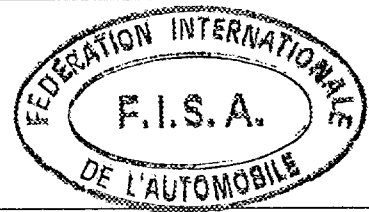

185) Diamètre de la tubiure de gaz à la sortie du carburateur 32 mm
 Flange hole diameter of exit port of carburettor

186) Diamètre du diffuseur au point d'étranglement maximum 24 mm
 Minimum diameter of venturi

Injection (si prévue) (if fitted)

187) Marque de la pompe _____
 Make of pump

188) Nombre de pistons _____
 Number of plungers

189) Modèle ou type de la pompe _____
 Model or type of pump

190) Nombre total d'injecteurs _____
 Total number of injectors

191) Emplacement des injecteurs _____
 Location of injectors

192) Diamètre de la pipe d'admission au point de passage le plus étroit _____
 Minimum diameter of inlet pipe

ÉQUIPEMENT DU MOTEUR / ENGINE ACCESSORIES

195) Pompe à essence - mécanique ~~ou électrique~~ _____
 Fuel pump - mechanical and/or electrical

196) Nombre 1 _____
 Number

197) Type du système d'allumage bobine _____
 Type of ignition system

198) Nombre de bobines 1 _____
 Number of ignition coils

199) Génératrice : type alternateur Nombre 1 _____
 Generator : type Number

200) Système d'entraînement courroie _____
 Method of drive

201) Batterie / Battery
 a) Tension 12 volts b) Emplacement coffre avant
 Voltage Location

205) Arbres à cames / Camshaft

R : Centre

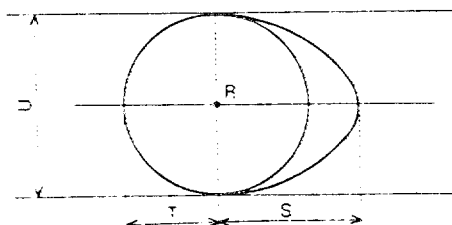

Came admission
 Inlet cam

Came échappement
 Exhaust cam

S = 18,65 mm _____ inches S = 18,68 mm _____ inches

T = 13,5 mm _____ inches T = 13,5 mm _____ inches

U = 27 mm _____ inches U = 27 mm _____ inches

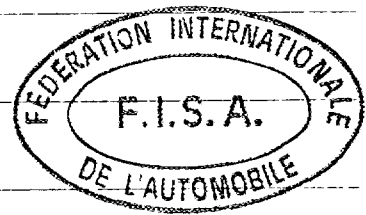

Marque / Make RENAULT Modèle / Model FUEGO GTL N° 5822

TRANSMISSION AUX ROUES / WHEEL DRIVE

Embrayage / clutch

- 210) Type 180 CP 335 (monodisque à sec)
- 211) Diamètre / Diameter 180 mm
- 212) Diamètre des garnitures : intérieur 127 mm extérieur 180 mm
Diameter of linings : interior outside
- 213) Nombre de disques 1
Number of discs

Boîte de vitesses / Gear-box

- 215) Nombre de rapports AV synchronisés 4
Number of forward synchronised ratios
- 216) Emplacement de la commande au plancher
Location of the gear lever
- 217) Boîte automatique - emplacement de la commande _____
Automatic gear-box - location of gear lever
- 218) Surmultiplication - type _____
Overdrive type
- 219) Rapport de surmultiplication _____
Overdrive ratio

Pont moteur - Final drive

- 220) Type du pont autobloquant (si prévu) _____
Type of limited slip differential (if provided)
- 221) Nombre de dents du couple conique 9x35 ou _____
Number of teeth of final drive or
- 222) Rapport au couple conique 3,778 ou _____
Final drive ratio or

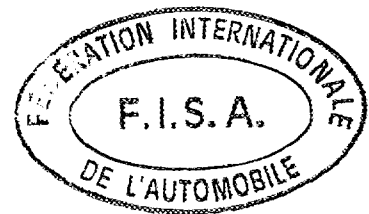

Photo K

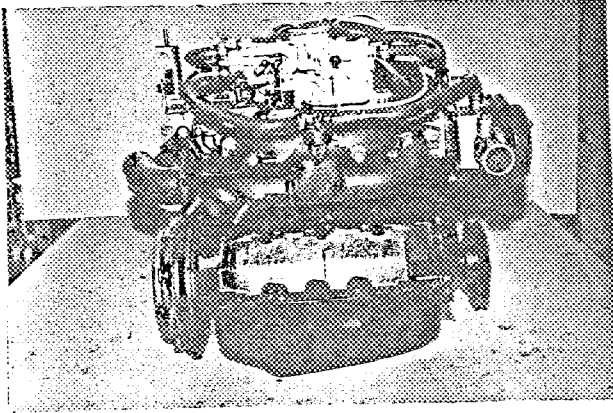

Photo L

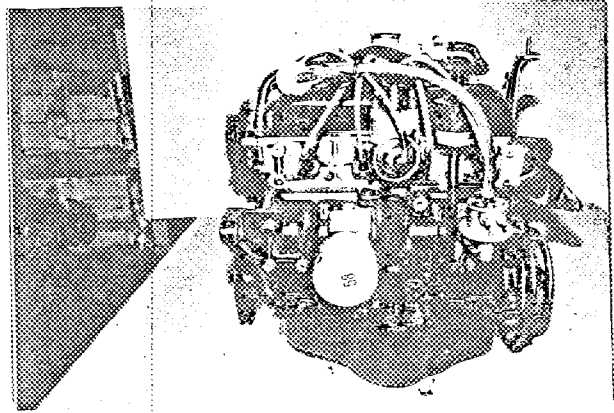

Photo M

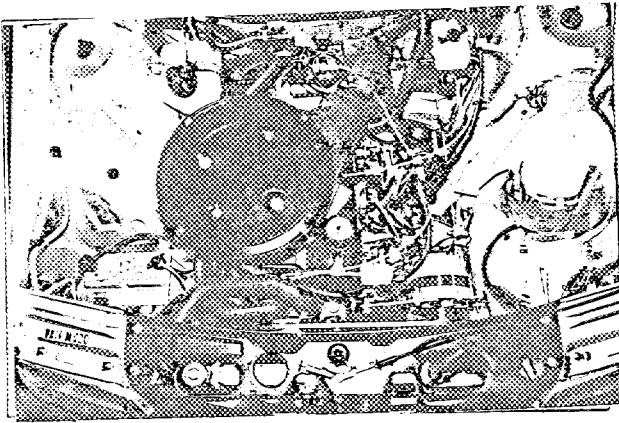

Photo N

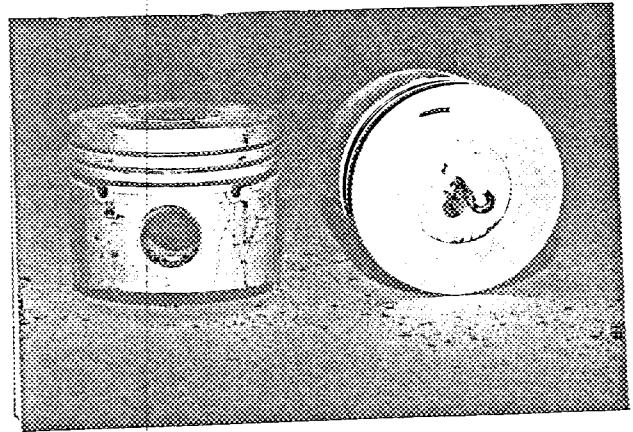

Photo P

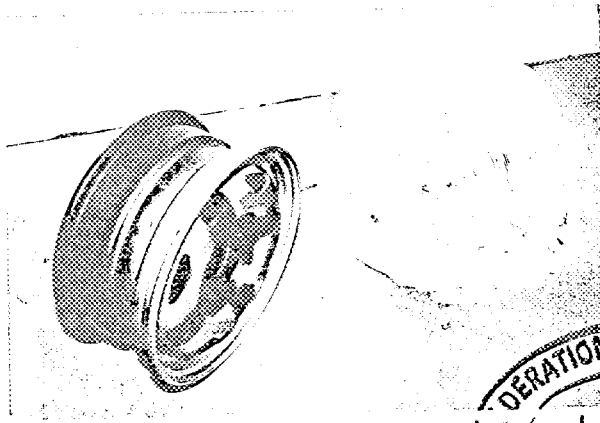

Photo Q

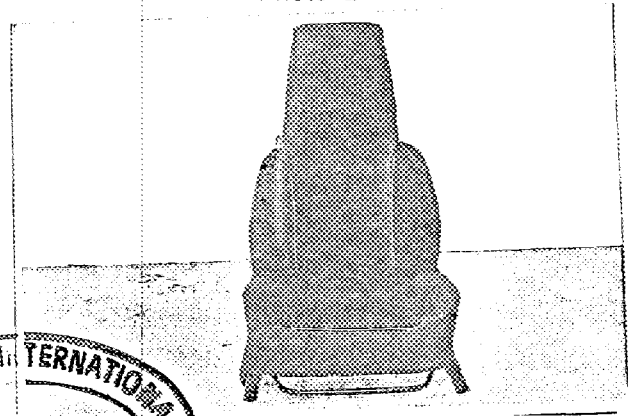

Photo R

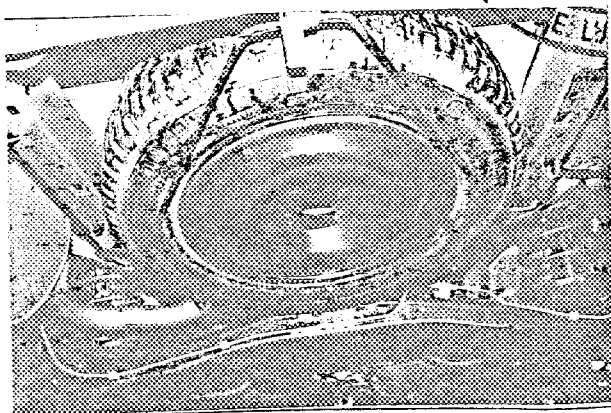
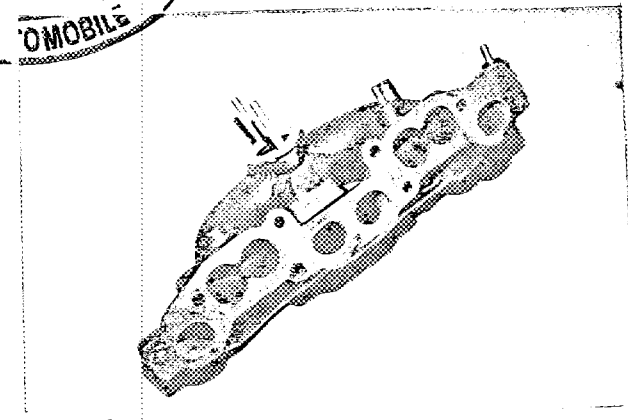

Photo S



FEDERATION INTERNATIONALE
F.I.S.A.
VEHICULES AUTOMOBILES

Dessin orifices collecteur admission, face côté culasse.

Drawing inlet manifold ports, side of cylinderhead.

avec dimensions with

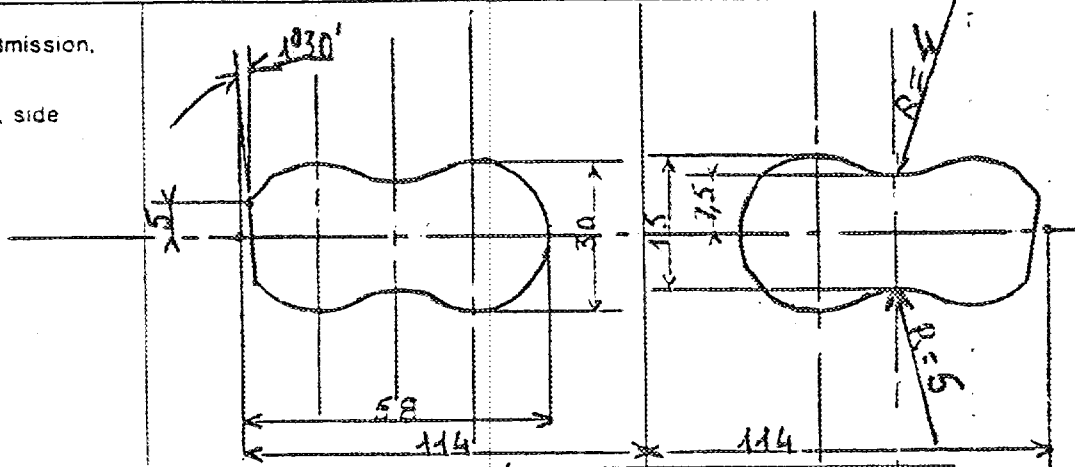

Dessin orifices admission culasse face collecteur.

Drawing of entrance to inlet port of cylinderhead.

avec dimensions with

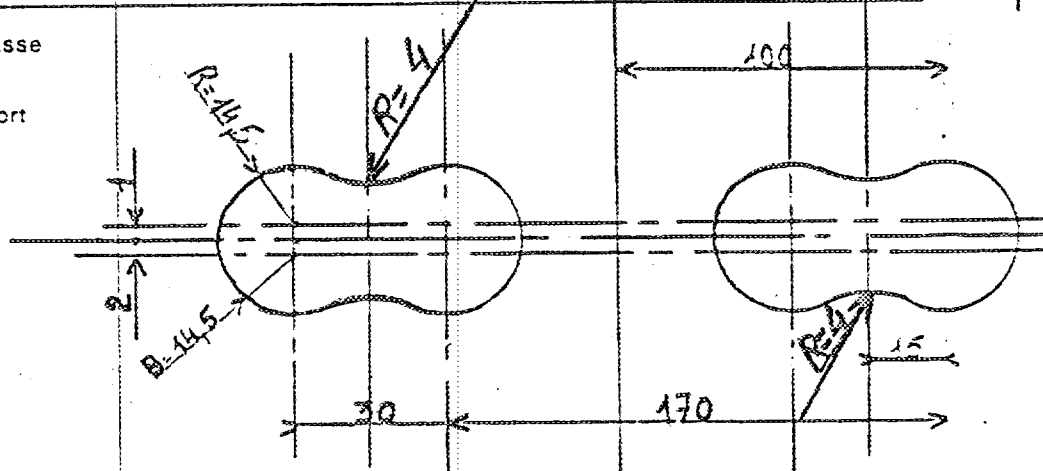

Dessin orifices collecteur échappement face côté culasse.

Drawing of exhaust manifold ports, side of cylinderhead.

avec dimensions with

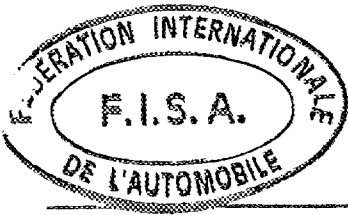
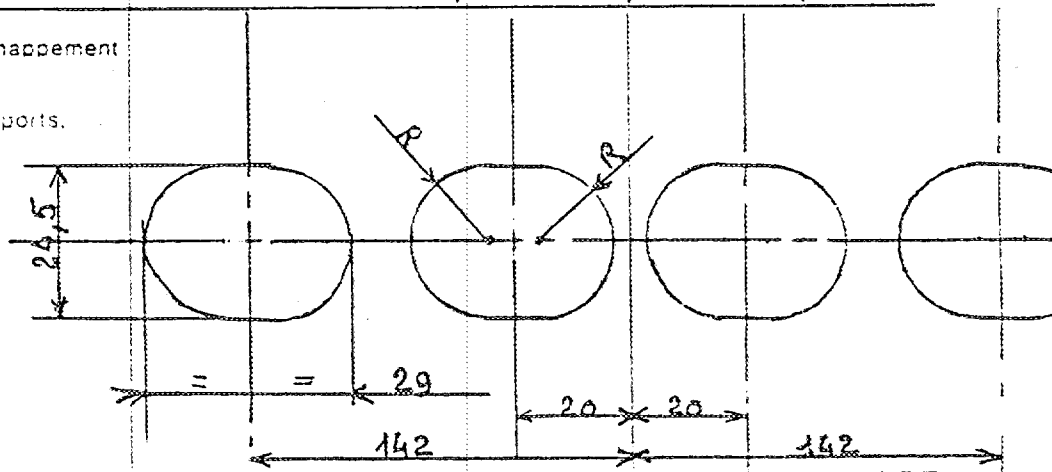

Dessin orifices échappement culasse face collecteur.

Drawing of exit to exhaust port cylinderhead.

avec dimensions with

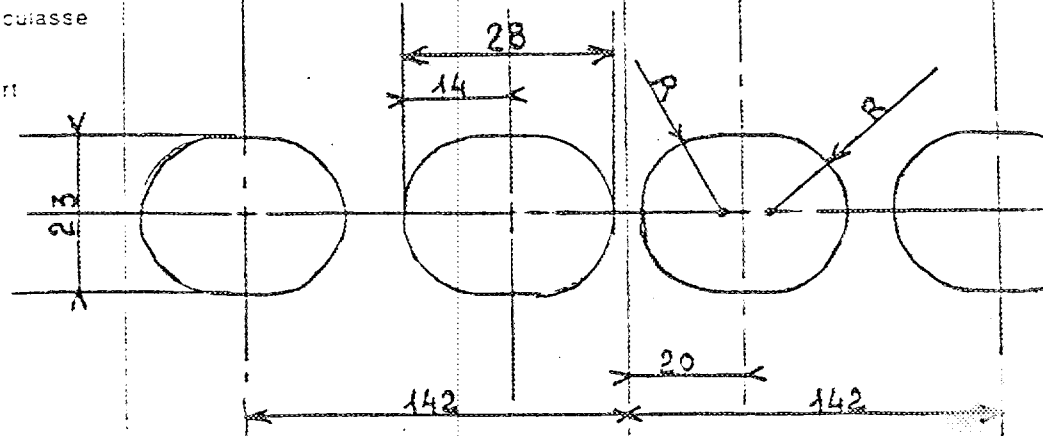

Photo T

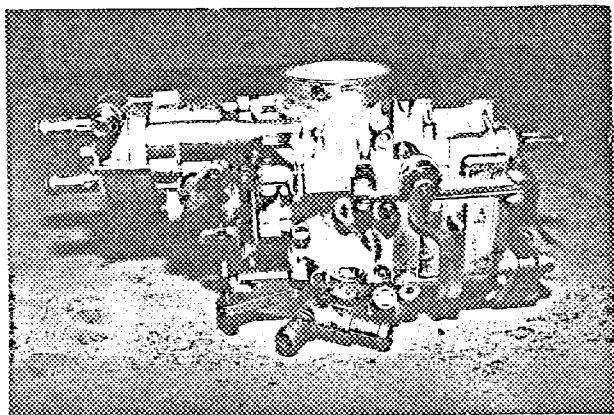

Photo U

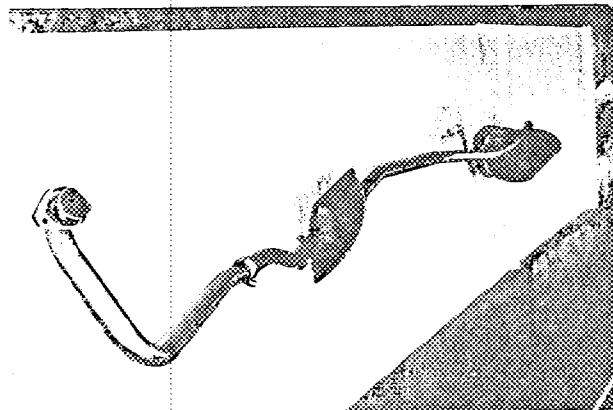
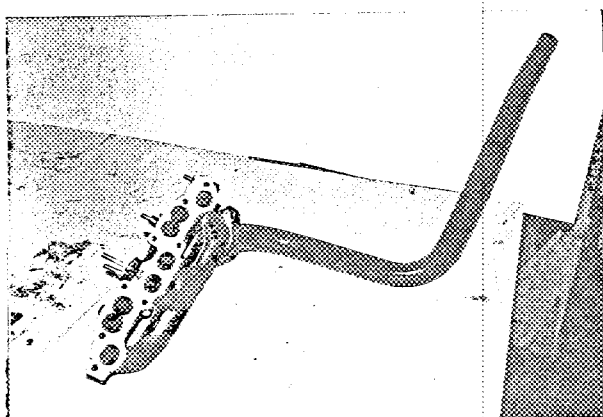

Photo V



Informations supplémentaires

Additional informations

PHOTO V : diamètre de l'orifice de sortie du collecteur d'échappement : 44 mm

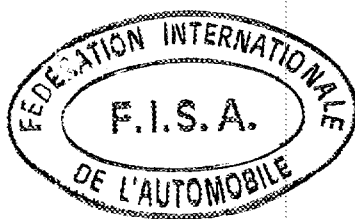
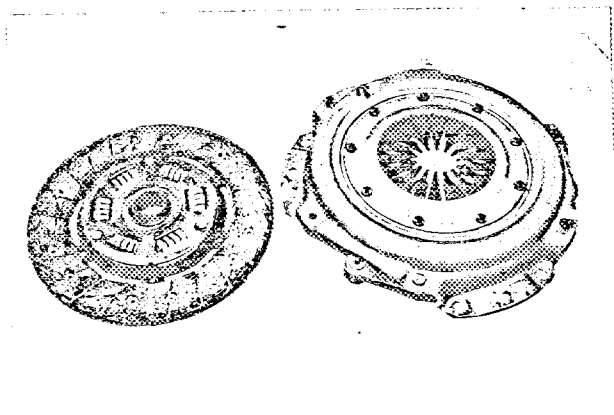
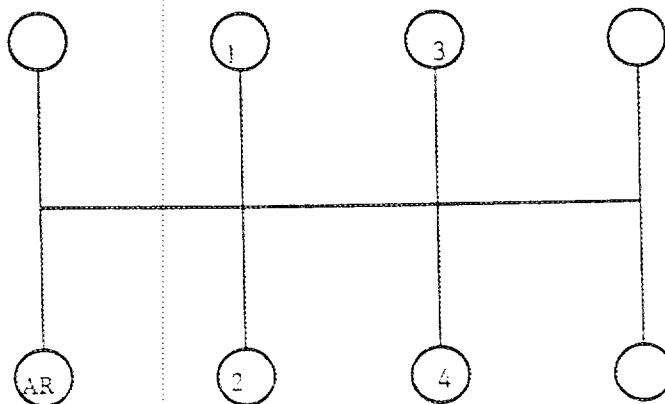

Photo W



Grille de vitesses
Gear change gate



5022

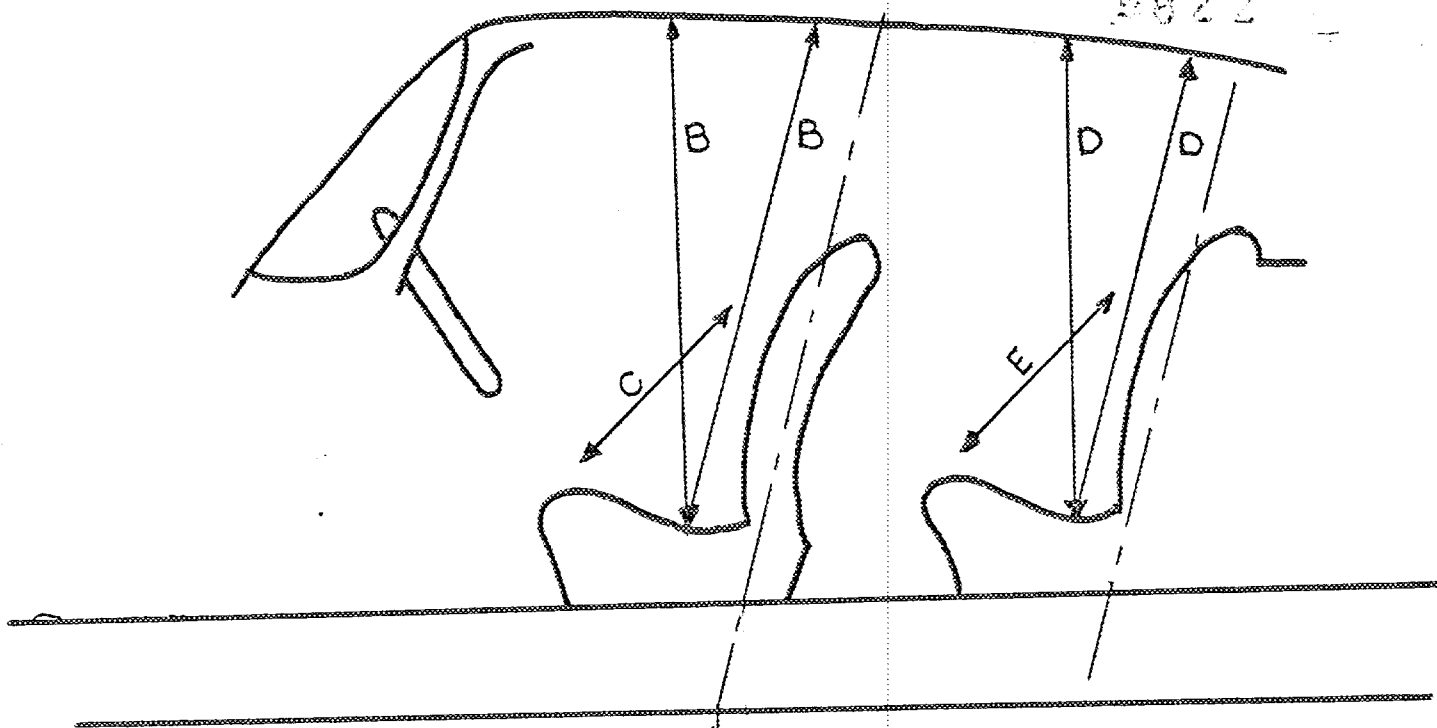

B VERTICAL = 850 mm
 B PARALLELE AU DOSSIER = 920 mm
 D VERTICAL = 890 mm
 D PARALLELE AU DOSSIER = 900 mm
 K + L + M = 1285 mm
 k + l + m = 950 mm

C = 1425 mm K = 500 mm k = 220 mm
 E = 1380 mm L = 360 mm l = 315 mm
 P = 650 mm M = 425 mm m = 415 mm

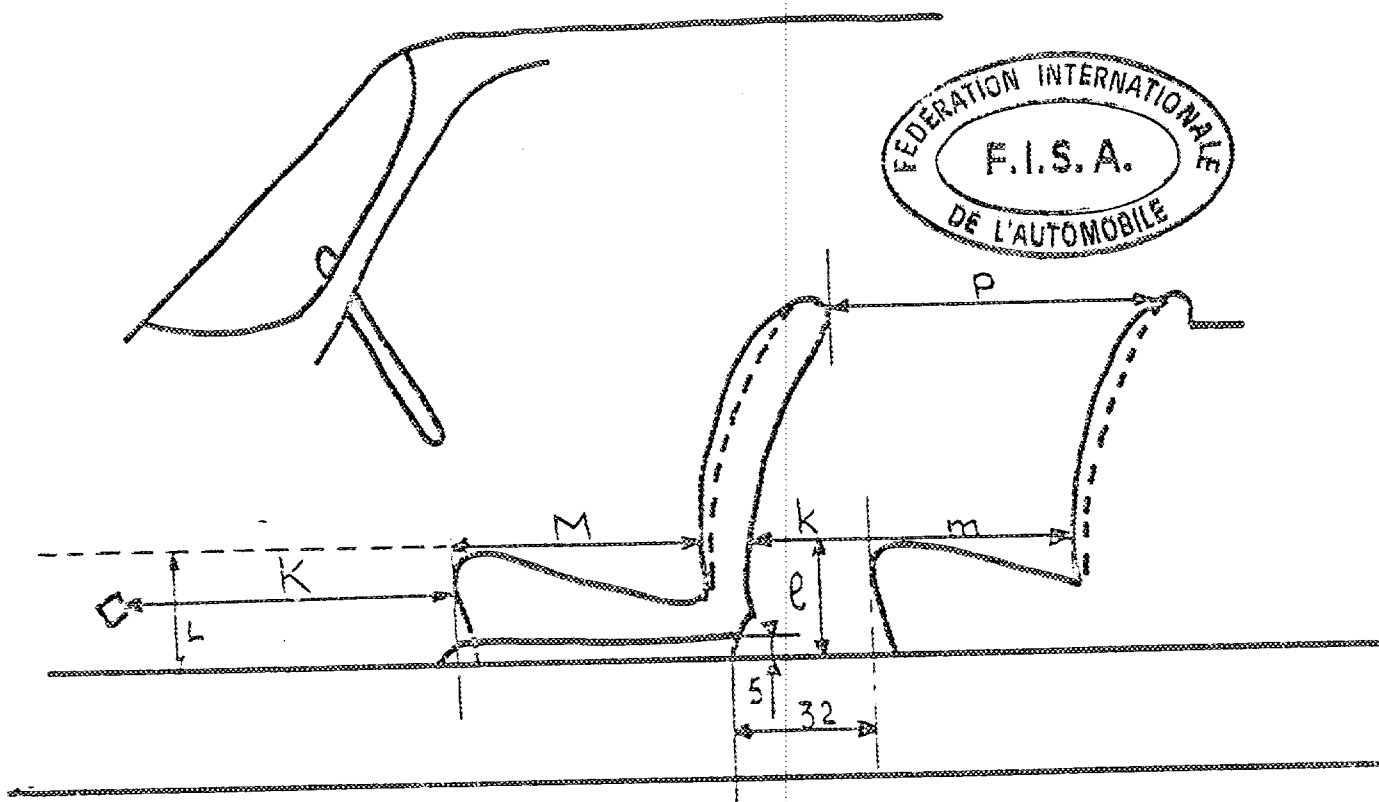

PLACE DISPONIBLE POUR LES PIEDS DE CHAQUE PASSAGER AR

HAUTEUR = 120 mm
 LONGUEUR = supérieure à 320 mm
 LARGEUR = supérieure à 250 mm

01/01E

FÉDÉRATION INTERNATIONALE DE L'AUTOMOBILE

FICHE D'EXTENSION D'HOMOLOGATION
CONFORME A L'ANNEXE J DU CODE SPORTIF INTERNATIONAL

Marque RENAULT Modèle FUEGO G.T.L.

Numéros de série inaugurant les modifications décrites : _____
Chassis/Carrosserie _____
Moteur _____

Date de sortie des premiers véhicules construits avec les modifications : _____ 19 _____

Dénomination commerciale après application des modifications : SANS CHANGEMENT

Cette extension d'homologation doit être considérée comme : ~~variante~~ - évolution normale du type.

L'homologation est valable du 10 JUL 1981 19 _____ Liste _____

Descriptions des modifications :

Nouvelle boîte de vitesses

96	Rapport	Nb.Dents
1	3,818	11x42
2	2,176	17x37
3	1,409	22x31
4	0,971	34x33
AR	3,083	12x37

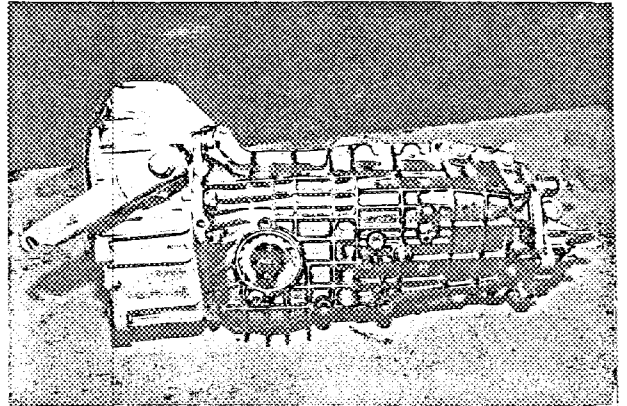

101 - Type du pont moteur. Couple conique 102 - Type de différentiel. Engrenage

103 - Nombre de dents. 9x34

104 - Rapport. 3,778

Nouvelle commande de vitesses à double barres.

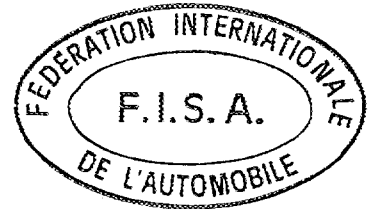

Signature et cachet
de l'Autorité Sportive Nationale :

Signature et cachet de la F.I.A. :