

FÉDÉRATION INTERNATIONALE DE L'AUTOMOBILE

FICHE D'HOMOLOGATION CONFORME A L'ANNEXE J DU CODE SPORTIF INTERNATIONAL
POUR LES VOITURES DES GROUPES 1 A 5

BOOK OF RECOGNITION IN ACCORDANCE WITH APPENDIX J TO THE INTERNATIONAL
SPORTING CODE FOR CARS OF GROUPS 1 TO 5



Constructeur/Manufacturer PEUGEOT Modèle / Model 505 DIESEL TURBO
 Cylindrée / Cylinder capacity 2304 cm³ (3226)
 Constructeur du châssis / Chassis Manufacturer PEUGEOT
 Constructeur du moteur / Engine Manufacturer PEUGEOT
 Homologation valable à partir du / Recognition valid as from -1 JAN 1981

Modèle homologué en groupe 1 Numéro d'homologation
 Model recognized in group Recognition number **5816**

Photo A : voiture vue de 3/4 AV
 Photo A : 3/4 view of car from front

Photo B : voiture vue de 3/4 AR
 Photo B : 3/4 view of car from rear



CARACTÉRISTIQUES GÉNÉRALES / GENERAL CHARACTERISTICS :

- 1) Mode de construction : ~~construction séparée~~ / monocoque.
Type of car construction : ~~separate~~ / unitary construction.
- 2) Matériau du châssis _____ Matériau de la carrosserie tôle d'acier
Material of chassis _____ Material of coachwork
- 3) Empattement droit 2743 mm Gauche 2743 mm
Wheelbase right Left
- 4) Largeur de la carrosserie mesurée aux axes AV 1740 mm
Width of bodywork measured at front axle
- 5) Largeur de la carrosserie mesurée aux axes AR 1740 mm
Width of bodywork measured at rear axle
- 6) Longueur hors-tout avec pare-chocs 4579 mm Sans pare-chocs 4479 mm
Overall length with bumpers Without bumpers
- 7) Type de suspension : AV Mac-Pherson AR Bras tirés
Type of suspension : Front Rear

(Photo D)

(Photo E)

Signature et cachet de
l'autorité sportive nationale.

Signature et cachet
de la F.I.A.,



NOTA : Les pages 1 à 7 comportent toutes les indications nécessaires à la vérification technique pour les Groupes 2 et 4.
Pages 1 to 8 include all necessary information for the scrutineering of cars for Groups 2 and 4.

MOTEUR :

FISA - Transfert en Gr.A

- 8) Cycle 4 temps
- 9) Nombre et disposition des cylindres en ligne
Number and disposition of cylinders
- 10) Système de refroidissement circulation d'eau avec pompe et thermostat
Cooling system
- 11) Emplacement et position du moteur à l'AV, longitudinal incliné à 20° sur la droite
Location and position of engine
- 12) Matériau du bloc moteur fonte
Material of engine block
- 13) Roues motrices : AV - AR roues AR motrices
Drive wheels : Front - Rear
- 14) Emplacement de la boîte de vitesses derrière le moteur
Location of gear-box

CARROSSERIE ET ÉQUIPEMENT INTÉRIEUR / COACHWORK AND INTERIOR

- 20) Nombre de portes 4
Number of doors
- 21) Matériau des portes : AV tôle d'acier AR tôle d'acier
Material of doors : Front Rear
- 22) Matériau du capot moteur tôle d'acier
Material of bonnet
- 23) Matériau du capot coffre tôle d'acier
Material of boot lid
- 24) Matériau de la lunette AR verre de sécurité d'un type agréé
Material of rear window
- 25) Matériau du pare-brise verre feuilleté
Material of windscreen
- 26) Matériau des glaces des portières AV verre de sécurité d'un type agréé
Material of front door windows
- 27) Matériau des glaces des portières AR verre de sécurité d'un type agréé
Material of rear door windows
- 28) Système d'ouverture des vitres portières AV électrique AR mécanique
Sliding system of door windows Front Rear
- 29) Matériau des glaces de custode /
Material of rear quarter lights
- 30) Poids siège (s) AV (enlevés de la voiture avec dossiers, glissières et supports) 16,4 kg
Weight of front seat(s) (complete with supports and rails, out of the car)
- 31) Matériau du pare-choc AV polyuréthane Poids 10,925 kg
Front bumper material Weight
- 32) Matériau du pare-choc AR polyuréthane Poids 10,925 kg
Rear bumper material Weight
- 33) Ventilation : oui ~~non~~ / yes ~~no~~



DIRECTION / STEERING

FISA - Transfert en Gr.A

40) Type à crémaillère et colonne à cardan

41) Servo-assistance oui

42) Rapport : 1/17

SUSPENSION

45) Suspension AV (photo D) Type de ressort hélicoïdaux
Front suspension (photo D) Type of spring

46) Nombre d'amortisseurs 2
Number of shock absorbers

47) Suspension AR (Photo E) Type de ressort hélicoïdaux
Rear suspension (Photo E) Type of spring

48) Nombre d'amortisseurs 2
Number of shock absorbers

49) Système de fixation des roues par 4 écrous
Method of fixation of wheels

FREINS - BRAKES

50) Système à disques à l'AV et tambours à l'AR, commande hydraulique
Method of operation à double circuit

51) Servo frein (si prévu) Type : à dépression
Servo assistance (if fitted) Type :

52) Nombre de maîtres-cylindres 1 tandem
Number of master-cylinders

	AVANT / FRONT	ARRIERE / REAR
53) Nombre de cylindres par roue Number of cylinders per wheel	1	1
54) Alésage Bore	54 mm	20,6 mm
Freins à tambour / Drum brakes		
55) Diamètre intérieur Inside diameter		255 mm
56) Nombre de mâchoires par frein Number of shoes per brake	1	2
57) Surface de freinage par frein (balayée) Total area per brake		36000 mm ²
Freins à disques / Disc brakes		
58) Largeur des sabots Width of brake linings	52,4 mm	
59) Nombre de sabots par frein Number of pads per brake	2	
60) Surface de freinage par frein (balayée) Total area per brake	72000 mm ²	



Marque / Make PEUGEOT Modèle / Model 505 DIESEL TURBO N° 5816

MOTEUR / ENGINE

FISA - Transfert en Gr.A

- 65) Alésage Bore 94 mm
- 67) Course Stroke 83 mm
- 68) Cylindrée totale Total cylinder-capacity 2304 cm³ (3226)
- 69) Cylindrée maximum autorisée Maximum cylinder-capacity allowed 2334 cm³
- 70) Culasse : matériau Head : material alliage d'aluminium
- 71) Nombre Number 1
- 72) Type de vilebrequin Type of crankshaft à contrepoids incorporés Coulé / estampé Moulded / stamped estampé
- 73) Nombre de paliers de vilebrequin Number of crankshaft main bearings 5
- 74) Diamètre maximal des manetons de vilebrequin Maximum diameter of the big end journal 55,002 mm
- 75) Tête de bielle : type Connecting rod big end type à coussinet mince diamètre 58,743 mm sans coussinet
- 76) Matériau des chapeaux des paliers de vilebrequin Material of bearing cap fonte
- 77) Matériau du volant moteur Material of flywheel fonte
- 78) Matériau du vilebrequin Crankshaft material acier
- 79) Matériau de la bielle Connecting rod material acier
- 80) Système de graissage : carter sec - carter humide Lubrication system : dry-sump - oil in sump carter humide
- 81) Nombre de pompes à huile Number of oil pumps 1

Moteur 4 temps / 4 stroke engines

- 82) Nombre d'arbres à cames Number of camshafts 1 Emplacement Location latéral dans bloc-cylindres
- 83) Système de commande Type of camshaft drive par chaîne
- 84) Système de commande des soupapes Type of valve operation par tiges et culbuteurs
- 85) Nombre de soupapes d'admission par cylindre Number of inlet valves per cylinder 1
- 86) Nombre de soupapes d'échappement par cylindre Number of exhaust valves per cylinder 1
- 87) Nombre de distributeurs Number of distributors /
- 88) Nombre de bougies par cylindre Number of spark plug per cylinder /

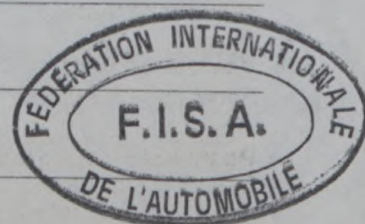

TRANSMISSION AUX ROUES / DRIVE TRAIN

FISA - Transfert en Gr.A

Embrayage / Clutch

- 90) Nombre de disques 1
 Number of plates _____
- 91) Système de commande hydraulique
 Method of operating clutch _____

Boîte de vitesses / Gear-box

- 92) Contrôle manuel, marque PEUGEOT
 Manual type, make _____
- 93) Nombre de rapports AV 5
 Number of gear-box ratios forward _____
- 94) Boîte automatique, marque _____
 Automatic, make _____
- 95) Nombre de rapports AV _____
 Number of gear-ratios forward _____

96	Manuelle / Manual		Automatique		Supp. manuel / Automatique			
	Rapport Ratio	N. dents Nr teeth	Rapport Ratio	N. dents Nr teeth	Rapport Ratio	N. dents Nr teeth	Rapport Ratio	N. dents Nr teeth
1	0,2589	$\frac{28 \times 13}{38 \times 37}$			0,4094	$\frac{22 \times 15}{26 \times 31}$	0,4094	$\frac{22 \times 15}{26 \times 31}$
2	0,4580	$\frac{28 \times 23}{38 \times 37}$			0,6278	$\frac{22 \times 23}{26 \times 31}$	0,6277	$\frac{22 \times 22}{26 \times 32}$
3	0,6922	$\frac{28 \times 31}{38 \times 33}$			0,7948	$\frac{22 \times 31}{26 \times 33}$	0,7948,	$\frac{22 \times 31}{26 \times 33}$
4	1	Prise directe			1	Prise directe	1	Prise directe
5	1,1854	$\frac{28 \times 37}{38 \times 23}$			1,1507	$\frac{22 \times 34}{26 \times 25}$	1,1507	$\frac{22 \times 34}{26 \times 25}$
6								$\frac{22 \times 14}{26 \times 37}$
M. AR / Rev.	0,2788	$\frac{28 \times 14}{38 \times 37}$			0,3201	$\frac{22 \times 14}{26 \times 37}$	0,3201	$\frac{22 \times 14}{26 \times 37}$



- 97) Surmultiplication type Overdrive type
- 98) Nombre de dents _____
 Number of teeth _____
- 99) Rapport Ratio _____
- 100) Vitesses en marche AV avec surmultiplication Forward gears on which overdrive can be selected



Pont/moteur / Final drive

- 101) Type du pont moteur hypoïde
 Type of final drive _____
- 102) Type de différentiel classique
 Type of differential _____
- 103) Nombre de dents 13x45 ou 9x37
 Number of teeth 8x45
- 104) Rapport Ratio 0,2889 ou 0,2432
 Ratio 0,178



Photo C



Photo D

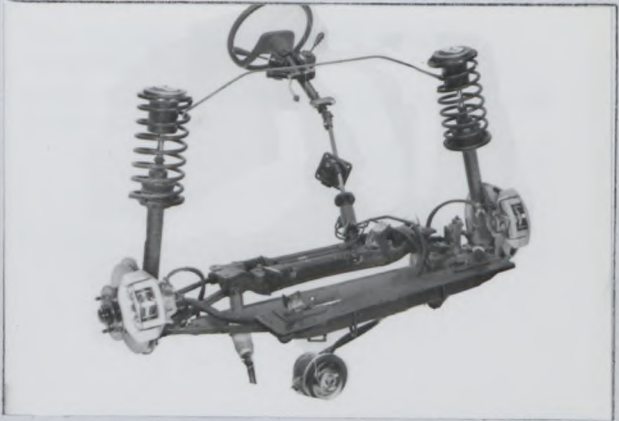

Photo E



Photo F



Photo G

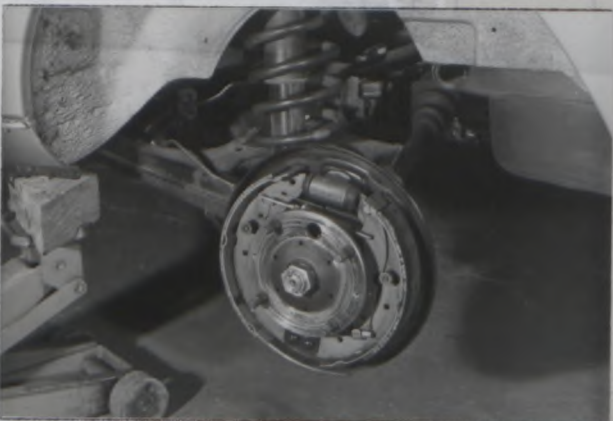

Photo H

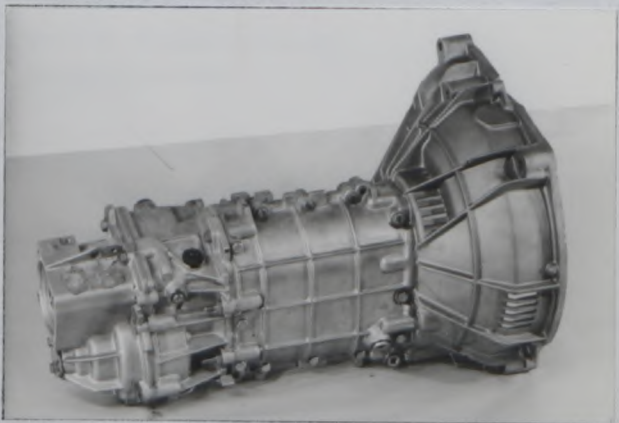

Photo I

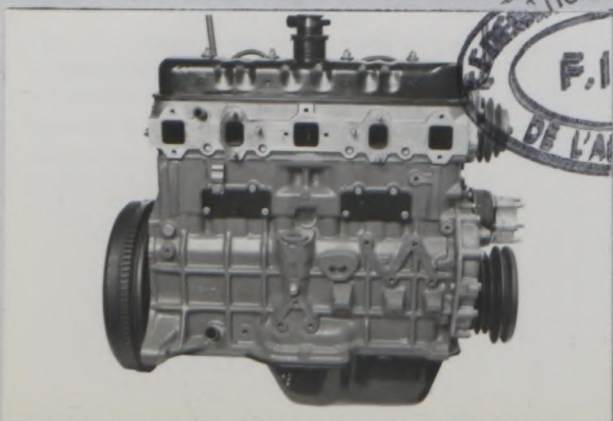
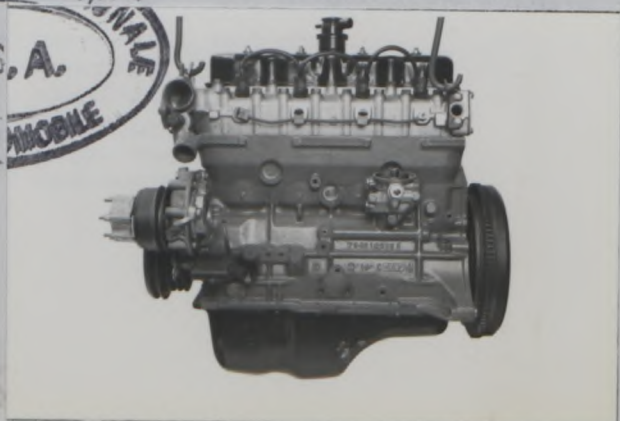

Photo J



OPERATION INTERNATIONALE
F.I.S.A.
DE L'AUTOMOBILE

FISA - Transfert en Gr.A

Photo K

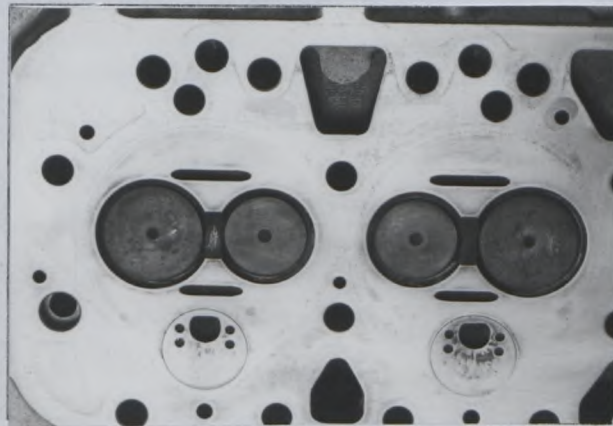

Informations supplémentaires

Additional informations.

- 3a) - Porte-à-faux AV : 773 mm
- 3b) - Porte-à-faux AR : 1063 mm
- 61) - Epaisseur des disques de freins AV : 12,75 mm
- 62) - Diamètre des disques AV : 273 mm
- 178) - Diamètres intérieurs tuyauterie d'échappement :
 - à l'entrée du 1er silencieux : 51 mm
 - entre les silencieux : 51 mm
 - à la sortie du dernier silencieux : 54 mm

Garde au sol

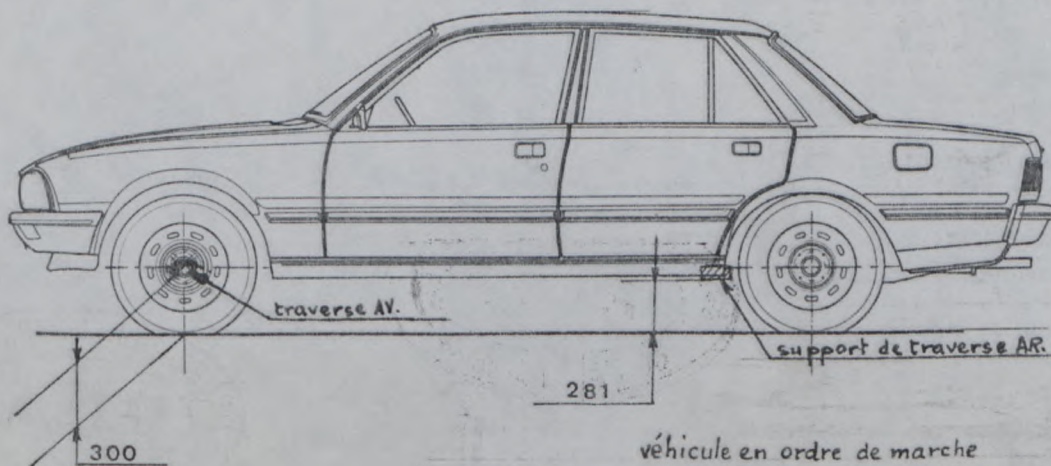

COMPLÉMENT POUR LES GROUPES 1 ET 3
DU CODE SPORTIF INTERNATIONAL

ADDITIONAL DATA FOR GROUPS 1 AND 3
TO THE INTERNATIONAL SPORTING CODE

FISA - Transfert en Gr.A

CAPACITÉS ET DIMENSIONS / CAPACITIES AND DIMENSIONS

- 110) Voie AV / Front track 1461 mm
- 111) Voie AR / Rear track 1435 mm
- 112) Garde au sol (pour vérification de la voie) voir page 7
Ground clearance (for verification of the track)
- 113) Hauteur hors-tout de la voiture / Overall height of the car 1450 mm
- 114) Capacité du réservoir d'essence (y compris la réserve) 56 dm³
Fuel tank capacity (including reserve)
- 115) Nombre de places 5 116) Poids 1285 kg
Seating capacity Weight

EQUIPEMENT ET GARNITURES / ACCESSORIES AND UPHOLSTERY

- 120) Chauffage intérieur : oui - ~~NON~~
Interior heating : yes - ~~NO~~
- 121) Climatisation (sur option) : oui - ~~NON~~
Air conditioning (in option) : yes - ~~NO~~
- 122) Sièges AV : type individuels - garniture drap ou cuir
Front seats : type
- 123) Sièges AR : type banquette - garniture drap ou cuir
Rear seats : type

ROUES / WHEELS

- 124) Matériau acier
Matériel
- 125) Poids unitaire (roue nue) 7,200 kg (tolérance ± 5%)
Unitary weight (bare wheel)
- 126) Diamètre de la jante 355 mm (14 pouces)
Rim diameter
- 127) Largeur de la jante 127 mm (5 pouces)
Rim width

SUSPENSION

- 130) Stabilisateur AV (si prévu) barre anti-dévers
Front stabilizer (if fitted)
- 131) Stabilisateur AR (si prévu) barre anti-dévers
Rear stabilizer (if fitted)



MOTEUR / ENGINE

FISA - Transfert en Gr.A

- 135) Cylindrée par cylindre / Capacity per cylinder 576 cm³
- 136) Chemises : ~~oui~~ / non
Sleeves : ~~yes~~ / no.
- 137) Nombre d'orifices d'admission par cylindres 1
Number of inlet ports per cylinder
- 138) Nombre d'orifices d'échappement par cylindre 1
Number of exhaust ports per cylinder
- 139) Rapport volumétrique 21/1 + 0,5
Compression ratio - 1
- 140a) Volume de la chambre de combustion (minimum) 28,1 cm³
Volume of the combustion chamber
- 140b) Volume de la chambre de combustion dans la culasse 18,5 cm³
Volume of combustion chamber in head
- 141) Épaisseur du joint de culasse 1,46 ± 0,18 mm
Thickness of head gasket inter tightened
- 142) Piston, matériau alliage d'aluminium
Piston, material
- 143) Nombre de segments 3
Number of rings
- 144) Distance de la médiane de l'axe du piston au sommet du piston 57,37 mm
Distance from gudgeon pin center line to highest point of piston crown
- 145) Capacité du réservoir - carter 5 dm³
Capacity, lubricant
- 146) Radiateur d'huile : oui - non oui
Oil cooler : yes - no
- 147) Capacité du circuit de refroidissement 10 dm³
Capacity of cooling system
- 148) Ventilateur (si prévu), diamètre 360 mm Matériau plastique
Cooling fan (if fitted), diameter Material
- 149) Nombre de pales du ventilateur 8
Number of fan blades
- 150) Paliers vilebrequin, type à coussinet mince diamètre 58,740 mm sans coussinet
Crankshaft main bearings, type diameter
- 151) Poids volant (nu) 17,240 kg + 1,207
Weight of flywheel (clean) - 0,517
- 152) Poids du volant avec couronne de démarreur 18,200 kg + 1,275
Weight of flywheel with starter ring - 0,546
- 153) Poids du volant avec embrayage 23,500 kg + 1,645
Weight of flywheel with clutch - 0,705
- 154) Poids du vilebrequin 18,800 kg + 1,316
Weight of crankshaft - 0,564
- 155) Poids de la bielle 1,180 kg + 0,083
Weight of con-rod - 0,036
- 156) Poids du piston avec axe et segments 1,264 kg + 0,088
Weight of piston with rings and pin - 0,036





FISA - Transfert en Gr.A

ADMISSION / INLET

- 160) Matériau du collecteur d'admission alliage d'aluminium
Material of inlet manifold
- 161) Diamètre extérieur des soupapes 40,5 mm
Outside diameter of valves
- 162) Levée maximum des soupapes 7,235 mm
Maximum valve lift
- 163) Nombre de ressorts par soupape 1
Number of springs per valve
- 164) Type de ressort hélicoïdal
Type of spring
- 165) Jeu théorique pour le calage de la distribution 0,6 mm
Theoretical timing clearance
- 166) Avance d'ouverture (avec jeu théorique) 12°
Valves open at (With tolerance for tappet clearance indicated)
- 167) Retard de fermeture 16°
Valves close at

ÉCHAPPEMENT / EXHAUST

- 170) Matériau du collecteur d'échappement fonte
Material of exhaust manifold
- 171) Diamètre extérieur des soupapes 33,5 mm
Outside diameter of valves
- 172) Levée maximum des soupapes 8,868 mm
Maximum valve lift
- 173) Nombre de ressorts par soupape 1
Number of springs per valve
- 174) Type de ressort hélicoïdal
Type of spring
- 175) Jeu théorique pour le calage de la distribution 0,5 mm
Theoretical timing clearance
- 176) Avance d'ouverture (avec jeu théorique) 56°
Valves open at (with tolerance for tappet clearance indicated)
- 177) Retard de fermeture 12°
Valves close at

ALIMENTATION PAR CARBURATEURS / CARBURATION

- 180) Nombre de carburateurs /
Number of carburetors
- 181) Type /
- 182) Marque / 183) Modèle /
Make Model
- 184) Nombre de passages de gaz par carburateur /
Number of mixture passages per carburettor



8182
 Marque / Make

PEUGEOT

Modèle / Model

505 DIESEL TURBO N°

5816

FISA - Transfert en Gr.A

185) Diamètre de la tubulure de gaz à la sortie du carburateur
 Flange hole diameter of exit port of carburettor

186) Diamètre du diffuseur au point d'étranglement maximum
 Minimum diameter of venturi

Injection (si prévue) (if fitted)

187) Marque de la pompe BOSCH
 Make of pump

188) Nombre de pistons 1
 Number of plungers

189) Modèle ou type de la pompe VE 4/10 F
 Model or type of pump

190) Nombre total d'injecteurs 4
 Total number of injectors

191) Emplacement des injecteurs dans la culasse
 Location of injectors

192) Diamètre de la pipe d'admission au point de passage le plus étroit 42 mm
 Minimum diameter of inlet pipe

ÉQUIPEMENT DU MOTEUR / ENGINE ACCESSORIES

gazole

195) Pompe à essence - mécanique ~~et/ou électrique~~ intégrée dans la pompe d'injection
 Fuel pump - mechanical ~~and/or electrical~~

196) Nombre 1
 Number

197) Type du système d'allumage par compression
 Type of ignition system

198) Nombre de bobines 1
 Number of ignition coils

199) Génératrice : type alternateur Nombre 1
 Generator : type Number

200) Système d'entraînement par courroie
 Method of drive

201) Batterie / Battery

a) Tension 12 V
 Voltage

b) Emplacement dans compartiment moteur
 Location

205) Arbres à cames / Camshaft

R : Centre

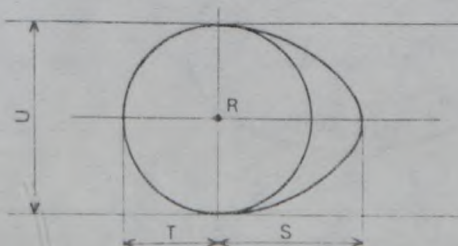

Came admission
 Inlet cam

Came échappement
 Exhaust cam

S = 19,676 mm inches

S = 20,85 mm inches

T = 14,677 mm inches

T = 14,677 mm inches

U = 29,354 mm inches

U = 29,354 mm inches





TRANSMISSION AUX ROUES / WHEEL DRIVE

FISA - Transfert en Gr.A

Embrayage / clutch

- 210) Type à diaphragme
- 211) Diamètre / Diameter 230 mm ou 235 mm
- 212) Diamètre des garnitures : intérieur 155 mm extérieur 230 mm
 Diameter of linings : interior outside
- 213) Nombre de disques 1
 Number of discs

Boîte de vitesses / Gear-box

- 215) Nombre de rapports AV synchronisés 5
 Number of forward synchronised ratios
- 216) Emplacement de la commande au plancher
 Location of the gear lever
- 217) Boîte automatique - emplacement de la commande /
 Automatic gear-box - location of gear lever
- 218) Surmultiplication - type non
 Overdrive type
- 219) Rapport de surmultiplication /
 Overdrive ratio

Pont moteur - Final drive

- 220) Type du pont autobloquant (si prévu) /
 Type of limited slip differential (if provided)
- 221) Nombre de dents du couple conique 13:45 ou 9:37
 Number of teeth of final drive
- 222) Rapport au couple conique 0,2889 ou 0,2432
 Final drive ratio



FISA - Transfert en Gr.A

Photo K

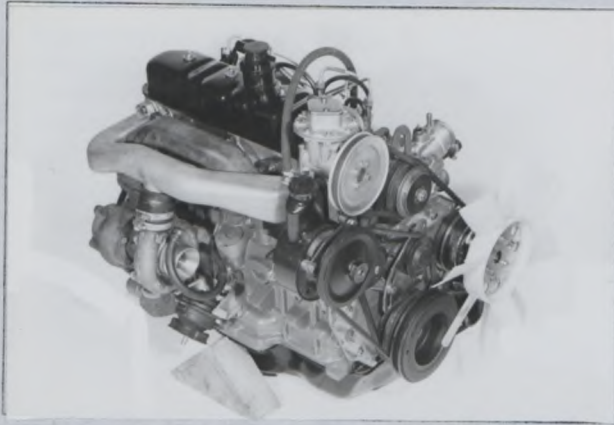

Photo L

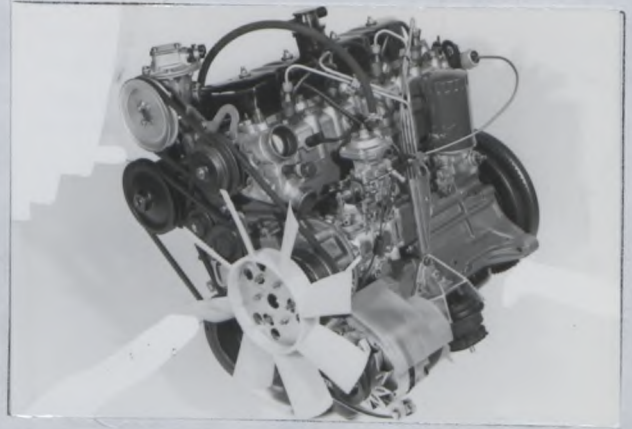

Photo M

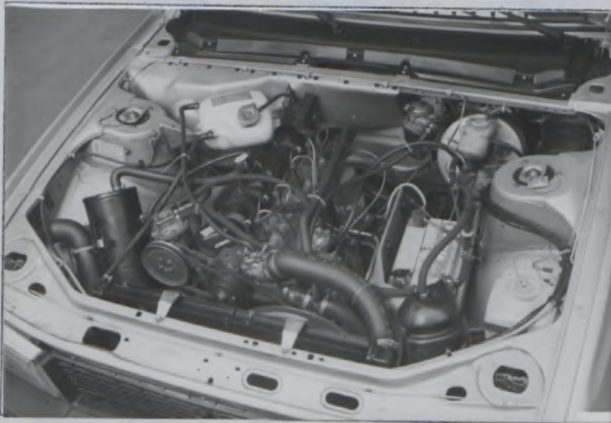

Photo N



Photo P



Photo Q



Photo R



Photo S



FEDERATION INTERNATIONALE F.I.S.A. DE L'AUTOMOBILE

FISA - Transfert en Gr.A

Dessin orifices collecteur admission,
face côté culasse.

Drawing inlet manifold ports, side
of cylinderhead.

avec dimensions
with

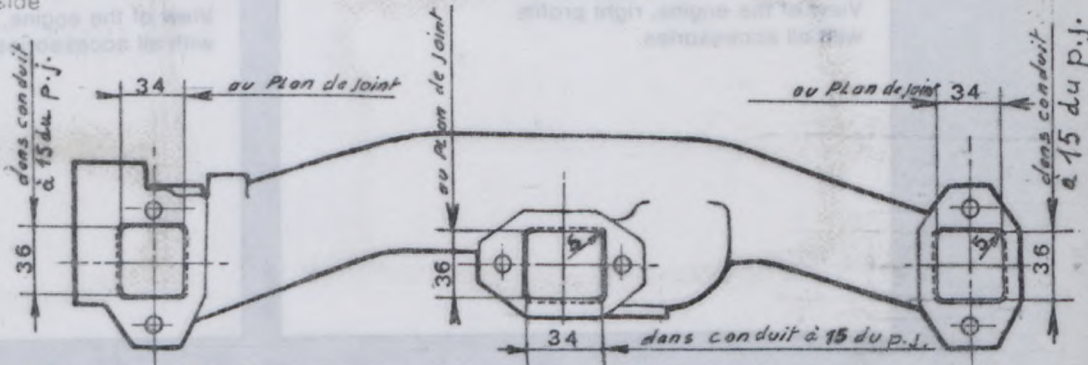

Dessin orifices admission culasse
face collecteur.

Drawing of entrance to inlet port
of cylinderhead.

avec dimensions
with

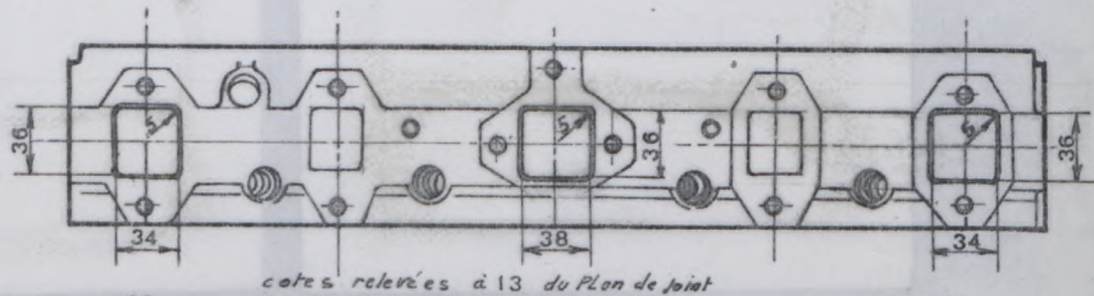

Dessin orifices collecteur échappement
face côté culasse.

Drawing of exhaust manifold ports,
side of cylinderhead.

avec dimensions
with

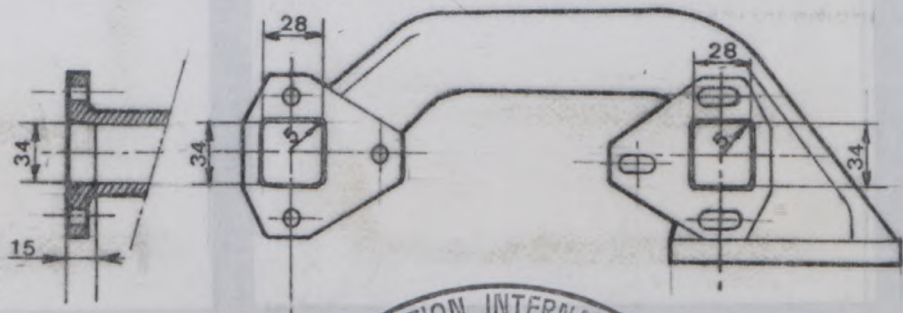

Dessin orifices échappement culasse
face collecteur.

Drawing of exit to exhaust port
cylinderhead.

avec dimensions
with

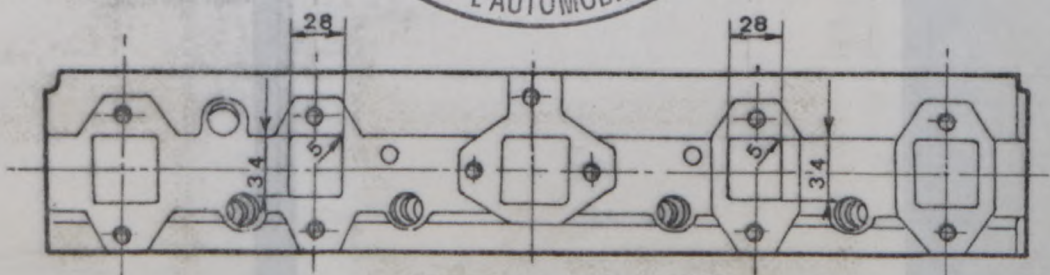

Photo T

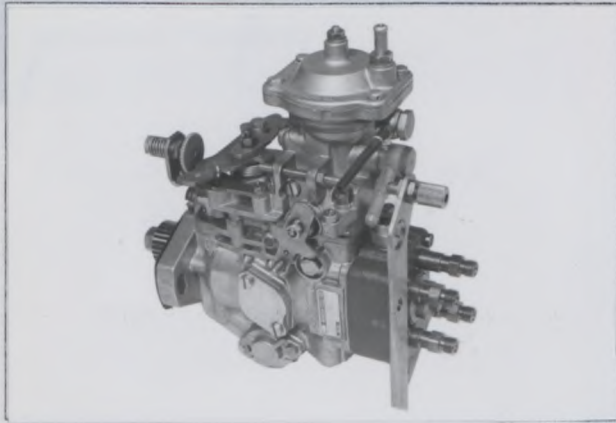

Photo U



Photo V



Dimensions sortie : 57,2 mm x 44,7 mm
avec rayon de 13 mm aux 4 angles

Informations supplémentaires

Additional informations



Photo W

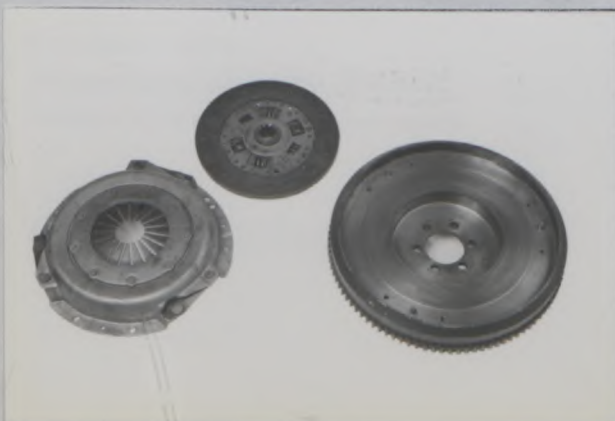

Grille de vitesses
Gear change gate

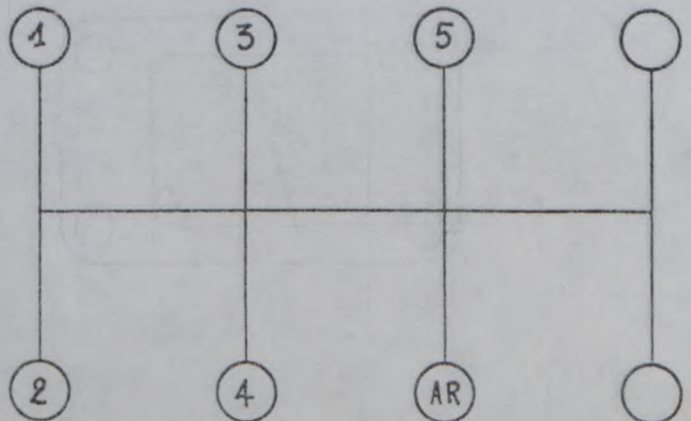

1 - COMPRESSEUR

1.1. Marque et type : GARRETT - TA - 0302

1.2. Photos 1 - 2 - 3

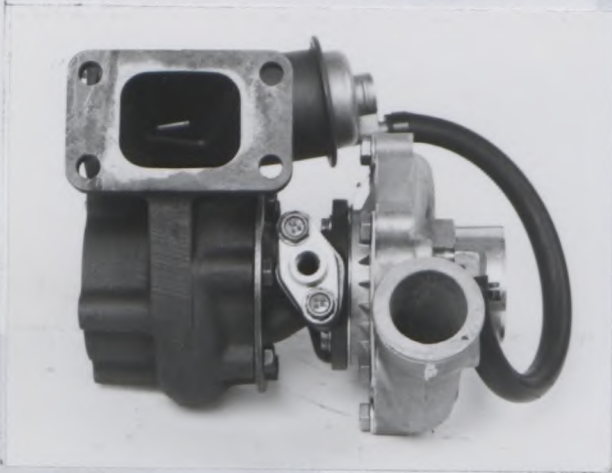

1

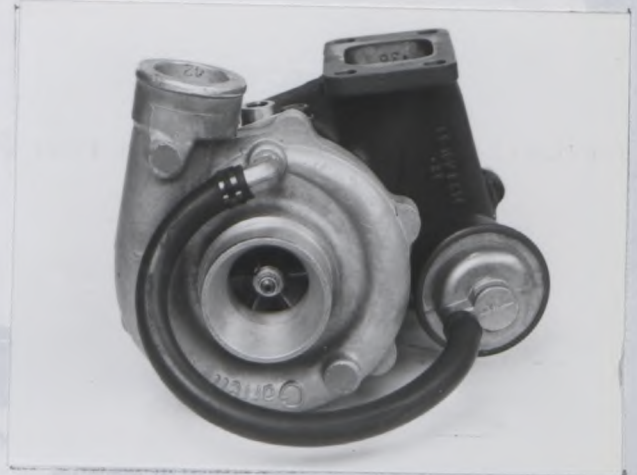

2



3



4

2 - CARTER DE TURBINE

2.1. Nombre d'entrées des gaz d'échappement : 1

2.2. Carter de turbine sans pale - Photo 4

2.3. Dimensions de l'entrée des gaz, schéma 5 : 57,2 mm x 44,7 mm

2.4. Dimension de la sortie des gaz, schéma 6 : $\varnothing 47,25$ mm

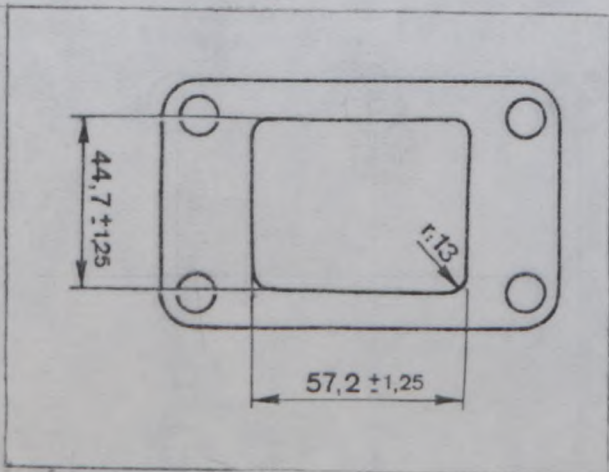

5

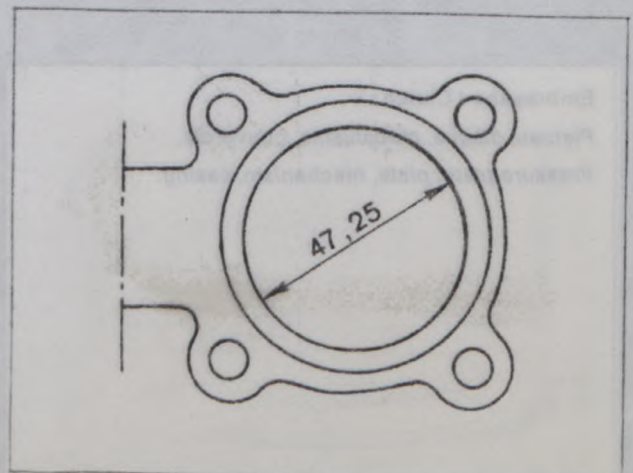

6

3 - CARTER DE ROUE DE COMPRESSION

3.1. Dimensions de l'entrée d'air (schéma 7) : \varnothing 53 mm et 38,5 mm (venturi)

3.2. Dimension de la sortie d'air (schéma 8) : \varnothing 35,6 mm

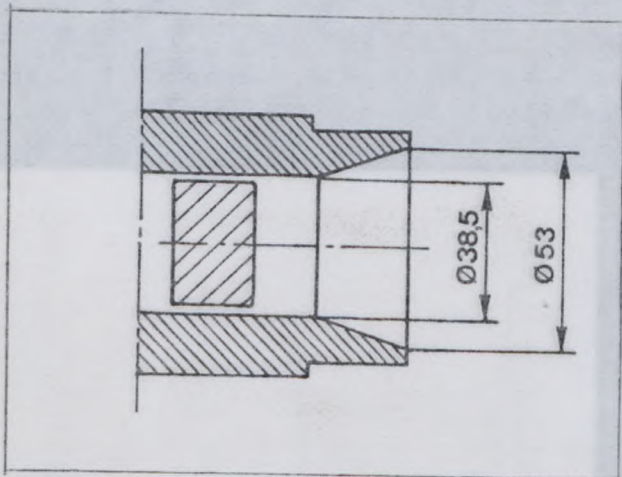

7

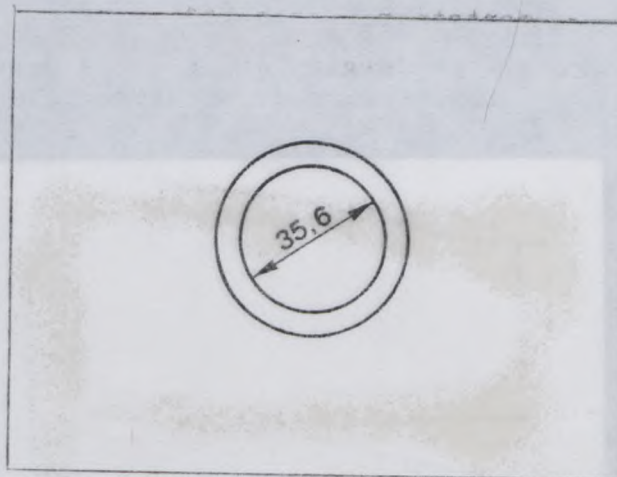

8

4 - ROUE DE TURBINE

4.1. Diamètre extérieur maxi : 64,4 mm

4.2. Diamètre extérieur à la sortie des gaz : 46,2 mm

4.3. Hauteur d'une aube "entrée" : 26 mm

4.4. Epaisseur d'une aube "entrée" : 1,2 mm

4.5. Schéma 9

5 - ROUE DE COMPRESSION

5.1. Matériau : alliage léger

5.2. Diamètre extérieur maxi : 60,3 mm

5.3. Diamètre extérieur à l'entrée d'air : 37,7 mm

5.4. Hauteur des aubes "sortie" : 12 mm (6) et 18,5 mm (6)

5.5. Epaisseur d'une aube "sortie" : 1 mm

5.6. Nombre d'aubes : 12 (6 + 6)

5.7. Schéma 10

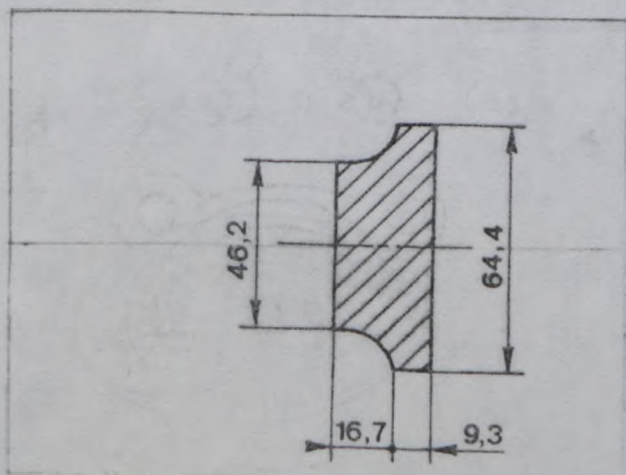

9

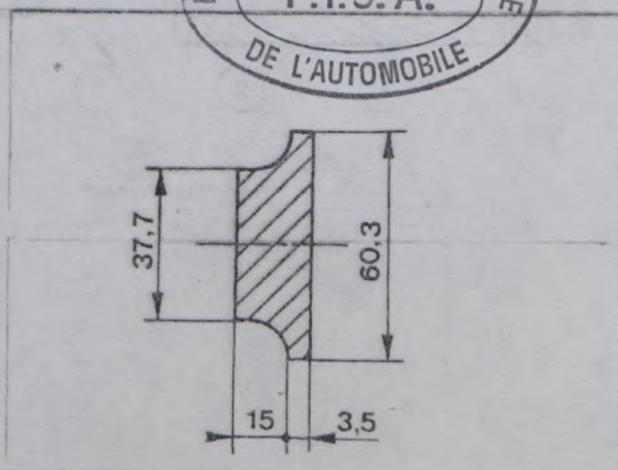

10

6 - REGULATION DE LA PRESSION

- 6.1. Pression maxi de suralimentation: $0,6^{+0,1}$ bar à pleine charge (+ de 0,4 bar vide) mesurée à vide, en intercalant un manomètre sur le tuyau 1 de limitation du débit de pompe d'injection asservie à la pression de suralimentation - photo 11
- 6.2. Type de régulation de la pression : par soupape de décharge commandée par la pression de suralimentation - photo 12 et schéma 13

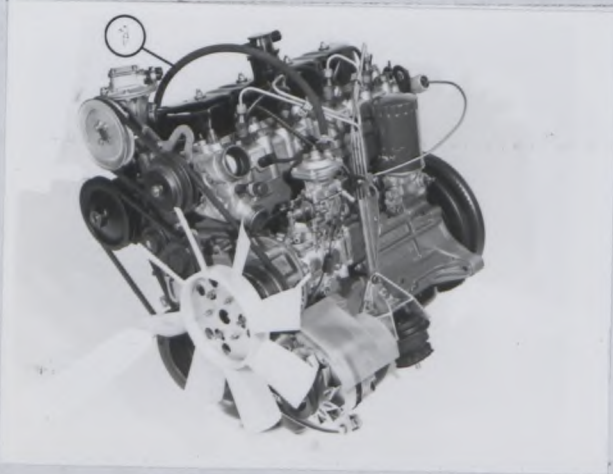

11



12

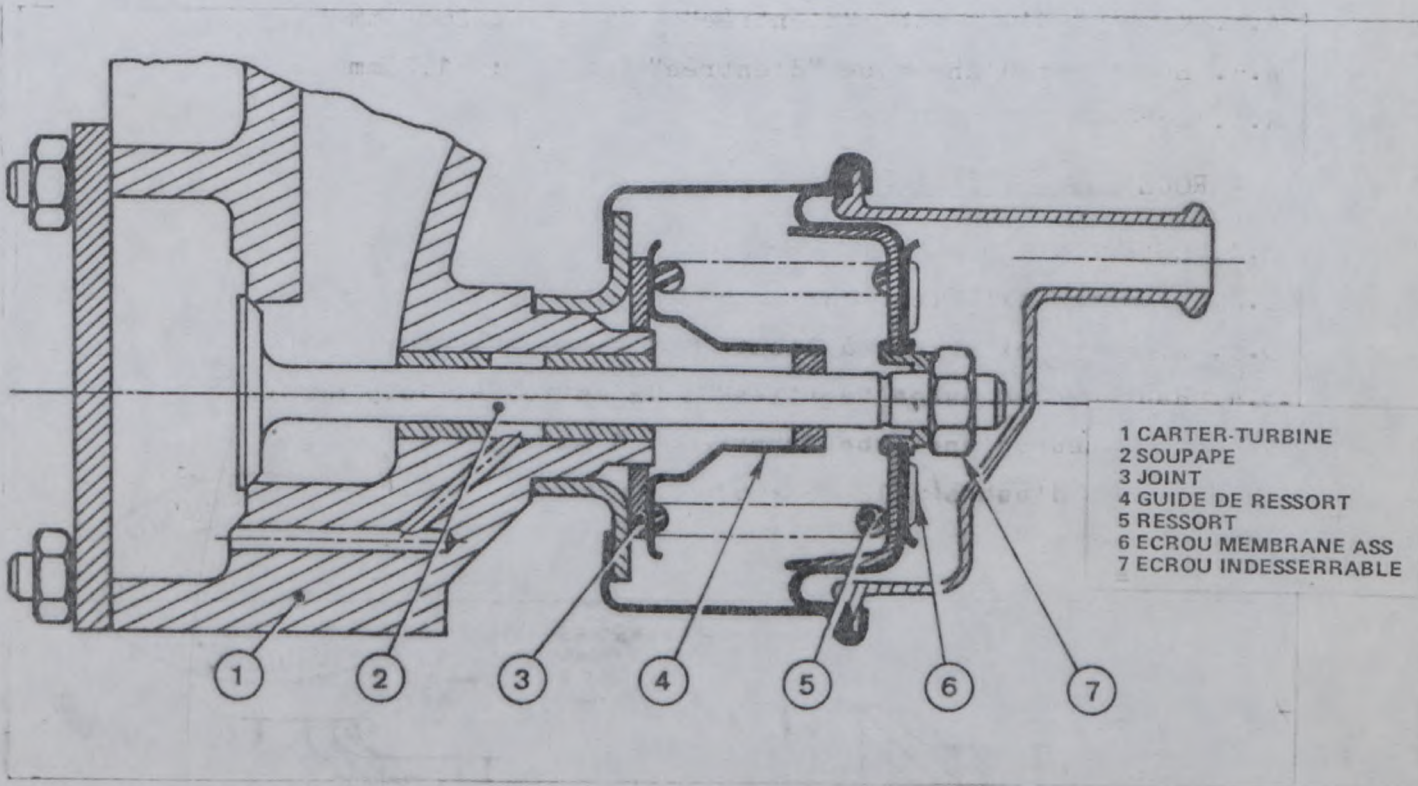

13



7 - SYSTEME D'ECHAPPEMENT

FISA - Transfert en Gr.A

7.1. Diamètre du tuyau d'échappement à sa jonction avec la turbine : 51 mm

7.2. Diamètre du tuyau d'échappement au niveau de la mise à l'air libre : 54 mm

7.3. Photos : a : du collecteur au turbocompresseur : photo 14

b : du turbocompresseur à la mise à l'air libre : photo 15



14



15



FÉDÉRATION INTERNATIONALE DE L'AUTOMOBILE

FICHE D'EXTENSION D'HOMOLOGATION
CONFORME A L'ANNEXE 3 DU CODE SPORTIF INTERNATIONAL

Marque PEUGEOT Modèle 505 DIESEL TURBO
Chassis/Carrosserie
Moteur

Numéros de série inaugurant les modifications décrites :
Date de sortie des premiers véhicules construits avec les modifications : 19.....

Dénomination commerciale après application des modifications : inchangée

Cette extension d'homologation doit être considérée comme : variante - évolution normale du type

VALABLE EN GROUPE 2 UNIQUEMENT

L'homologation est valable du 1 JAN 1981 19..... Liste

Descriptions des modifications :

DIRECTION

- 1) Mécanisme à crémaillère 3,5 tours identique à celui de série, mais sans assistance - Photo n° 1-a
Référence : 4002.52
- 2) Bielles de direction droite et gauche identiques avec corps en alliage d'aluminium et réglage - photo n° 1-b
Référence : 3813.49

"valable en Groupe 2 uniquement"
"valid for Group 2 only"

SUSPENSION

- 1) Eléments de suspension AV renforcés - photo n° 2
Références : côté droit : ME 605 291 a
côté gauche : ME 605 291 b
- 2) Traverse AR de suspension renforcée - photo n° 3
Référence : ME 606 451
- 3) Bras de suspension AR renforcés - photo n° 4 (gauche)
Références : côté droit : ME 606 452
côté gauche : ME 606 453

FREINS

Etriers de freins AV et disques (ventilés) des 604 à essence, totalement interchangeables avec ceux d'origine - photos n° 5 et 6
Références : étrier droit : 4400.43 (acier coulé)
étrier gauche : 4400.42
disque ventilé : 4246.70 - épaisseur 20 mm - $\phi = 273$ mm
Surface de Freinage: 76400 mm² par Frein



Signature et cachet de l'Autorité Sportive Nationale :

Signature et cachet de la F.I.A.

Marque/Make : PEUGEOT

Modèle/Model : 505 DIESEL TURBO N°

5816

01/01

1) Couples [redacted]

FISA - Transfert en Gr.A

2) Fixation de la plaque d'appui de roulement de différentiel par 6 vis au lieu de 4

- référence (pont complet) : ME 606 450 - Photo n° 7

"valable en Groupe 2 uniquement"
"valid for Group 2 only"

Siège AV de sport - Photo n° 8

Marque : RACING - référence : 15.25

Poids avec fixation : 6,5 kg

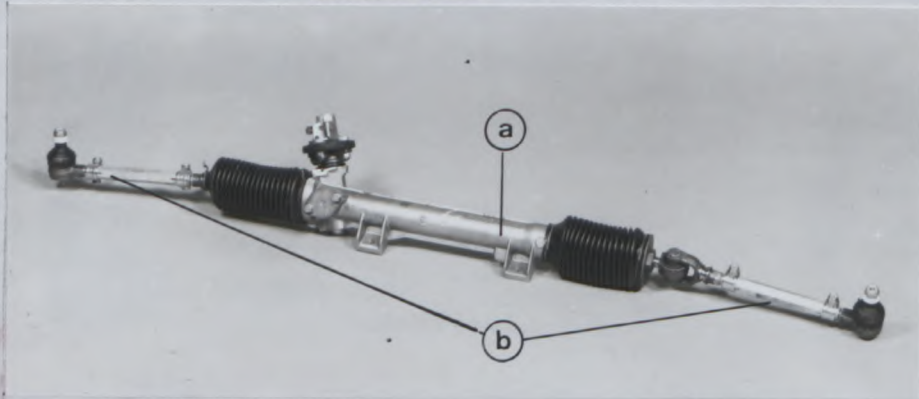

Photo 1

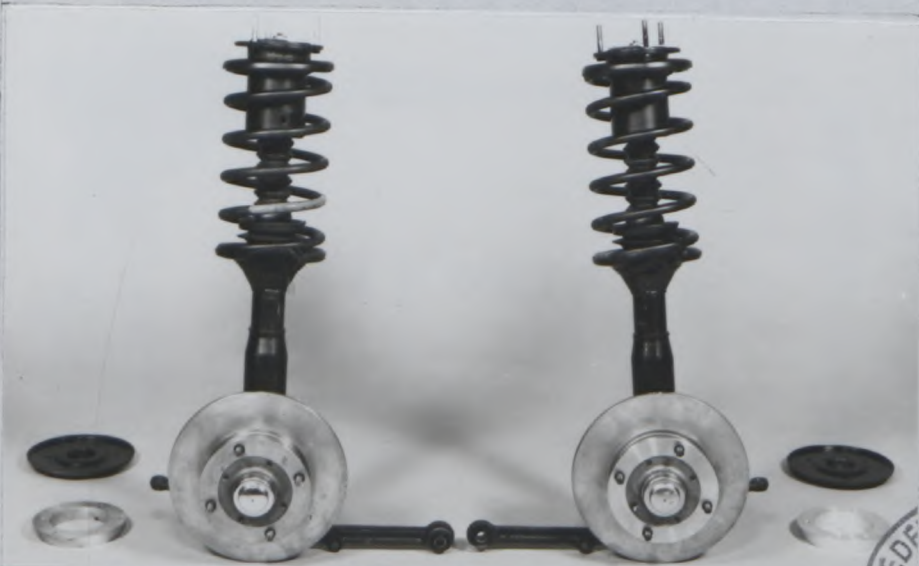

Photo 2



Photo 3



Marque/Make : PEUGEOT

Modèle/Model : 505 DIESEL TURBO N°



Photo 4

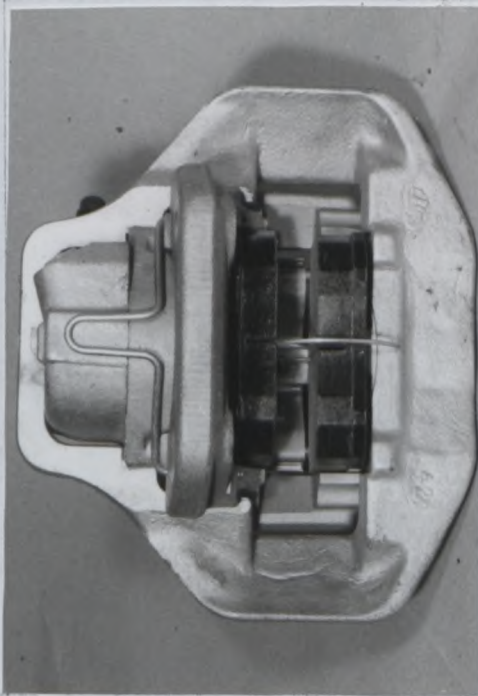

Photo 5



Photo 6

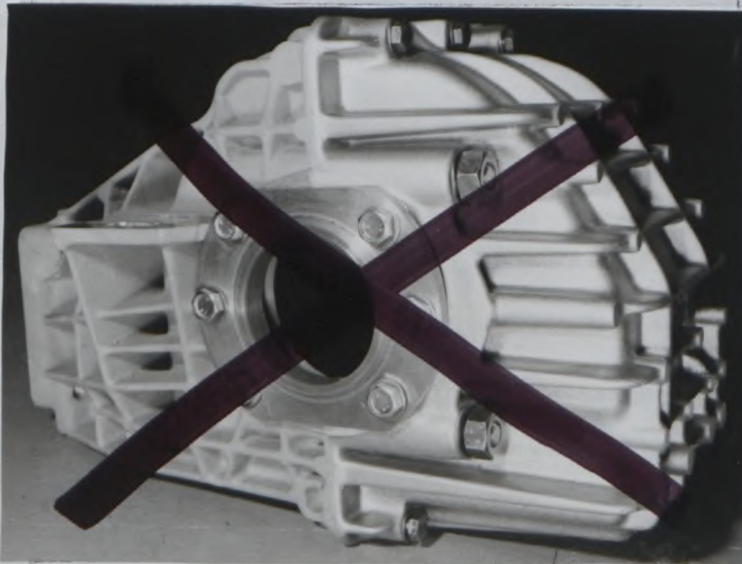

Photo 7

"valable en Groupe 2 uniquement"
"valid for Group 2 only"



Photo 8



FÉDÉRATION INTERNATIONALE DE L'AUTOMOBILE

FICHE D'EXTENSION D'HOMOLOGATION
CONFORME A L'ANNEXE J DU CODE SPORTIF INTERNATIONAL

Marque **PEUGEOT** Modèle **505 DIESEL TURBO**

Numéros de série inaugurant les modifications décrites :
Châssis/Carrosserie
Moteur

Date de sortie des premiers véhicules construits avec les modifications : 19.....

Dénomination commerciale après application des modifications : **inchangée**

Cette extension d'homologation doit être considérée comme : variante - ~~Evolution normale du type~~.

L'homologation est valable du **-1.AVR.1981** 19..... Liste

Descriptions des modifications :

FREINS AR

Montage des freins AR à disque des 505 TI - STI au lieu des freins à tambour, les deux dispositifs étant totalement interchangeables entre eux.

- Diamètre des disques : 273 mm - épaisseur 12 mm
- Matériau des étriers : acier
- Surface de freinage : 62 000 mm²

Références des pièces :

- Moyeu G ou D, complet avec disque : 3307.31
- Fusée G ou D : 3340.26
- Vis de fixation : 6913.56
- Etrier (G : 4400.64
- Etrier (D : 4400.65
- Vis de fixation : 6913.58
- Protecteur (G : 4209.45
- Protecteur (D : 4209.46
- Jeu de 4 garnitures : 4248.16
- Ressort de maintien : 4244.29
- Ressort de fourche : 4244.31
- Canalisation : 4813.51
- Câble de frein à main : 4834.73

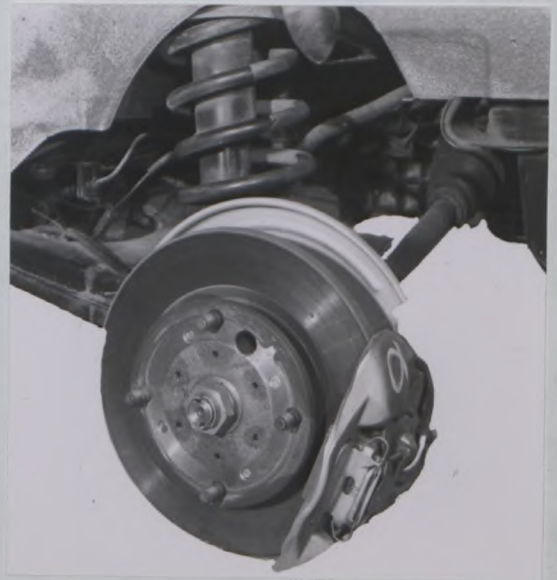

Pour la 2ème série de rapports homologués, le n° 0,6278 est...

reste est annulé et remplacé par 0,5816...



[Handwritten signature]

Signature et cachet
de l'Autorité Sportive Nationale :

Signature et cachet de la F.I.A. :