

FÉDÉRATION INTERNATIONALE DE L'AUTOMOBILE

FICHE D'HOMOLOGATION CONFORME A L'ANNEXE J DU CODE SPORTIF INTERNATIONAL
POUR LES VOITURES DES GROUPES 1 A 5

BOOK OF RECOGNITION IN ACCORDANCE WITH APPENDIX J TO THE INTERNATIONAL
SPORTING CODE FOR CARS OF GROUPS 1 TO 5

Constructeur/Manufacturer CITROËN Modèle / Model VD série VE (Visa Super X)

Cylindrée / Cylinder capacity 1 219 cm³

Constructeur du châssis / Chassis Manufacturer Citroën

Constructeur du moteur / Engine Manufacturer Citroën

Homologation valable à partir du / Recognition valid as from 1 JAN 1981

Modèle homologué en groupe 1
Model recognized in group

Numéro d'homologation
Recognition number **5819**

Photo A : voiture vue de 3/4 AV
Photo A : 3/4 view of car from front

Photo B : voiture vue de 3/4 AR
Photo B : 3/4 view of car from rear

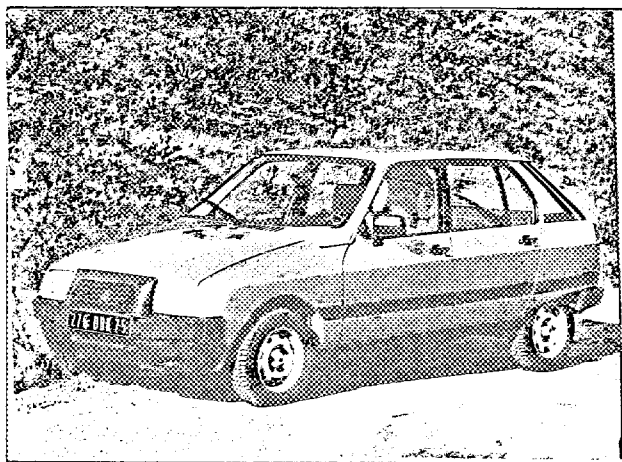

CARACTÉRISTIQUES GÉNÉRALES / GENERAL CHARACTERISTICS :

- 1) Mode de construction : construction séparée / monocoque.
Type of car construction : separate / unitary construction.
- 2) Matériau du châssis acier Matériau de la carrosserie acier
Material of chassis Material of coachwork
- 3) Empattement droit 2426 mm Gauche 2426 mm
Wheelbase right Left
- 4) Largeur de la carrosserie mesurée aux axes AV 1471 mm
Width of bodywork measured at front axle
- 5) Largeur de la carrosserie mesurée aux axes AR 1488 mm
Width of bodywork measured at rear axle
- 6) Longueur hors-tout avec pare-chocs 3690 mm Sans pare-chocs arrière : 3628 mm
Overall length with bumpers Without bumpers
- 7) Type de suspension : AV A ressorts AR A ressorts (bras tirés)
Type of suspension : Front (roues indépendantes) Rear

(Photo D)

(Photo E)

Signature et cachet de
l'autorité sportive nationale.

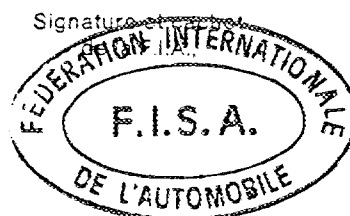

Marque / Make Citroën Modèle / Model VD série VE N° 5819

MOTEUR :

- 8) Cycle 4 temps
- 9) Nombre et disposition des cylindres 4, en ligne
Number and disposition of cylinders
- 10) Système de refroidissement eau
Cooling system
- 11) Emplacement et position du moteur à l'avant, placé transversalement
Location and position of engine
- 12) Matériau du bloc moteur alliage d'aluminium
Material of engine block
- 13) Roues motrices : AV - AR avant
Drive wheels : Front - Rear
- 14) Emplacement de la boîte de vitesses intégrée au moteur
Location of gear-box

CARROSSERIE ET ÉQUIPEMENT INTÉRIEUR / COACHWORK AND INTERIOR

- 20) Nombre de portes 4
Number of doors
- 21) Matériau des portes : AV acier AR acier
Material of doors : Front Rear
- 22) Matériau du capot moteur acier
Material of bonnet
- 23) Matériau du capot coffre acier
Material of boot lid
- 24) Matériau de la lunette AR verre sécurit
Material of rear window
- 25) Matériau du pare-brise verre sécurit - verre feuilleté en option
Material of windscreen
- 26) Matériau des glaces des portières AV verre sécurit
Material of front door windows
- 27) Matériau des glaces des portières AR verre sécurit
Material of rear door windows
- 28) Système d'ouverture des vitres portières AV Cde mécanique AR Cde mécanique
Sliding system of door windows Front Rear
- 29) Matériau des glaces de custode _____
Material of rear quarter lights
- 30) Poids siège (s) AV (enlevés de la voiture avec dossiers, glissières et supports) avec appui-tête 11,7 kg
Weight of front seat(s) (complete with supports and rails, out of the car)
- 31) Matériau du pare-choc AV Elastomère thermoplastique sur traverse acier Poids 5 kg
Front bumper material Weight
- 32) Matériau du pare-choc AR Elastomère thermoplastique sur traverse acier Poids 6,2 kg
Rear bumper material Weight
- 33) Ventilation : oui ~~non~~ yes no.

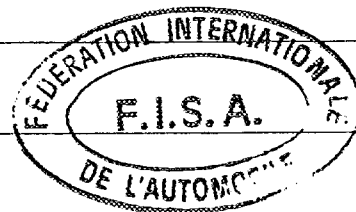

DIRECTION / STEERING

- 40) Type Crémaillère et pignon
 41) Servo-assistance non

SUSPENSION

- 45) Suspension AV (photo D) Type de ressort hélicoïdal
 Front suspension (photo D) Type of spring
 46) Nombre d'amortisseurs 2
 Number of shock absorbers
 47) Suspension AR (Photo E) Type de-ressort hélicoïdal
 Rear suspension (Photo E) Type of spring
 48) Nombre d'amortisseurs 2
 Number of shock absorbers
 49) Système de fixation des roues 3 tocs et écrous
 Method of fixation of wheels

FREINS - BRAKES

- 50) Système hydraulique à 2 circuits séparés
 Method of operation
 51) Servo frein (si prévu) Type : à dépression
 Servo assistance (if fitted) Type :
 52) Nombre de maîtres-cylindres 1
 Number of master-cylinders

	AVANT / FRONT	ARRIERE / REAR
53) Nombre de cylindres par roue Number of cylinders per wheel	2	2
54) Alésage Bore	45 mm	22 mm
Freins à tambour / Drum brakes		
55) Diamètre intérieur Inside diameter		180 mm
56) Nombre de mâchoires par frein Number of shoes per brake		2
57) Surface de freinage par frein Total area per brake		16956 mm ²
Freins à disques / Disc brakes		
58) Largeur des sabots Width of brake linings	47 mm	
59) Nombre de sabots par frein Number of pads per brake	2	
60) Surface de freinage par frein Total area per brake	58324 mm ²	

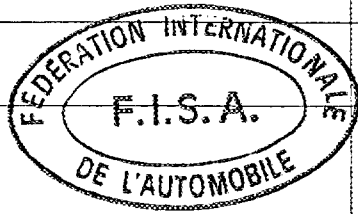

MOTEUR / ENGINE

- 65) Alésage 75 mm
Bore
- 67) Course 69 mm
Stroke
- 68) Cylindrée totale 1219 cm3
Total cylinder-capacity
- 69) Cylindrée maximum autorisée 1238,9 cm3
Maximum cylinder-capacity allowed
- 70) Culasse : matériau Alliage d'aluminium
Head : material
- 71) Nombre 1
Number
- 72) Type de vilebrequin monobloc à contrepoids rapportés Coulé / estampé coulé
Type of crankshaft Moulded / stamped
- 73) Nombre de paliers de vilebrequin 5
Number of crankshaft main bearings
- 74) Diamètre maximal des manetons de vilebrequin 49,98 mm
Maximum diameter of the big end journal
- 75) Tête de bielle : type à coussinet diamètre 45,043 ou 45,015 mm
Connecting rod big end type
- 76) Matériau des chapeaux des paliers de vilebrequin alliage d'aluminium
Material of bearing cap
- 77) Matériau du volant moteur fonte
Material of flywheel
- 78) Matériau du vilebrequin fonte
Crankshaft material
- 79) Matériau de la bielle acier
Connecting rod material
- 80) Système de graissage : carter sec - carter humide carter humide
Lubrication system : dry-sump - oil in sump
- 81) Nombre de pompes à huile 1
Number of oil pumps

Moteur 4 temps / 4 stroke engines

- 82) Nombre d'arbres à cames 1 Emplacement dans la culasse
Number of camshafts Location
- 83) Système de commande pignons et chaîne
Type of camshaft drive
- 84) Système de commande des soupapes culbuteurs
Type of valve operation
- 85) Nombre de soupapes d'admission par cylindre 1
Number of inlet valves per cylinder
- 86) Nombre de soupapes d'échappement par cylindre 1
Number of exhaust valves per cylinder
- 87) Nombre de distributeurs 1
Number of distributors
- 88) Nombre de bougies par cylindre 1
Number of spark plug per cylinder

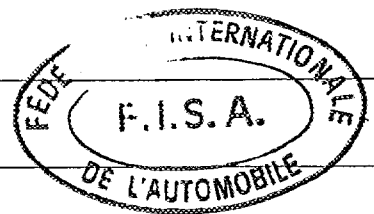

TRANSMISSION AUX ROUES / DRIVE TRAIN

Embrayage / Clutch

- 90) Nombre de disques 1
Number of plates
- 91) Système de commande par pédale et câble
Method of operating clutch

Boîte de vitesses / Gear-box

- 92) Contrôle manuel, marque Citroën
Manual type, make
- 93) Nombre de rapports AV 4
Number of gear-box ratios forward
- 94) Boîte automatique, marque _____
Automatic, make
- 95) Nombre de rapports AV _____
Number of gear-ratios forward

96	Manuelle / Manual		Automatique		Supp. manuel / Automatique			
	Rapport Ratio	N. dents Nr teeth	Rapport Ratio	N. dents Nr teeth	Rapport Ratio	N. dents Nr teeth	Rapport Ratio	N. dents Nr teeth
1	0,2575	27 x 12 34 x 37			0,2575	27 x 12 34 x 37		
2	0,4821	27 x 17 34 x 28			0,3823	27 x 13 34 x 27		
3	0,7260	27 x 32 34 x 35			0,5524	27 x 15 34 x 23		
4	1,0588	27 x 36 34 x 27			0,7544	27 x 19 34 x 20		
5								
6								
M. AR / Rev.	0,2802	27 x 12 34 x 34			0,2847	27 x 12 34 x 36		

- 97) Surmultiplication type _____
Overdrive type
- 98) Nombre de dents _____
Number of teeth
- 99) Rapport Ratio _____
- 100) Vitesses en marche AV avec surmultiplication _____
Forward gears on which overdrive can be selected

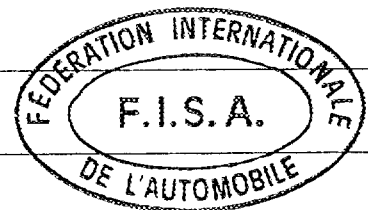

Pont/moteur / Final drive

- 101) Type du pont moteur Renvoi réducteur
Type of final drive
- 102) Type de différentiel Satellites et planétaires
Type of differential
- 103) Nombre de dents 15/61
Number of teeth 16/57
- 104) Rapport Ratio 0,2459
0,2807

Photo C

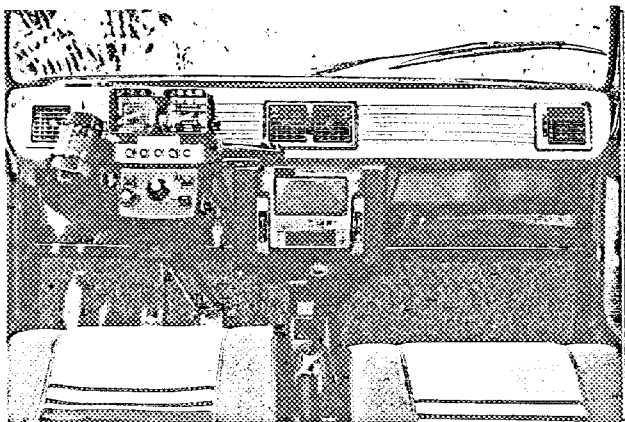

Photo D

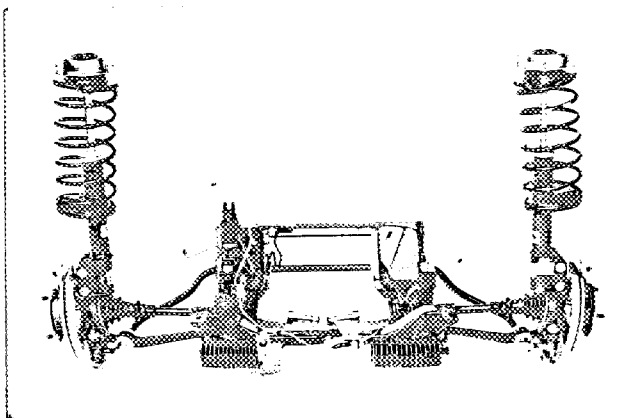

Photo E

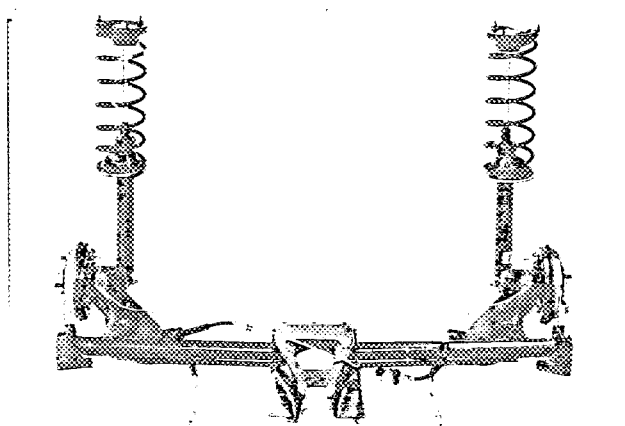

Photo F

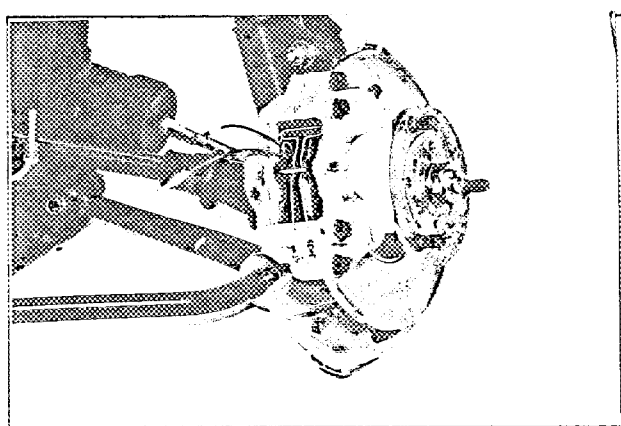

Photo G

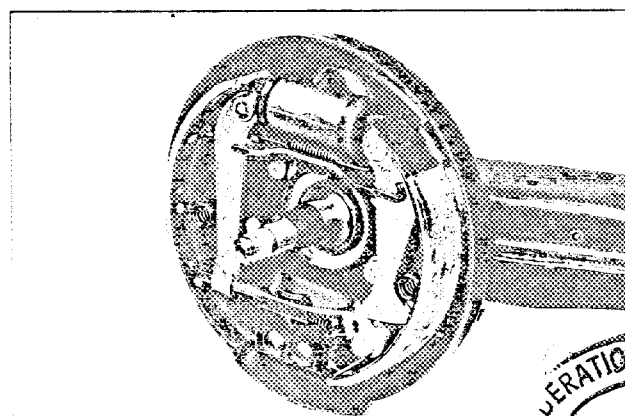

Photo H

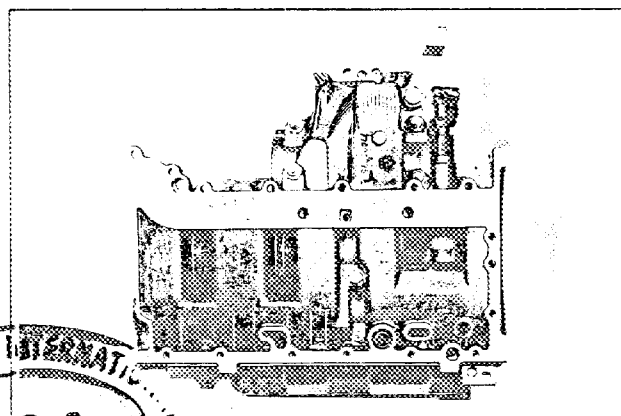

Photo I

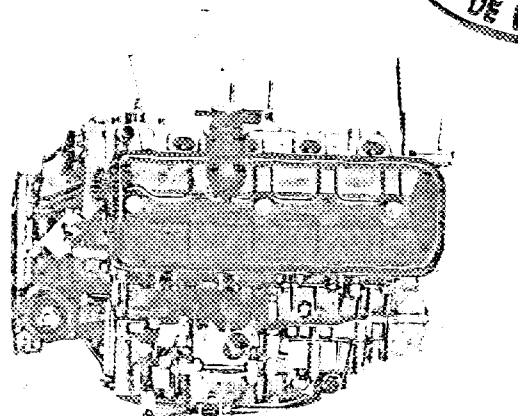
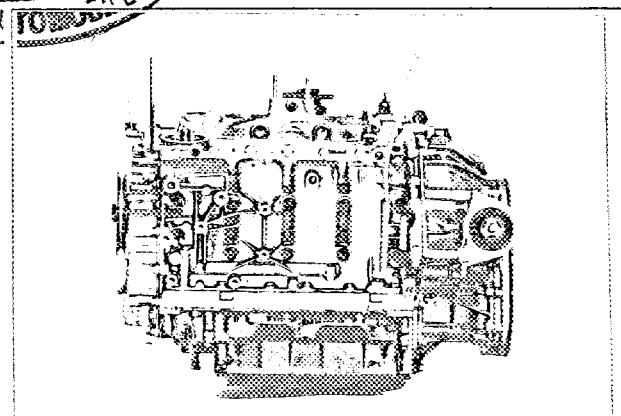
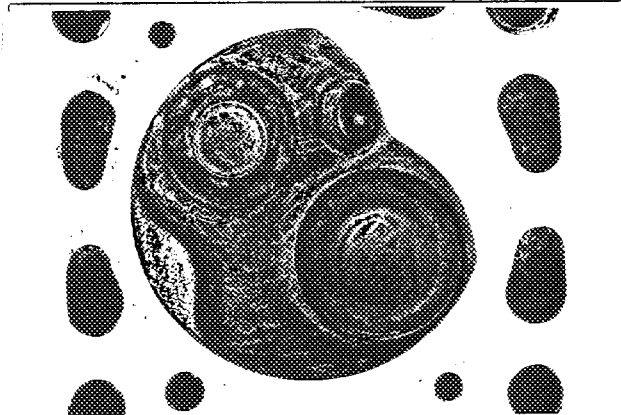

Photo J



FEDERATION INTERNATIONALE
F.I.S.A.
DE L'AUTOMOBILE

Photo K



Informations supplémentaires

Additional informations.

3 a - Porte à faux avant : 669 mm

3 b - Porte à faux arrière : 595 mm

25 - Matériau du pare-brise : verre feuilleté en option

Ce pare-brise est vendu par le service des Pièces de rechange Citroën
sous les numéros suivants :

5 501 485 : pare-brise clair

5 509 408 : pare-brise teinté

42 - Rapport de direction : 1/18,38

61 - Epaisseur des disques avant : 9 mm

62 - Diamètre des disques avant : 244,5 mm

- Matériau des étriers avant : alliage d'aluminium

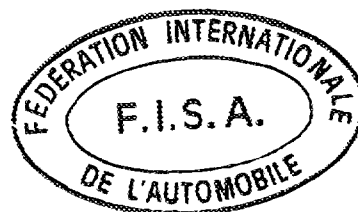

COMPLÉMENT POUR LES GROUPE 1 ET 3
DU CODE SPORTIF INTERNATIONAL

ADDITIONAL DATA FOR GROUPS 1 AND 3
TO THE INTERNATIONAL SPORTING CODE

CAPACITÉS ET DIMENSIONS / CAPACITIES AND DIMENSIONS

- 110) Voie AV / Front track 1302 mm
- 111) Voie AR / Rear track 1251 mm
- 112) Garde au sol (pour vérification de la voie) 105 mm (sous pot de détente)
Ground clearance (for verification of the track)
- 113) Hauteur hors-tout de la voiture / Overall height of the car 1329 mm
- 114) Capacité du réservoir d'essence (y compris la réserve) 40 litres
Fuel tank capacity (including reserve)
- 115) Nombre de places 5 116) Poids 780 kg
Seating capacity Weight

EQUIPEMENT ET GARNITURES / ACCESSORIES AND UPHOLSTERY

- 120) Chauffage intérieur : oui - ~~non~~
Interior heating : yes - no
- 121) Climatisation (sur option) : ~~oui~~ non
Air conditioning (in option) : yes - no
- 122) Sièges AV : type Sièges séparés
Front seats : type
- 123) Sièges AR : type Banquette (rabattable)
Rear seats : type

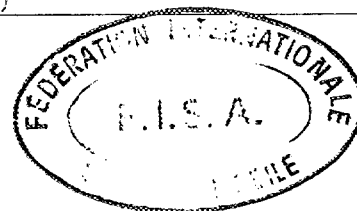

ROUES / WHEELS

- 124) Matériau Acier
Matériel
- 125) Poids unitaire (roue nue) 5,5 kg (tolérance ± 5%)
Unitary weight (bare wheel)
- 126) Diamètre de la jante 330,2 mm (13 pouces)
Rim diameter
- 127) Largeur de la jante 114,3 mm (4 1/2 pouces)
Rim width

SUSPENSION

- 130) Stabilisateur AV (si prévu) barre anti-roulis
Front stabilizer (if fitted)
- 131) Stabilisateur AR (si prévu) barre anti-roulis
Rear stabilizer (if fitted)

MOTEUR / ENGINE

- 135) Cylindrée par cylindre / Capacity per cylinder 304,8 cm³
- 136) Chemises : oui / ~~non~~
Sleeves : yes / no.
- 137) Nombre d'orifices d'admission par cylindres 1
Number of inlet ports per cylinder
- 138) Nombre d'orifices d'échappement par cylindre 1
Number of exhaust ports per cylinder
- 139) Rapport volumétrique 9,3/1
Compression ratio
- 140a) Volume de la chambre de combustion (minimum) 36,7 cm³
Volume of the combustion chamber
- 140b) Volume de la chambre de combustion dans la culasse 26,95 cm³ + 0,4
Volume of combustion chamber in head
- 141) Épaisseur du joint de culasse 1,1 à 1,3 mm (serré)
Thickness of head gasket inter tightened
- 142) Piston, matériau alliage d'aluminium
Piston, material
- 143) Nombre de segments 3
Number of rings
- 144) Distance de la médiane de l'axe du piston au sommet du piston 40,5 mm
Distance from gudgeon pin center line to highest point of piston crown
- 145) Capacité du réservoir - carter (moteur + boîte) 5 l.
Capacity, lubricant
- 146) Radiateur d'huile : ~~oui~~ - non non
Oil cooler : yes - no
- 147) Capacité du circuit de refroidissement 7,7 l
Capacity of cooling system
- 148) Ventilateur (si prévu), diamètre 304 mm Matériau matière plastique
Cooling fan (if fitted), diameter Material
- 149) Nombre de pales du ventilateur 7
Number of fan blades
- 150) Paliers vilebrequin, type coussinets diamètre 49,98 mm
Crankshaft main bearings, type diameter
- 151) Poids volant (nu) 5,2 kg
Weight of flywheel (clean)
- 152) Poids du volant avec couronne de démarreur 5,6 kg
Weight of flywheel with starter ring
- 153) Poids du volant avec embrayage 9,1 kg
Weight of flywheel with clutch
- 154) Poids du vilebrequin 9,3 kg
Weight of crankshaft
- 155) Poids de la bielle 0,520 kg
Weight of con-rod
- 156) Poids du piston avec axe et segments 0,420 kg
Weight of piston with rings and pin

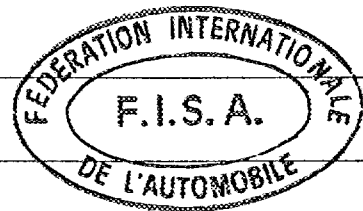

Marque / Make Citroën Modèle / Model VD série VE

• **ADMISSION / INLET**

- 160) Matériau du collecteur d'admission alliage d'aluminium (intégré à la culasse)
Material of inlet manifold
- 161) Diamètre extérieur des soupapes 36,8 mm
Outside diameter of valves
- 162) Levée maximum des soupapes 7,35 mm
Maximum valve lift
- 163) Nombre de ressorts par soupape 1
Number of springs per valve
- 164) Type de ressort hélicoïdal
Type of spring
- 165) Jeu théorique pour le calage de la distribution 0,7 mm
Theoretical timing clearance
- 166) Avance d'ouverture (avec jeu théorique) 5° 20'
Valves open at (With tolerance for tappet clearance indicated)
- 167) Retard de fermeture 36° 50'
Valves close at

ÉCHAPPEMENT / EXHAUST

- 170) Matériau du collecteur d'échappement fonte
Material of exhaust manifold
- 171) Diamètre extérieur des soupapes 29,3 mm
Outside diameter of valves
- 172) Levée maximum des soupapes 7,35 mm
Maximum valve lift
- 173) Nombre de ressorts par soupape 1
Number of springs per valve
- 174) Type de ressort hélicoïdal
Type of spring
- 175) Jeu théorique pour le calage de la distribution 0,7 mm
Theoretical timing clearance
- 176) Avance d'ouverture (avec jeu théorique) 36° 50'
Valves open at (with tolerance for tappet clearance indicated)
- 177) Retard de fermeture 5° 20'
Valves close at

ALIMENTATION PAR CARBURATEURS / CARBURATION

- 180) Nombre de carburateurs 1
Number of carburetors
- 181) Type vertical inversé simple corps
- 182) Marque Solex 183) Modèle 32 PEISA
Make Model
- 184) Nombre de passages de gaz par carburateur 1
Number of mixture passages per carburetor

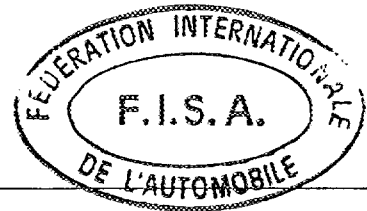

185) Diamètre de la tubulure de gaz à la sortie du carburateur 32 mm
 Flange hole diameter of exit port of carburettor

186) Diamètre du diffuseur au point d'étranglement maximum 25 mm
 Minimum diameter of venturi

Injection (si prévue) (if fitted)

187) Marque de la pompe _____
 Make of pump

188) Nombre de pistons _____
 Number of plungers

189) Modèle ou type de la pompe _____
 Model or type of pump

190) Nombre total d'injecteurs _____
 Total number of injectors

191) Emplacement des injecteurs _____
 Location of injectors

192) Diamètre de la pipe d'admission au point de passage le plus étroit _____
 Minimum diameter of inlet pipe

ÉQUIPEMENT DU MOTEUR / ENGINE ACCESSORIES

195) Pompe à essence - mécanique et/ou électrique mécanique
 Fuel pump - mechanical and/or electrical

196) Nombre 1
 Number

197) Type du système d'allumage distributeur et bobine
 Type of ignition system

198) Nombre de bobines 1
 Number of ignition coils

199) Génératrice : type alternateur Nombre 1
 Generator : type Number

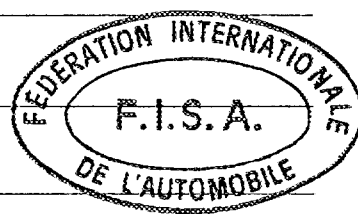

200) Système d'entraînement courroie
 Method of drive

201) Batterie / Battery

a) Tension 12 volts
 Voltage

b) Emplacement sous le capot moteur
 Location

205) Arbres à cames / Camshaft

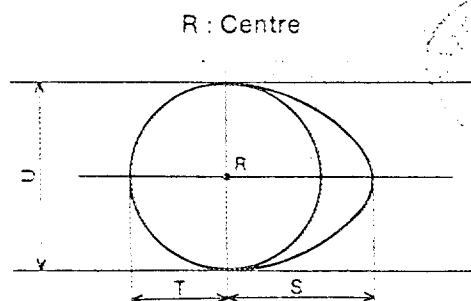

Came admission Inlet cam	Came échappement Exhaust cam
S = <u>19 mm, 909 inches</u>	S = <u>19 mm, 909 inches</u>
T = <u>15 mm, 000 inches</u>	T = <u>15 mm, 000 inches</u>
U = <u>30 mm, 000 inches</u>	U = <u>30 mm, 000 inches</u>

Marque / Make Citroën Modèle / Model VD série VE N° _____

TRANSMISSION AUX ROUES / WHEEL DRIVE

Embrayage / clutch

- 210) Type à diaphragme
- 211) Diamètre / Diameter 181,5 mm
- 212) Diamètre des garnitures : intérieur 127 mm extérieur 181,5 mm
 Diameter of linings : interior outside
- 213) Nombre de disques 1
 Number of discs

Boîte de vitesses / Gear-box

- 215) Nombre de rapports AV synchronisés 4
 Number of forward synchronised ratios
- 216) Emplacement de la commande au plancher
 Location of the gear lever
- 217) Boîte automatique - emplacement de la commande _____
 Automatic gear-box - location of gear lever
- 218) Surmultiplication - type _____
 Overdrive type
- 219) Rapport de surmultiplication _____
 Overdrive ratio

Pont moteur - Final drive

- 220) Type du pont autobloquant (si prévu) _____
 Type of limited slip differential (if provided)
- 221) Nombre de dents du couple conique 15/61 ou 16/57
 Number of teeth of final drive or
- 222) Rapport au couple conique 0,2459 ou 0,2807
 Final drive ratio or

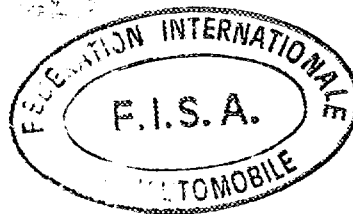

Photo K

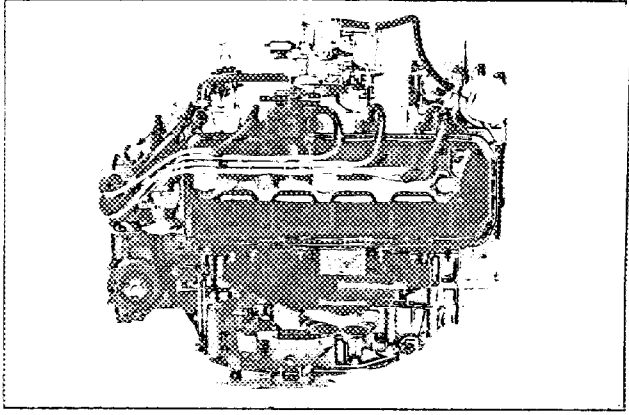

Photo L

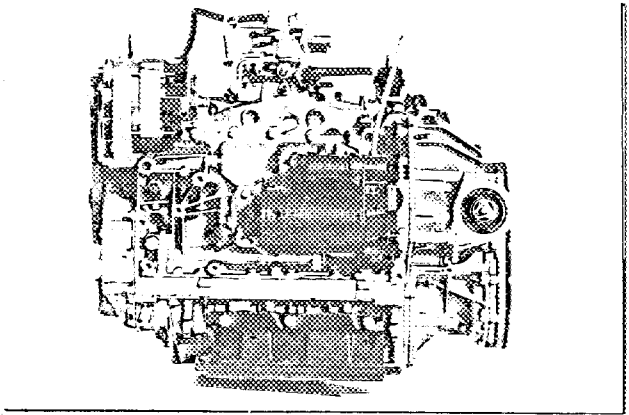

Photo M

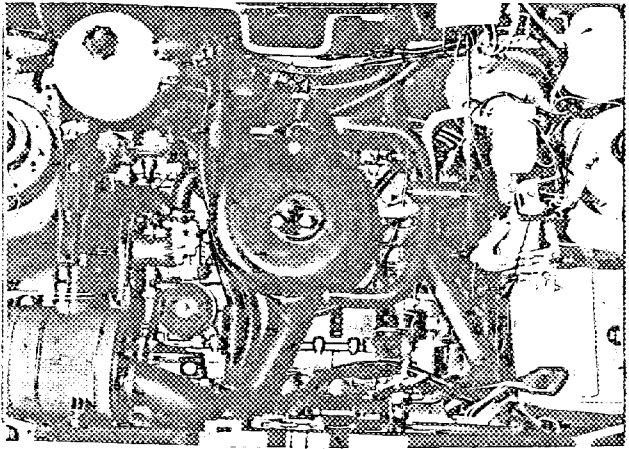

Photo N

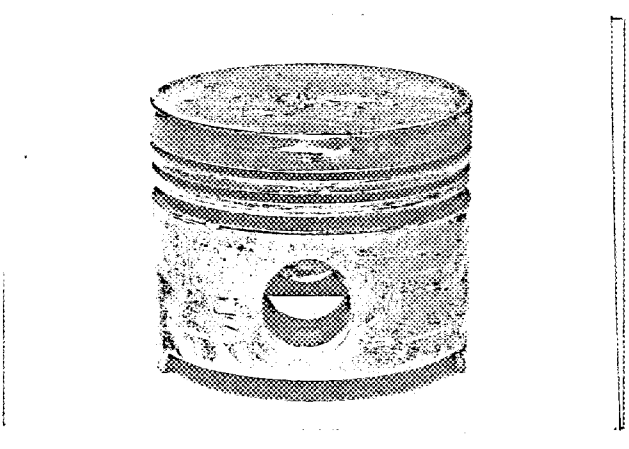

Photo P

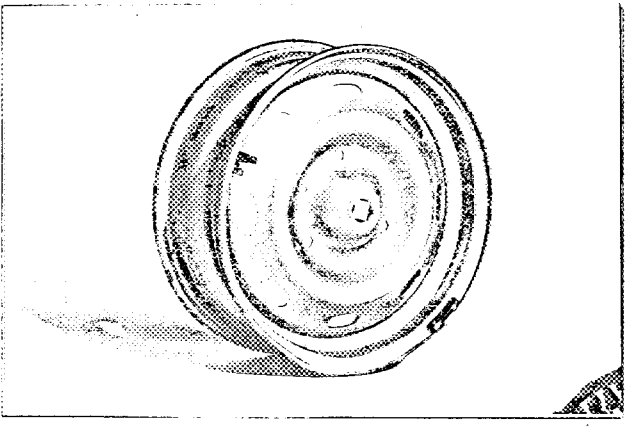

Photo Q

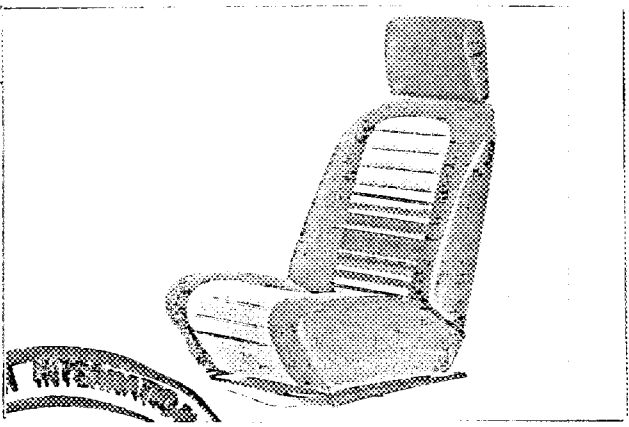
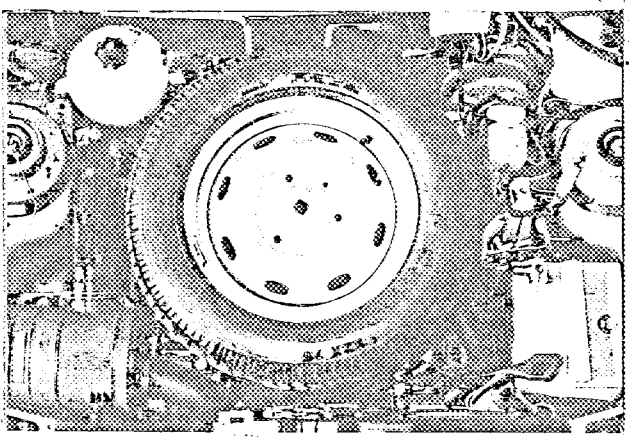
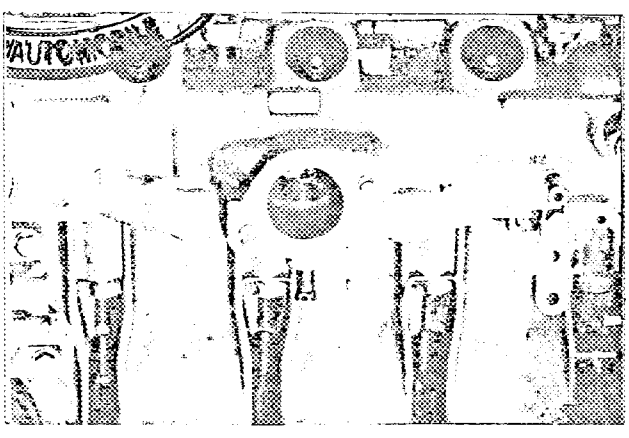

Photo R



F.I.S.A.

Photo S



Dessin orifices collecteur admission, face côté culasse.

Drawing inlet manifold ports, side of cylinderhead.

avec dimensions
with

Orifice admission côté culasse

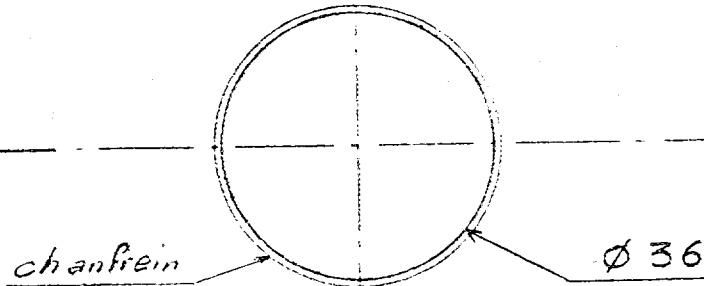

Dessin orifices admission culasse face collecteur.

Drawing of entrance to inlet port of cylinderhead.

avec dimensions
with

Dessin de l'orifice d'entrée des gaz dans la culasse.

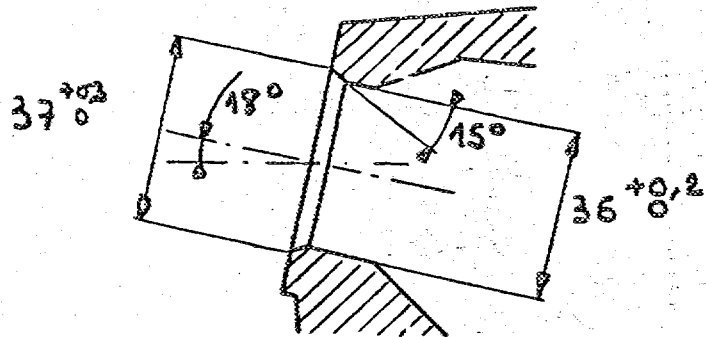

Dessin orifices collecteur échappement face côté culasse.

Drawing of exhaust manifold ports, side of cylinderhead.

avec dimensions
with

4 orifices identiques au dessin ci-dessous

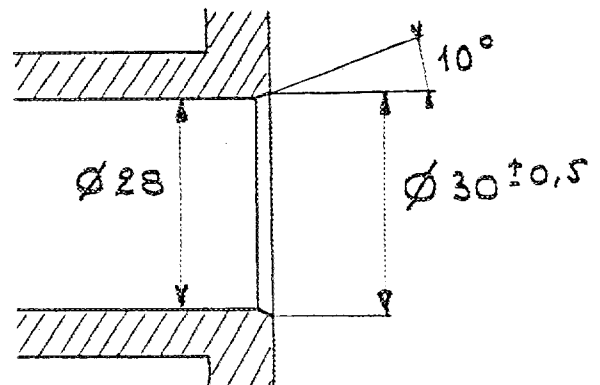

Dessin orifices échappement culasse face collecteur.

Drawing of exit to exhaust port cylinderhead.

avec dimensions
with

4 orifices identiques au dessin ci-dessous

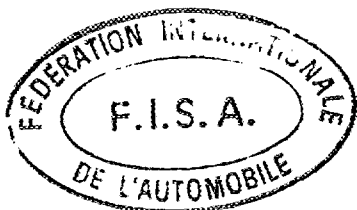
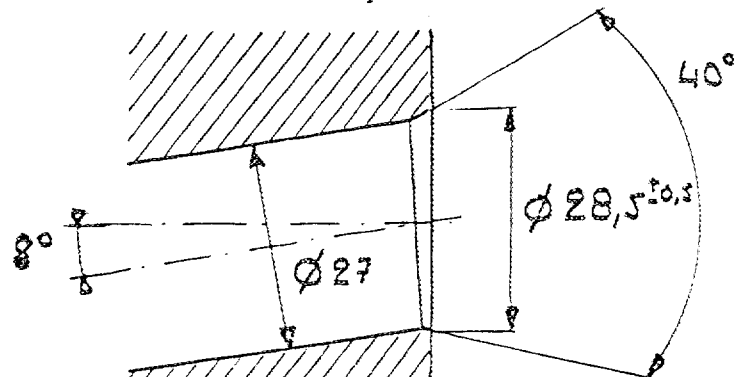

Photo T

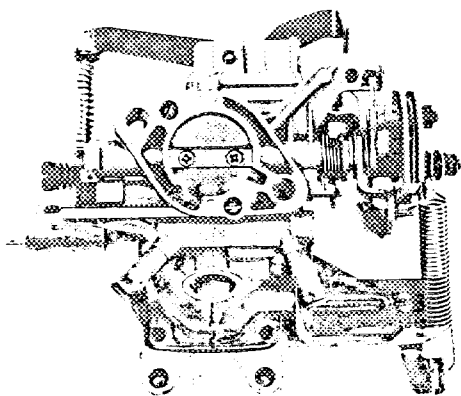

Photo U

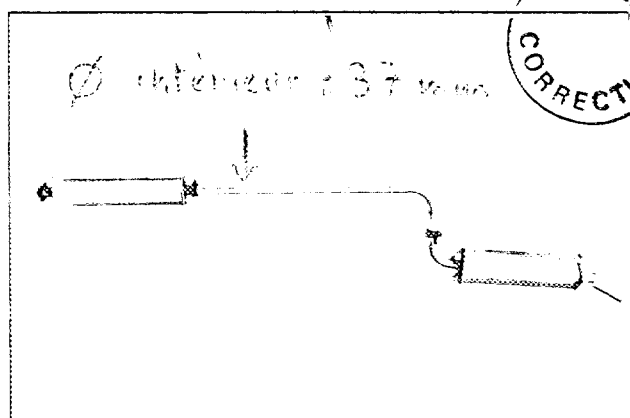
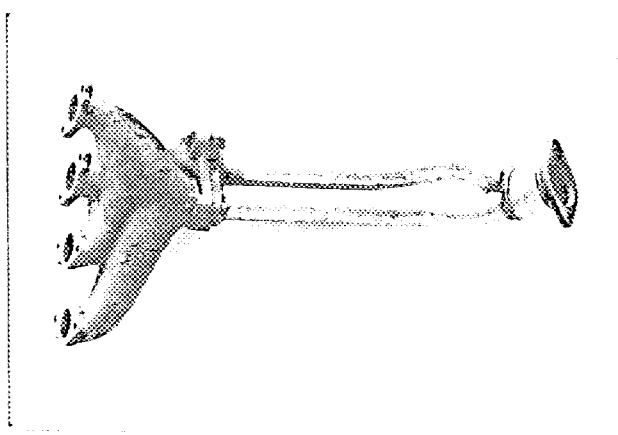

Photo V



Sortie du collecteur : 1 Ø de 40,2 mm

Informations supplémentaires
Additional informations

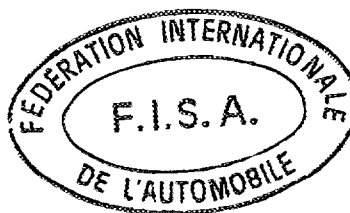
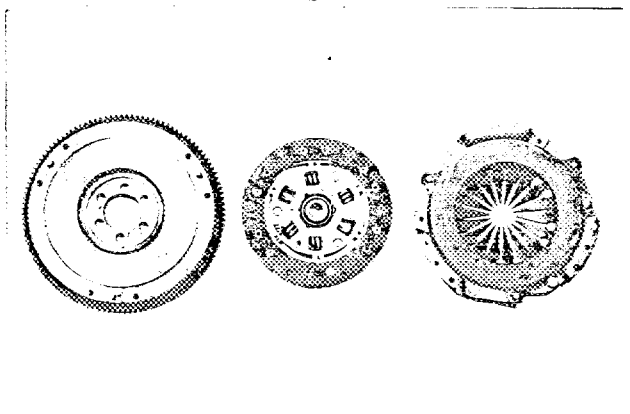
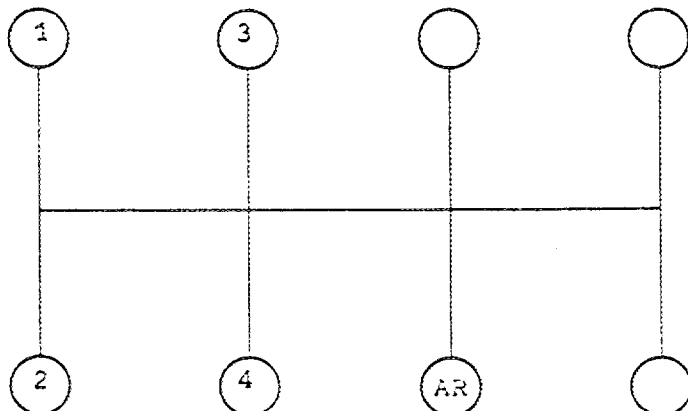

Photo W



Grille de vitesses
Gear change gate



F.I.A. - Homologation N° 5819

FÉDÉRATION INTERNATIONALE DE L'AUTOMOBILE

FICHE D'EXTENSION D'HOMOLOGATION
CONFORME A L'ANNEXE J DU CODE SPORTIF INTERNATIONAL

01/01V

Marque CITROEN Modèle VD série VE (Visa Super X)
Numéros de série inaugurant les modifications décrites : Chassis/Carrosserie
Date de sortie des premiers véhicules construits avec les modifications : 19 Moteur
Dénomination commerciale après application des modifications :
Cette extension d'homologation doit être considérée comme : variante - ~~évolution normale du type~~
L'homologation est valable du -1 JAN 1981 19 Liste

Descriptions des modifications :

I - VARIANTE DE FOURNITURE : Freins arrière d'aspect différent (suivant photo "3" ci-jointe). Les cotes 53-54-55-56 et 57 sont identiques à celles précisées en page 3 de la fiche de base.

II - ARCEAUX DE SECURITE : Conformes aux normes FISA

Fabricant : Société MATTER et OBERMOSER GmbH
Matière : aluminium Al Zn Mg 1
Tubes : épaisseur 3,5 mm diamètre extérieur 40 mm
Résistance à la traction : 350 - 390 N/mm²
Fixation par vis tête six pans 88 diamètre 8 mm.

- 1) Arceau cage suivant photo 1 ci-jointe
Poids : 16,1 kg
- 2) Arceau "4 points" suivant photo 2 ci-jointe
Poids : 8,7 kg

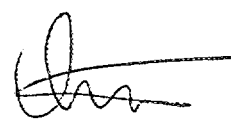

Signature et cachet
de l'Autorité Sportive Nationale :

Signature et cachet de la F.I.A. :

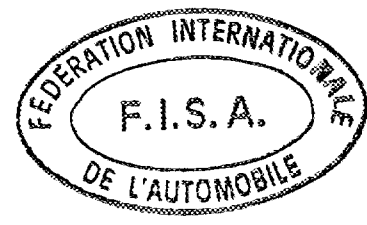

Marque : Citroën

Modèle : VD série VE

N°

5819

01/01V

Photo G

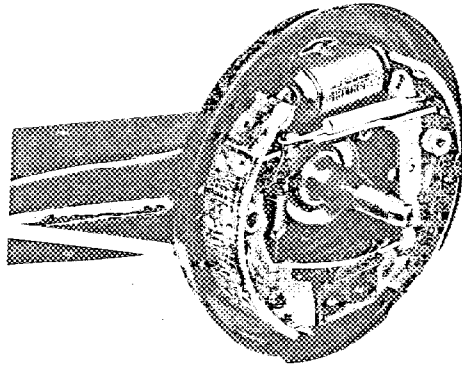

Photo 1

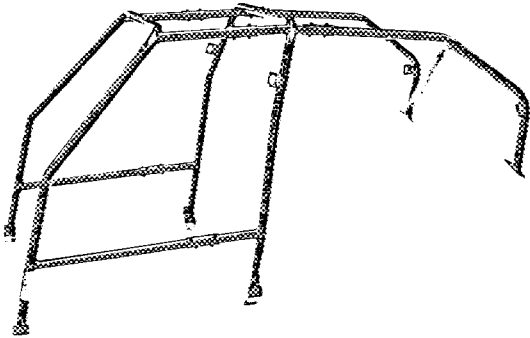
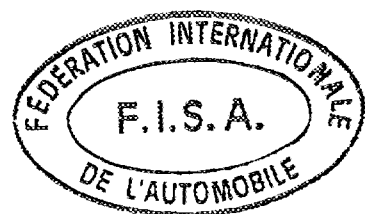
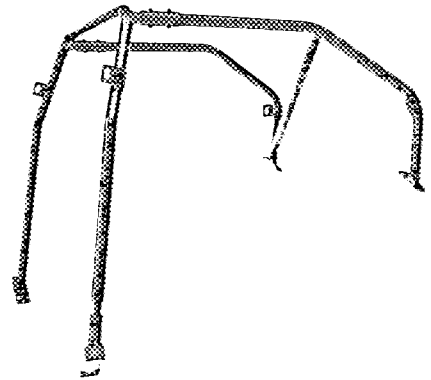

Photo 2



FÉDÉRATION INTERNATIONALE DE L'AUTOMOBILE

02 / 02 V

FICHE D'EXTENSION D'HOMOLOGATION
CONFORME A L'ANNEXE J DU CODE SPORTIF INTERNATIONAL

Marque CITROEN Modèle VD série VE (Visa Super X)
 Numéros de série inaugurant les modifications décrites : Châssis/Carrosserie _____
 Moteur _____
 Date de sortie des premiers véhicules construits avec les modifications : _____ 19____
 Dénomination commerciale après application des modifications : _____
 Cette extension d'homologation doit être considérée comme : variante ~~evolutive normale du type~~
 L'homologation est valable du -1 JAN 1981 19____ Liste _____

Descriptions des modifications :

COUPLE REDUCTEUR

103 - Nombre de dents :	15/58	104 - Rapport :	0,2586
	14/61		0,2295

"valable en Groupe 2 uniquement"
"valid for Group 2 only"

VALABLE EN GROUPE 2 SEULEMENT

Signature et cachet
de l'Autorité Sportive Nationale :

Signature et cachet de la F.I.A. :

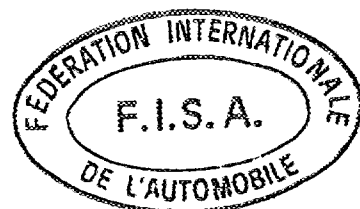

FÉDÉRATION INTERNATIONALE DE L'AUTOMOBILE

FICHE D'EXTENSION D'HOMOLOGATION
CONFORME A L'ANNEXE J DU CODE SPORTIF INTERNATIONAL

Marque CITROEN Modèle VISA SUPER X
Chassis/ ~~CITROEN~~ VF7VDVH0000VH0001
Numéros de série inaugurant les modifications décrites : Moteur
Date de sortie des premiers véhicules construits avec les modifications : Mars 19 81
Dénomination commerciale après application des modifications : VISA 2 Super X
Cette extension d'homologation doit être considérée comme : ~~XXXXXX~~ - évolution normale du type.

L'homologation est valable du -1. JUL 1981 19 Liste

Descriptions des modifications :

- 31 - Poids du pare-chocs avant : 6,6 kg avec traverse et fixations
- 32 - Poids du pare-chocs arrière : 5,1 kg " " "
- 124 - Matériau de la roue : alliage d'aluminium
- 125 - Poids unitaire roue nue : 5,6 kg
- 126 - Diamètre de la jante : 340 mm
- 127 - Largeur de la jante : 120 mm

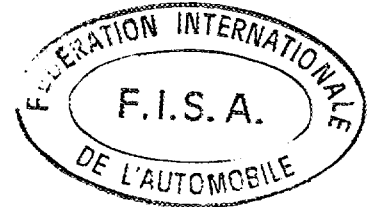

A handwritten signature in black ink, appearing to be "J. A.".

Signature et cachet
de l'Autorité Sportive Nationale :

Signature et cachet de la F.I.A. :

Marque : Citroën

Modèle : Visa 2 Super X

N°

03/01E

Photo A

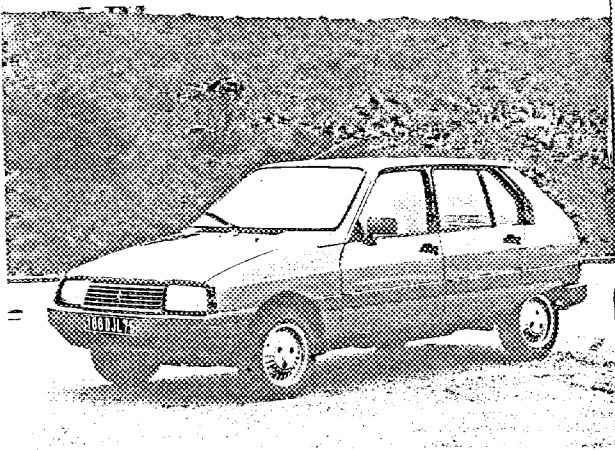

Photo B

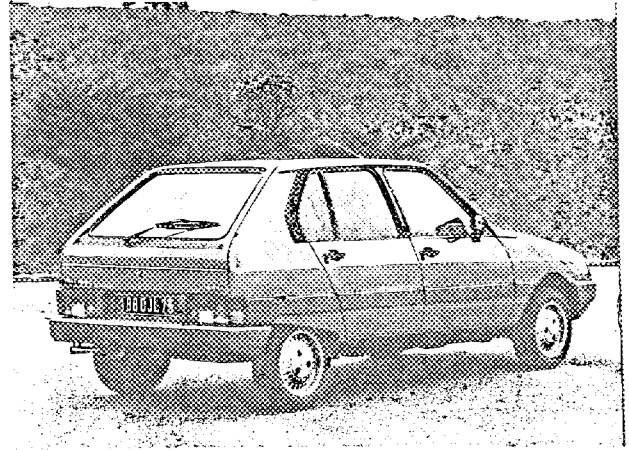

Photo P

