

FIA - FÉDÉRATION INTERNATIONALE DE L'AUTOMOBILE

O.N.S. Oberste Nationale Sportkommission für den Automobilsport in Deutschland GmbH

Testblatt nach Anhang J des Internationalen Automobil-Sportgesetzes für Wagen der Gruppen 1 bis 5
 Book of recognition in accordance with Appendix J to the International Sporting Code for cars of groups 1 to 5



Hersteller Volkswagenwerk AG Modell Typ 183 Iltis 1714 ccm
 Manufacturer Manufacturer

Hersteller des Chassis Volkswagenwerk AG
 Chassis Manufacturer

Hersteller des Motors Volkswagenwerk AG
 Engine Manufacturer

Homologation gültig ab -1. AUG 1980
 Recognition valid as from

Modell homologiert in Gruppe 1 Homologations-Nummer 5805 01
 Model recognized in group Recognition number

Photo A: Wagen schräg von vorn
 Photo A: 3/4 view of car from front



Photo B: Wagen schräg von hinten
 Photo B: 3/4 view of car from rear

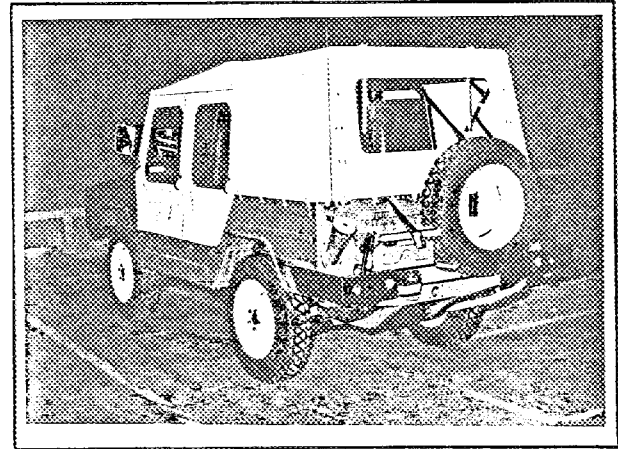

ALLGEMEINE MERKMALE:
 GENERAL CHARACTERISTICS:

1. Art der Konstruktion: getrennt / selbsttragend
 Type of car construction: separate / unitary construction
2. Material des Chassis Stahl
 Material of chassis steel
3. Radstand rechts 2017 mm links 2017 mm
 Wheelbase right left
4. Karosseriebreite an der Vorderachse 1520 mm
 Width of bodywork measured at front axle
5. Karosseriebreite an der Hinterachse 1520 mm
 Width of bodywork measured at rear axle
6. Länge über alles mit Stoßfängern 3972 mm ohne Stoßfänger 3867 mm
 Overall length with bumpers without bumpers
7. Art der Radaufhängung vorn Doppelquerlenkerachse hinten Doppelquerlenkerachse
 Type of suspension: front double wishbone axle rear double wishbone axle

(Photo D)
 Unterschrift und Stempel
 der nationalen Sporthoheit
 Signature and stamp
 of national sporting authority

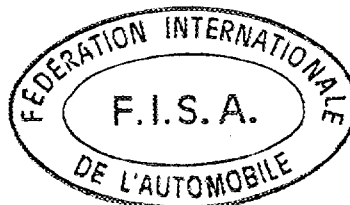

Unterschrift und Stempel
 der FIA
 signature and stamp
 of FIA

Marke Volkswagen
Make

Modell Typ 183
Model

Nr. 5805
No.

**MOTOR:
ENGINE**

8. Arbeitsverfahren Viertakt / four stroke
Cycle
9. Anzahl und Anordnung der Zylinder 4 in Reihe / 4 in line
Number and disposition of cylinders
10. Art der Kühlung Wasserkühlung / water cooled
Cooling system
11. Lage und Anordnung des Motors vorn / in front
Location and position of engine
12. Material des Motorblocks Gußeisen / cast iron
Material of engine block
13. Antriebsräder: vorn - hinten vorn und hinten / front and rear
Drive wheels: front - rear
14. Lage des Getriebes am Motor / flanged to the engine
Location of gear-box

**KAROSSERIE UND INNENEINRICHTUNG
COACHWORK AND INTERIOR**

20. Anzahl der Türen 4
Number of doors
21. Material der Türen vorn Stahl u. PVC hinten Stahl u. PVC
Material of doors: front steel and pvc rear steel and pvc
22. Material der Motorhaube Stahl / steel
Material of bonnet
23. Material der Kofferhaube Kunststoff / synthetic material
Material of boot lid
24. Material der Heckscheibe PVC / pvc
Material of rear window
25. Material der Windschutzscheibe Verbundglas / safety glass
Material of windscreen
26. Material der Scheiben der vorderen Türen PVC / pvc
Material of front door windows
27. Material der Scheiben der hinteren Türen PVC / pvc
Material of rear door windows
28. Betätigung der Türscheiben vorn Reißverschluß hinten/.
Sliding system of door windows front zip fastener rear/.
29. Material der hinteren Seitenscheiben/.
Material of rear quarter lights
30. Masse der(des Vordersitze(s) mit Konsolen und Schienen, ausgebaut 12,6 kg
Weight of front seat(s) (complete with supports and rails, out of the car)
31. Material des vorderen Stoßfängers Stahl Masse 7,0 kg
Front bumper material steel Weight 7,0 kg
32. Material des hinteren Stoßfängers Stahl Masse 2 x 3,8 kg
Rear bumpers material steel Weight 2 x 3,8 kg
33. Belüftung: ja/ nein nein / no
Ventilation: yes / no

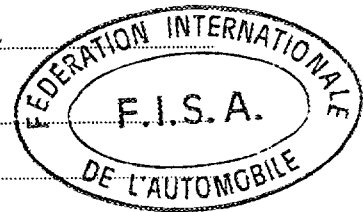

Marke Volkswagen Modell Typ 183 Nr. 5805
 Make Model No.

LENKUNG
STEERING

40. Art Zahnstangenlenkung / rack and pinion steering
 Type

41. Lenkhilfe nein / no
 Servo-assistance

Steering ratio: 1/20,2



RADAUFHANGUNG
SUSPENSION

45. Radaufhängung vorn (Foto D) Art der Feder Blattfedern / leaf springs
 Front suspension (photo D) Type of spring

46. Anzahl der Stoßdämpfer vorn: 2
 Number of shock absorbers

47. Radaufhängung hinten (Foto E) Art der Feder Blattfedern / leaf springs
 Rear suspension (Photo E) Type of spring

48. Anzahl der Stoßdämpfer hinten: 2
 Number of shock absorbers

49. Art der Radbefestigung Radschrauben / wheel bolts
 Method of fixation of wheels

BREMSEN
BRAKES

50. System Zweikreis / dual circuit brake system
 Method of operation

51. Bremshilfe (wenn vorhanden) Art: Unterdruckverstärker / vacuum reinforced
 Servo assistance (if fitted) Type:

52. Anzahl der Hauptzylinder 1
 Number of master-cylinders

	vorn front	hinten rear
53. Anzahl der Zylinder je Rad Number of cylinders per wheel	2	1
54. Bohrung Bore	28,57 mm	19,05 mm
Trommelbremse Drum brakes		
55. Durchmesser innen inside diameter	280,00 mm	280,00 mm
56. Anzahl der Bremsbeläge je Bremse Number of shoes per brake	2	2
57. Bestrichene Fläche je Bremse Total area per brake	225,20 mm	225,20 mm
Scheibenbremsen Disc brakes		
58. Breite der Bremsbeläge Width of brake linings	./.	./.
59. Anzahl der Bremsbeläge je Bremse Number of pads per brake	./.	./.
60. Bestrichene Fläche je Bremse Total area per brake	./.	./.

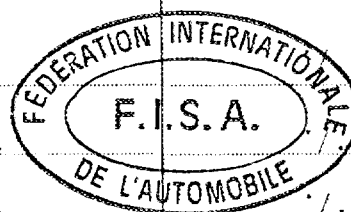

Marke Volkswagen Modell Typ 183 Nr. 5805
 Make Model No.

MOTOR
ENGINE

65. Bohrung 79,5 mm 66. Maximal zulässige Bohrung 80,1 mm
 Bore Maximum bore allowed
67. Hub 86,4 mm
 Stroke
68. Gesamthubraum 1714 cm³ 69. Maximal zulässiger Hubraum 1740 cm³
 Total cylinder-capacity Maximum cylinder-capacity allowed
70. Zylinderkopf: Material Leichtmetall 71. Anzahl 1
 Head: material aluminium Number
72. Art der Kurbelwelle einteilig ~~gegossen~~ / geschmiedet geschmiedet
 Type of crankshaft single piece Moulded/ stamped stamped
73. Anzahl der Kurbelwellen-Hauptlager 5
 Number of crankshaft main bearings
74. Größter Durchmesser des Pleuellagerzapfens 45,98 mm
 Maximum diameter of the big end journal
75. Pleuefuß: Art geteilt Durchmesser 49 mm
 Connecting rod big end type splited Diameter
76. Material der Kurbelwellen-Lagerdeckel Grauguß
 Material of bearing cap cast iron
77. Material des Schwungrades Gußeisen / cast iron
 Material of flywheel
78. Material der Kurbelwelle Stahl / steel
 Crankshaft material
79. Material der Pleuel Stahl / steel
 Connecting rod material
80. Schmiersystem: ~~Trockensumpf~~ / Ölwanne Ölwanne / oil in sump
 Lubrication system: ~~dry sump~~ / oil in sump
81. Anzahl der Ölpumpen 1
 Number of oil pumps

Viertaktmotoren
4 stroke engines

82. Anzahl der Nockenwellen 1 Lage Zylinderkopf / in the cylinderhead
 Number of camshafts Location
83. Art des Antriebs Zahnriemen / sprocket-belt
 Type of camshaft drive
84. Art der Ventilbetätigung Tassenstößel / cam follower
 Type of valve operation
85. Anzahl der Einlaßventile je Zylinder 1
 Number of inlet valves per cylinder
86. Anzahl der Auslaßventile je Zylinder 1
 Number of exhaust valves per cylinder
87. Anzahl der Verteiler 1
 Number of distributors
88. Anzahl der Zündkerzen je Zylinder 1
 Number of spark plugs per cylinder

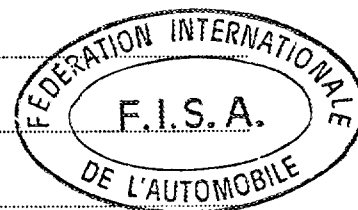

Marke Volkswagen
Make

Modell Typ 183
Model

Nr. 5805
No.

ANTRIEB
DRIVE TRAIN

Kupplung
Clutch

90. Anzahl der Scheiben 1
Number of plates
91. Art der Betätigung mechanisch / mechanically
Method of operating clutch

Getriebe
Gear-box

92. Handschaltgetriebe, Marke VW-Audi
Manual type, make
93. Anzahl der Vorwärtsgänge 5
Number of gear-box ratios forward
94. Automatisches Getriebe, Marke /.
Automatic, make
95. Anzahl der Vorwärtsgänge (Automatic): /.
Number of gear-ratios forward

96	Handschaltung Manual		Automatik Automatic		weitere Handschaltung / Automatik Manual / Automatic			
	Übersetzung Ratio	Anz.d.Zähne Nr teeth	Übersetzung Ratio	Anz.d.Zähne Nr teeth	Übersetzung Ratio	Anz.d.Zähne Nr teeth	Übersetzung Ratio	Anz.d.Zähne Nr teeth
1	3,91	43/11			3,23	42/13		
2	2,28	41/18			2,12	34/16		
3	1,46	35/24			1,56	36/23		
4	1,09	38/35			1,26	33/26		
5	7,60	<u>40x23</u> 11/11			5,59	<u>40x20</u> 13x11		
6								
Rückw.- gang Rev.	7.318	<u>42x23</u> 12x11						

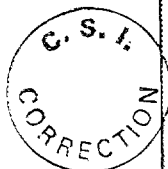

97. Schnellgang-Getriebe, Art /. / /.
Overdrive type
98. Anzahl der Zähne /.
Number of teeth
99. Übersetzungsverhältnis /.
Ratio
100. Vorwärtsgänge, zu denen der Schnellgang zugeschaltet werden kann /.
Forward gears on which overdrive can be selected

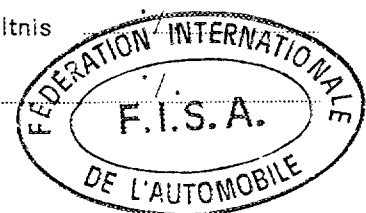

Antriebsachse
Final drive

101. Art der Antriebsachse Hypoid Kegeltrieb
Type of final drive hypoid gear drive
102. Art des Ausgleichsgetriebes Kegelrad Diff.
Type of differential bevel gear diff.
103. Anzahl der Zähne 37 : 7
Number of teeth
104. Übersetzung
Anzahl der Zähne 5.29
Number of teeth
Ratio

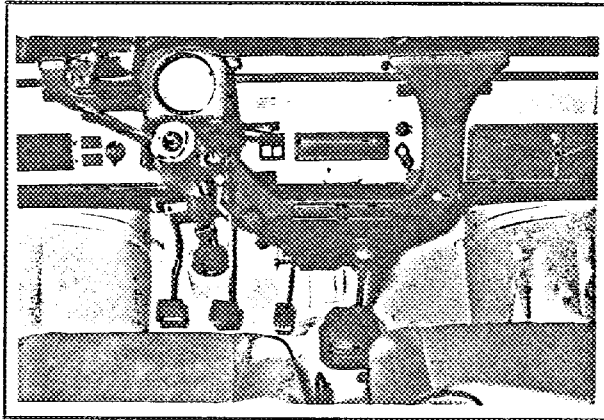

Photo E

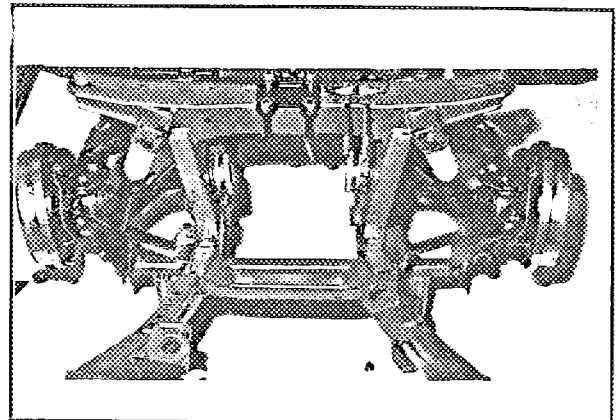

Photo F

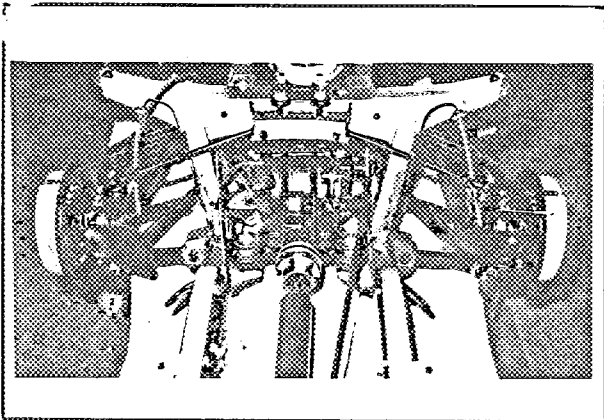

Photo G

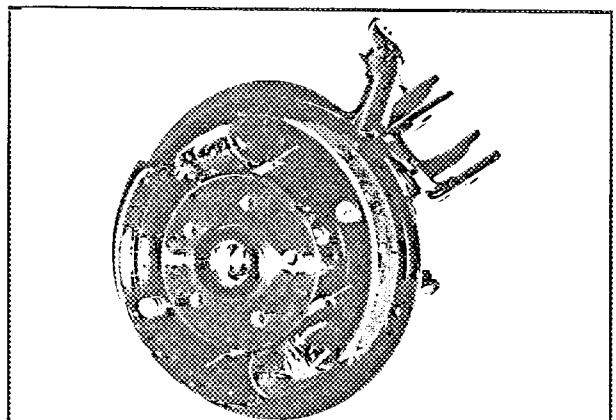

Photo H

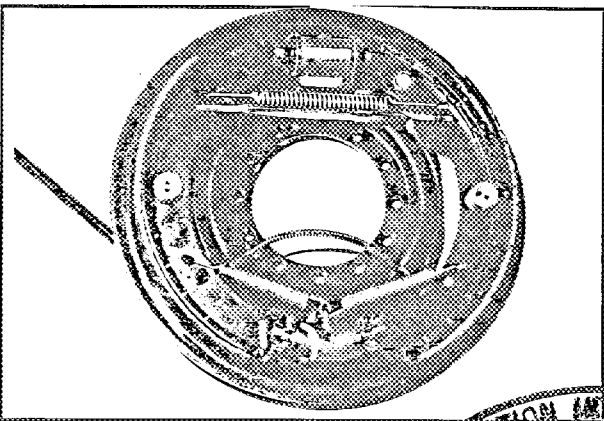

Photo I

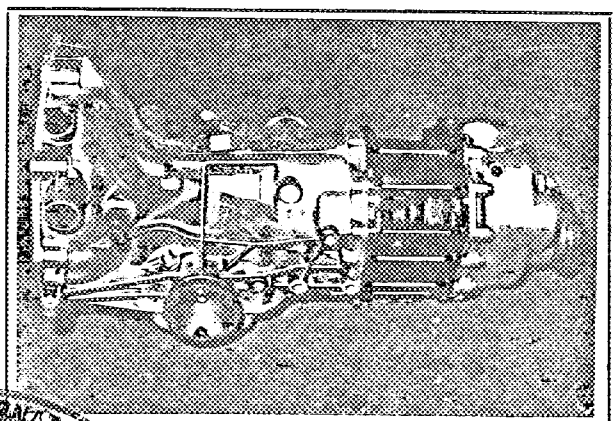

Photo J

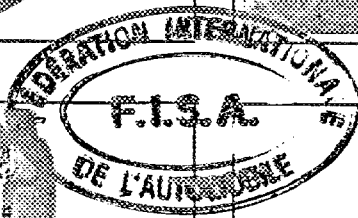
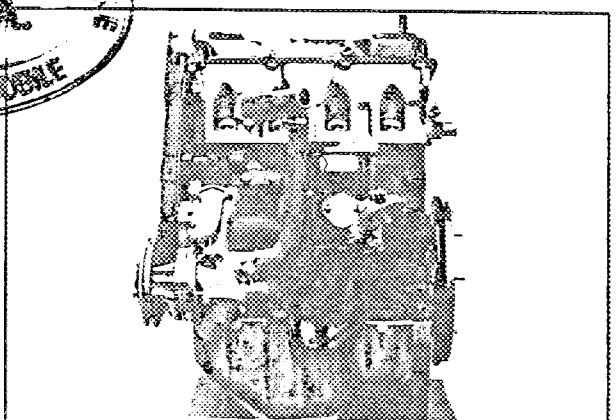
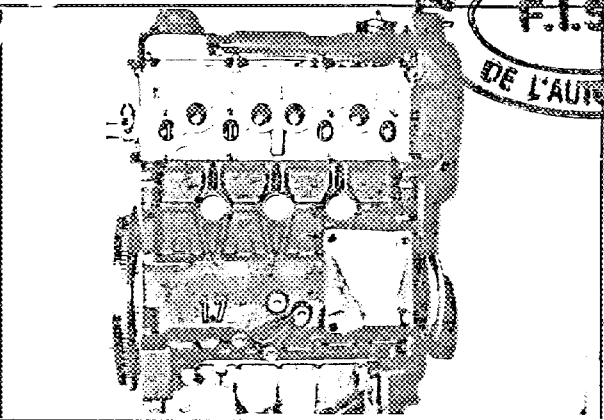
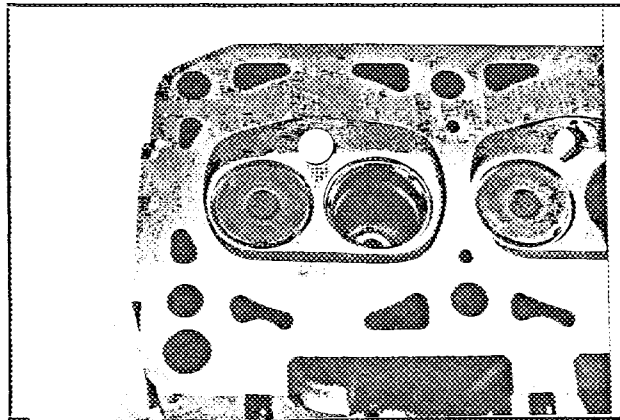

Photo K



Zusätzliche Informationen
Additional informations



3a Vorderer Überhang
overhang front 908 mm

3b hinterer Überhang
overhang rear 1052 mm

Überrollbügel - Safety roll-bar

Innenmaße - Inside dimensions

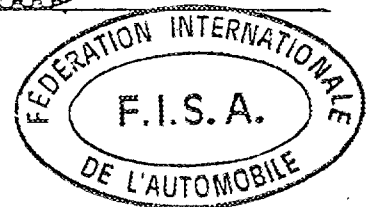
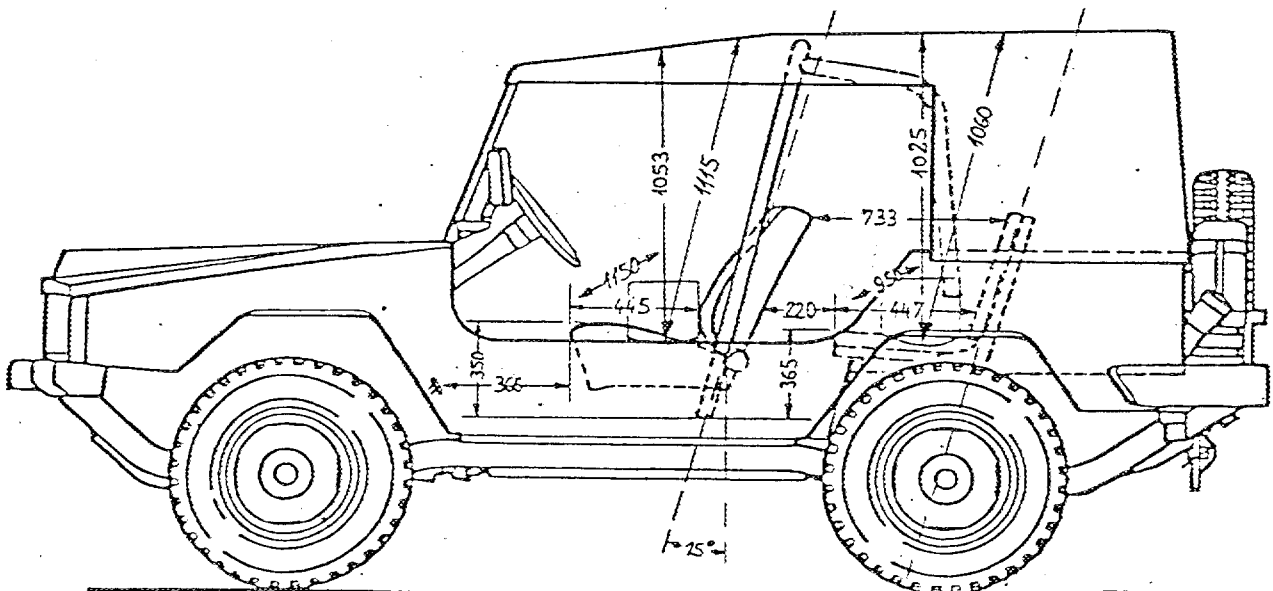

Marke Volkswagen
Make

Modell Typ 183
Model

585805
Nr.
No.

**Zusätzliche Angaben für die Gruppen 1 und 3
des internationalen Automobil-Sportgesetzes**

ADDITIONAL DATA FOR GROUPS 1 AND 3
TO THE INTERNATIONAL SPORTING CODE

**FASSUNGSVERMÖGEN UND ABMESSUNGEN
CAPACITIES AND DIMENSIONS**

110. Spurweite vorn 1230 mm
Front track
111. Spurweite hinten 1260 mm
Rear track
112. Bodenhöhe (zur Bestimmung der Spurweiten) 225 mm
Ground clearance (for verification of the track)
113. Gesamthöhe des Wagens 1837 mm
Overall height of the car
114. Fassungsvermögen des Kraftstofftanks (einschließlich Reserve) 86 l
Fuel tank capacity (including reserve)
115. Anzahl der Sitzplätze 4
Seating capacity
116. Masse 1550 kg
Weight

**AUSRÜSTUNG UND POLSTERUNG
ACCESSORIES AND UPHOLSTERY**

120. Heizung des Innenraumes: ja / nein
Interior heating: yes / ~~no~~
121. Klimaanlage (auf Wunsch): ja / nein
Air conditioning (in option): ~~yes~~ / no
122. Vordersitze: Art Einzelsitze / single seats
Front seats: type
123. Rücksitze: Art Klappsitze / tip-up seats
Rear seats: type

**RÄDER
WHEELS**

124. Material Stahl / steel
Material
125. Masse der Felge 12 kg (Toleranz $\pm 5\%$)
Unitary weight (bare wheel) (Toleranz $\pm 5\%$)
126. Durchmesser der Felge 16" 405,6 mm
Rim diameter
127. Breite der Felge 5,5" 139,7 mm
Rim width

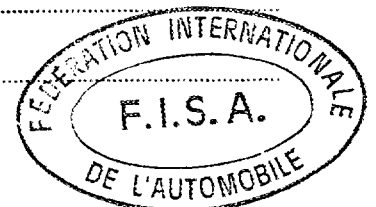

**RADAUFHANGUNG
SUSPENSION**

130. Stabilisator vorn (wenn vorhanden) /
Front stabilizer (if fitted)
131. Stabilisator hinten (wenn vorhanden) /
Rear stabilizer (if fitted)

Marke Volkswagen
Make

Modell Typ 183
Model

Nr. 5805
No. 5805

MOTOR
ENGINE

135. Hubraum je Zylinder 428,5 cm³
Capacity per cylinder
136. Laufbuchsen ja / nein nein / no
Sleeves ~~yes~~ / no
137. Anzahl der Einlaßöffnungen je Zylinder 1
Number of inlet ports per cylinder
138. Anzahl der Auslaßöffnungen je Zylinder 1
Number of exhaust ports per cylinder
139. Verdichtungsverhältnis 8,2 : 1
Compression ratio
- 140a. Volumen des Verbrennungsraumes 60,6 cm³
Volume of the combustion chamber
- 140b. Volumen des Verbrennungsraumes im Zylinderkopf 24,8 cm³
Volume of combustion chamber in head
141. Dicke der Zylinderkopfdichtung (gepreßt) 1,6 mm
Thickness of head gasket inter tightened
142. Kolben, Material Leichtmetall / aluminium
Piston, material
143. Anzahl der Kolbenringe 3
Number of rings
144. Abstand der Achse des Kolbenbolzens / Kolbenkrone 38,5 mm ± 0,35 mm
Distance from gudgeon pin center line to highest point of piston crown
145. Ölmenge 4,5 l
Capacity, lubricant
146. Ölkühler: ja / nein
Oil cooler: ~~yes~~ / no
147. Fassungsvermögen des Kühlsystems 7,5 l
Capacity of cooling system
148. Lüfter (wenn vorhanden) Durchmesser 280 mm Material PVC
Cooling fan (if fitted), diameter material
149. Anzahl der Lüfterflügel 5
Number of fan blades
150. Kurbelwellen-Hauptlager, Art Dreistofflager Durchmesser 54 mm
Crankshaft main bearings, type three material bearings diameter
151. Masse des Schwungrades (allein) 6,800 kg ± 0,110 kg
Weight of flywheel (clean)
152. Masse des Schwungrades mit Anlasser-Zahnkranz 7,600 kg ± 0,120 kg
Weight of flywheel with starter ring
153. Masse des Schwungrades mit Kupplung 13,210 kg ± 0,140 kg
Weight of flywheel with clutch
154. Masse der Kurbelwelle 15,160 kg ± 0,700 kg
Weight of crankshaft
155. Masse des Pleuel 0,690 kg ± 0,040 kg
Weight of con-rod
156. Masse des Kolbens mit Kolbenbolzen und -ringen 0,500 kg ± 0,020 kg
Weight of piston with rings and pin

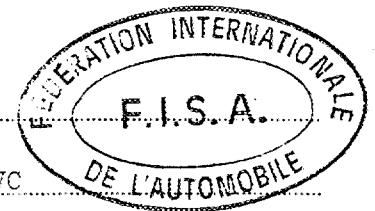

Marke Volkswagen
Make

Modell Typ 183
Model

Nr. 5805
No.

EINLASS INLET

160. Material des Ansaugkrümmers Leichtmetall / aluminium
Material of inlet manifold
161. Außendurchmesser der Ventile 34 mm
Outside diameter of valves
162. Maximale Ventilerhebung 10,9 mm + 1 %
Maximum valve lift
163. Anzahl der Federn je Ventil 2
Number of springs per valve
164. Art der Federn Schraubenfedern / coil springs
Type of spring
165. Theoretisches Ventilspiel für die Angabe der Steuerzeiten 1 mm
Theoretical timing clearance
166. Öffnungsbeginn (mit theoretischem Spiel) 10° v. OT
Valves open at (with tolerance for tappet clearance indicated)
167. Öffnungsende 40° n. UT
Valves close at

AUSLASS EXHAUST

170. Material des Auspuffkrümmers Gußeisen / cast iron
Material of exhaust manifold
171. Außendurchmesser der Ventile 31 mm
Outside diameter of valves
172. Maximale Ventilerhebung 10,9 mm + 1 %
Maximum valve lift
173. Anzahl der Federn je Ventil 2
Number of springs per valve
174. Art der Federn Schraubenfedern / coil springs
Type of spring
175. Theoretisches Ventilspiel für die Angabe der Steuerzeiten 1 mm
Theoretical timing clearance
176. Öffnungsbeginn (mit theoretischem Spiel) 50° v. UT
Valves open at (with tolerance for tappet clearance indicated)
167. Öffnungsende im OT
Valves close at

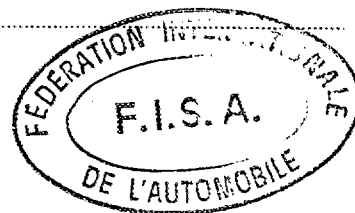

GEMISCHAUFBEREITUNG CARBURATION

Vergaser

180. Anzahl der Vergaser 1
Number of carburetors
181. Art Fallstrom / down draft
Type
182. Marke Pierburg 183. Modell 1 B 1
Make Model
184. Anzahl der Gemischdurchlasse je Vergaser 1
Number of mixture passages per carburettor

Marke Volkswagen Modell Typ 183 Nr. 5905 U
 Make of pump Model No.

185. Durchmesser der Gemischöffnung am Ausgang des Vergasers 36 mm
 Flange hole diameter of exit port of carburettor

186. Kleinster Durchmesser des Lufttrichters 27 mm
 Minimum diameter of venturi

Einspritzung (wenn vorhanden)
 Injection (if fitted)

187. Hersteller der Pumpe /.
 Make of pump

188. Anzahl der Kolben /.
 Number of plungers

189. Modell oder Typ der Pumpe /.
 Model or type of pump

190. Gesamtzahl der Einspritzdüsen /.
 Total number of injectors

191. Lage der Einspritzdüsen / / /.
 Location of injectors

192. Kleinster Durchmesser des Ansaugrohres /.
 Minimum diameter of inlet pipe

MOTOR-AUSRÜSTUNG
 ENGINE ACCESSORIES

195. Kraftstoffpumpe — mechanisch und/oder elektrisch elektrisch / electrical
 Fuel pump — mechanical and/or electrical

196. Anzahl 1
 Number

197. Art der Zündanlage 24 V-Transistor / 24 V-Transistor
 Type of ignition system

198. Anzahl der Zündspulen 1
 Number of ignition coils

199. Lichtmaschine: Art Drehstrom Anzahl 1
 Generator: type alternator Number

200. Art des Antriebs Keilriemen / V-belt
 Method of drive

201. Batterie
 Battery
 a) Spannung 24 Volt b) Anordnung unter Hintersitz / below rear seat
 Voltage Location

205. Nockenwellen
 Camshaft

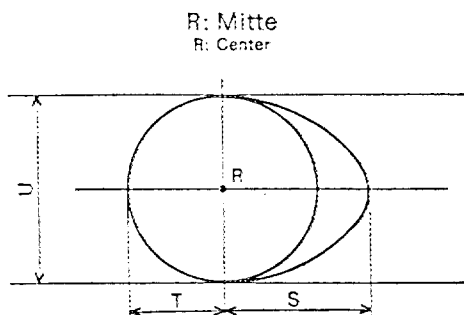
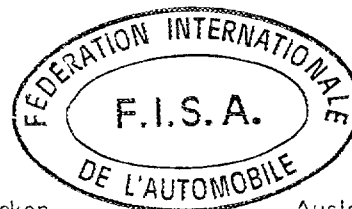

Einlaßnocken
 Inlet cam

Auslaßnocken
 Exhaust cam

S = 29,3 mm 1,15 inches S = 29,3 mm 1,15 inches
 T = 19,0 mm 0,78 inches T = 19,0 mm 0,78 inches
 U = 38,0 mm 1,49 inches U = 38,0 mm 1,49 inches

- allowed FIA tolerances: $\frac{U}{2} : \pm 0,2 \text{ mm}$

S + T - U: $\pm 0,3 \text{ mm}$

Marke Volkswagen
Make

Modell Typ 183
Model

Nr. 5805
No.

ANTRIEB
WHEEL DRIVE

Kupplung
Clutch

210. Art Einscheibentrockenkupplung / Single plate dry clutch
Type
211. Durchmesser 210 mm
Diameter
212. Durchmesser der Beläge: innen 134 mm außen 210 mm
Diameter of linings: interior outside
213. Anzahl der Scheiben 1
Number of discs

Getriebe
Gear-box

215. Anzahl der synchronisierten Vorwärtsgänge 4
Number of forward synchronised ratios
216. Anordnung des Gangschalthebels auf Mitteltunnel / center tunnel
Location of the gear lever
217. Automatikgetriebe - Anordnung des Wahlhebels ./. / ./.
Automatic gear-box - location of gear lever
218. Schnellgang - Art ./. / ./.
Overdrive type
219. Übersetzungsverhältnis des Schnellganges ./. / ./.
Overdrive ratio

Antriebsachse
Final drive

220. Art des Sperrdifferentials (wenn vorhanden) ja vorne + hinten / yes front and rear
Type of limited slip differential (if provided)
221. Anzahl der Zähne des Achsantriebs 39 : 8 oder 40 : 7
Number of teeth of final drive or
222. Übersetzungsverhältnis des Achsantriebs 4,87 oder 5,71
Final drive ratio or

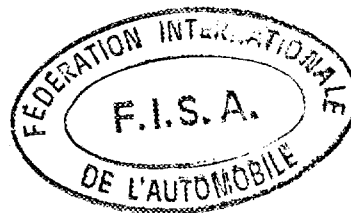

Photo K

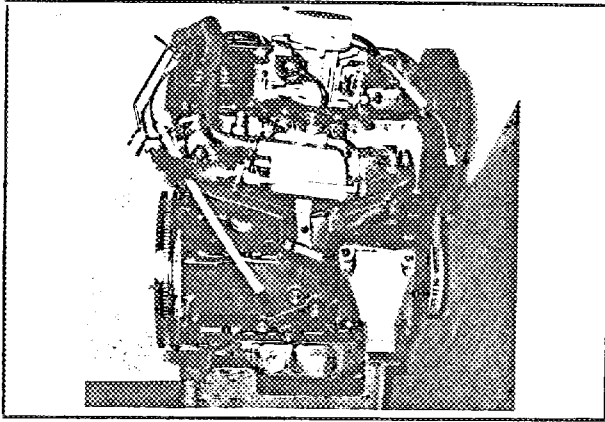

Photo L

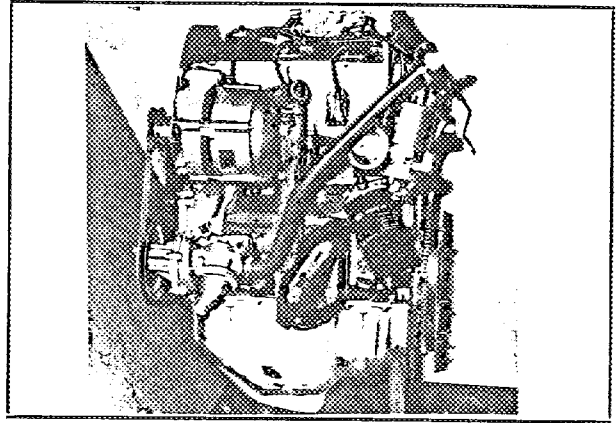

Photo M

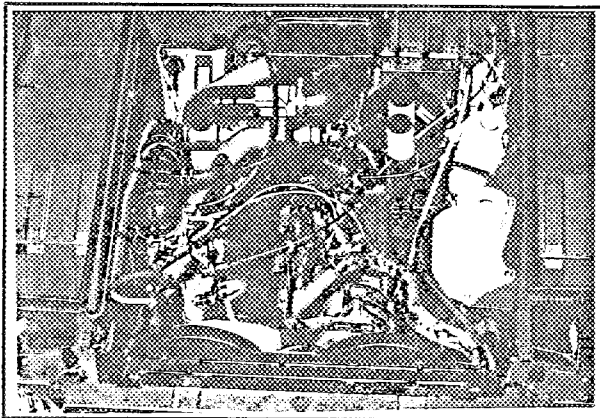

Photo N

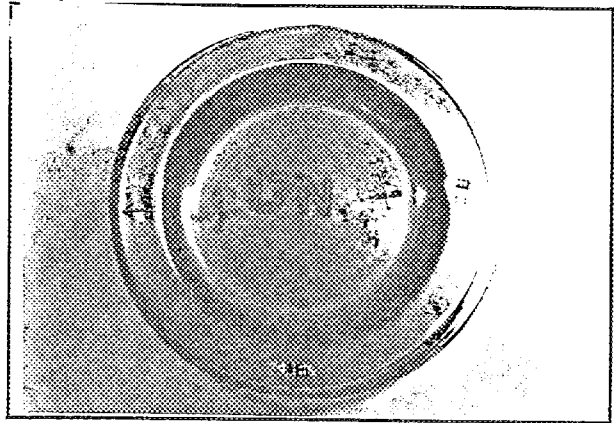

Photo P

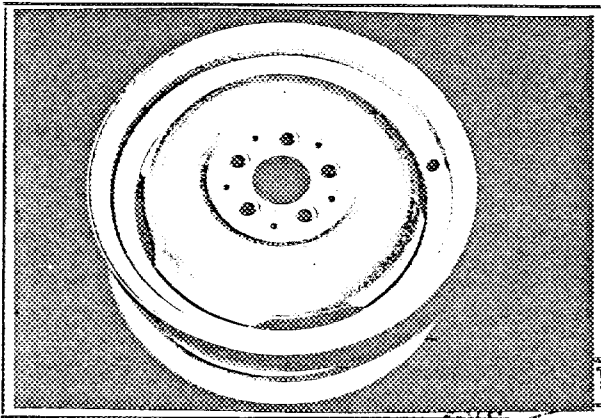

Photo Q

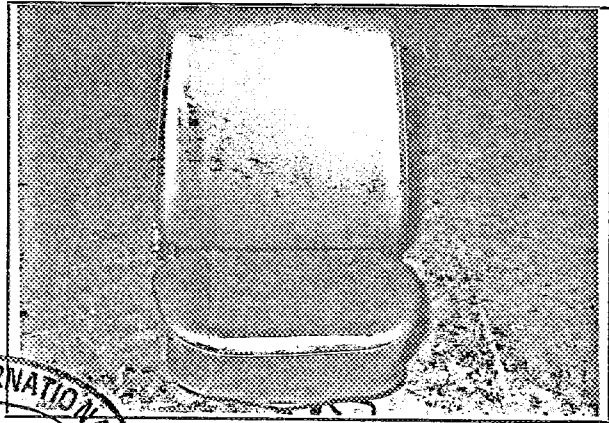

Photo R

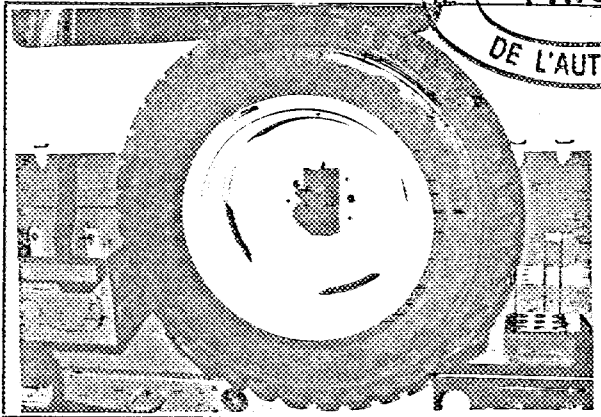
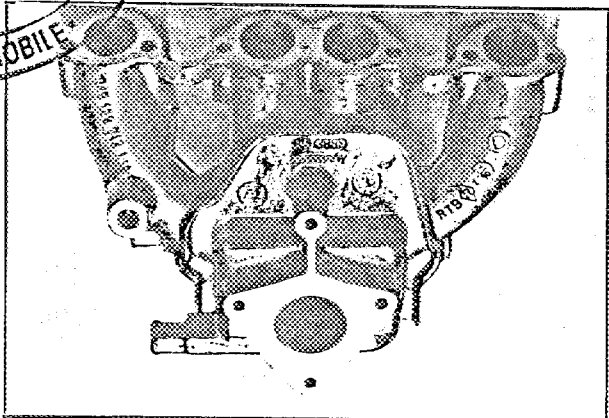

Photo S



FEDERATION INTERNATIONALE
F.I.S.A.
DE L'AUTOMOBILE

Zeichnung der Öffnungen des Ansaugkrümmers, Zylinderkopfseite, mit Abmessungen

Drawing inlet manifold ports, side of cylinderhead with dimensions

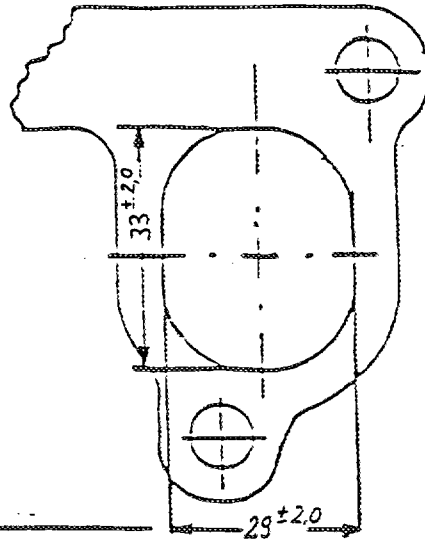

Zeichnung der Einlaßöffnungen im Zylinderkopf, vom Ansaugkrümmer gesehen, mit Abmessungen

Drawing of entrance to inlet port of cylinderhead with dimensions

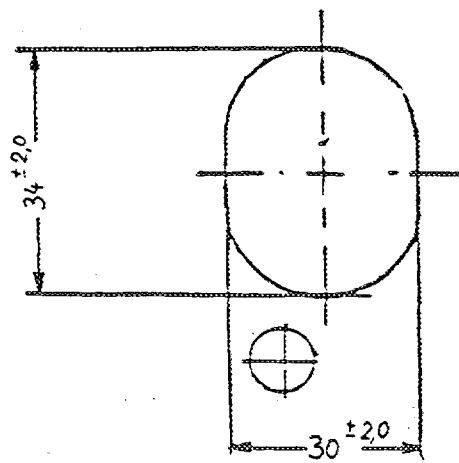

Zeichnung der Öffnungen des Auspuffkrümmers, Zylinderkopfseite, mit Abmessungen

Drawing of exhaust manifold ports, side of cylinderhead with dimensions

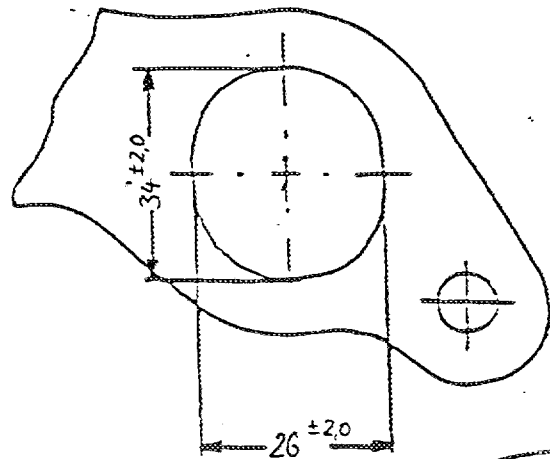

Zeichnung der Auslaßöffnungen des Zylinderkopfes, vom Auspuffkrümmer gesehen

Drawing of exit to exhaust port cylinderhead with dimensions

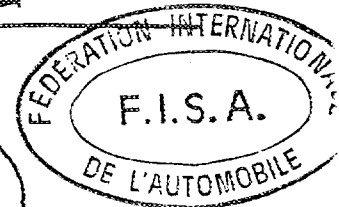
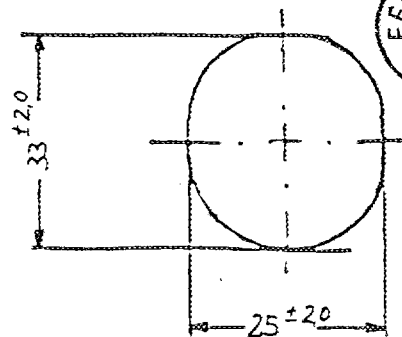

Photo T

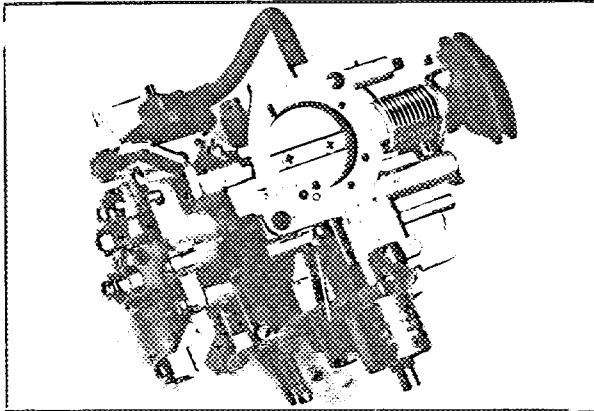

Photo U

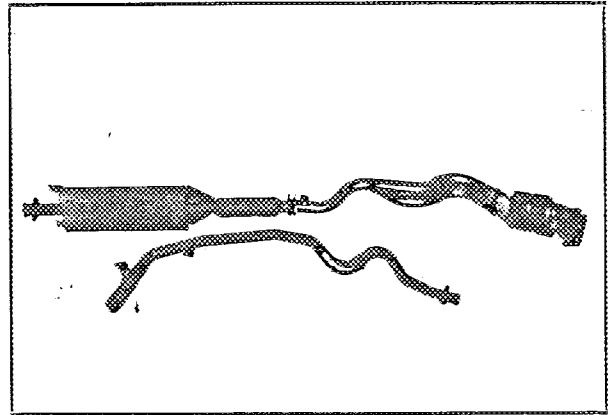
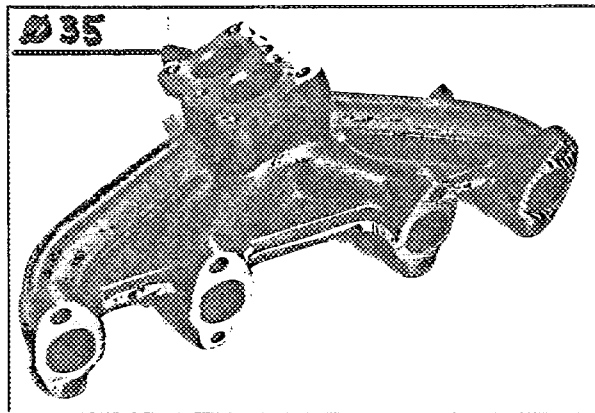

Photo V



Zusätzliche Informationen
 Additional Informations

Durch Zwangspaarung Saugrohr/Abgaskrümmer mit dem Zylinderkopf ergeben sich nachstehende Toleranzen:
 7 % Ansaugseite, 5 % Abgasseite, die durch Angleichung angepaßt werden.

Due to non-selective mating of the intake manifold/exhaust manifold with the cylinder head the following tolerances result:
 7 % induction side, 5 % exhaust side, which are compensated by adjustment.



(for manifold only)
 Photo W

Schalt-Schema
 Gear change gate

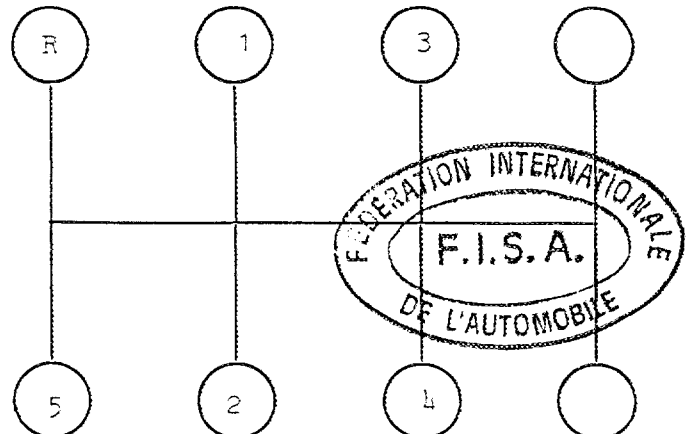
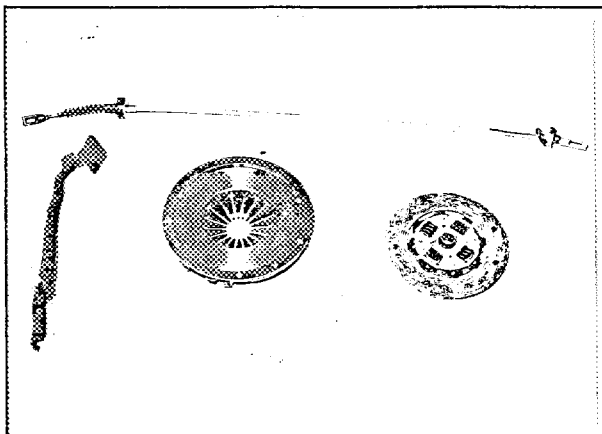

Vom Hersteller gelieferte SonderausrüstungenThe following are optional extras

Bremskraftverstärker	-	brake booster
H 4 Scheinwerfer	-	H 4 headlights
Zwei Elektrolüfter	-	two electric ventilators
Batterie 12 V + Anlage	-	battery and electric system 12 V
Unterschutz für Kraftstoff-Behälter	-	protection plate for fuel tank
Heckklappe	-	rear hatch
Abschleppösen	-	towing eye
Windschutzscheibe Verbundglas	-	windshield, laminated glass
Differentialsperre vorn	-	limited slip differential front
Differentialsperre hinten	-	limited slip differential rear
Trockenluftfilter	-	dry air filter
Hardtop	-	Hardtop

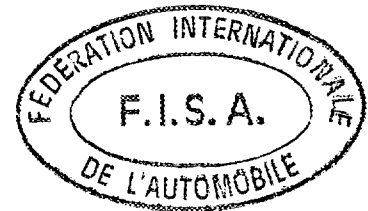



FEDERATION INTERNATIONALE DE L'AUTOMOBILE

VOLKSWAGEN VERM. - Typ 183 1LT15

MARQUE ET MODELE

8/80 - 12/81

VALIDITE HOMOLOGATION

5805

FICHE NR.

1 / 2000

GROUPE / CLASSE

EXTENSIONS	DEBUT VALIDITE	DESCRIPTION	NOTES

Autres homologations du modèle 5805 TRANSFERT A

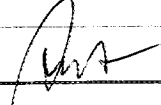
Vérifiée le 5/10/95 par  visée ce jour le _____ par _____