

FÉDÉRATION INTERNATIONALE DE L'AUTOMOBILE

JAPAN AUTOMOBILE FEDERATION

日本自動車連盟

JAF公認番号 T-272

JAF公認グループ T

JAF発効年月日 1979年1月31日

BOOK OF RECOGNITION IN ACCORDANCE WITH APPENDIX J TO THE INTERNATIONAL SPORTING CODE FOR CARS OF GROUPS 1 TO 5

国際スポーツ法典付則J項およびJAF国内競技車両規則に従いグループ1～5の車両に対する公認書

製造会社名
Manufacturer TOYO KOGYO CO., LTD.

型式及び通称名
Model CB2MS CAPELLA 総排気量
Cylinder Capacity 1970 cm³ 120.2 inches³

シャシ・車体の製造会社名、型式
Chassis/Body Manufacturer, Model TOYO KOGYO, CB2MS エンジン製造会社名、型式
Engine Manufacturer, Model TOYO KOGYO, MA

FIA発行年月日
Recognition valid as from -1 JUN 1979

FIA公認グループ
Model recognized in group 1

FIA公認番号
Recognition number 5758 11

写真A：全体写真(斜め前方)
Photo A: 3/4 view of car from front

写真B：全体写真(斜め後方)
Photo B: 3/4 view of car from rear

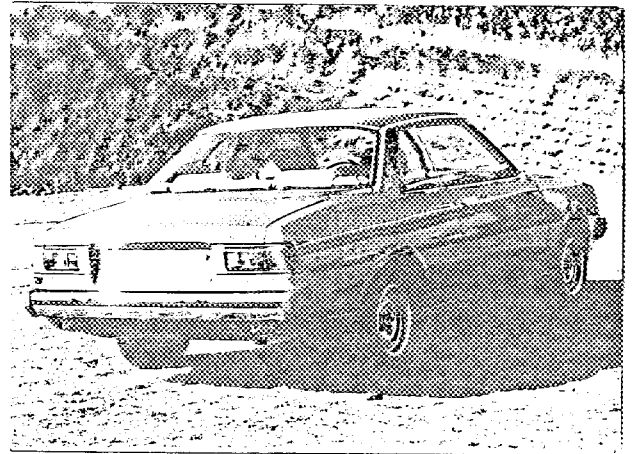

基本仕様
GENERAL CHARACTERISTICS:

- 1) 車体製造形式：
Type of car construction: ~~XXXXXX~~ / 一体構造
~~XXXXXX~~ / unitary construction.
- 2) シャーシの材質
Material of chassis Steel 車体の材質
Material of coachwork Steel
- 3) ホールベース (右) (左)
Wheelbase right 251.0 cm 98.8 inches Left 251.0 cm 98.8 inches
- 3a) Front over-hang 745 cm 3b) Rear over-hang 970 cm
- 4) 前車軸上の車体の中
Width of bodywork measured at front axle 164.1 cm
- 5) 後車軸上の車体の中
Width of bodywork measured at rear axle 166.0 cm
- 6) バンパーを含んだ全長
Overall length with bumpers 441.5 cm バンパーを除いた全長
Without bumpers 422.5 cm
- 7) サスペンションの形式： (前) (後)
Type of suspension: Front Mcpherson Rear Rigid axle
(Photo D) (Photo E)

Stamp and signature of the JAF

Stamp and signature of the FIA

難波靖治

Yasuharu Nanba

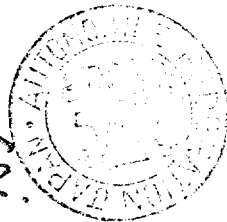

[Signature]

注記：1～7ページにはグループ2と4の車両の車体検査のためのすべての資料を含む。
NOTE: Pages 1 to 7 include all necessary information the scrutineering of cars for Groups 2 and 4.

会社名 TOYO KOGYO 型式 CB2MS
 Make TOYO KOGYO Model CB2MS

FIA Rec. No. 5758 L

MOTOR:

- 8) サイクル
Cycle 4
- 9) シリンダー又はローターの配列と数
Number and disposition of cylinders/rotors 4 In-Line
- 10) 冷却方式
Cooling system Water
- 11) エンジンの位置と向き
Location and position of engine Front, Longitudinal
- 12) エンジンブロック又は ~~XXXXXXXXXX~~ の材質
Material of engine block/~~XXXXXXXXXX~~ Cast iron
- 13) 駆動輪:
Drive wheels: 前 - 後
~~Front~~ Rear
- 14) ギヤボックスの位置
Location of gear-box Attached to engine

**車体と室内
COACHWORK AND INTERIOR**

- 20) ドアの数
Number of doors 2
- 21) ドアの材質:
Material of doors: Front Steel Rear xxx
- 22) ボンネットの材質
Material of bonnet Steel
- 23) トランクリッドの材質
Material of boot lid Steel
- 24) リヤウインドシールドの材質
Material of rear window Glass
- 25) フロントウインドシールドの材質
Material of windscreen Glass (LAMINATED)
- 26) フロントドアウインドの材質
Material of front door windows Glass
- 27) リヤードアウインドの材質
Material of rear door windows xxx
- 28) ドアウインドーの開閉方式
Sliding system of door windows Front Vertical manual Rear xxx
- 29) リヤークォーターウインドーの材質
Material of rear quarter lights Glass
- 30) フロントシートの重量 (ブラケット、シートレール付)
Weight of front seat(s) (complete with supports and rails, out of the car) 14.4 kg
- 31) フロントバンパーの材質
Material of front bumper Steel 重量 4.0 kg
Weight
- 32) リヤバンパーの材質
Material of rear bumper Steel 重量 3.8 kg
Weight
- 33) 換気
Ventilation: yes xxx

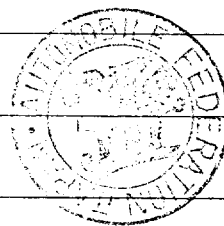
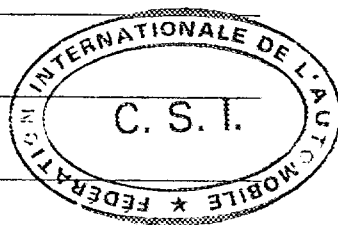

会社名
Make TOYO KOGYO

型式
Model CB2MS

FIA Rec. No. 5758

ステアリング
STEERING

40) 形式
Type Recirculating ball

41) パワーステアリング
Servo-assistance ~~xxxx~~ No

サスペンション
SUSPENSION

45) フロントサスペンション (写真D) スプリングの形式
Front suspension (photo D) Type of spring Coil

46) ショックアブソバーの数
Number of shock absorbers 2

47) リヤサスペンション (写真E) スプリングの形式
Rear suspension (Photo E) Type of spring Coil

48) ショックアブソバーの数
Number of shock absorbers 2

49) ホイールの固定方式
Method of fixation of wheels 4 Bolts

ブレーキ
BRAKES

50) 作動方式
Method of operation Hydraulic

51) サーボシステムの形式
Servo assistance (if fitted) Type: Vacuum

52) マスターシリンダーの数
Number of master-cylinders 1



	前 / FRONT	後 / REAR
53) ホイール当りのシリンダーの数 Number of cylinders per wheel	1	1
54) ホイールシリンダーの内径 Bore	54.0 mm	20.6 mm
ドラムブレーキ Drum Brakes		
55) ドラムの内径 Inside diameter	xxx mm	228 mm
56) ブレーキ当りのシューの数 Number of shoes per brake	xxx	2
57) 1 ブレーキ当りの総摩擦面積 Total area per brake	xxx mm ²	20,100 mm ²
ディスクブレーキ Disc Brakes		
58) ブレーキライニングの巾 Width of brake linings	96 mm	xxx mm
59) ブレーキ当りのパッドの数 Number of pads per brake	2	xxx
60) 1 ブレーキ当りの総摩擦面積 Total area per brake	52,000 mm ²	xxx mm ²
61) Thickness of disc	13 mm	xxx

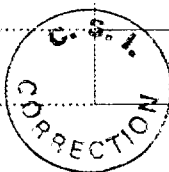
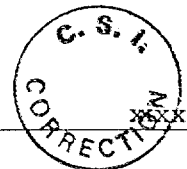
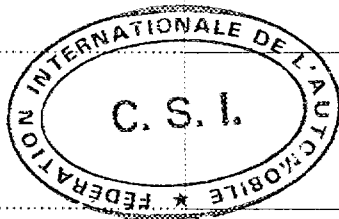

会社名 Make TOYO KOGYO

型式 Model CB2MS

FIA Rec. No. 5758

エンジン ENGINE

- 65) ボア Bore 80.0 mm 3.15 inches
- 67) ストローク Stroke 98.0 mm 3.86 inches
- 68) 総排気量/換算総排気量 Total cylinder-capacity / Equivalent Total Capacity (by app j art252) 1970 cm³ 120.24 inches³
- 69) 許される最大排気量 Maximum cylinder-capacity allowed 1995.11 cm³ 121.75 inches³
- 70) ヘッド又はXXXXXXXXXXXXの材質 Material of Head/XXXXXXXXXXXX: Aluminum alloy
- 71) ヘッドの数 Number of Head: 1
- 72) クランクシャフトXXXXXXXXXXXXの形式 Type of crankshaft/XXXXXXXXXXXX 形式 鑄造/XXXX 一体式/ Moulded/XXXXXXXXXXXX integral/
- 73) クランクシャフトXXXXXXXXXXXXメインベアリングの数 Number of crankshaft/XXXXXXXXXXXX main bearings 5
- 74) ビックエンドジャーナルの最大値 Maximum diameter of the big end journal 63 mm
- 75) コンロッド大端部XXXXXXXXXXXXの形式 Connecting rod big end/XXXXXXXXXXXX bearing Type plain 内径 diameter 53 mm
- 76) ベアリングキャップの材質 Material of bearing cap Cast iron
- 77) フライホイールの材質 Material of flywheel Cast iron
- 78) クランクシャフトXXXXXXXXXXXXの材質 Material of Crankshaft/XXXXXXXXXXXX Cast iron
- 79) コネクティングロッドの材質 Material of Connecting rod Steel
- 80) 潤滑方式 Lubrication system XXXXXXXX-ウエットサンプ XXXXXXXX-oil in sump
- 81) オイルポンプの数 Number of oil pumps 1

4サイクルエンジン 4 Stroke engines

- 82) カムシャフトの数 Number of camshafts 1 位置 Location Cylinder head
- 83) カムシャフト駆動方式 Type of camshaft drive Chain
- 84) バルブの作動方式 Type of valve operation SOHC: Rocker arm
- 85) 1気筒当りの吸入バルブの数 Number of inlet valves per cylinder 1
- 86) 1気筒当りの排気バルブの数 Number of exhaust valves per cylinder 1
- 87) デイストリビューターの数 Number of distributors 1
- 88) 1気筒当りのプラグの数 Number of spark plug per cylinder 1



会社名
Make TOYO KOGYO

型式
Model CB2MS

FIA Rec. No. 5758

駆動系統
DRIVE TRAIN

クラッチ
Clutch

90) プレートの数
Number of plates 1

91) 作動方式
Method of operating clutch Hydraulic

トランスミッション
Gear-box

92) 手動式の製造会社名
Manual type, make TOYO KOGYO

93) 前進段数
Number of gear-box ratios forward 5

94) 自動式の製造会社名
Automatic type, make JATCO

95) 前進段数
Number of gear-ratios forward 3

	手動/Manual		自動/Automatic		Supp. manuel/Automatic			
	比 Ratio	歯数 Nr teeth	比 Ratio	歯数 Nr teeth	比 Ratio	歯数 Nr teeth	比 Ratio	歯数 Nr teeth
1	3.21	$\frac{30}{18} \times \frac{27}{14}$	2.45					
2	1.82	$\frac{30}{18} \times \frac{24}{22}$	1.45					
3	1.30	$\frac{30}{18} \times \frac{21}{27}$	1.00					
4	1.00							
5	0.86	$\frac{30}{18} \times \frac{16}{31}$						
6								
リバース/Rev.	3.46	$\frac{30}{18} \times \frac{27}{13}$	2.18					

97) オーバードライブ形式
Overdrive type XXX

98) 歯数
Number of teeth XXX

99) 比
Ratio XXX

100) オーバードライブの作動段数
Forward gears on which overdrive can be selected XXX

ファイナルドライブ
Final drive

101) 形式
Type of final drive Hypoid gear

102) 差動機形式
Type of differential Bevel gear

103) 歯数
Number of teeth 43/11 41/11 40/11

104) 比
Ratio 3.91 3.73 3.64

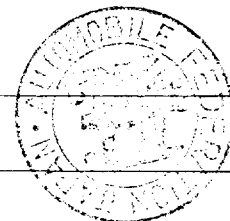
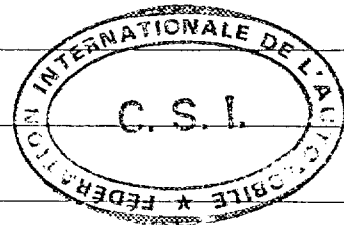

会社名
Make TOYO KOGYO

型式
Model CB2MS

FIA Rec. No. 5758 1

Photo C 運転席とダッシュボード(ステアリングホイールを除く)
Driver's seat and dashboard steering wheel removed

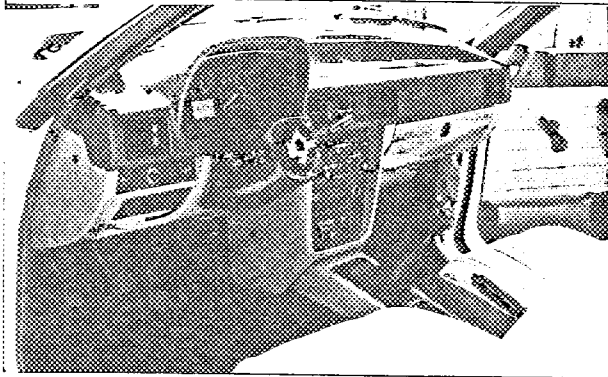

Photo D 車から
取外した完全なフロントサスペンションアッセンブリー(ホイールを除く)
Complete front wheels assy removed from car. (Without wheels).

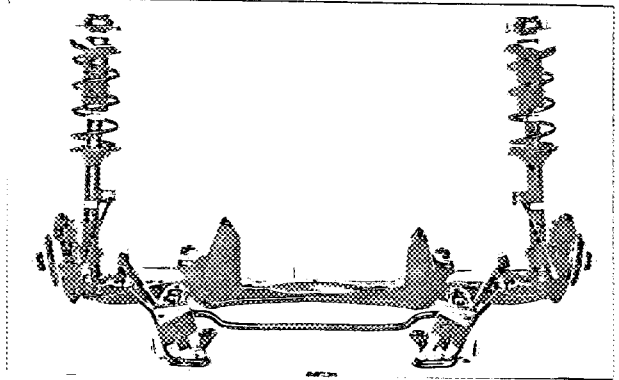

Photo E 車から
取外した完全なリアサスペンションアッセンブリー(ホイールを除く)
Complete rear wheels assy removed from car. (without wheels)

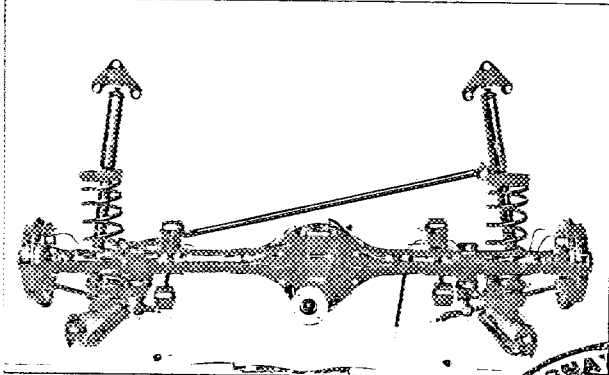

Photo F フロントブレーキ、ドラムを取外す。
ディスクの場合はキャリパー付。
Front brake, drum removed, or disc with calliper(s).

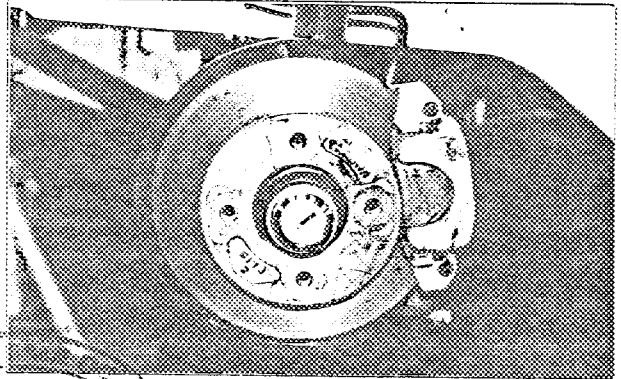

Photo G リヤブレーキ、ドラムを取外す。ディスクの場合はキャリパー付。
Rear brake, drum removed, or disc with calliper(s).

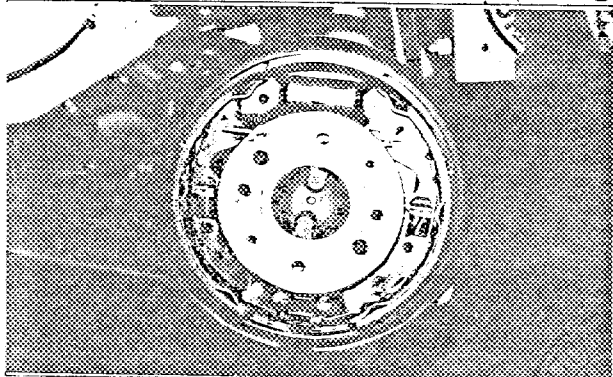

Photo H 変速機
Gear-box (profile)

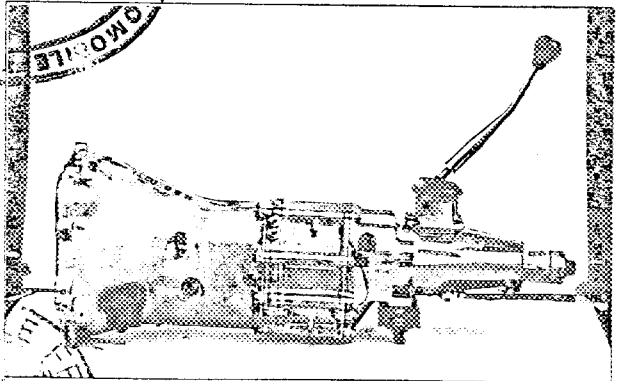

Photo I エンジン右側面(エンジン補器、マニホールド、インターク、ファンを取外す)
View of the engine, right side, without accessories, without manifold(s) intake nor fan.

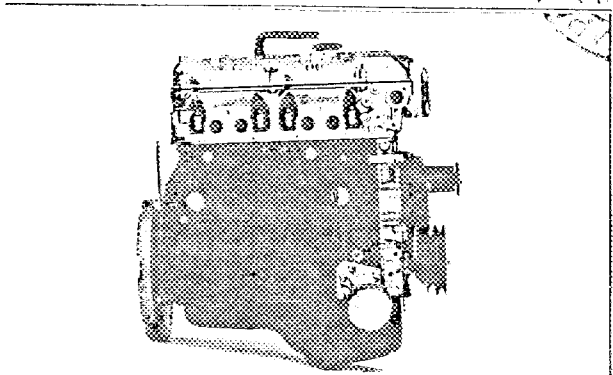
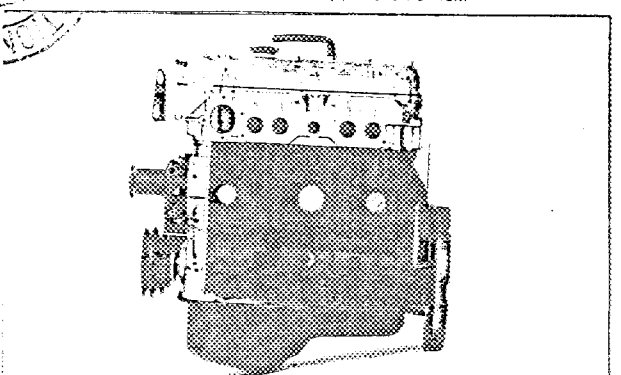

Photo J エンジン左側面(エンジン補器、マニホールド、インターク、ファンを取外す)
View of the engine, left side, without accessories, without manifold(s) intake nor fan.



会社名
Make TOYO KOGYO

型式
Model CB2MS

FIA Rec. No. 5758

Photo K

ヘッドの燃焼室
Combustion chamber in head
XXXXXXXXXXXXXXXXXXXXX
XXXXXXXXXXXXXXXXXXXXX
XXXXXXXXXXXXXXXXXXXXX
XXXXXXXXXXXXXXXXXXXXX
XXXXXXXXXXXXXXXXXXXXX

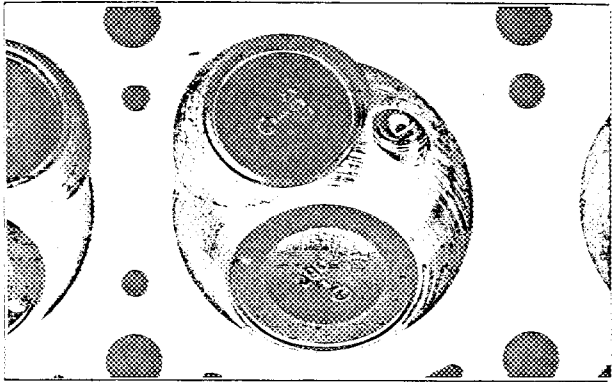

<参考> CONVERSION TABLE

1 inch/pouce	2.54cm
1 foot/pied	30.4794cm
1 square inch/pouce carre	6.452cm ²
1 cubic inch/pouce cube	16.387cm ³
1 pound/livre (lb)	453.593gr
1 quart US	0.9464 ltrs
1 pint (pt)	0.568 ltrs
1 gallon Imp.	4.546 ltrs
1 gallon US	3.785 ltrs
1 hundred weight (cwt)	50.802 kg

製造公差 (1976年 F I A 車両公認条件)

- 1) すべての機構に対する公差 (ボアーストロークを除く) : 0.2 %
第148, 150, 74, 75, 161, 171, 185, 186, 192, 211, 212項
および公認書々式第14頁記載の口径
- 2) 第144条: 公差 ±0.5%
- 3) 未仕上の鋳造: +4%, -2%
- 4) カムリフト: +1% (第162, 172, 205項)
- 5) 重量 (第151-156項まで): +7%, -3%
- 6) フロントおよびリアアクスルにおける車中: +1%, -0.3%
- 7) ホイールベース (第3項): ±0.5%
- 8) トレッド (第110, 111条): ±25mm

Tolerance scale:

- 1) Tolerances for all machining, excepting bore and stroke: 0.2%.
(Articles 148, 150, 74, 75, 161, 171, 185, 186, 192, 211, 212, and also the orifices appearing on page 14 of the recognition form).
- 2) Article 144: tolerance ±0.5%.
- 3) Unfinished castings: +4%-2%.
- 4) Cam-lift: +1% (Articles 162, 172, 205).
- 5) Weight (Articles 151 to 156): +7%-3%.
- 6) Width of the car at front and rear axles: +1%-0.3%.
- 7) Wheelbase (Article 3): ±0.5%.
- 8) Track (Art. 110 and 111): ±25 mm.

追加項目
Additional informations.

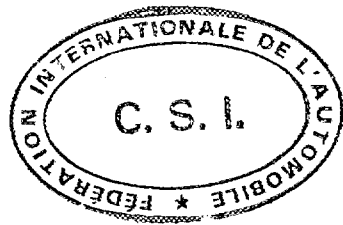

会社名
Make TOYO KOGYO型式
Model CB2MS

FIA Rec. No. 5758

国際スポーツ法典付則J項の第1、第3グループ
のための追加事項ADDITIONAL DATA FOR GROUPS 1 AND 3
TO THE INTERNATIONAL SPORTING CODE容積と寸法
CAPACITIES AND DIMENSIONS

110) トレッド前 Front track	137.0 cm	53.9 inches
111) トレッド後 Rear track	138.0 cm	54.3 inches
112) 地上高 (トラックの証明のための) Ground clearance (for verification of the track)	15.5 cm	6.1 inches
113) 全高 Overall height of the car	cm	inches
114) 燃料タンク容量 (リザーブタンクを含む) Fuel tank capacity (including reserve)	55.0 ltrs	14.5 gallon US
115) 定員 Seating capacity	5	
116) 車両重量 Weight	1025 kg	2260 lb

アクセサリ
ACCESSORIES AND UPHOLSTERY

120) ヒーター Interior heating	Yes	No
121) エアコンディショナー Air conditioning (in option)	Yes	No
122) フロントシートの形式 Type of front seats	Separate	
123) リヤシートの形式 Type of rear seats	Bench	

ホイール
WHEELS

124) 材質 Material	Steel	
125) 1ヶの重さ (タイヤなし) Unitary weight (bare wheel)	7.0 kg	公差 (tolerance $\pm 5\%$)
126) リム径 Rim diameter	329 mm 13 inch	
127) リム幅 Rim width	127 mm 5J	

サスペンション
SUSPENSION

130) フロントスタビライザーの形式 Front stabilizer (if fitted)	Torsion bar
131) リヤスタビライザーの形式 Rear stabilizer (if fitted)	Torsion bar

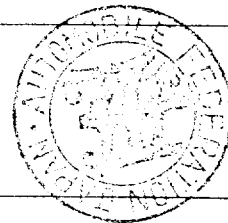
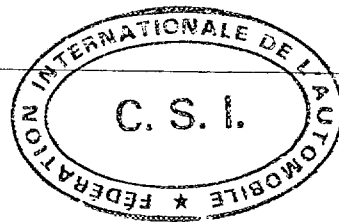

会社名
Make TOYO KOGYO型式
Model CB2MS

FIA Rec. No.

5758

エンジン
ENGINE

- 135) 1気筒当りの排気量
Capacity per cylinder 492.60 cm³ 30.060 inches³
- 136) スリーブ :
Sleeves : xxxx No
- 137) 1気筒当りのインレットポートの数
Number of inlet ports per cylinder 1
- 138) 1気筒当りのエキゾーストポートの数
Number of exhaust ports per cylinder 1
- 139) 圧縮比
Compression ratio 8.6
- 140a) 燃焼室の容積 (最小)
Volume of the combustion chamber (minimum) 64.8 cm³
- 140b) ヘッド燃焼室の容積
Volume of combustion chamber in head 50.0 cm³
- 141) 締付時のヘッドガスケットの厚さ
Thickness of head gasket inter tightened 1.2 mm
- 142) ピストンの材質
Material of piston Aluminum alloy
- 143) リングの数
Number of rings 3
- 144) ピストンピンとピストンクラウン最頂点との距離
Distance from gudgeon pin center line to highest point of piston crown 36 mm
- 145) 潤滑油量
Capacity, lubricant 3.9 ltrs
- 146) オイルクーラー
Oil cooler: xxx No
- 147) 冷却水の総量
Capacity of cooling system 7.5 ltrs
- 148) 冷却ファンの直径
Cooling fan (if fitted), diameter 330 mm
- 149) 冷却ファンのブレード 数 材質
fan blades Number 4 Material plastic
- 150) クランクシャフトメインベアリング 形式 内径
Crankshaft main bearings, Type plain diameter 63 mm
- 151) フライホイールの重量 (リング無し)
Weight of flywheel (clean) 11.8 kg
- 152) スターターリング付フライホイールの重量
Weight of flywheel with starter ring 12.5 kg
- 153) クラッチ付フライホイールの重量
Weight of flywheel with clutch 17.3 kg
- 154) クランクシャフトの重量
Weight of crankshaft 19.8 kg
- 155) コンロッドの重量
Weight of con-rod 0.73 kg
- 156) ピストンの重量 (リング、ピン含む)
Weight of piston with rings and pin 0.40 kg

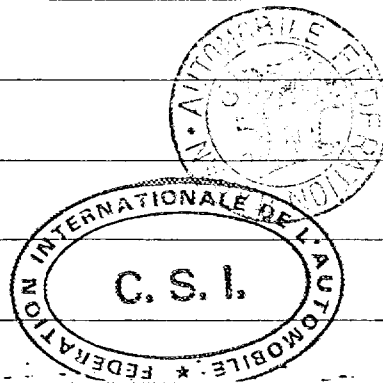

会社名
Make TOYO KOGYO

型式
Model CB2MS

FIA Rec. No. 5758

吸気系
INLET

- 160) 吸気マニホールドの材質
Material of inlet manifold Aluminum alloy
- 161) バルブの径
Outside diameter of valves 42 mm 1.65 inches
- 162) バルブリフト
Maximum valve lift 10.0 mm 0.39 inches
- 163) バルブスプリングの数
Number of springs per valve 2
- 164) バルブスプリングの形式
Type of spring Coil
- 165) 理論的タイミングクリアランス
Theoretical timing clearance 0.30 mm
- 166) バルブの開き始め
Valves open at (With tolerance for tappet clearance indicated) B.T.D.C. 10°
- 167) バルブの閉じ終り
Valves close at A.B.D.C. 57°

排気系
EXHAUST

- 170) 排気マニホールドの材質
Material of exhaust manifold Cast iron
- 171) バルブの径
Outside diameter of valves 33 mm 1.30 inches
- 172) バルブリフト
Maximum valve lift 10.0 mm 0.39 inches
- 173) バルブスプリングの数
Number of springs per valve 2
- 174) バルブスプリングの形式
Type of spring Coil
- 175) 理論的タイミングクリアランス
Theoretical timing clearance 0.30 mm
- 176) バルブの開き始め
Valves open at (with tolerance for tappet clearance indicated) B.B.D.C. 54°
- 177) バルブの閉じ終り
Valves close at A.T.D.C. 13°

気化器
CARBURATION

- 180) キャブレターの数
Number of carburetors 1
- 181) 形式
Type Down-draft
- 182) 製造会社
Make NIKKI
- 183) 型式
Model 215282-88
- 184) 1 キャブレター当りのバレルの数
Number of mixture passages per carburetor 2

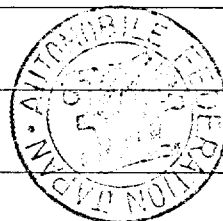

会社名
Make TOYO KOGYO

型式
Model CB2MS

FIA Rec. No. 5758

185) キャブレター出口内径
Flange hole diameter of exit port of carburettor 28 & 32 mm

186) ベンチュリーの最小径
Minimum diameter of venturi 23 & 28 mm

燃料噴射
Injection (if fitted)

187) ポンプの製造会社
Make of pump

188) プランジャーの数
Number of plungers

189) ポンプの形式
Model or type of pump

190) ノズルの総数
Total number of injectors

191) ノズルの位置
Location of injectors

192) 吸気管の最小径
Minimum diameter of inlet pipe mm

エンジン補機
ENGINE ACCESSORIES

195) 燃料ポンプ
Fuel pump ~~機械式~~ / 電気式
~~Mechanical~~ electrical

196) 燃料ポンプの数
Number of Fuel pump 1

197) 点火方式
Type of ignition system Make & break

198) コイルの数
Number of ignition coils 1

199) 発電機: 形式 数
Generator: Type Alternator Number 1

200) 駆動方式
Method of Generator drive V-belt

201) バッテリー (電圧) (位置)
Battery a) Voltage 12 b) Location Engine room

205) カムシャフト
Camshaft

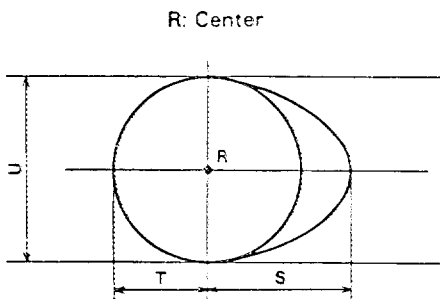
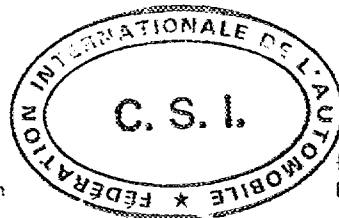

吸入カム Inlet cam	排気カム Exhaust cam
S = 26.0 mm 1.02 inches	S = 26.0 mm 1.02 inches
T = 19.0 mm 0.74 inches	T = 19.0 mm 0.74 inches
U = 38.0 mm 1.49 inches	U = 38.0 mm 1.49 inches

会社名
Make TOYO KOGYO型式
Model CB2MS

FIA Rec. No. 5758 11

駆動系
WHEEL DRIVEクラッチ
Clutch210) 形式
Type Dry plate211) 直径
Diameter 217 mm212) ライニングの直径 内径 外径
Diameter of linings Interior 150 mm Outside 215 mm213) ディスクの数
Number of discs 1トランスミッション
Gear-box215) シンクロの数
Number of forward synchronised ratios 1, 2, 3, 4 & 5216) シフトレバーの位置
Location of the gear lever Floor217) オートマチックトランスミッション-シフトレバーの位置
Automatic gear-box-location of gear lever Floor218) オーバードライブの形式
Type of overdrive XXX219) オーバードライブ比
Overdrive ratio XXXファイナルドライブ
Final drive220) リミテッドスリップデファレンシャルの形式
Type of limited slip differential (if provided) XXX221) ファイナルドライブの歯数
Number of teeth of final drive 41/11 or 40/11222) ギャー比
Final drive ratio 3.73 or 3.64

会社名 TOYO KOGYO
Make

型式 CB2MS
Model

FIA Rec. No. 5758

Photo L エンジン右側面(全補機含む)
View of the engine, right profile with all accessories.

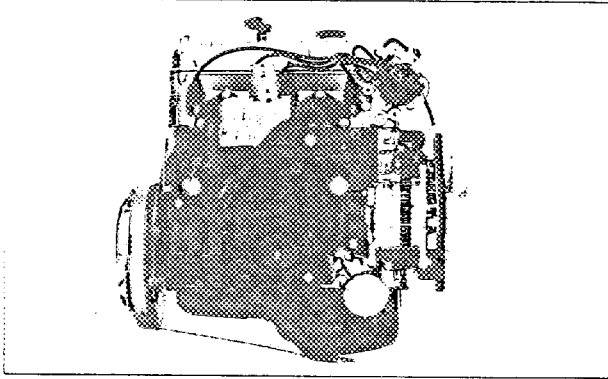

Photo M エンジン左側面(全補機含む)
View of the engine, left profile with all accessories.

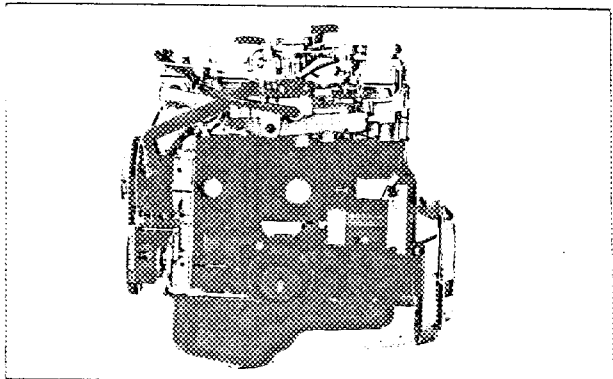

Photo N エンジンルーム、ボンネット除く
Engine in its bay, bonnet removed.

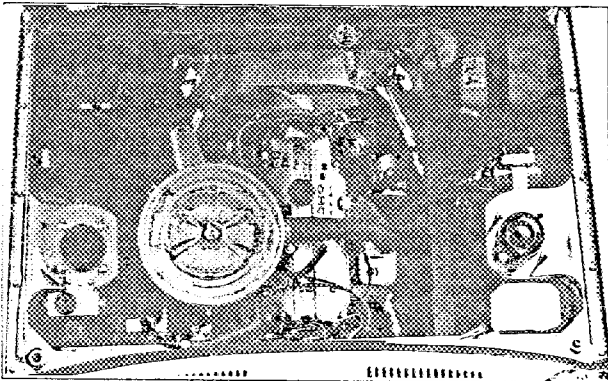

Photo O ピストンはXXXXXXXX上部よりの写真
Piston ~~XXXX~~ Profile with view of the top.

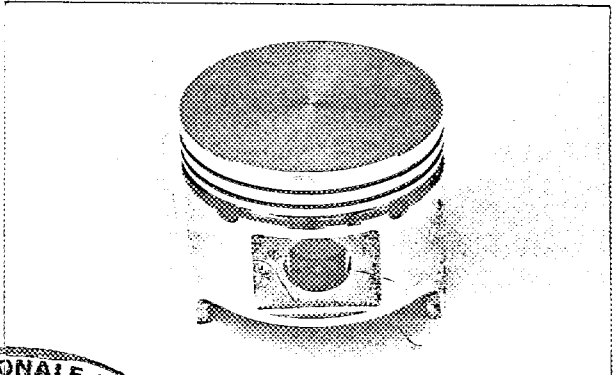

Photo P ホイール
Bare wheel.

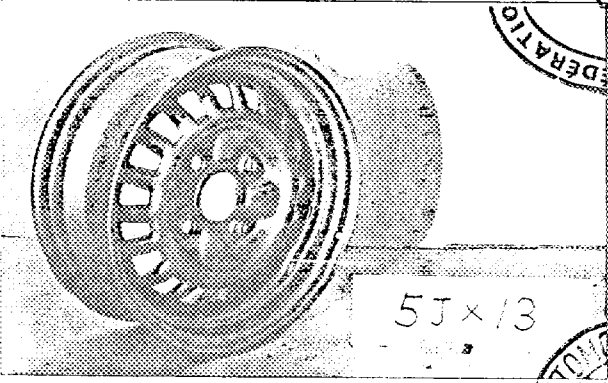

Photo Q シート
Front seat.

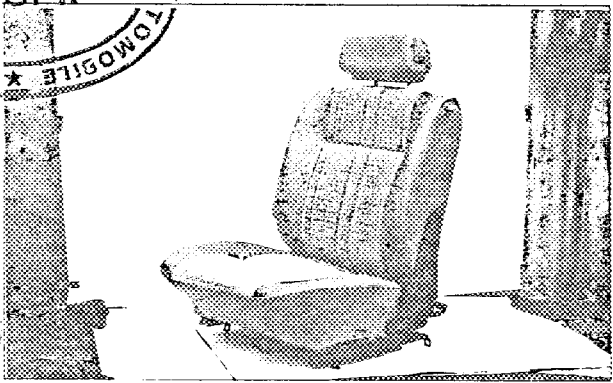

Photo R スpare wheelの位置
Location of spare-wheel

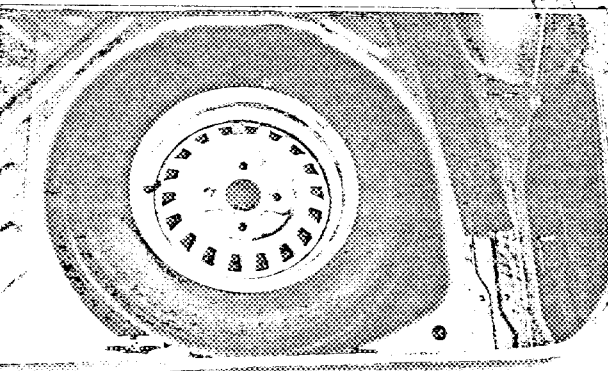
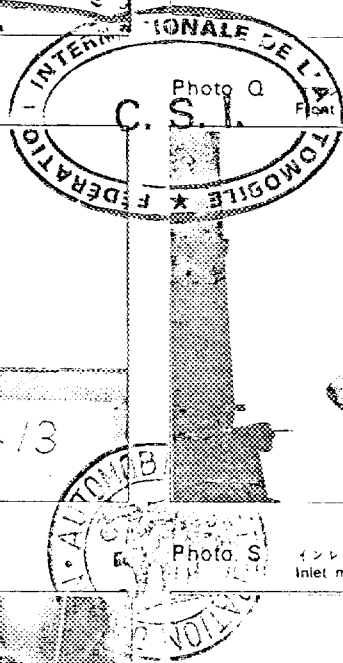
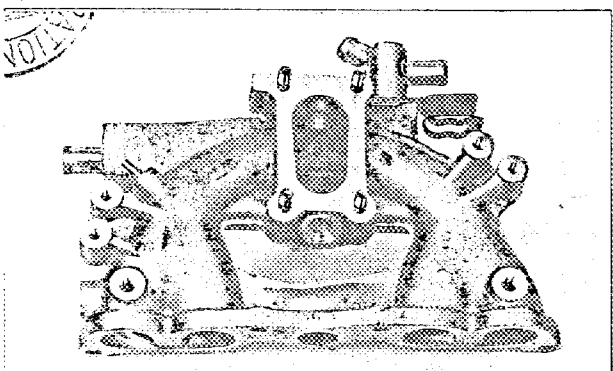

Photo S インレットマニホールド
Inlet manifold



会社名
Make TOYO KOGYO

型式
Model CB2MS

FIA Rec. No. 5758 W

吸気マニホールドのポートの寸法
(シリンダーヘッド ~~XXXXXXXXXX~~側)
Drawing of inlet manifold ports, side
of cylinderhead ~~XXXXXX~~
with dimensions

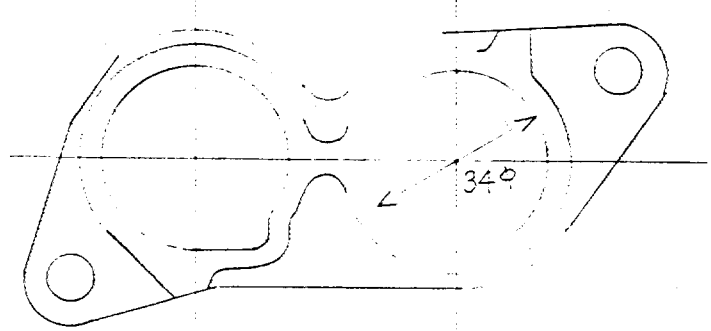

シリンダーヘッド ~~XXXXXXXXXX~~の吸気ポ
ートの寸法
(吸気マニホールド側)
Drawing of entrance to inlet port
of cylinderhead ~~XXXXXX~~
with dimensions

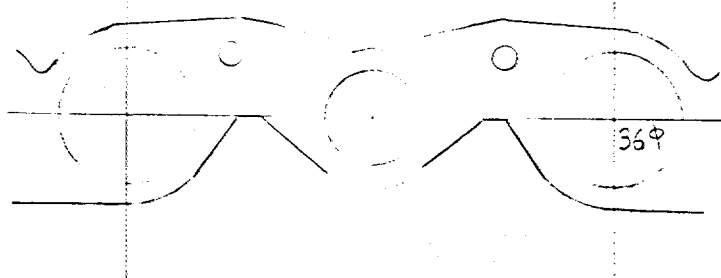

排気マニホールドのポートの寸法
(シリンダーヘッド ~~XXXXXXXXXX~~側)
Drawing of exhaust manifold ports,
side of cylinderhead ~~XXXXXX~~
with dimensions

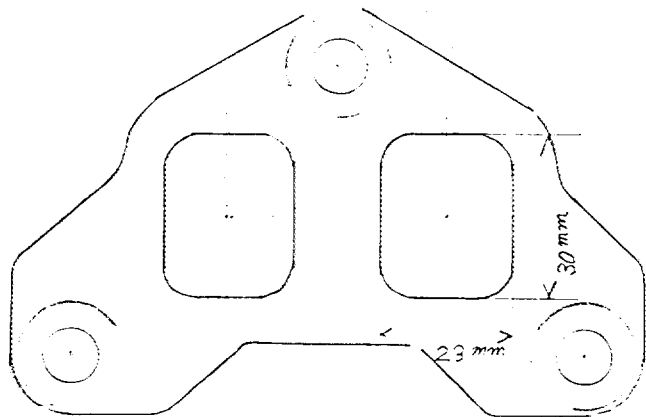

シリンダーヘッド ~~XXXXXXXXXX~~の排気ポ
ートの寸法
(排気マニホールド側)
Drawing of exit to exhaust port of
cylinderhead ~~XXXXXX~~
with dimensions

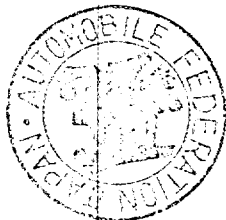
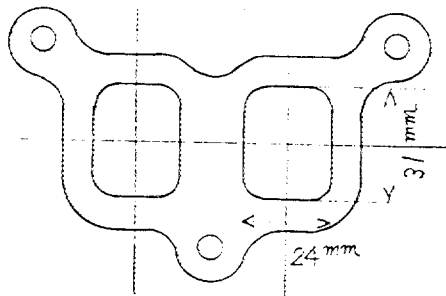

会社名 Make TOYO KOGYO

型式 Model CB2MS

FIA Rec. No. 5758

Photo T キャブレター Carburettor

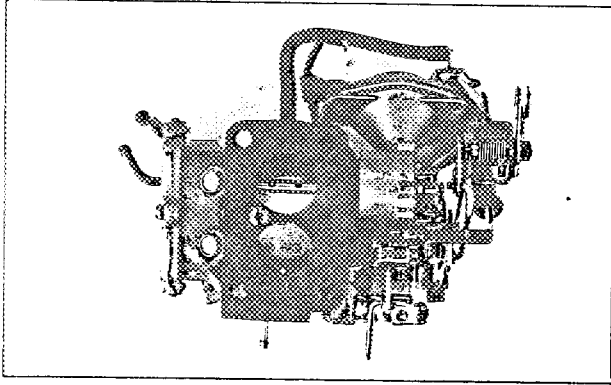

Photo U エキゾーストパイプとマフラー Exhaust piping with muffler.

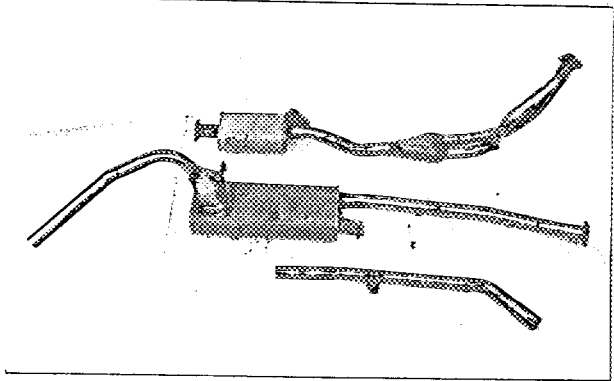

Photo V エキゾーストマニホールド Exhaust manifold

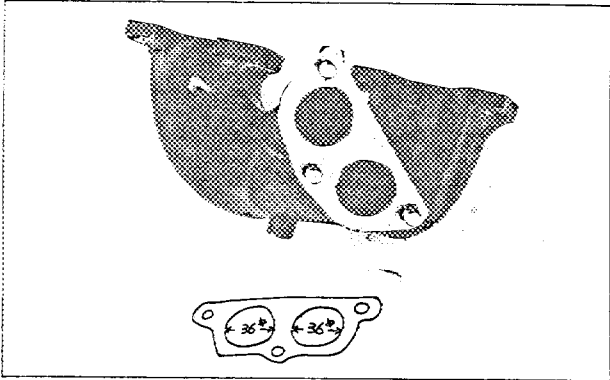
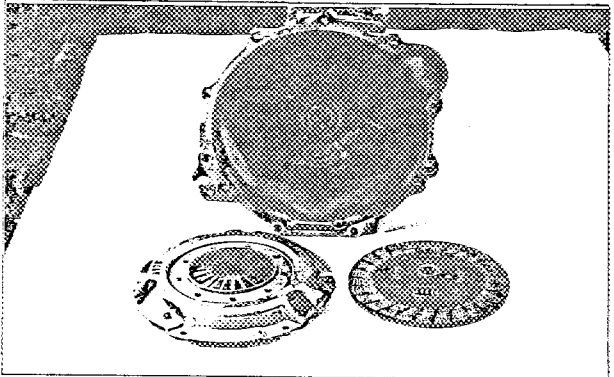
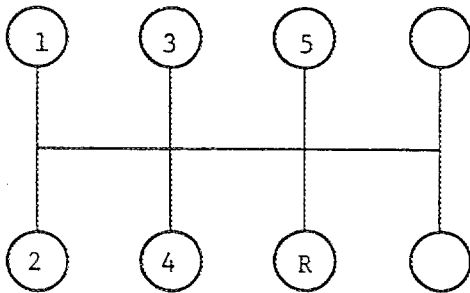

Photo W クラッチ Clutch



ギヤシフトの配置 Gear change gate



追加項目 Additional informations



F.I.A. - Homologation N° 5758 11
01701V

FEDÉRATION INTERNATIONALE DE L'AUTOMOBILE

FICHE D'EXTENSION D'HOMOLOGATION
CONFORME A L'ANNEXE J DU CODE SPORTIF INTERNATIONAL

Marque TOYO KOGYO Modèle CB2MS
Numéros de série inaugurant les modifications décrites : Châssis/Carrosserie
Moteur
Date de sortie des premiers véhicules construits avec les modifications : 19
Dénomination commerciale après application des modifications :
Cette extension d'homologation doit être considérée comme : variante ~~XXXXXXXXXXXXXXXXXX~~
L'homologation est valable du -1. JUIL 1979 19 Liste

Descriptions des modifications :

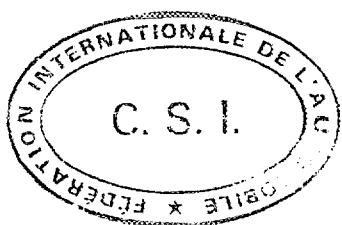
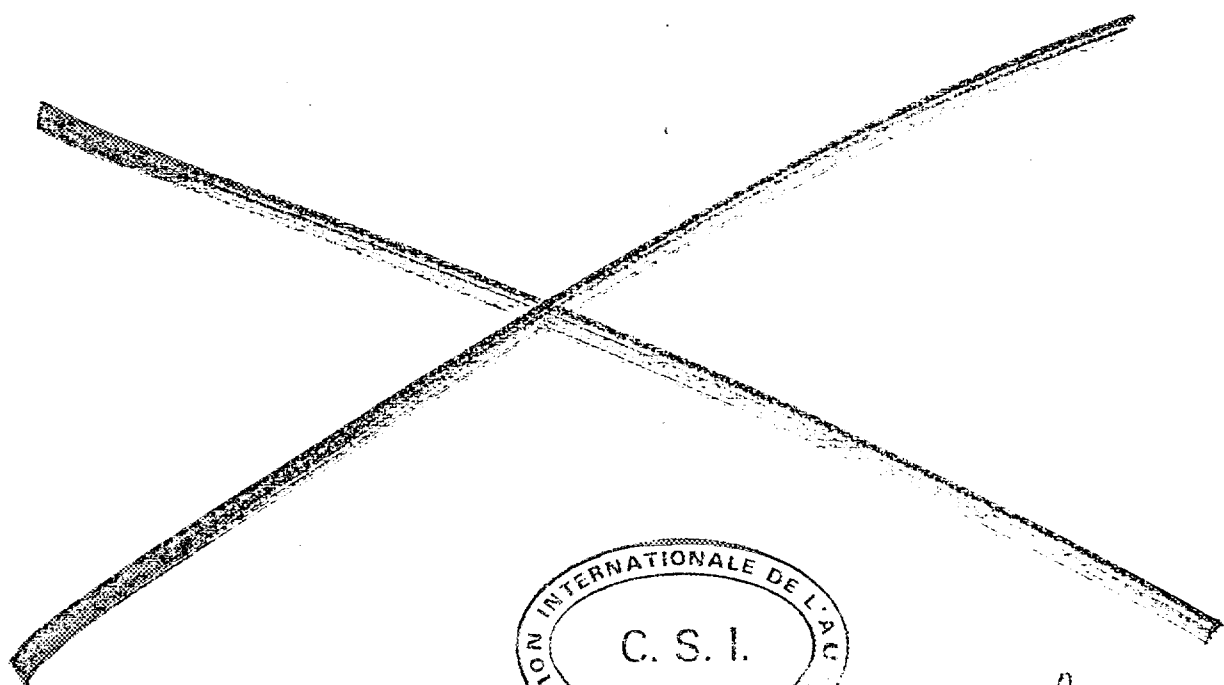

Signature et cachet
de l'Autorité Sportive Nationale :

Signature et cachet de la F.I.A. :

01701V

J.A.F.公認番号 T-272
F.I.A. Rec. No. 575A

Make TOYO KOGYO

Model 型式 CB2MS

Additional information

1. 4 Door type

Photo A: 3/4 View of car from front

- 20) Number of doors 4
- 21) Material of doors, Rear Steel
- 116) Weight 1025 kg



Photo B: View of car from rear

