

**AUTOMOBILE CLUB D'ITALIA
COMMISSIONE SPORTIVA AUTOMOBILISTICA ITALIANA**

FÉDÉRATION INTERNATIONALE DE L'AUTOMOBILE

FICHE D'HOMOLOGATION CONFORME A L'ANNEXE J DU CODE SPORTIF INTERNATIONAL
POUR LES VOITURES DES GROUPES 1 A 5

SCHEDA DI OMOLOGAZIONE CONFORME ALL'ALLEGATO J AL CODICE SPORTIVO
INTERNAZIONALE PER LE VETTURE DEI GRUPPI DA 1 A 5

Constructeur/Costruttore ALFA ROMEO ALFASUD Modèle/Modello ALFASUD SPRINT 1.5

Cylindré/Cilindrata 1489,6

Constructeur du châssis/Costruttore del telaio ALFASUD

Constructeur du moteur/Costruttore del Motore ALFASUD

Homologation valable à partir du/Omologazione valida a partire dal 1 Gennaio 1979

Modèle homologué en groupe 1 Numéro d'homologation 5745

Modello omologato in gruppo _____ Numero di omologazione _____

Photo A: voiture vue de 3/4 AV
Foto A: vista 3/4 anteriore della vettura

Photo B: voiture vue de 3/4 AR
Foto B: vista 3/4 posteriore della vettura



CARACTÉRISTIQUES GÉNÉRALES / CARATTERISTICHE GENERALI

- 1) Mode de construction: construction séparée / monocoque. monocoque
Tipo di costruzione: telaio indipendente / monoscocca. monoscocca
- 2) Matériau du châssis acier Matériau de la carrosserie acier
Materiale del telaio acciaio Materiale della carrozzeria acciaio
- 3) Empattement droit 2455 mm. Gauche 2455 mm.
Passo destro sinistro
- 4) Largeur de la carrosserie mesurée aux axes AV 1616 mm.
Larghezza della carrozzeria misurata in corrispondenza dell'asse anteriore
- 5) Largeur de la carrosserie mesurée aux axes AR
Larghezza della carrozzeria misurata in corrispondenza dell'asse posteriore
- 6) Longueur hors-tout avec pare-chocs 4020 mm. Sans pare-chocs 3900 mm.
Lunghezza totale con paraurti Senza paraurti
- 7) Type de suspension: AV indépendent AR essieu rigide
Tipo di sospensione: anteriore indipendenti Postérieure assale rigido

(Foto D)
Firma e timbro della
C.S.A.I.

Voir page 7

(Foto E)



Firma e timbro
della F.I.A.

NOTA: Les pages 1 à 7 comportent toutes les indications nécessaires à la vérification technique pour les Groupes 2 et 4. Nelle pagine da 1 a 7 sono riportate tutte le indicazioni necessarie per la verifica tecnica dei gruppi 2 e 4.

FISA - Transfert en Gr.A

MOTEUR / MOTORE

- 8) Cycle 4 temps
Ciclo 4 tempi
- 9) Nombre et disposition des cylindres Quatre a 180°
Numero e disposizione dei cilindri Quattro a 180°
- 10) Système de refroidissement Avec eau
Sistema di raffreddamento Con acqua
- 11) Emplacement et position du moteur Avant
Ubicazione e posizione del motore Anteriore
- 12) Matériau du bloc moteur Fonte
Materiale del blocco cilindri Ghisa
- 13) Roues motrices: AV - AR Avant
Ruote motrici ANT - POST Anteriori
- 14) Emplacement de la boîte de vitesses Avant
Ubicazione del cambio Anteriore, in blocco con differenziale

CARROSSERIE ET ÉQUIPEMENT INTÉRIEUR / CARROZZERIA ED EQUIPAGGIAMENTO INTERNO

- 20) Nombre de portes 2
Numero di porte
- 21) Matériau des portes: AV Acier AR /
Materiale porte ANT Acciaio POST
- 22) Matériau du capot moteur Acier
Materiale cofano motore Acciaio
- 23) Matériau du capot coffre Acier + glace
Materiale cofano portabagagli Acciaio + cristallo (lunette AR)
- 24) Matériau de la lunette AR Glace trempé
Materiale lunotto posteriore Cristallo temperato
- 25) Matériau du pare-brise Glace fenilleté
Materiale parabrezza Cristallo laminato
- 26) Matériau des glaces des portières AV Glace trempé
Materiale vetri porte anteriori Cristallo temperato
- 27) Matériau des glaces des portières AR //
Materiale vetri porte posteriori
- 28) Système d'ouverture des vitres portières AV Coulissant AR /
Sistema apertura vetri porte ANT. Discendenti POST
- 29) Matériau des glaces de custode Glace trempé
Materiale vetri laterali posteriori Cristallo temperato
- 30) Poids siège(s) AV (enlevés de la voiture avec dossiers, glissières et supports) 12,8 Kg. ± 5%
Peso sedile(i) ANT (tolti dalla vettura, con guide e supporti)
- 31) Matériau du pare-choc AV Acier Poids 4,7 Kg.
Materiale paraurti ANT. Acciaio Peso
- 32) Matériau du pare-choc AR Acier Poids 4 Kg.
Materiale paraurti POST Acciaio Peso
- 33) Ventilation: OUI-NON OUI
Ventilazione: SI-NO SI



DIRECTION / STERZO

- 40) Type / Tipo Cremaillere / A Cremagliera
 41) Servo-assistance Rien
 Servo-assistito No

SUSPENSION / SOSPENSIONE

- 45) Suspension AV (photo D) Type de ressort Elice
 Sospensione ANT (foto D) Tipo di molla A elica
 46) Nombre d'amortisseurs 2
 Numero di ammortizzatori
 47) Suspension AR (photo E) Type de ressort Elice
 Sospensione POST (foto E) Tipo di molla A elica
 48) Nombre d'amortisseurs 2
 Numero di ammortizzatori
 49) Système de fixation des roues Avec écroux
 Sistema di fissaggio delle ruote Con dadi

FREINS / FRENI

- 50) Système Discs
 Sistema Disco
 51) Servo frein (si prévu) Type A depression / A depressione
 Servofreno (se previsto) Tipo
 52) Nombre de maîtres-cylindres 1 pompe en tandem
 Numero di pompe 1 pompa in tandem

	AVANT / ANTERIORE	ARRIERE / POSTERIORE
53) Nombre de cylindres par roue Numero di cilindretti per ruota	2	2
54) Alésage Diametro interno	42 mm. = 1,65 in	33 mm. = 1,30 in
Freins à tambour / Freni a tamburo		
55) Diamètre intérieur Diametro interno		
56) Nombre de mâchoires par frein Numero di ganasce per freno		
57) Surface de freinage par frein Superficie frenante per freno		
Freins à disques / Freni a disco		
58) Largeur des sabots Larghezza pattini d'attrito	43 mm. = 1,69 in	38 mm. = 1,50 in
59) Nombre de sabots par frein Numero di pattini per freno	2	2
60) Surface de freinage par frein Superficie frenante per freno	623 cm ²	650 cm ²

61) Epaisseur disque

10 mm

9 mm



MOTEUR / MOTORE

FISA - Transfert en Gr.A

- 65) Alésage 84 mm.
Alesaggio
- 67) Course 67,2 mm.
Corsa
- 68) Cylindrée totale 1489,6
Cilindrata totale
- 69) Cylindrée maximum autorisée 1496,7
Cilindrata massima autorizzata
- 70) Culasse: matériau Alluminium
Testata: materiale Alluminio
- 71) Nombre 2
Numero
- 72) Type de vilebrequin Une piece
Tipo di albero motore Integrale
- Coulé / estampé éstampé
Fuso / fucinato fucinato
- 73) Nombre de paliers de vilebrequin 3
Numero supporti albero motore
- 74) Diamètre maximal des manetons de vilebrequin 60 mm.
Diametro massimo perni albero motore
- 75) Tête de bielle: type coupé oblique diamètre 50 mm.
Testa di biella: tipo taglio obliquo diametro
- 76) Matériau des chapeaux des paliers de vilebrequin fonte
Materiale cappelli supporti albero motore ghisa
- 77) Matériau du volant moteur fonte
Materiale del volano ghisa
- 78) Matériau du vilebrequin Acier
Materiale albero motore Acciaio
- 79) Matériau de la bielle Acier
Materiale bielle Acciaio
- 80) Système de graissage: carter sec - carter humide Carter humide
Sistema di lubrificazione: carter secco - carter umido Carter umido
- 81) Nombre de pompes à huile 1
Numero pompe olio

Moteur 4 temps / Motore 4 tempi

- 82) Nombre d'arbres à cames 2 Emplacement dans la culasse
Numero alberi a camme Ubicazione in testa
- 83) Système de commande Avec sangle dentée
Sistema di comando A cinghia dentata
- 84) Système de commande des soupapes Avec coulbuteurs
Sistema comando valvole A bicchierini
- 85) Nombre de soupapes d'admission par cylindre 1
Numero valvole aspirazione per cilindro
- 86) Nombre de soupapes d'échappement par cylindre 1
Numero valvole scarico per cilindro
- 87) Nombre de distributeurs 1
Numero distributori
- 88) Nombre de bougies par cylindre 1
Numero candele per cilindro



TRANSMISSION AUX ROUES / TRASMISSIONE ALLE RUOTE

Embrayage / Frizione

- 90) Nombre de disques 1
 Numero di dischi _____
- 91) Système de commande Hidraulique
 Sistema di comando Iraulico

Boîte de vitesses / Cambio di velocità

- 92) Contrôle manuel, marque ALFASUD Manuel
 Comando manuale, marca _____
- 93) Nombre de rapports AV ALFASUD normale
 Numero di marce avanti _____
- 94) Boîte automatique, marque //
 Cambio automatico, marcia _____
- 95) Nombre de rapports AV 5
 Numero di marce avanti _____

96)	Manuelle Manuale		Automatique Automatico		Supp. manuel/Automatique Supp. manuale/Automatico			
	Rapport Rapporto	N. dents N. denti	Rapport Rapporto	N. dents N. denti	Rapport Rapporto	N. dents N. denti	Rapport Rapporto	N. dents N. denti
1			/	/	2,84	37/13		
2	3,545 2,048	39/11 43/21	C. S. I. CORRECTION	C. S. I. CORRECTION	1,94	33/17	C. S. I. CORRECTION	C. S. I. CORRECTION
3	1,452	45/31			1,45	32/22		
4	1,114	39/35			1,25	30/24		
5	0,921	35/38			1,077	28/26		
6								
M.AR Marcia indietro	3,091	11/34			3,091	11/34		

- 97) Overdrive type Rien
 Moltiplicatore tipo NO
- 98) Nombre de dents Rien
 Numero denti NO
- 99) Rapport /
 Rapporto _____
- 100) Vitesses en marche AV surmultiplication /
 Velocità in marcia avanti con moltiplicatore _____

Ponte / Ponte

- 101) Type du pont moteur Hypoide
 Tipo di ponte motore Ipoide
- 102) Type de différentiel Pinions coniques
 Tipo di differenziale A ingranaggi conici
- 103) Nombre de dents 9/35
 Numero denti _____
- 104) Rapport 3,86
 Rapporto _____



FISA - Transfert en Gr.A

Foto C



Foto D



Foto E



Foto F



Foto G

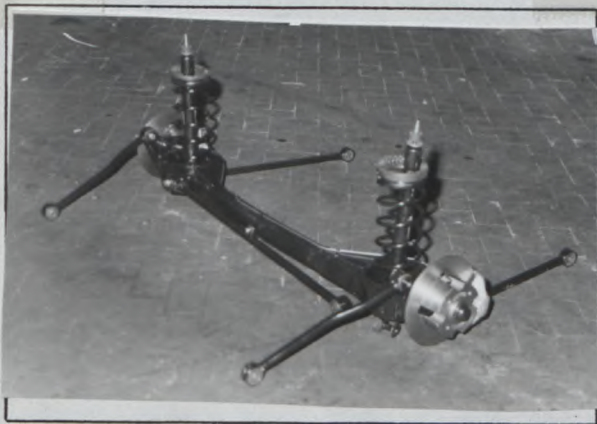

Foto H

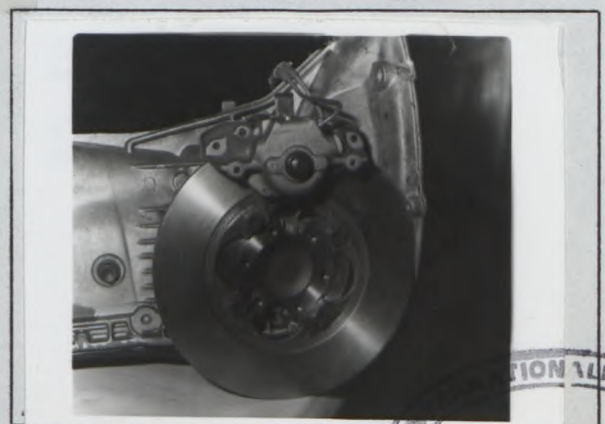

Foto I

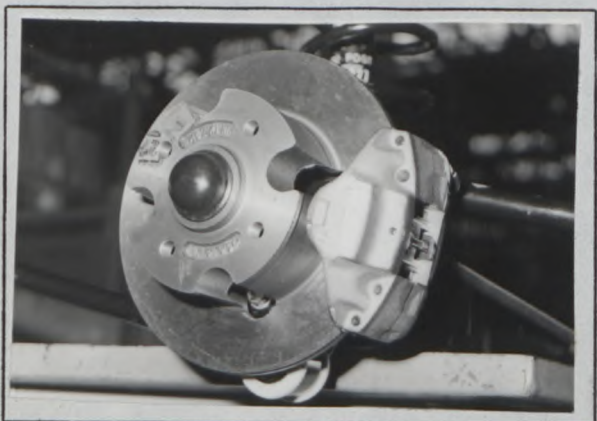

Foto J

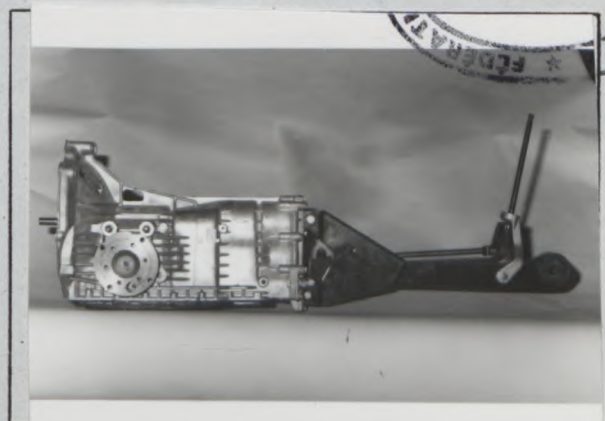

FEDERAZIONE ITALIANA
C. S. I.
FEDERAZIONE ITALIANA DE L'AUTOMOBILI

FISA - Transfert en Gr.A

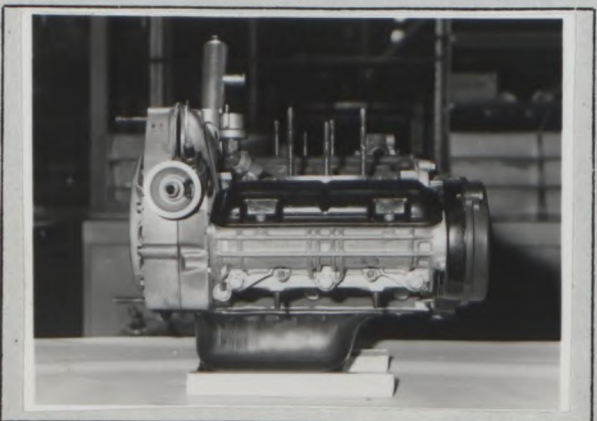
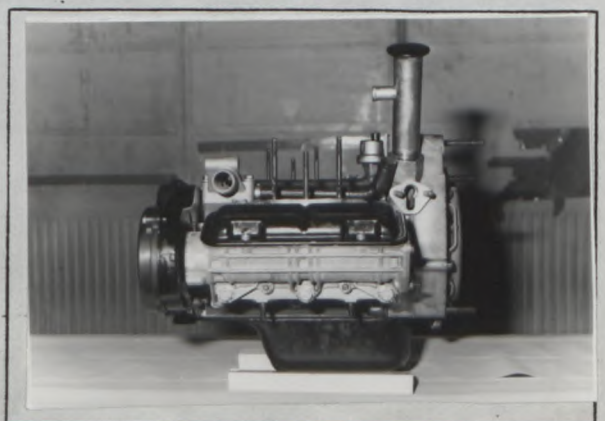
Foto K

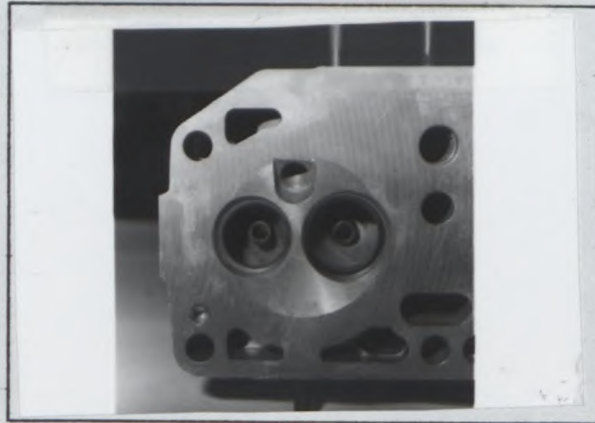

Informations supplémentaires

Informazioni supplementari

Porte-à-faux AV : 807 mm
" " " AR : 758 mm



TYPE DE SUSPENSION AV TI 15 ET SPRINT 1.5: ROUES INDEPENDANTES
AVEC MONTANTS TELESCOPIQUES CONSTITUES PAR AMORTISSEUR HYDRAU-
LIQUE JOINT RIGIDEMENT AU FUSEAU ROUE ET PAR RESSORT HELICOIDAL
COAXIAL -



FISA - Transfert en Gr.A

COMPLÉMENT POUR LES GROUPES 1 ET 3
DU CODE SPORTIF INTERNATIONAL

COMPLEMENTO PER I GRUPPI 1 E 3
DEL CODICE SPORTIVO INTERNAZIONALE

CAPACITÉS ET DIMENSIONS / CAPACITA' E DIMENSIONI

- 110) Voie AV / Carreggiata ANT 1382 mm.
- 111) Voie AR / Carreggiata POST 1350 mm.
- 112) Garde au sol (pour vérification de la voie) 163 mm. (charge (Emplacement cric AV))
Altezza dal suolo (per la verifica carreggiate) 163 mm. (carica)
- 113) Hauteur hors-tout de la voiture / Altezza massima vettura 1305 mm. (decharge)
1305 mm. (scarica)
- 114) Capacité du réservoir d'essence (y compris la réserve) 50 litres
Capacità serbatoio benzina (compresa riserva) 50 litri
- 115) Nombre de places 5 116) Poids 820 kg
Numero posti 5 Peso 820 kg

EQUIPMENT ET GARNITURES / EQUIPAGGIAMENTI E ACCESSORI

- 120) Chauffage intérieur: oui - non OUI
Riscaldamento interno: si - no SI
- 121) Climatisation (sur option): oui - non NON
Aria condizionata (a richiesta): si - no NO
- 122) Sièges AV: type Séparés
Sedili anteriori: tipo Separati
- 123) Sièges AR: type Séparés
Sedili posteriori: tipo Separati

ROUES / RUOTE

- 124) Matériau Alliage légère
Materiale Legaleggera
- 125) Poids unitaire (roue nue) 4,3 kg (tolérance ± 5%)
Peso unitario (ruota nuda) 4,3 kg (tolérance ± 5%)
- 126) Diamètre de la jante 13" = 330 mm.
Diametro cerchione 13" = 330 mm.
- 127) Largeur de la jante 5,5" = 140 mm
Larghezza cerchione 5,5" = 140 mm

SUSPENSION / SOSPENSIONE

- 130) Stabilisateur AV (si prévu) A barre
Stabilizzatore ANT (se previsto) A barra
- 131) Stabilisateur AR (si prévu) Essieu travaillant à torsion
Stabilizzatore POST (se previsto) Essieu travaillant à torsion

MOTEUR / ENGINE

FISA - Transfert en Gr.A

- 135) Cylindrée par cylindre / Cilindrata per cilindro 372,4 cm³
- 136) Chemises: oui / non NO/NON
 camicie: si / no
- 137) Nombre d'orifices d'admission par cylindres 1
 Numero orifici aspirazione per cilindro
- 138) Nombre d'orifices d'échappement par cylindre 1
 Numero orifici scarico per cilindro
- 139) Rapport volumétrique 9.3
 Rapporto di compressione
- 140^a) Volume de la chambre de combustion (minimo) 44.3
 Volume camera scoppio
- 140^b) Volume de la chambre de combustion dans la culasse 5 ± 0,8
 Volume camera scoppio nella testata
- 141) Épaisseur du joint de culasse 1 mm. minime
 Spessore guarnizione testata dopo serraggio 1mm. minimo
- 142) Piston, matériau alliage d'aluminium
 Pistone, materiale lega di alluminio
- 143) Nombre de segments 3
 Numero di anelli
- 144) Distance de la médiane de l'axe du piston au sommet du piston _____
 Distanza fra l'asse del pistone e la sommità del pistone
- 145) Capacité du réservoir-carter 4 litres avec meme la filtre
 Capacità del serbatoio di lubrificante-carter 4 litri compreso filtro
- 146) Radiateur d'huile: oui - non NON
 Radiatore olio: si - no NO
- 147) Capacité du circuit de refroidissement 7,3 litres
 Capacità circuito raffreddamento 7,3 litri
- 148) Ventilateur (si prévu), diamètre oui electroventilateur Ø 225 mm.
 Ventilatore (se previsto), diametro si elettroventilatore Ø 225 mm.
- 149) Nombre de pales du ventilateur 4
 Numero pale ventilatore
- 150) Paliers vilebrequin, type coquilles minces
 Cuscinetti albero motore, tipo a guscio sottile
- 151) Poids volant (nu) 6,6 Kg.
 Peso volano (nudo)
- 152) Poids du volant avec couronne de démarreur 7,5 Kg.
 Peso volano con corona avviamento
- 153) Poids du volant avec embrayage 11Kg.
 Peso volano con frizione
- 154) Poids du vilebrequin 10,9 Kg.
 Peso albero motore
- 155) Poids de la bielle 0,648 Kg.
 Peso biella
- 156) Poids du piston avec axe et segments 0,492 Kg.
 Peso pistone con spinotto e anelli

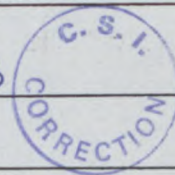
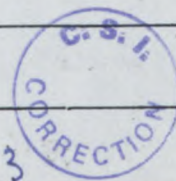

ADMISSION / ASPIRAZIONE

- 160) Matériau du collecteur d'admission Alliage d'aluminium
 Materiale collettore aspirazione Lega di alluminio
- 161) Diamètre extérieur des soupapes 38,2 mm. + 1,50 in
 Diametro esterno valvole
- 162) Levée maximum des soupapes 9,1 mm. (avec jeu zero) = 0,358 in
 Alzata massima valvole 9,1 mm. (gioco zero) = 0,358 in
- 163) Nombre de ressorts par soupape 2
 Numero molle per valvola
- 164) Type de ressort A elice
 Tipo di molla A elica
- 165) Jeu théorique pour le calage de la distribution 0,4 mm. = 0,0157 in
 Gioco teorico per la messa in fase distribuzione
- 166) Avance d'ouverture (avec jeu théorique) 44°
 Anticipo apertura (con gioco teorico)
- 167) Retard de fermeture 80°
 Ritardo chiusura

ÉCHAPPEMENT / SCARICO

- 170) Matériau du collecteur d'échappement Acier
 Materiale collettore scarico Acciaio
- 171) Diamètre extérieur des soupapes 33,2 mm. = 1,307 in
 Diametro esterno valvole
- 172) Levée maximum des soupapes 9,1 mm. (avec jeu zero) = 0,358 in
 Alzata massima valvole 9,1 mm. (gioco zero) = 0,358 in
- 173) Nombre de ressorts par soupape 2
 Numero molle per valvola
- 174) Type de ressort A elice
 Tipo molla A elica
- 175) Jeu théorique pour le calage de la distribution 0,5 mm. = 0,0197 in
 Gioco teorico per la messa in fase distribuzione
- 176) Avance d'ouverture (avec jeu théorique) 63°
 Anticipo apertura (con gioco teorico)
- 177) Retard de fermeture 25°
 Ritardo chiusura

ALIMENTATION PAR CARBURATEURS / CARBURATORI

- 180) Nombre de carburateurs 1
 Numero carburatori
- 181) Type / Tipo double corp vertical / verticale doppio corpo
- 182) Marque WEBER
 Marca
- 183) Modèle 32 DIR 71/250
 Modello
- 184) Nombre de passages de gaz par carburateur 2
 Numero passaggi miscela per carburatore



- 185) Diamètre de la tubulure de gaz à la sortie du carburateur 32/32
 Diametro condotto uscita carburatore
- 186) Diamètre du diffuseur au point d'étranglement maximum 23/24
 Diametro diffusore nel punto di massima strozzatura

Injection (si prévue) / Iniezione (se prevista)

- 187) Marque de la pompe _____
 Marca della pompa
- 188) Nombre de pistons _____
 Numero pistoni
- 189) Modèle ou type de la pompe _____
 Modello o tipo di pompa
- 190) Nombre total d'injecteurs _____
 Numero totale iniettori
- 191) Emplacement des injecteurs _____
 Ubicazione iniettori
- 192) Diamètre de la pipe d'admission au point de passage le plus étroit _____
 Diametro tubo aspirazione nel punto più stretto

ÉQUIPEMENT DU MOTEUR / ACCESSORI MOTORE

- 195) Pompe à essence - mécanique et/ou électrique Mécanique
 Pompa benzina - meccanica e/o elettrica Meccanica
- 196) Nombre _____
 Numero
- 197) Type du système d'allumage Avec spinterogeno
 Tipo di sistema di accensione Con spinterogeno
- 198) Nombre de bobines 1
 Numero bobine
- 199) Génératrice: type Alternateur Nombre 1
 Generatore: tipo Alternatore Numero
- 200) Système d'entraînement Avec sangle
 Sistema di comando Con cinghia
- 201) Batteries / Batterie
- a) Tension 12 V b) Emplacement Avant
 Tensione Ubicazione Anteriore
- 205) Arbres à cames / Alberi a camme



R : Centre / Centro

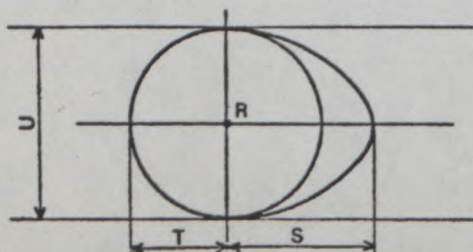

Came admission
 Camma aspirazione

Came échappement
 Camma scarico

S = <u>22,7</u> mm <u>0,894</u> inches	S = <u>22,7</u> mm <u>0,894</u> inches
T = <u>13,6</u> mm <u>0,535</u> inches	T = <u>13,5</u> mm <u>0,535</u> inches
U = <u>27,8</u> mm <u>1,09</u> inches	U = <u>27,8</u> mm <u>1,09</u> inches

TRANSMISSION AUX ROUES / TRASMISSIONE ALLE RUOTE

FISA - Transfert en Gr.A

Embrayage / Frizione

- 210) Type / Tipo Monodisque à sec
Monodisco a secco
- 211) Diamètre / Diametro 200 mm.
- 212) Diamètre des garnitures: intérieur 137 mm. extérieur 200 mm.
 Diametro guarnizioni: interno esterno
- 213) Nombre de disques 1
 Numero dischi

Boîte de vitesses / Cambio velocità

- 215) Nombre de rapports AV synchronisés 5
 Numero marce avanti sincronizzate
- 216) Emplacement de la commande Levier central
 Ubicazione leva comando velocità Leva centrale
- 217) Boîte automatique - emplacement de la commande NON
 Cambio automatico - ubicazione leva comando velocità NO
- 218) Overdrive type NON
 Moltiplicatore tipo NO
- 219) Overdrive ratio NON
 Rapporto moltiplicazione NO

Pont moteur / Ponte motore

- 220) Type du pont autobloquant (si prévu) NO
 Tipo di differenziale autobloccante (se previsto)
- 221) Nombre de dents du couple conique 9/37 ou 8/37
 Numero denti coppia finale
- 222) Rapport au couple conique 3,88 ou 4.62
 Rapporto finale



FISA - Transfert en Gr.A

Foto k



Foto L



Foto M

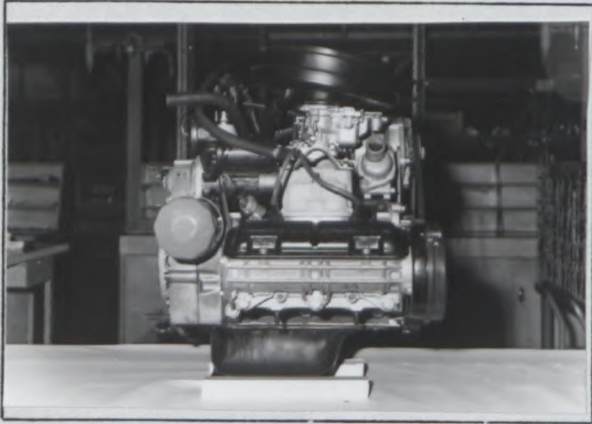

Foto N

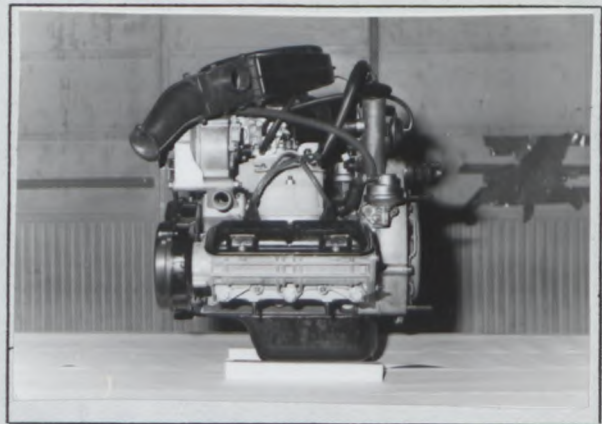

Foto P

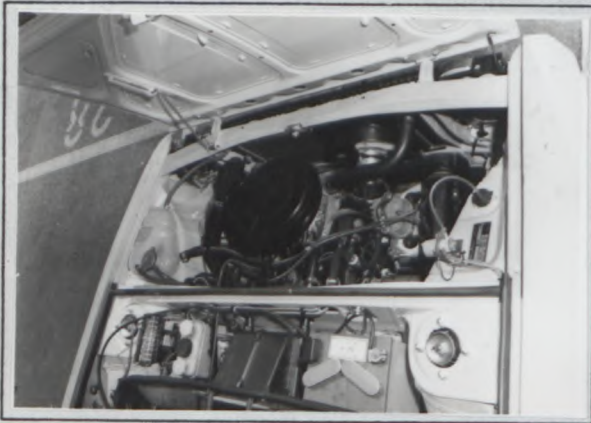

Foto Q



Foto R

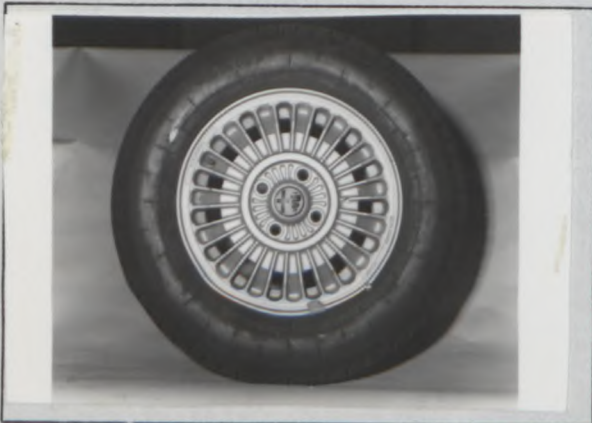

Photo S



FEDERAZIONE INTERNAZIONALE DE L'AUTOMOBILE
C. S. I.

FISA - Transfert en Gr.A

Dessin orifices collecteur admission, face côté culasse.

Disegno orifici collettore aspirazione, lato testata, con dimensioni.

Tolerance sur le diametre ± 1 mm.

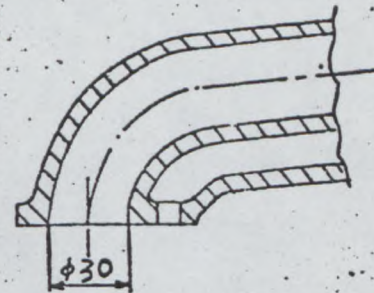

Dessin orifices admission culasse face collecteur.

Disegno orifici aspirazione testata lato collettore, con dimensioni.

Tolerance sur le diametre ± 1 mm.

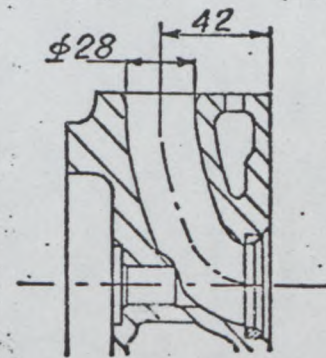

Dessin orifices collecteur échappement face côté culasse.

Disegno orifici collettore scarico lato testata, con dimensioni.

Tolerance sur le diametre ± 1 mm.

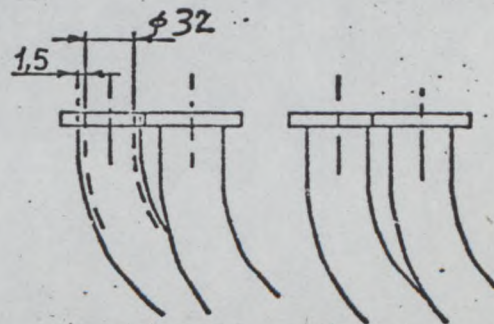

Dessin orifices échappement culasse face collecteur.

Disegno orifici scarico testata lato collettore, con dimensioni.

Tolerance sur le diametre ± 1 mm.



Foto T



Foto U

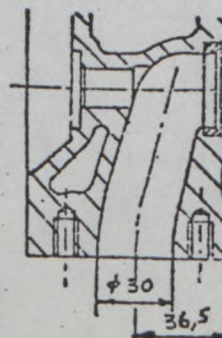

Foto V $\phi 42 \pm 1 \times 1,5$

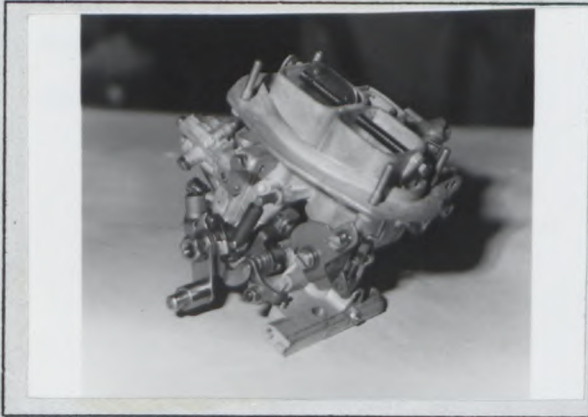

$\phi 32 \pm 1 \times 1,5$

Informations supplémentaires

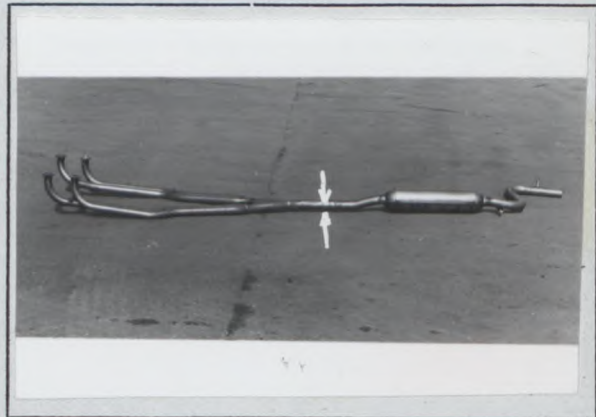
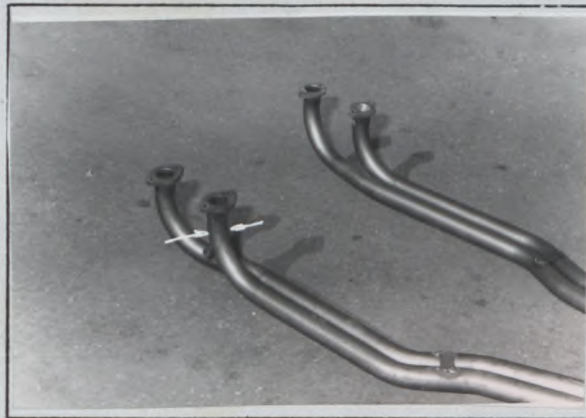
Informazioni supplementari



Foto W

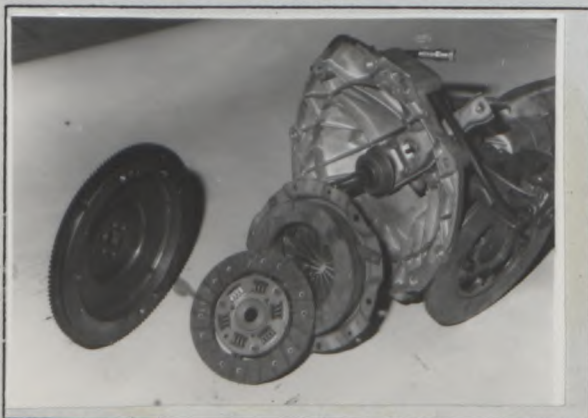

Grille de vitesses

Griglia cambio velocità

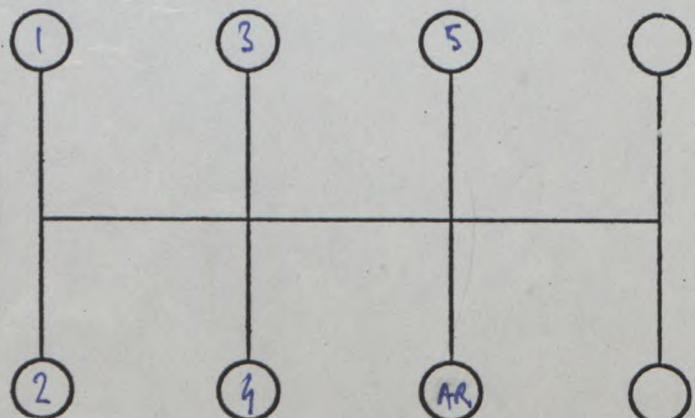

Casa costruttrice ALFASUD _____ modello ALFASUD SPRINT 1.5 Estensione d'Omologazione F.I.A. N° _____
marque _____ modèle _____

FISA - Transfert en Gr.A

Variant de fourniture
Variante di fornitura

CARBURATEUR MARQUE SOLEX Modèle
CARBURATORE MARCA Modello 32 EIES 43.

Foto T'

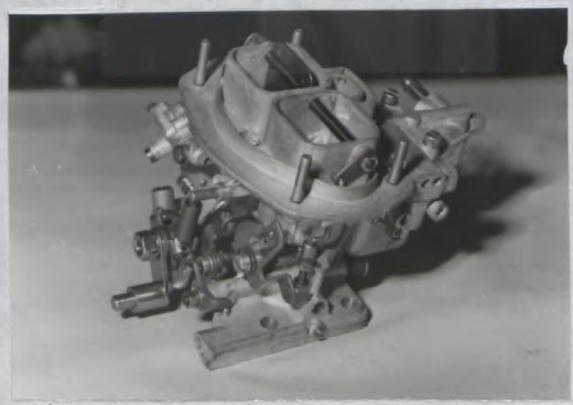

Timbro e firma della C.S.A.I.

01/01 V

FISA - Transfert en Gr.A

~~Sedile Baquet con poggiatesta~~

~~Siege Baquet~~

~~Peso Kg. 8 ± 10%~~

~~Poids Kg. 8 ± 10%~~



~~Romeo Racing~~

~~Luigi~~



~~_____~~
~~_____~~

Variante in opzione per competizione - Variante en option pour competition

Per ragioni di sicurezza le ruote sono fissate con dadi su colonnette filettate.

Pour motifs de sécurité les roues son fixées sur les goujons avec des écroux.



Timbro e firma della C.S.A.I.



Pinze anteriori con disco e supporto - Etrier AV avec disque et support

01/01

(foto 5)

FISA - Transfert en Gr...

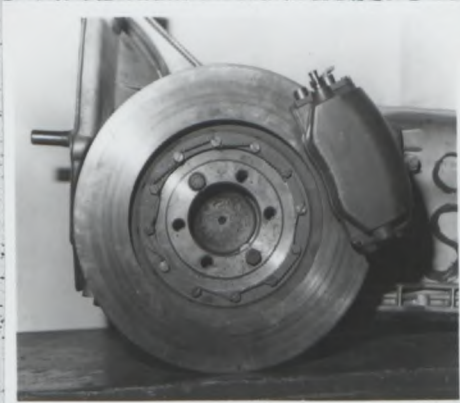

Pinze posteriori con freno a mano - Etrier AR avec frein à main

(foto 6)



Timbro e firma della C.S.A.I.

Omologazione F.I.A. N° 5745

Omologazione C.S.A.I. N°

Gruppo 1

Vettura Alfa Sud Sprint 1.5

FISA - Transfert en Gr.A



AUTOMOBILE CLUB D'ITALIA

COMMISSIONE SPORTIVA AUTOMOBILISTICA ITALIANA

FEDERATION INTERNATIONALE DE L'AUTOMOBILE

Scheda di estensione d'Omologazione

secondo l'allegato J al Codice Sportivo Internazionale

Casa costruttrice INCA Alfa Romeo Alfesud Modello Alfa Sud Sprint 1.5.

N° di serie d'inizio delle modifiche (*) descritte { autotelaio _____ motore _____

Data di applicazione delle modifiche 1 Settembre 19 79

Denominazione commerciale dopo l'applicazione delle modifiche:

La presente estensione d'omologazione deve essere considerata come:

~~variante / evoluzione normale del tipo~~

Omologazione valida dal -1.0.1979 19 79 Lista _____

Descrizione delle modifiche:



Réservoir d'huile pour lubrification moteur à carter sec.



Timbro e firma della C.S.A.I.

Timbro e firma della F.I.A.

03/03V

~~VALIDE EN GROUPE 2 UNIQUEMENT~~



FISA - Transfert en Gr.A

Réservoir d'essence sur [redacted] [redacted]



Élement de suspension avant renforcé

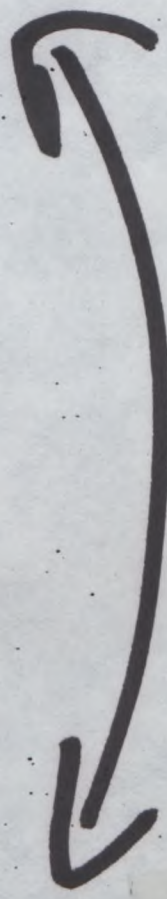

~~[Redacted signature]~~



Timbro e firma della C.S.A.I.



FISA - Transfert en Gr **05 / 01 E**

-- variante 01/01 V -- pag. 2

distance de la mediane del'axe du piston au sommet du piston 34,5 mm.

Foto n. : piston pour cylindrée 1351 cm³



Timbro e firma della C.S.I.

Omologazione F.I.A. N° 5745

Omologazione C.S.A.I. N° **06702 E**

Gruppo 1
Vettura ALFASUD SPRINT 1.5.



AUTOMOBILE CLUB D'ITALIA

COMMISSIONE SPORTIVA AUTOMOBILISTICA ITALIANA

FEDERATION INTERNATIONALE DE L'AUTOMOBILE

Scheda di estensione d'Omologazione

secondo l'allegato J al Codice Sportivo Internazionale

Casa costruttrice Alfa Romeo Modello Alfa Sud Sprint 1.5.

N° di serie d'inizio delle modifiche (*) descritte { autotelaio _____
motore _____

Data di applicazione delle modifiche Ottobre 1979

Denominazione commerciale dopo l'applicazione delle modifiche:

La presente estensione d'omologazione deve essere considerata come:

~~variante~~ / evoluzione normale del tipo

Omologazione valida dal 1 Aprile 1980 Lista _____

Descrizione delle modifiche:

96) Vitesse	Rapport	n° dents
Marcia	Rapporto	n° denti
1	3,545	39/11
2	2,048	43/21
3	1,452	45/31
4	1,114	39/35
5	0,921	35/38
RM	3,091	34/11

Foto alloggiamento bougie "K"

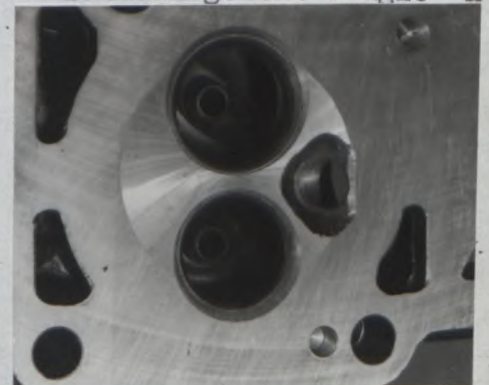

155) Poids de la bielle: 650 gr. (avec boulons, sans paliers).



Timbro e firma della C.S.A.I.

Timbro e firma della F.I.A.

FISA - Transfert en Gr.A



Omologazione F.I.A. N° 5745

Omologazione C.S.A.I. N° 07/03 E

Gruppo 1

Vettura ALFASUD SPRINT 1.5

AUTOMOBILE CLUB D'ITALIA

COMMISSIONE SPORTIVA AUTOMOBILISTICA ITALIANA

FEDERATION INTERNATIONALE DE L'AUTOMOBILE

FISA - Transfert en Gr.A

Scheda di estensione d'Omologazione

secondo l'allegato J al Codice Sportivo Internazionale

Casa costruttrice ALFA ROMEO Modello ALFASUD SPRINT 1.5

N° di serie d'inizio delle modifiche (1) descritte { autotelaio _____
motore _____

Data di applicazione delle modifiche APRILE 1980

Denominazione commerciale dopo l'applicazione delle modifiche:

La presente estensione d'omologazione deve essere considerata come:

~~varianza / изменение номинальных размеров~~ **ERRATA**

Omologazione valida dal -1 JAN 1981 19 Lista

Descrizione delle modifiche: au lieu du diametre 30 mm., lire 31 mm;
Feuil 02/02V ajouter le diametre 38 mm. coté carburateur

Dessin orifices collecteur admission, face côté culasse.

Disegno orifici collettore aspirazione, lato testata, con dimensioni.

Tolerance sur le diametre
+ 1 mm.
-

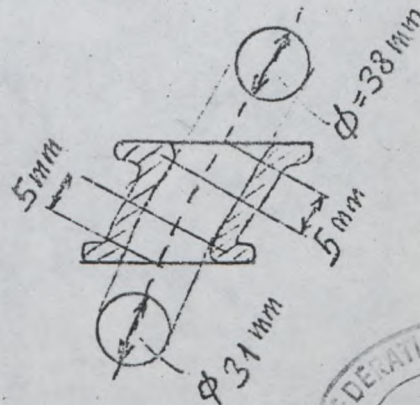

Dessin orifices admission culasse face collecteur.

Disegno orifici aspirazione testata lato collettore, con dimensioni.

Tolerance sur le diametre
+ 1 mm.
-

