

FIA - FÉDÉRATION INTERNATIONALE DE L'AUTOMOBILE

O.N.S. Oberste Nationale Sportkommission für den Automobilsport in Deutschland GmbH

FISA = Transfer en Gr.A

Testblatt nach Anhang J des Internationalen Automobil-Sportgesetzes für Wagen der Gruppen 1 bis 5
Book of recognition in accordance with Appendix J to the International Sporting Code for cars of groups 1 to 5

Hersteller Bayerische Motoren Werke AG Modell 323 i 2315 ccm
Manufacturer Bayerische Motoren Werke AG Model 323 i 2315 ccm

Hersteller des Chassis Bayerische Motoren Werke AG
Chassis Manufacturer Bayerische Motoren Werke AG

Hersteller des Motors Bayerische Motoren Werke AG
Engine Manufacturer Bayerische Motoren Werke AG

Homologation gültig ab -1. JULI 1978
Recognition valid as from -1. JULI 1978

Modell homologiert in Gruppe 1 (Serien-TW)
Model recognized in group 1 (Serien-TW)

Homologations-Nummer 5711
Recognition number 5711

Photo A: Wagen schräg von vorn
Photo A: 3/4 view of car from front



Photo B: Wagen schräg von hinten
Photo B: 3/4 view of car from rear



ALLGEMEINE MERKMALE: GENERAL CHARACTERISTICS:

- Art der Konstruktion: getrennt / selbsttragend
Type of car construction: separate / unitary construction
- Material des Chassis Stahl Material der Karosserie Stahl
Material of chassis steel Material of coachwork steel
- Radstand rechts 2563 mm links 2563 mm
Wheelbase right 2563 mm left 2563 mm
- Karosseriebreite an der Vorderachse 1610 mm
Width of bodywork measured at front axle 1610 mm
- Karosseriebreite an der Hinterachse 1610 mm
Width of bodywork measured at rear axle 1610 mm
- Länge über alles mit Stoßfängern 4355 mm ohne Stoßfänger 4235 mm
Overall length with bumpers 4355 mm without bumpers 4235 mm
- Art der Radaufhängung vorn McPherson-Federbein hinten Schräglenker / Federbein
Type of suspension: front McPherson-strut rear semi-trailing arm/strut
(Photo D) (Photo E)

Unterschrift und Stempel
der nationalen Sporthoheit
Signature and stamp
of national sporting authority

Unterschrift und Stempel
der FIA
signature and stamp
of FIA



Marke BMW
Make

Modell 323 i
Model

Nr. 5711
No.

FISA = Transfert en Gr.A

MOTOR:
ENGINE

8. Arbeitsverfahren Viertakt / four-stroke
Cycle
9. Anzahl und Anordnung der Zylinder 6, in Reihe / 6, in line
Number and disposition of cylinders
10. Art der Kühlung Wasserkühlung / water-cooled
Cooling system
11. Lage und Anordnung des Motors vorne längs / front in line
Location and position of engine
12. Material des Motorblocks Guss / cast
Material of engine block
13. Antriebsräder: ~~Vorn~~ ^{XXXX} - hinten XXXX / XXXX
Drive wheels: ~~front~~ - rear
14. Lage des Getriebes am Motor / engine output
Location of gear-box

KAROSSERIE UND INNENEINRICHTUNG
COACHWORK AND INTERIOR

20. Anzahl der Türen 2
Number of doors
21. Material der Türen vorn Stahlblech hinten hinten
Material of doors: front sheet steel rear hinten
22. Material der Motorhaube Stahlblech / sheet steel
Material of bonnet
23. Material der Kofferhaube Stahlblech / sheet steel
Material of boot lid
24. Material der Heckscheibe Sicherheitsglas / safety glass
Material of rear window
25. Material der Windschutzscheibe Sicherheitsglas / safety glass
Material of windscreen Verbundglas / laminated glass
26. Material der Scheiben der vorderen Türen Sicherheitsglas / safety glass
Material of front door windows
27. Material der Scheiben der hinteren Türen hinten / hinten
Material of rear door windows
28. Betätigung der Türscheiben vorn Handkurbel hinten hinten
Sliding system of door windows front hand crank rear hinten
29. Material der hinteren Seitenscheiben Sicherheitsglas / safety glass
Material of rear quarter lights
30. Masse der (des Vordersitze(s) mit Konsolen und Schienen, ausgebaut 17,2 kg
Weight of front seat(s) (complete with supports and rails, out of the car)
31. Material des vorderen Stoßfängers Stahl Masse 7,0 kg
Front bumper material steel Weight 7,0 kg
32. Material des hinteren Stoßfängers Stahl Masse 6,9 kg
Rear bumpers material steel Weight 6,9 kg
33. Belüftung: ja / ~~nein~~ / nein
Ventilation yes / ~~no~~



Marke BMW
Make

Modell 323 i
Model

Nr. 5711
No.

FISA - Transfert en Gr.A

LENKUNG
STEERING

40. Art Zahnstangenlenkung / rack and pinion steering
Type
41. Lenkhilfe nur auf Wunsch / on request only
Servo-assistance

RADAUFHÄNGUNG
SUSPENSION

45. Radaufhängung vorn (Foto D) Art der Feder Schraubenfeder / coil spring
Front suspension (photo D) Type of spring
46. Anzahl der Stoßdämpfer vorn: 2
Number of shock absorbers
47. Radaufhängung hinten (Foto E) Art der Feder Schraubenfeder / coil spring
Rear suspension (Photo E) Type of spring
48. Anzahl der Stoßdämpfer hinten: 2
Number of shock absorbers
49. Art der Radbefestigung 4 Radbolzen / 4 wheel bolts
Method of fixation of wheels

BREMSEN
BRAKES

50. System Zweikreis hydraulisch / dual hydraulic circuit system
Method of operation
51. Bremshilfe (wenn vorhanden) Art: hydraulisch / hydraulic
Servo assistance (if fitted) Type:
52. Anzahl der Hauptzylinder 1 tandem
Number of master-cylinders

	vorn front	hinten rear
53. Anzahl der Zylinder je Rad Number of cylinders per wheel	2	2
54. Bohrung Bore	48 mm	28 mm
Trommelbremse Drum brakes		
55. Durchmesser innen Inside diameter		
56. Anzahl der Bremsbeläge je Bremse Number of shoes per brake		
57. Bestrichene Fläche je Bremse Total area per brake		
Scheibenbremsen Disc brakes	belüftet / ventilated	
58. Breite der Bremsbeläge Width of brake linings	50 mm	31 mm
59. Anzahl der Bremsbeläge je Bremse Number of pads per brake	4	4
60. Bestrichene Fläche je Bremse Total area per brake	72256 mm ²	47236 mm ²



Marke BMW
Make

Modell 323 i
Model

Nr. 5711
No.

FISA = Transfer en Gr.A

MOTOR
ENGINE

65. Bohrung 80 mm
Bore
66. Maximal zulässige Bohrung 80,6 mm
Maximum bore allowed
67. Hub 76,8 mm
Stroke
68. Gesamthubraum 2315 cm³
Total cylinder-capacity
69. Maximal zulässiger Hubraum 2351 cm³
Maximum cylinder-capacity allowed
70. Zylinderkopf: Material Leichtmetall
Head: material light alloy
71. Anzahl 1
Number
72. Art der Kurbelwelle einteilig
Type of crankshaft component
- gegossen / geschmiedet
Moulded / stamped
73. Anzahl der Kurbelwellen-Hauptlager 7
Number of crankshaft main bearings
74. Größter Durchmesser des Pleuellagerzapfens 45 mm
Maximum diameter of the big end journal
75. Pleuefuß: Art geteilt
Connecting rod big end type devided
- Durchmesser 48 + 0,01 mm
Diameter
76. Material der Kurbelwellen-Lagerdeckel Guss
Material of bearing cap cast
77. Material des Schwungrades Stahl / steel
Material of flywheel
78. Material der Kurbelwelle Stahl / steel
Crankshaft material
79. Material der Pleuel Stahl / steel
Connecting rod material
80. Schmiersystem: Trockensumpf / Ölwanne /
Lubrication system: dry sump / oil in sump
81. Anzahl der Ölpumpen 1
Number of oil pumps



Viertaktmotoren
4 stroke engines

82. Anzahl der Nockenwellen 1 Lage Zylinderkopf / cylinder head
Number of camshafts Location
83. Art des Antriebs Zahnriemen / toothed belt
Type of camshaft drive
84. Art der Ventilbetätigung Kipphebel / rocker arm
Type of valve operation
85. Anzahl der Einlaßventile je Zylinder 1
Number of inlet valves per cylinder
86. Anzahl der Auslaßventile je Zylinder 1
Number of exhaust valves per cylinder
87. Anzahl der Verteiler 1
Number of distributors
88. Anzahl der Zündkerzen je Zylinder 1
Number of spark plugs per cylinder

Marke BMW
Make

Modell 323 i
Model

Nr. 5711
No.

FISA - Transfer en Gr.A

ANTRIEB
DRIVE TRAIN

Kupplung
Clutch

90. Anzahl der Scheiben 1
Number of plates

91. Art der Betätigung hydraulisch / hydraulic
Method of operating clutch

Getriebe
Gear-box

92. Handschaltgetriebe, Marke Getrag
Manual type, make

93. Anzahl der Vorwärtsgänge 4
Number of gear-box ratios forward

94. Automatisches Getriebe, Marke ZF - 3 HP - 22
Automatic, make

95. Anzahl der Vorwärtsgänge (Automatic): 3
Number of gear-ratios forward

96	Handschaltung Manual		Automatik Automatic		weitere Handschaltung / Automatik Manual / Automatic			
	Übersetzung Ratio	Anz. d. Zähne Nr teeth	Übersetzung Ratio	Anz. d. Zähne Nr teeth	Übersetzung Ratio	Anz. d. Zähne Nr teeth	Übersetzung Ratio	Anz. d. Zähne Nr teeth
1	3,764	34 : 14	2,478		2.31	32:15		
2	2,043	29 : 22	1,478		1.685	28:18		
3	1,320	23 : 27	1,00		1.378	28:22		
4	1,00	20 : 31			1.17	26:24		
5					1.0			
6					C =	26:24		
Rückw.- gang Rev.	4,096	37 : 14	2,090		2.74	38:15		

97. Schnellgang-Getriebe, Art
Overdrive type

98. Anzahl der Zähne
Number of teeth

99. Übersetzungsverhältnis
Ratio

100. Vorwärtsgänge, zu denen der Schnellgang zugeschaltet werden kann
Forward gears on which overdrive can be selected

Antriebsachse
Final drive

101. Art der Antriebsachse Hypoidantrieb
Type of final drive hypoid drive

102. Art des Ausgleichsgetriebes Kegelrad
Type of differential bevel gear

103. Anzahl der Zähne 38 : 11 = 3,45 : 1
Number of teeth

104. Anzahl der Zähne
Number of teeth

38 : 8 = 4,75 : 1
41 : 7 = 5,86 : 1



Marke
Make

BMW

Modell
Model

323 i

Nr.
No.

5711

FISA = Transfert en Gr.A

Photo C

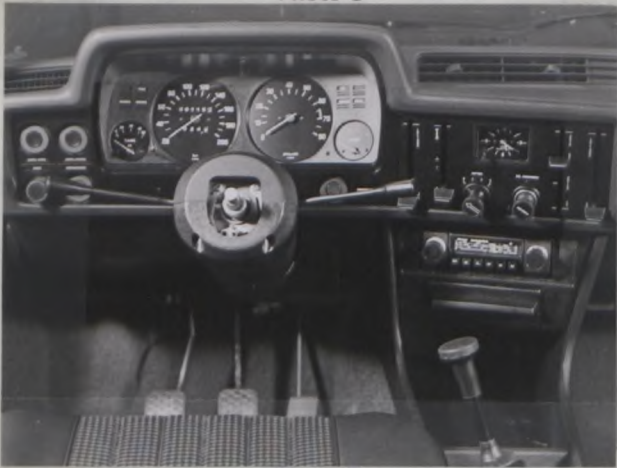
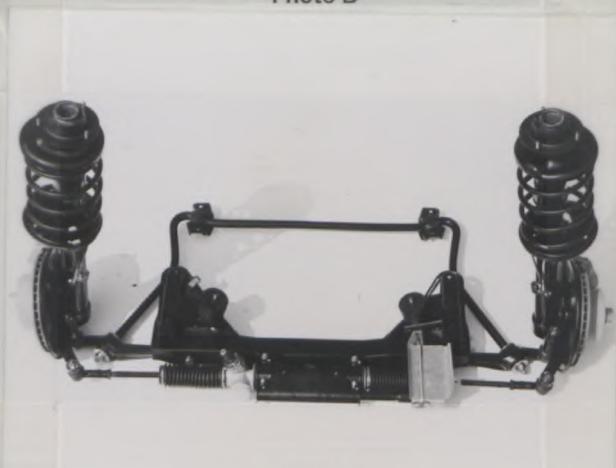


Photo D



006
170

Photo E

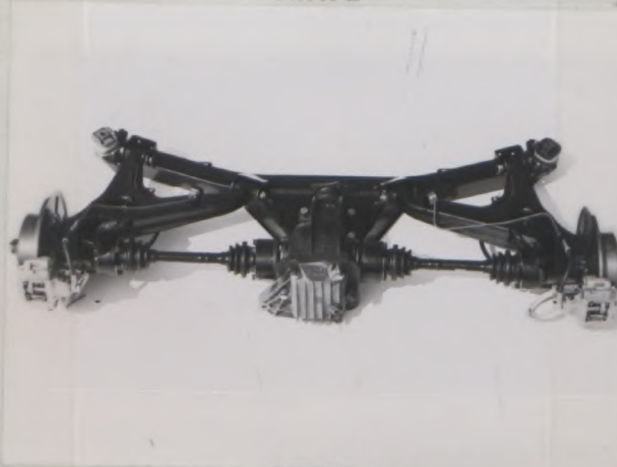


Photo F



Photo G

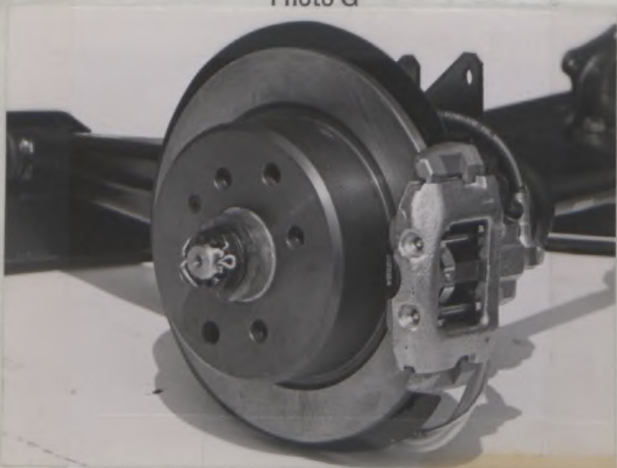
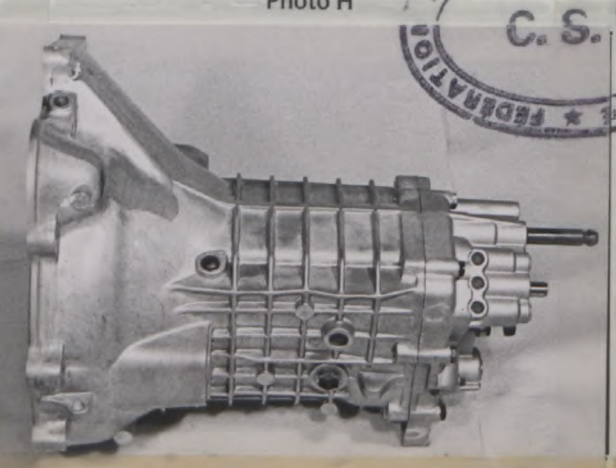


Photo H



FEDERATION INTERNATIONALE DE L'AUTOMOBILE
C. S. I.

Photo I

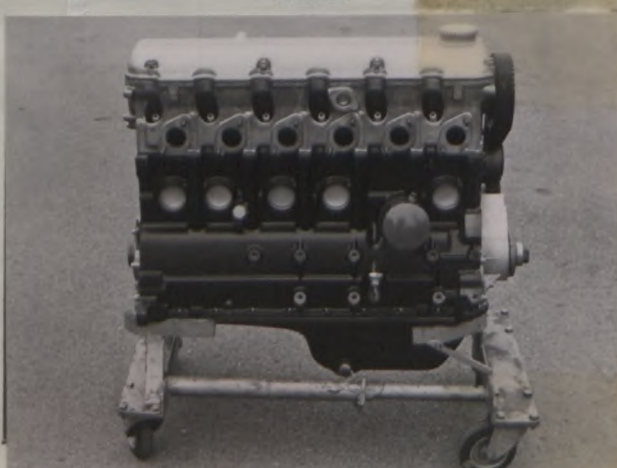
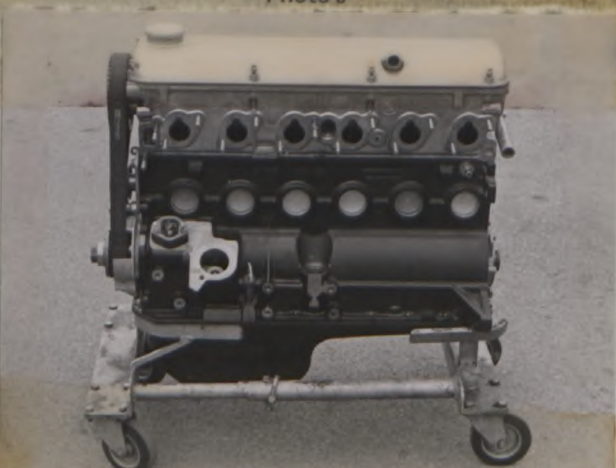


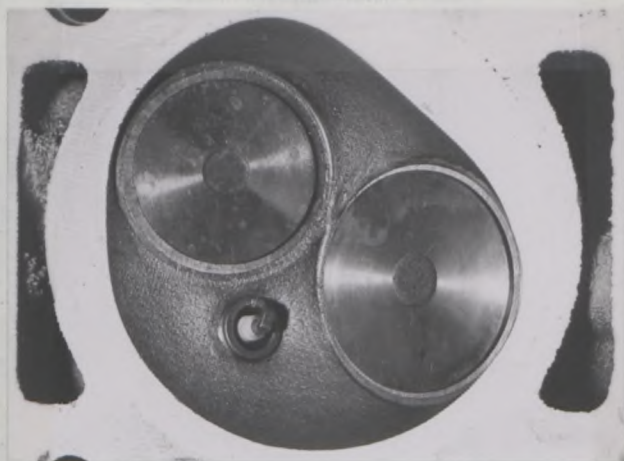
Photo J



Marke BMW Modell 323 i Nr. 5711
Make Model No.

FISA = Transfer en Gr.A

Photo K

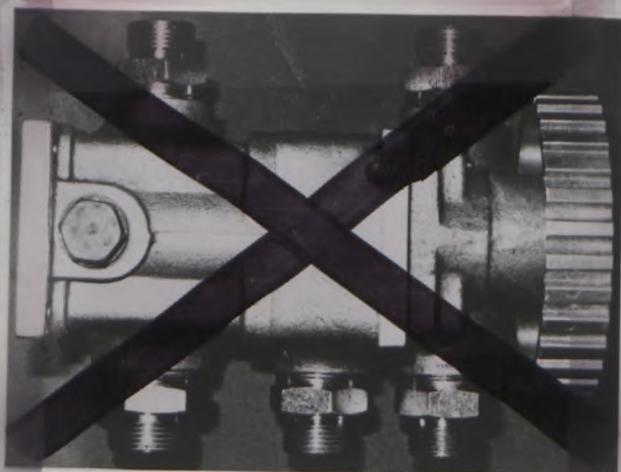


Zusätzliche Informationen
Additional informations

~~Die Ölwanne ist mit einer Ölwanne-Ölpumpe ausgestattet.~~
~~The oil pan is equipped with an oil pan pump.~~

~~.....~~
~~.....~~

*"valable en Groupe 2 uniquement"
"valid for Group 2 only"*



~~.....~~
~~.....~~
~~.....~~



Front overhang : 782 mm

Rear overhang : 602 mm

Brakes: thickness of discs : Front: 22 mm - Rear: 11,5 mm

Marke BMW
Make

Modell 323 i
Model

Nr. 5711 a
No.

FISA - Transfert en Gr.A

Zusätzliche Angaben für die Gruppen 1 und 3
des internationalen Automobil-Sportgesetzes

ADDITIONAL DATA FOR GROUPS 1 AND 3
TO THE INTERNATIONAL SPORTING CODE

FASSUNGSVERMÖGEN UND ABMESSUNGEN
CAPACITIES AND DIMENSIONS

110. Spurweite vorn 1386 mm
Front track
111. Spurweite hinten 1399 mm
Rear track
112. Bodenhöhe (zur Bestimmung der Spurweiten) 145 mm (measured at lowest point
Ground clearance (for verification of the track) of front muffler.)
113. Gesamthöhe des Wagens 1380 mm
Overall height of the car
114. Fassungsvermögen des Kraftstofftanks (einschließlich Reserve) 58 l
Fuel tank capacity (including reserve)
115. Anzahl der Sitzplätze 5
Seating capacity
116. Masse 1080 kg
Weight



AUSRÜSTUNG UND POLSTERUNG
ACCESSORIES AND UPHOLSTERY

120. Heizung des Innenraumes: ja / ~~nein~~
Interior heating: yes / ~~no~~
121. Klimaanlage (auf Wunsch): ja / ~~nein~~
Air conditioning (in option): yes / ~~no~~
122. Vordersitze: Art Einzelsitze / single seats
Front seats: type
123. Rücksitze: Art Sitzbank / seat bench
Rear seats: type



RÄDER
WHEELS

124. Material Stahl / steel
Material
125. Masse der Felge 6,75 kg (Toleranz $\pm 5\%$)
Unitary weight (bare wheel) (Toleranz $\pm 5\%$)
126. Durchmesser der Felge 13"
Rim diameter
127. Breite der Felge 5 1/2"
Rim width

RADAUFHÄNGUNG
SUSPENSION

130. Stabilisator vorn (wenn vorhanden) Drehstab / torsion bar
Front stabilizer (if fitted)
131. Stabilisator hinten (wenn vorhanden) Drehstab / torsion bar
Rear stabilizer (if fitted)

Marke BMW
Make

Modell 323 i
Model

Nr. 5711
No.

FISA = Transfer en Gr.A

**MOTOR
ENGINE**

135. Hubraum je Zylinder 385,83 cm³
Capacity per cylinder
136. Laubbuchsen ja / nein
Sleeves yes / no
137. Anzahl der Einlaßöffnungen je Zylinder 1
Number of inlet ports per cylinder
138. Anzahl der Auslaßöffnungen je Zylinder 1
Number of exhaust ports per cylinder
139. Verdichtungsverhältnis 9,5 : 1
Compression ratio
- 140a. Volumen des Verbrennungsraumes 45,4 ± 1,5 cm³
Volume of the combustion chamber
- 140b. Volumen des Verbrennungsraumes im Zylinderkopf 38,2 ± 1,5 cm³
Volume of combustion chamber in head
141. Dicke der Zylinderkopfdichtung (gepreßt) 1,65 mm ± 0,2 mm
Thickness of head gasket inter tightened
142. Kolben, Material Aluminium / aluminium
Piston, material
143. Anzahl der Kolbenringe 3
Number of rings
144. Abstand der Achse des Kolbenbolzens / Kolbenkrone 37,8 ± 0,1 mm
Distance from gudgeon pin center line to highest point of piston crown
145. Ölmenge 4,75 l
Capacity, lubricant
146. Ölkühler: ja / nein
Oil cooler: yes / no
147. Fassungsvermögen des Kühlsystems 12 l
Capacity of cooling system
148. Lüfter (wenn vorhanden) Durchmesser 365 Material Plastic
Cooling fan (if fitted), diameter material
149. Anzahl der Lüfterflügel 5 (Elektrolüfter / elektric-fan)
Number of fan blades
150. Kurbelwellen-Hauptlager, Art Dreistoff Durchmesser 60 mm
Crankshaft main bearings, type three-material diameter
151. Masse des Schwungrades (allein) 6,3 ± 0,2 kg
Weight of flywheel (clean)
152. Masse des Schwungrades mit Anlasser-Zahnkranz 6,9 ± 0,2 kg
Weight of flywheel with starter ring
153. Masse des Schwungrades mit Kupplung 13,6 ± 0,2 kg
Weight of flywheel with clutch
154. Masse der Kurbelwelle 21,5 kg
Weight of crankshaft
155. Masse des Pleuels 0,59 ± 0,04 kg
Weight of con-rod
156. Masse des Kolbens mit Kolbenbolzen und -ringen 0,515 - 0,536 kg
Weight of piston with rings and pin



Marke BMW
Make

Modell 323 i
Model

Nr. 5711
No.

FISA = Transfert en Gr.A

EINLASS
INLET

160. Material des Ansaugkrümmers Aluminium / aluminium
Material of inlet manifold
161. Außendurchmesser der Ventile 40 mm
Outside diameter of valves
162. Maximale Ventilerhebung 10,25 mm
Maximum valve lift
163. Anzahl der Federn je Ventil 1
Number of springs per valve
164. Art der Federn Schraubenfedern / coil spring
Type of spring
165. Theoretisches Ventilspiel für die Angabe der Steuerzeiten 0,25 mm
Theoretical timing clearance
166. Öffnungsbeginn (mit theoretischem Spiel) 22° v. OT
Valves open at (with tolerance for tappet clearance indicated)
167. Öffnungsende 58° n. UT
Valves close at

AUSLASS
EXHAUST

170. Material des Auspuffkrümmers Guss / cast
Material of exhaust manifold
171. Außendurchmesser der Ventile 34 mm
Outside diameter of valves
172. Maximale Ventilerhebung 10,25 mm
Maximum valve lift
173. Anzahl der Federn je Ventil 1
Number of springs per valve
174. Art der Federn Schraubenfedern / coil spring
Type of spring
175. Theoretisches Ventilspiel für die Angabe der Steuerzeiten 0,25 mm
Theoretical timing clearance
176. Öffnungsbeginn (mit theoretischem Spiel) 62° v. UT
Valves open at (with tolerance for tappet clearance indicated)
177. Öffnungsende 18° n. OT
Valves close at

GEMISCHAUFBEREITUNG
CARBURATION

Vergaser

180. Anzahl der Vergaser
Number of carburetors
181. Art /
Type
182. Marke 183. Modell
Make Model
184. Anzahl der Gemischdurchlasse je Vergaser
Number of mixture passages per carburettor



Marke BMW Modell 323 i Nr. 5711
 Make Model No.

FISA Transfer en G
 FISA Transfer en Gr. A

185. Durchmesser der Gemischöffnung am Ausgang des Vergasers
 Flange hole diameter of exit port of carburettor

186. Kleinster Durchmesser des Lufttrichters
 Minimum diameter of venturi

Einspritzung (wenn vorhanden)
 Injection (if fitted)

187. Hersteller der Pumpe Bosch
 Make of pump

188. Anzahl der Kolben
 Number of plungers

189. Modell oder Typ der Pumpe K-Jetronic / mechanisch (mechanical)
 Model or type of pump

190. Gesamtzahl der Einspritzdüsen 6
 Total number of injectors

191. Lage der Einspritzdüsen Ansaugstutzen / inlet manifold
 Location of injectors

192. Kleinster Durchmesser des Ansaugrohres 57 mm
 Minimum diameter of inlet pipe

MOTOR-AUSRÜSTUNG
 ENGINE ACCESSORIES

195. Kraftstoffpumpe — ~~mechanisch und/oder~~ elektrisch /
 Fuel pump — ~~mechanical and/or~~ electrical

196. Anzahl 1
 Number

197. Art der Zündanlage Batterie / battery
 Type of ignition system

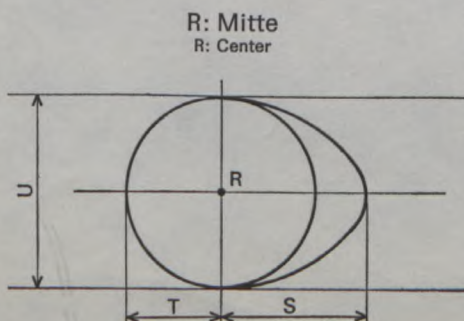
198. Anzahl der Zündspulen Transistorschaltgerät / transistor box
 Number of ignition coils

199. Lichtmaschine: Art Drehstrom Anzahl 1
 Generator: type alternator
 Number

200. Art des Antriebs Keilriemen / v-belt
 Method of drive

201. Batterie
 Battery
 a) Spannung 12 Volt b) Anordnung Motorraum / engine compartment
 Voltage Location

205. Nockenwellen
 Camshaft



Einlaßnocken Inlet cam	Auslaßnocken Exhaust cam
S = 20,57 mm 0,81 inches	S = 20,57 mm 0,81 inches
T = 13,99 mm 0,56 inches	T = 13,99 mm 0,56 inches
U = 27,98 mm 1,10 inches	U = 27,98 mm 1,10 inches

Marke BMW
Make

Modell 323 i
Model

Nr. 5711
No.

FISA - Transfer en Gr.A

ANTRIEB
WHEEL DRIVE

Kupplung
Clutch

210. Art Tellerfederkupplung / diaphragm spring clutch
Type
211. Durchmesser 228 ± 1 mm
Diameter
212. Durchmesser der Beläge: innen 150 ± 1 mm außen 228 ± 1 mm
Diameter of linings: interior outside
213. Anzahl der Scheiben 1
Number of discs

Getriebe
Gear-box

215. Anzahl der synchronisierten Vorwärtsgänge 4
Number of forward synchronised ratios
216. Anordnung des Gangschalthebels Getriebetunnel / transmission tunnel
Location of the gear lever
217. Automatikgetriebe - Anordnung des Wahlhebels Getriebetunnel / transmission tunnel
Automatic gear-box - location of gear lever
218. Schnellgang - Art /
Overdrive type
219. Übersetzungsverhältnis des Schnellganges
Overdrive ratio

Antriebsachse
Final drive

220. Art des Sperrdifferentials (wenn vorhanden) /
Type of limited slip differential (if provided)
221. Anzahl der Zähne des Achsantriebs 38 : 11 oder 43 : 11
Number of teeth of final drive or
222. Übersetzungsverhältnis des Achsantriebs 3,45 : 1 oder 3,9 : 1
Final drive ratio or



Marke F
Make

Modell 323 i
Model

Nr.
FISA - Transferi en Gr.A

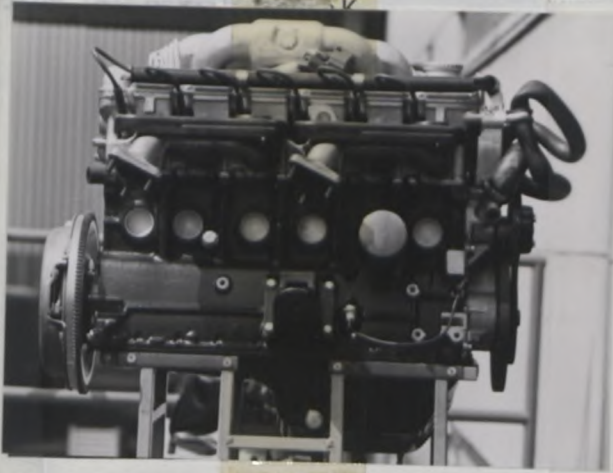


Photo M

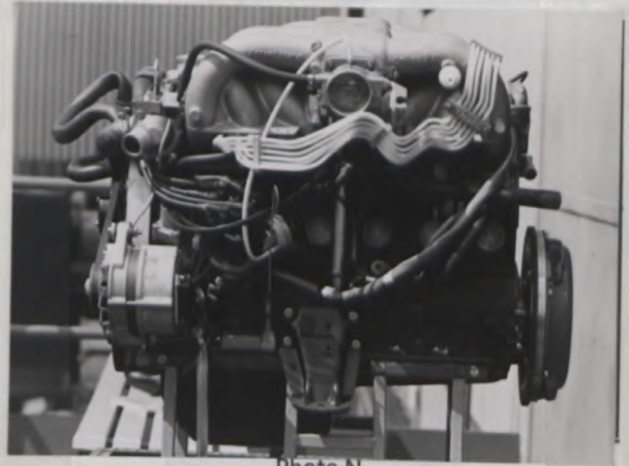


Photo L

Photo N

07
175

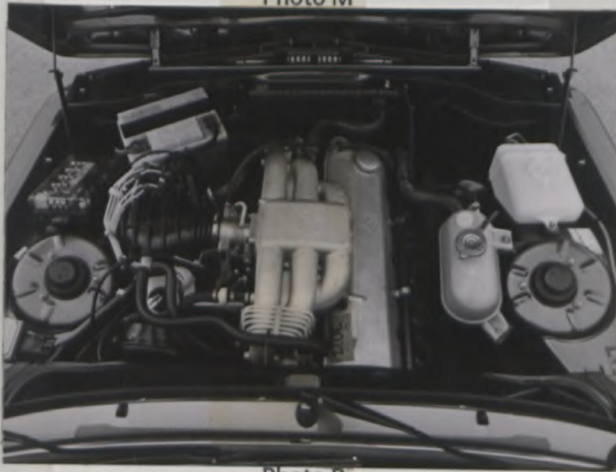


Photo P



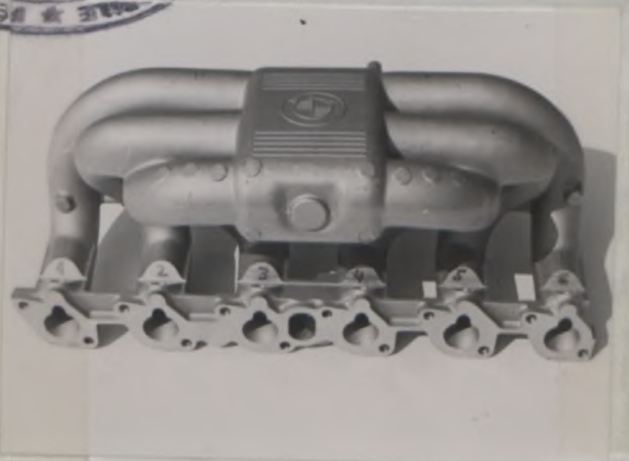
Photo Q



Photo R

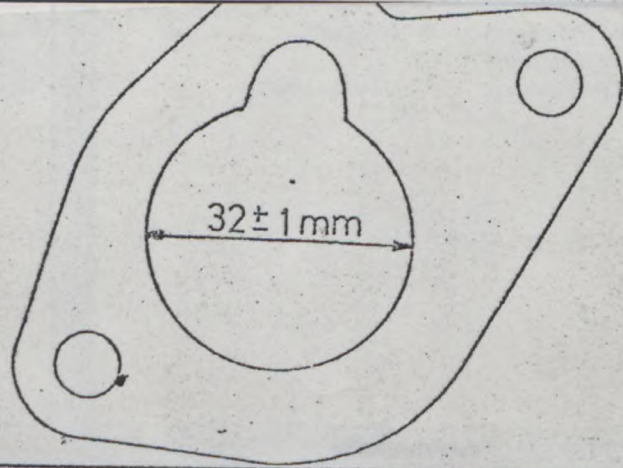


Photo S



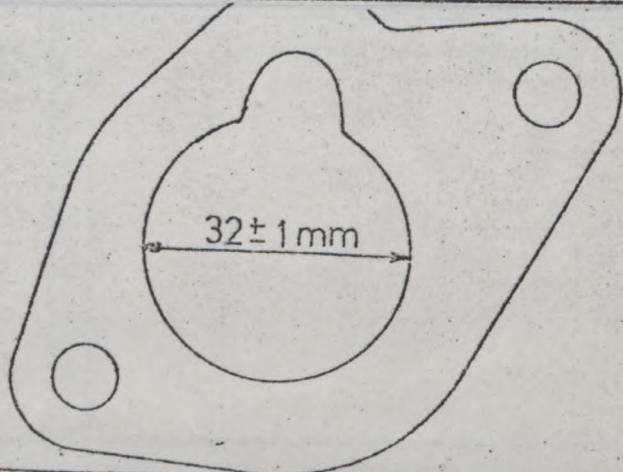
Zeichnung der Öffnungen des Ansaugkrümmers, Zylinderkopfseite, mit Abmessungen

Drawing inlet manifold ports, side of cylinderhead with dimensions



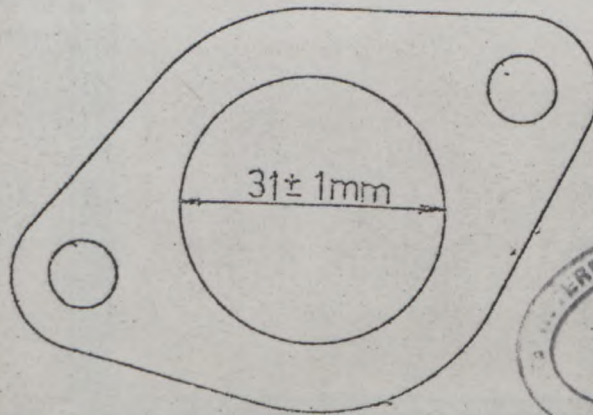
Zeichnung der Einlaßöffnungen im Zylinderkopf, vom Ansaugkrümmer gesehen, mit Abmessungen

Drawing of entrance to inlet port of cylinderhead with dimensions



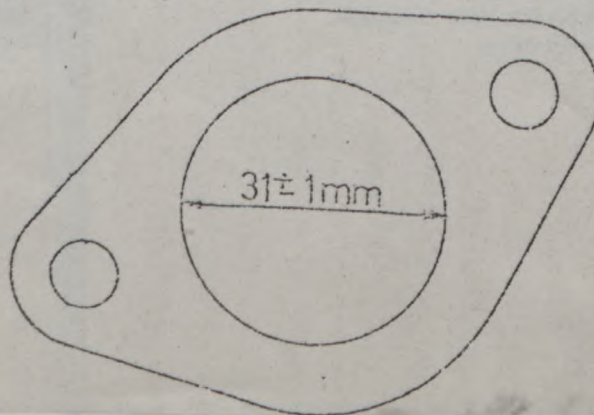
Zeichnung der Öffnungen des Auspuffkrümmers, Zylinderkopfseite, mit Abmessungen

Drawing of exhaust manifold ports, side of cylinderhead with dimensions



Zeichnung der Auslaßöffnungen des Zylinderkopfes, vom Auspuffkrümmer gesehen

Drawing of exit to exhaust port cylinderhead with dimensions



005
055

FISA - Transfer en Gr.A
Photo U

Photo T

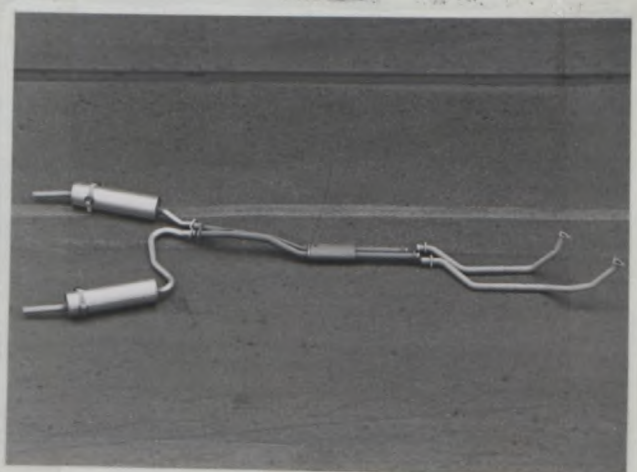
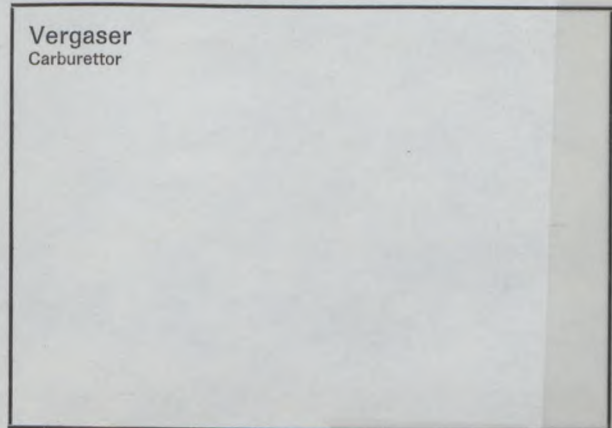
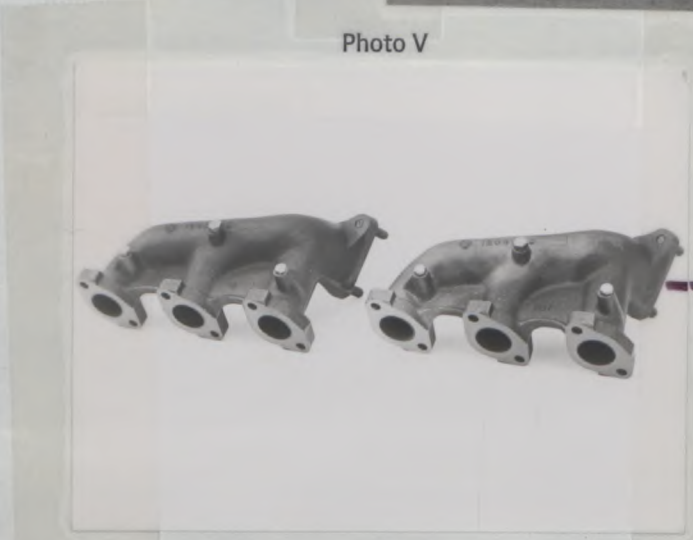


Photo V



38 mm Ø

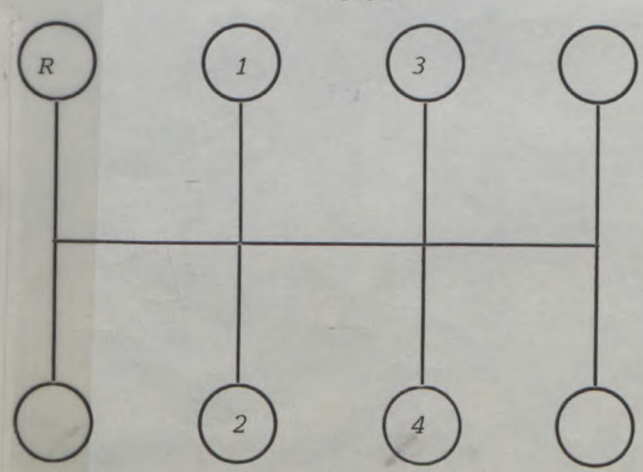
Zusätzliche Informationen
Additional informations



Photo W



Schalt-Schema
Gear change gate



FIA - FÉDÉRATION INTERNATIONALE DE L'AUTOMOBILE

O.N.S. - Oberste Nationale Sportkommission für den Automobilsport in Deutschland GmbH

FISA - Transfer en Gr. A

Nachtrag zum Testblatt: **Variante** Gruppe 2

Extension of recognition book: Variant

nach den Bestimmungen des Anhang J zum Internationalen Automobil-Sportgesetz
according to the prescriptions of appendix J to the codeHersteller Bayerische Motoren Werke AG
ManufacturerModell 323 i
ModelNachstehende Varianten gelten ab Fahrgestell-Nr.
Following variants valid from chassis No.Motor-Nr.
Engine No.Genauere Beschreibung der Variante
Detailed description of variant

Bremsen vorne / brake front

Foto/Picture F

zu 53: 4

zu 54: 42,8 mm

zu 58: 50 mm

zu 59: 2

zu 60: 425,71 cm²

zu 61: Dicke der Bremsscheibe / thickness of disc 28 mm

Bremsen hinten / brake rear

Foto/Picture G

zu 53: 4

zu 54: 38 mm

zu 58: 50 mm

zu 59: 2

zu 60: 366,81 cm²

zu 61: Dicke der Bremsscheibe / thickness of disc 22,2 mm

"valable en Groupe 2 uniquement"
"valid for Group 2 only"



Unterschrift und Stempel
der nationalen Sporthoheit
Signature and stamp
of national sporting authority

Gültig ab -1 Jan 1979
Valid from

Unterschrift und Stempel
der FIA
Signature and stamp
of FIA

Hom.-Nr.

5711

Marke
Make

BMW

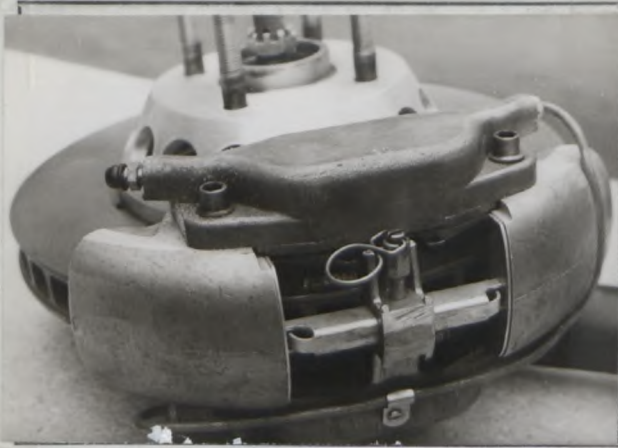
Modell
Model

323 i

Nachtrag Nr.
Extension No.

01/01V

FISA - Transfer en Gr.A

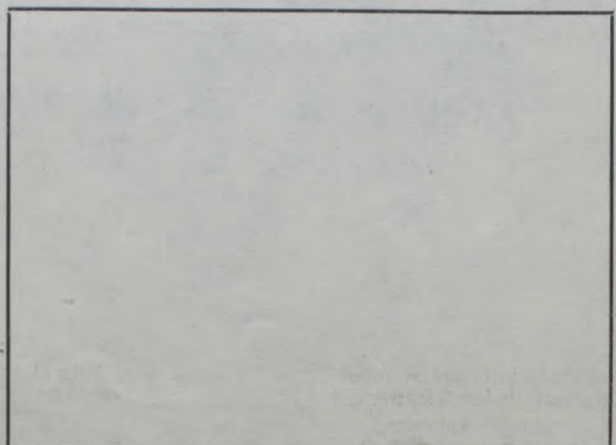
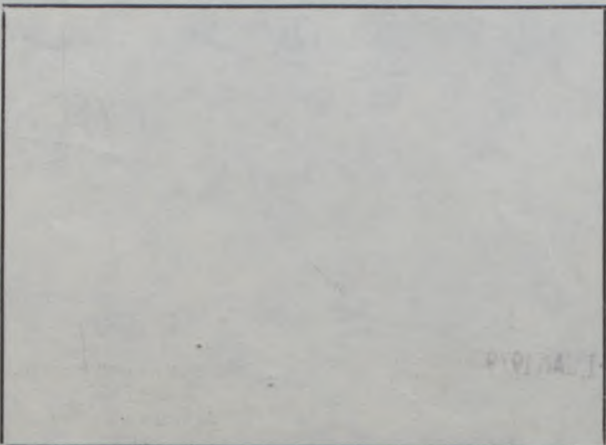
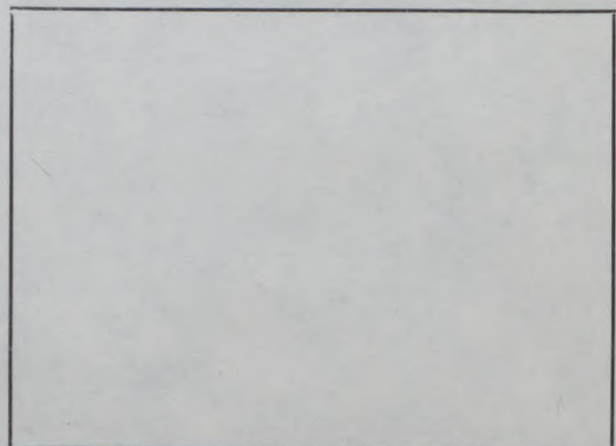
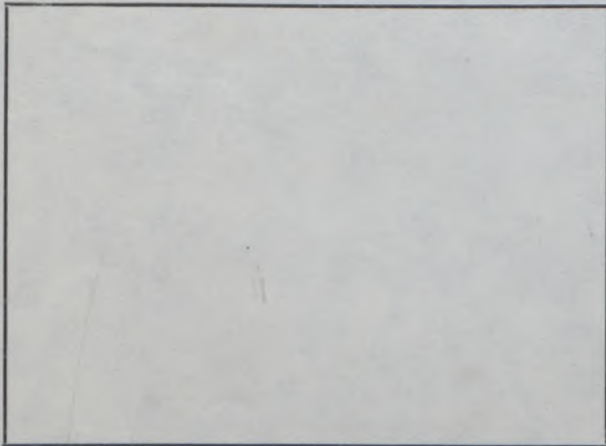


F



G

"valable en Groupe 2 uniquement"
"valid for Group 2 only"



Homologations-Nr.

5711

Nachtrag Nr.
Extension No.

03/01
03/01 E

FIA - FÉDÉRATION INTERNATIONALE DE L'AUTOMOBILE

O.N.S. - Oberste Nationale Sportkommission für den Automobilsport in Deutschland GmbH

Nachtrag zum Testblatt: **Serienänderung**

FISA = Transfert en Gr.A

Extension of recognition book: Evolution
nach den Bestimmungen des Anhang J zum Internationalen Automobil-Sportgesetz
according to the prescriptions of appendix J to the code

Hersteller Bayerische Motoren Werke AG Modell 323 i
Manufacturer Model

Nachstehende Änderungen eingeführt ab Fahrgestell-Nr. _____
Following modifications implemented from chassis-No.

Bezeichnung des Typs mit diesen Änderungen _____
Nomination of type with these modifications

Genaue Angaben der serienmäßigen Änderungen, die eine Ergänzung des Testblattes erfordern
Exact data of series modifications, which necessitates a supplementation of the recognition book

Face Lift: Foto/Picture A + C



Foto A

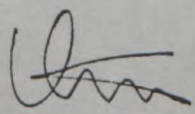


Foto C



Unterschrift und Stempel
der nationalen Sporthoheit
Signature and stamp
of national sporting authority

Gültig ab -1. Juli 1980
Valid from


Unterschrift und Stempel
der FIA
Signature and stamp
of FIA

FIA - FÉDÉRATION INTERNATIONALE DE L'AUTOMOBILE

O.N.S. - Oberste Nationale Sportkommission für den Automobilsport in Deutschland GmbH

Nachtrag zum Testblatt: Variante

FISA - Transfer en Gr. A

Extension of recognition book: Variant
nach den Bestimmungen des Anhang J zum Internationalen Automobil-Sportgesetz
according to the prescriptions of appendix J to the code

Hersteller Bayerische Motoren Werke AG Modell 323 i
Manufacturer Manufacturer Model

Nachstehende Varianten gelten ab Fahrgestell-Nr.
Following variants valid from chassis No.

Motor-Nr.
Engine No.

Genauere Beschreibung der Variante
Detailed description of variant

Laut Prüfbericht Nr.: 102-1/67

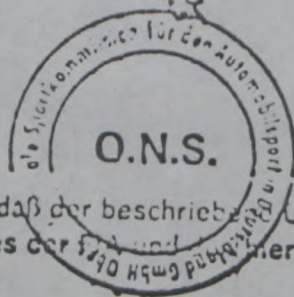
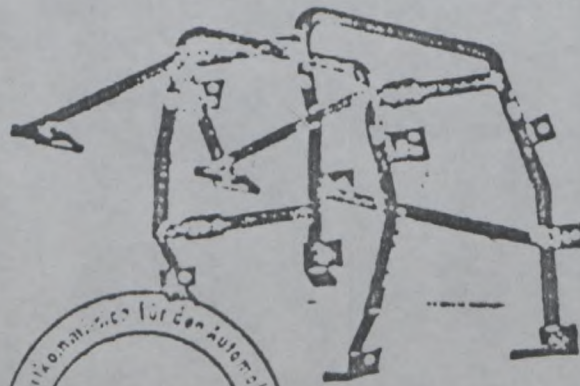
Hersteller: WIMA Winfried Matter GmbH & Co KG, 7521 Hambrücken,
Industriestr. 27 a, Tel. 07255/5071-72

Typ: A 06.06.4

Gewicht: 15 kg

Verwendung in Fahrzeugen

Fabrikat Typ 3er-Serie Gruppe
BMW Aluminium I - IV



Hiermit wird bestätigt, daß der beschriebene Überrollbügel den Anforderungen des Internationalen Automobil-Sportgesetzes der FIA und hierzu erlassenen Bestimmungen der ONS entspricht.



Unterschrift und Stempel
der nationalen Sporthoheit
Signature and stamp
of national sporting authority

Gültig ab -1.11.1980
Valid from

Unterschrift und Stempel
der FIA
Signature and stamp
of FIA

Marke
Make

BMW

Modell
Model

323 i

Nachtrag Nr.
Extension No.

04/03 V

1. Hauptbügel

Main Hoop / Arceau Principal

Material:

Material / Matériau:

Aluminium ALZNMg 1

Streckgrenze: kg/mm²

Elastic Limit / Limite Elastique:

30,0

Zugfestigkeit: kg/mm²

Tensile Strength / Resistance à la Traction:

36

Durchmesser in mm:

Diameter / Diamètre:

40

Wandstärke in mm:

Wall Thickness / Epaisseur:

3

Bemerkungen:

Remarks / Remarques:

Polsterung 9 mm

FISA = Transfert en Gr.A

2. Längsstreben

Longitudinal Brace-Rods / Jambes de Force Longitudinales:

Material:

Material / Matériau:

Aluminium ALZNMg 1

Streckgrenze: kg/mm²

Elastic Limit / Limite Elastique:

30,0

Zugfestigkeit: kg/mm²

Tensile Strength / Resistance à la Traction:

36

Durchmesser in mm:

Diameter / Diamètre:

40

Wandstärke in mm:

Wall Thickness / Epaisseur:

3

Bemerkungen:

Remarks / Remarques:

Polsterung 9 mm

3. Diagonalstrebe

Diagonal Strut / Renfort Diagonal

Material:

Material / Matériau:

Aluminium ALZNMg 1

Streckgrenze: kg/mm²

Elastic Limit / Limite Elastique:

30,0

Zugfestigkeit: kg/mm²

Tensile Strength / Resistance à la Traction:

36

Durchmesser in mm:

Diameter / Diamètre:

40

Wandstärke in mm:

Wall Thickness / Epaisseur:

3

Bemerkungen:

Remarks / Remarques:

Polsterung 9 mm



4. Befestigung

Connection / Fixation

Art:

Type / Type

6 kt. Schrauben 8.8 DIN 933 M 8 x 30

Schraubengröße:

Screw Dimensions / Dimensions de Vis:

6 kt. Schrauben 8.8 DIN 931 M 8 x 55

Bemerkungen:

Remarks / Remarques:

Gegenplatte Hauptbügel 60 x 80 x 8 mm

5. Verbindungsteile

Connection Parts / Parts Connection

gepolstert nach FIA Vorschrift

Homologations-Nr.

5711

Nachtrag Nr.
Extension No.

05 / 04 V

FIA - FÉDÉRATION INTERNATIONALE DE L'AUTOMOBILE
O.N.S. - Oberste Nationale Sportkommission für den Automobilsport in Deutschland GmbH

Nachtrag zum Testblatt: Variante

FISA - Transfer en Gr.A

Extension of recognition book: Variant

nach den Bestimmungen des Anhang J zum Internationalen Automobil-Sportgesetz
according to the prescriptions of appendix J to the code

Hersteller Bayerische Motoren Werke AG Modell 323 i
Manufacturer Manufacturer Model

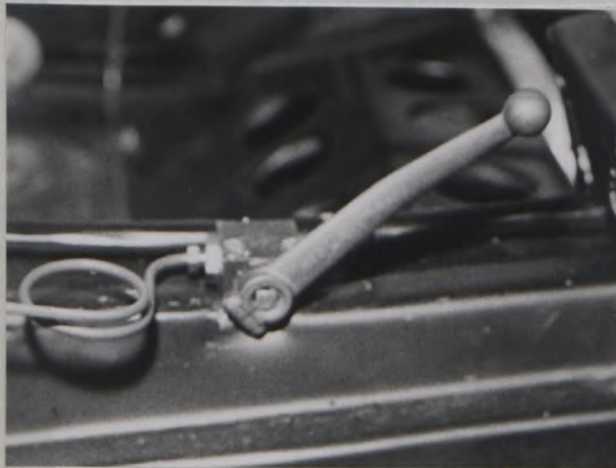
Nachstehende Varianten gelten ab Fahrgestell-Nr.
Following variants valid from chassis No.

Motor-Nr.
Engine No.

Genaue Beschreibung der Variante
Detailed description of variant

Zusätzliche Information zu Nachtrag 1/1 V
Handbremse zum hinteren Bremsattel (Foto)

Additional information to extension 1/1 V
hand brake for rear brake caliper (picture)



"valable en Groupe 2 uniquement"
"valid for Group 2 only"



-1. JUN. 1980

Unterschrift und Stempel
der nationalen Sporthoheit
Signature and stamp
of national sporting authority

Gültig ab
Valid from

Unterschrift und Stempel
der FIA
Signature and stamp
of FIA

Hom.-Nr.

5711

Marke
Make

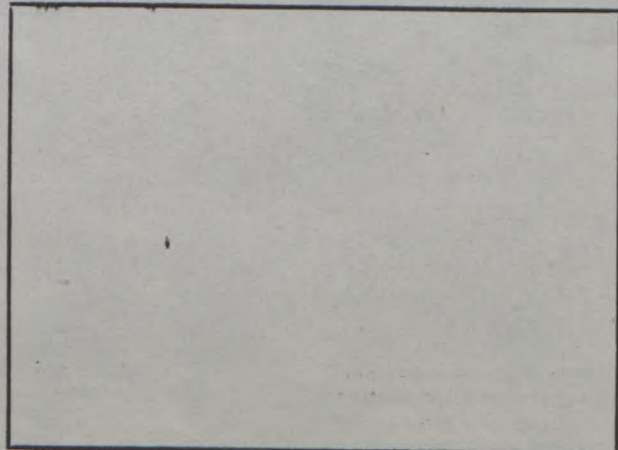
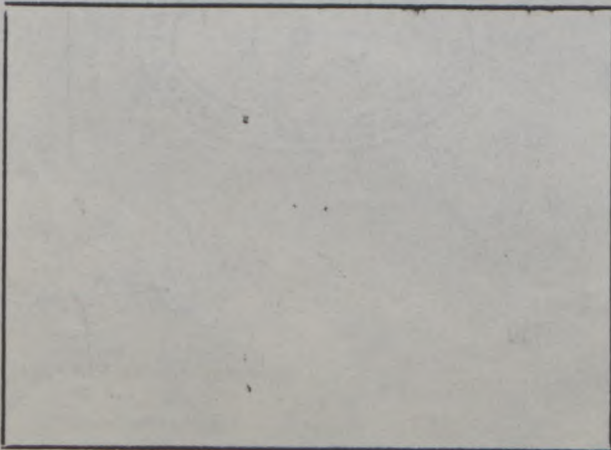
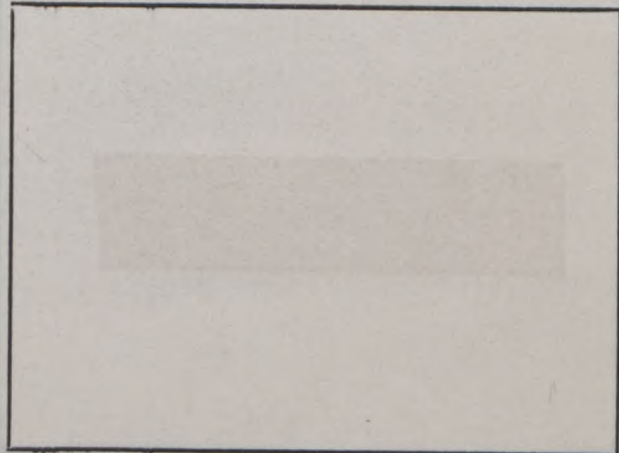
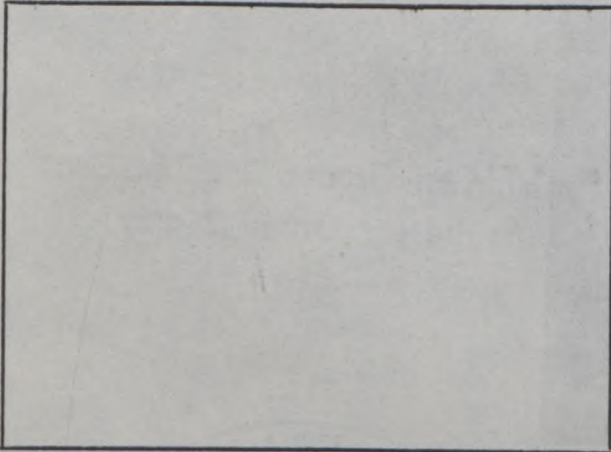
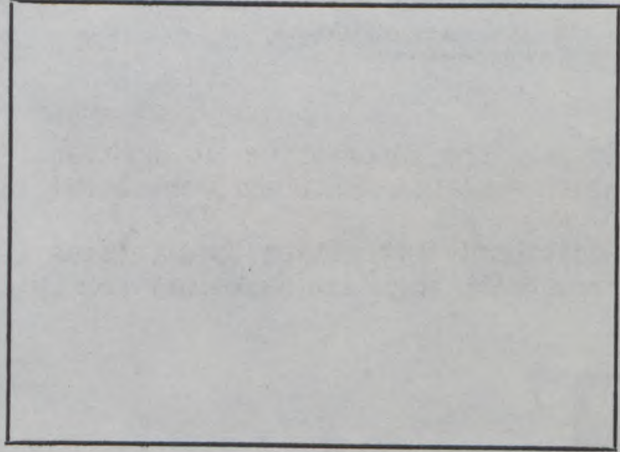
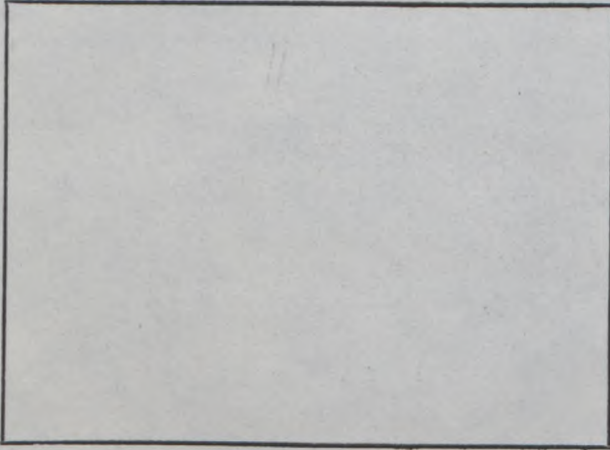
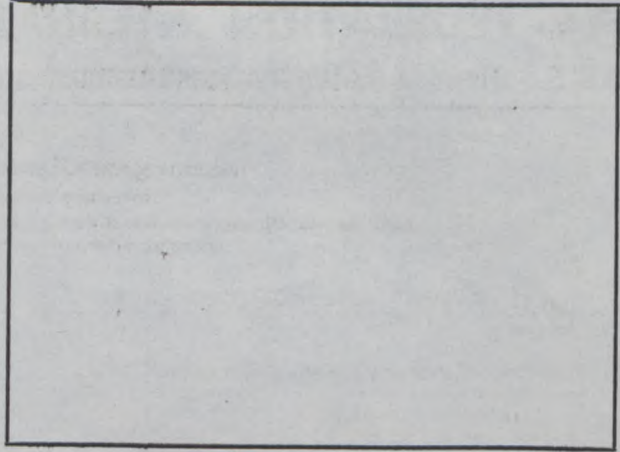
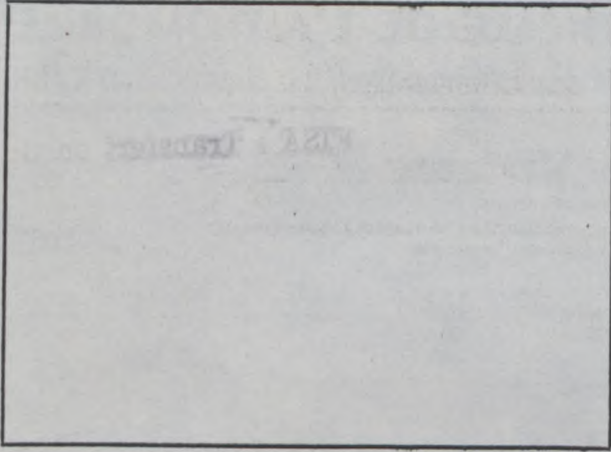
BMW

Modell
Model

323 i

Nachtrag Nr.
Extension No.

/



FIA - FÉDÉRATION INTERNATIONALE DE L'AUTOMOBILE

O.N.S. - Oberste Nationale Sportkommission für den Automobilsport in Deutschland GmbH

Nachtrag zum Testblatt: **Variante** (only valid for group 2)

Extension of recognition book: Variant
nach den Bestimmungen des Anhang J zum Internationalen Automobil-Sportgesetz
according to the prescriptions of appendix J to the code

Hersteller Bayerische Motoren Werke AG
Manufacturer

Modell 323 i
Model

Nachstehende Varianten gelten ab Fahrgestell-Nr.
Following variants valid from chassis No.

Motor-Nr.
Engine No.

Genauere Beschreibung der Variante
Detailed description of variant

Wackelsummschmierung mit 3-Stufen-Pumpe
dry sump assy with 3-stage pump
Foto/picture 1 Teile-Nr./part-no.: 11 41 2 209 055

100 l Kraftstofftank / fuel tank
Foto/picture 2 + 3 Teile-Nr./part-no.: 16 11 2 209 056

"valable en Groupe 2 uniquement"

"valid for Group 2 only"



Unterschrift und Stempel
der nationalen Sporthoheit
Signature and stamp
of national sporting authority

Gültig ab -1.OCT.1980
Valid from

Unterschrift und Stempel
der FIA
Signature and stamp
of FIA

Hom.-Nr.

5711

FISA = Transfer in Gr.A

Marke
Make

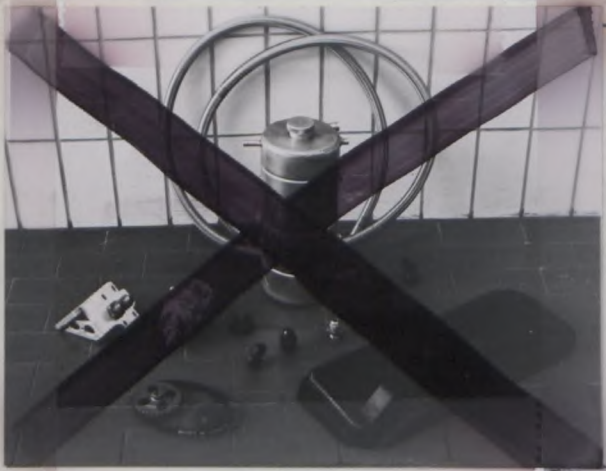
BMW

Modell
Model

323 i

Nachtrag Nr.
Extension No.

067051



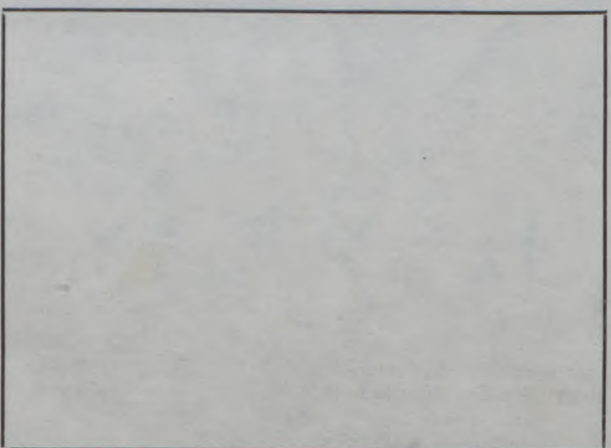
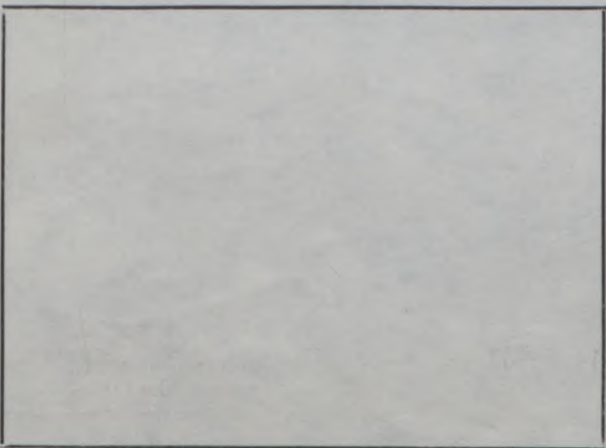
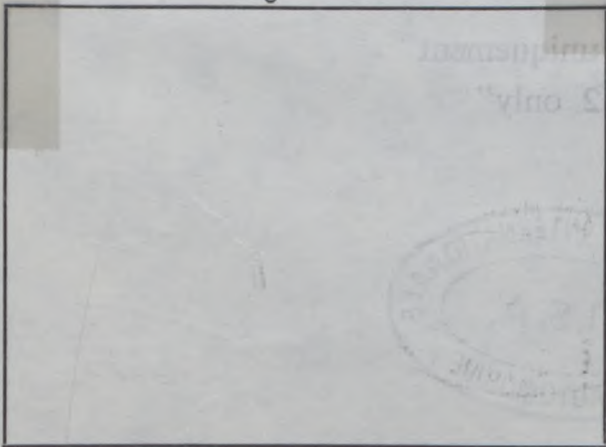
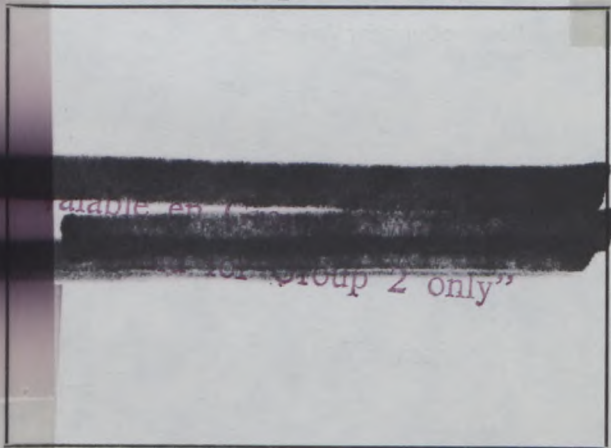
1



2



3



FIA - FÉDÉRATION INTERNATIONALE DE L'AUTOMOBILE

O.N.S. - Oberste Nationale Sportkommission für den Automobilsport in Deutschland GmbH

Nachtrag zum Testblatt: **Variante** (only valid for group 2)

Extension of recognition book: Variant

nach den Bestimmungen des Anhang J zum Internationalen Automobil-Sportgesetz
according to the prescriptions of appendix J to the code

Hersteller Bayerische Motoren Werke AG Modell BMW 323 i
Manufacturer Manufacturer Model

Nachstehende Varianten gelten ab Fahrgestell-Nr.
Following variants valid from chassis No.

Motor-Nr.
Engine No.

Genauere Beschreibung der Variante
Detailed description of variant

Verstärkte Radaufhängung und Radnaben mit Zentralverschluss vorne
und hinten / reinforced suspension and hubs with central knock
off system front and rear

Foto/picture 1 + 2 = front Teile-Nr./part-no.: 31 13 2 206 904
Foto/picture 3 + 4 = rear Teile-Nr./part-no.: 33 33 2 206 905

Geänderte Bremsanlagen (ATE und Lockheed) / alternative brakes
(ATE and Lockheed)

Foto 5 ATE vorn/front

Foto 6 ATE hinten/rear

zu 53 : 4
zu 54 : 42 mm
zu 58 : 55 mm
zu 59 : 2
zu 60 : 85357 mm²
Thickness of disc : 28 mm
Diameter of disc : 302 mm
Material of caliper : Aluminium

2
44 mm
50 mm
2
78539 mm²
20 mm
300 mm
Aluminium

Foto 7 Lockheed vorn/front

Foto 8 Lockheed hinten/rear

zu 53 : 4
zu 54 : 41,28 mm
zu 58 : 50 mm
zu 59 : 2
zu 60 : 83408 mm²
Thickness of disc : 28 mm
Diameter of disc : 315,5 mm
Material of caliper : Aluminium

4
38 mm
50 mm
2
78539 mm²
20 mm
300 mm
Aluminium

"valable en Groupe 2 uniquement"
"valid for Group 2 only"

Unterschrift und Stempel
der nationalen Sporthoheit
Signature and stamp
of national sporting authority

Gültig ab 1.1.1980
Valid from



Hom.-Nr.

5711

Marke
Make

BMW

Modell
Model

323 i

Nachtrag Nr.
Extension No.

07/06V
FISA - Transfer in Gr.A

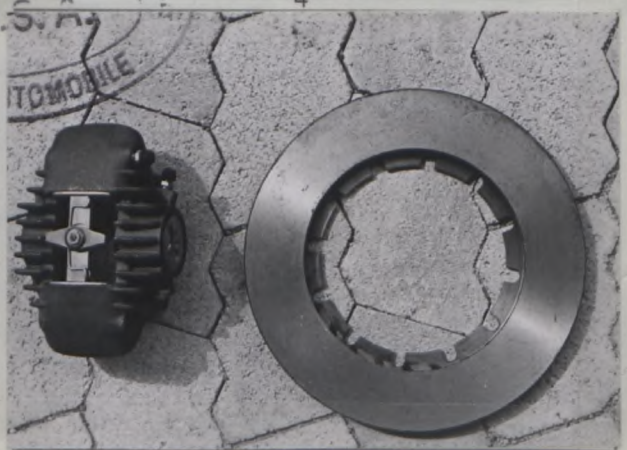
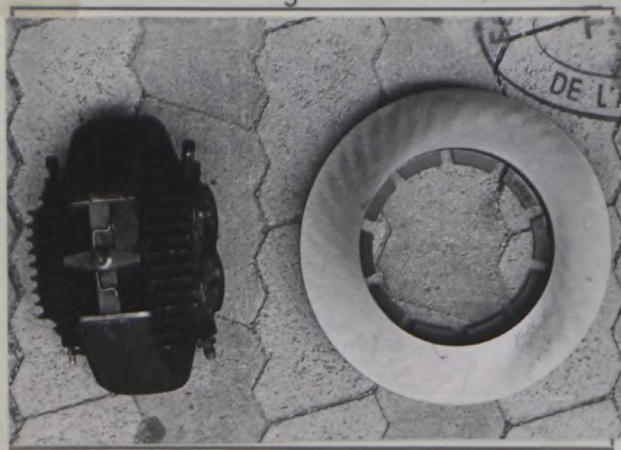


"valable en Groupe 2 uniquement"
"valid for Group 2 only"



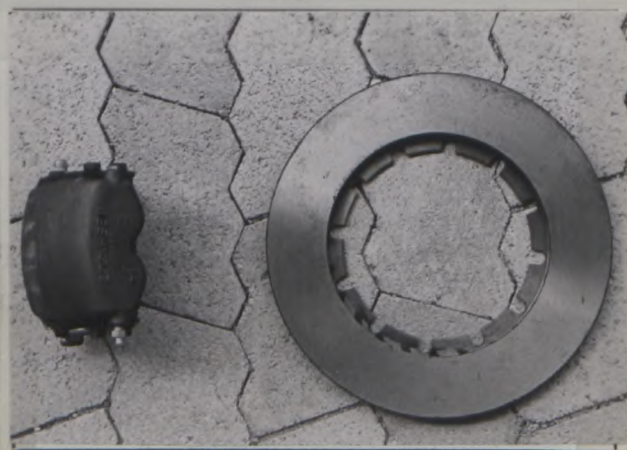
3

4



5

6



7

8

ASSOCIATION INTERNATIONALE
F.I.S.A.
DE L'AUTOMOBILE

Homologations-Nr.

5711

Nachtrag Nr.
Extension No.

09/08V

FISA = Transferiert in Gr.A

FIA - FÉDÉRATION INTERNATIONALE DE L'AUTOMOBILE

O.N.S. - Oberste Nationale Sportkommission für den Automobilsport in Deutschland GmbH

Nachtrag zum Testblatt: Variante

Extension of recognition book: Variant

nach den Bestimmungen des Anhang J zum Internationalen Automobil-Sportgesetz
according to the prescriptions of appendix J to the code

Hersteller / Manufacturer: Bayerische Motoren Werke AG
Modell / Model: 323 i

Nachstehende Varianten gelten ab Fahrgestell-Nr. / Following variants valid from chassis No.

Motor-Nr. / Engine No.

Genauere Beschreibung der Variante
Detailed description of variant

Überrollkäfige / safety roll cages

Complying with FISA-standards 253 o.

Rubi Profi
Gewicht/weight: 19 kg
Foto/picture 1

Rubi Marathon
Gewicht/weight: 16 kg
Foto/picture 2

Material/material:
Käfige/roll cages: AL ZN 45 MG 1 F 35 DIN 1725

Streckgrenze/elastic limit: kg/mm² 28
Zugfestigkeit/tensile strength: kg/mm² 34
Durchmesser/diameter mm: 40
Wandstärke/wall thickness mm: 3

Verbindungsteile/connection parts: Stahl/steel
Foto/picture 4, 5, 6, 3



Unterschrift und Stempel
der nationalen Sporthoheit
Signature and stamp
of national sporting authority

Gültig ab / Valid from: -1.FEV.1981

Unterschrift und Stempel
der FIA
Signature and stamp
of FIA

Hom.-Nr.

5711

Marke
Make

BMW

Modell
Model

323 i

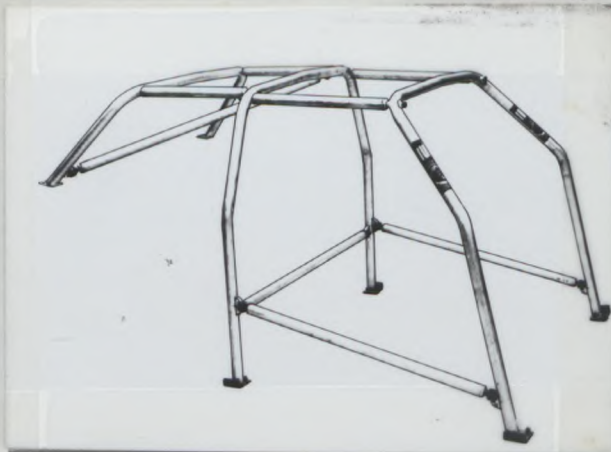
Nachtrag Nr.
Extension No.

09/08 V

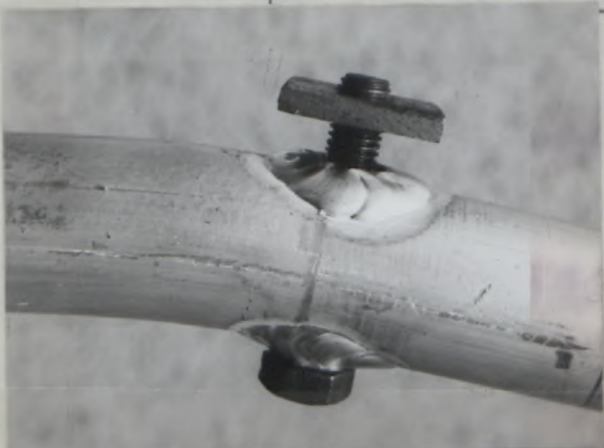
FISA = Transfert en Gr.A



1



2



3



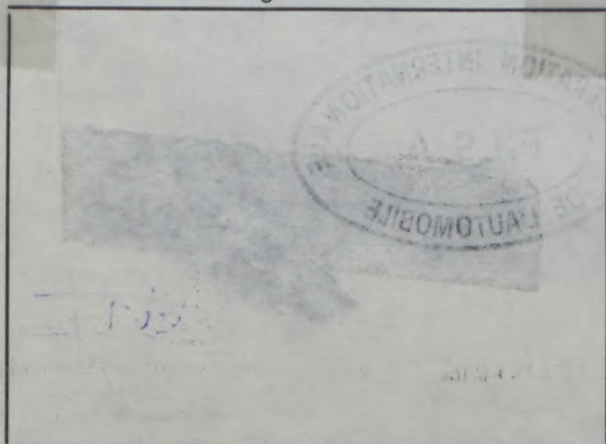
4



5



6



Homologations-Nr.

5711

Nachtrag Nr.
Extension No.

10/09 V

FISA - Transferi en Gr.A

FIA - FÉDÉRATION INTERNATIONALE DE L'AUTOMOBILE

O.N.S. - Oberste Nationale Sportkommission für den Automobilsport in Deutschland GmbH

Nachtrag zum Testblatt: **Variante** (ONLY VALID FOR GROUP 2)

Extension of recognition book: Variant

nach den Bestimmungen des Anhang J zum Internationalen Automobil-Sportgesetz
according to the prescriptions of appendix J to the code

Hersteller ..Bayerische Motoren Werke AG..... Modell 323 i
Manufacturer Model

Nachstehende Varianten gelten ab Fahrgestell-Nr.
Following variants valid from chassis No.

Motor-Nr.
Engine No.

Genauere Beschreibung der Variante
Detailed description of variant

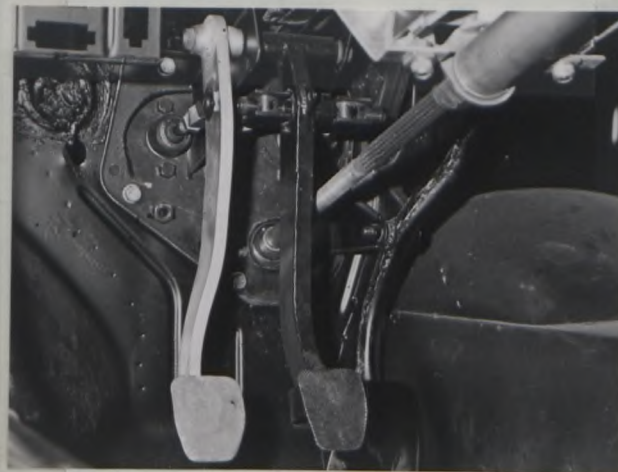
zu Foto C : Armaturenbrett / dash board : GFK / fiberglass (visually unchanged)

Pedale und Hauptzylinder für Bremsanlage / pedalwork and mastercylinder
for brake system Foto

zu 96 : 2. Getriebeübersetzung / 2. gear ratio

= 2,31 : 1 = 32 : 15
= 1,685 : 1 = 28 : 18
= 1,378 : 1 = 28 : 22
= 1,17 : 1 = 26 : 24
= 1,00 : 1
= 2,74 : 1 = 38 : 15
= 26 : 24

"valable en Groupe 2 uniquement"
"valid for Group 2 only"



Foto

Unterschrift und Stempel
der nationalen Sporthoheit
Signature and stamp
of national sporting authority

Gültig ab 1. APR 1991
Valid from

Unterschrift und Stempel
der FIA
Signature and stamp
of FIA

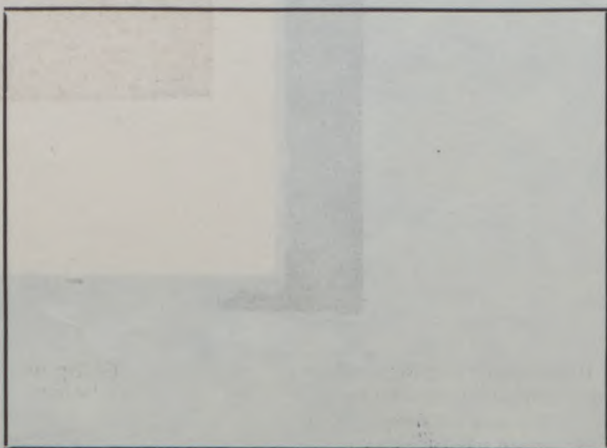
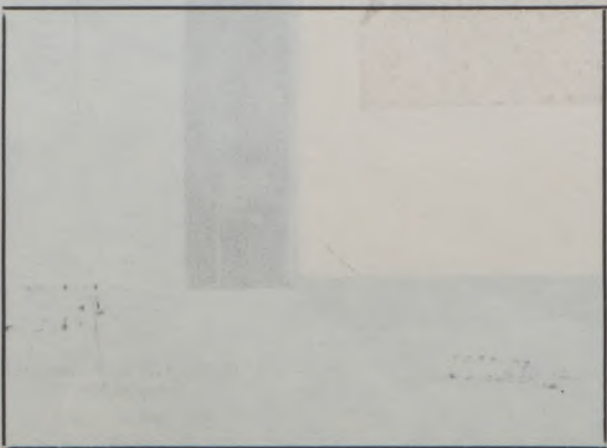
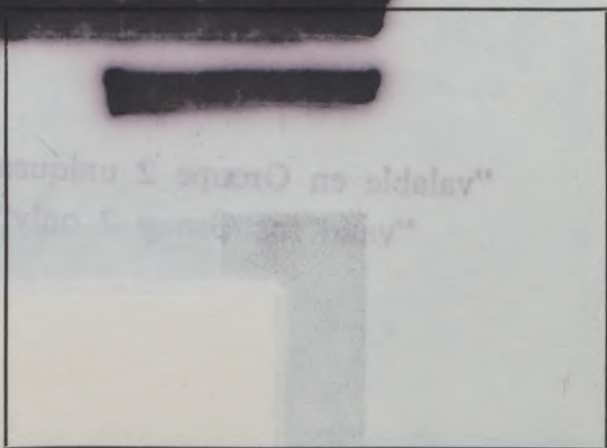
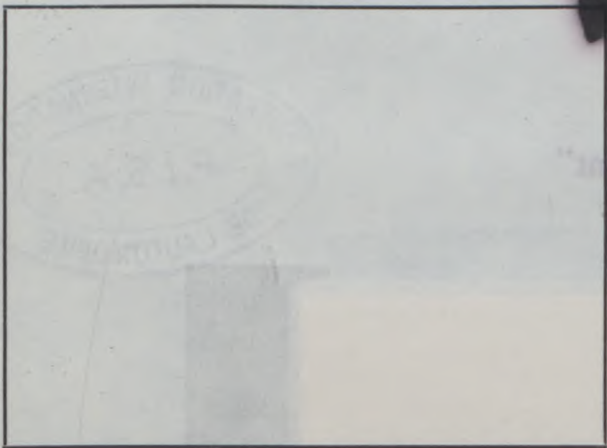
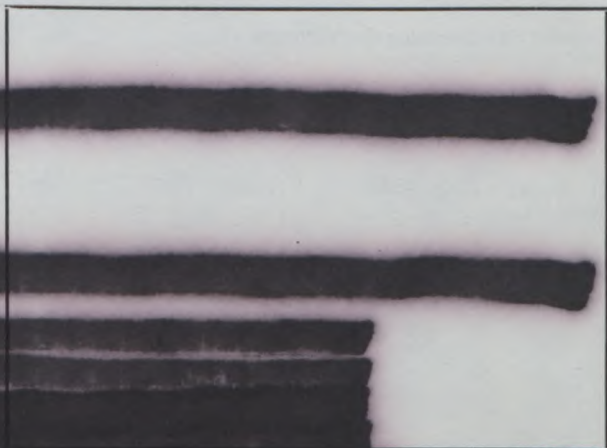
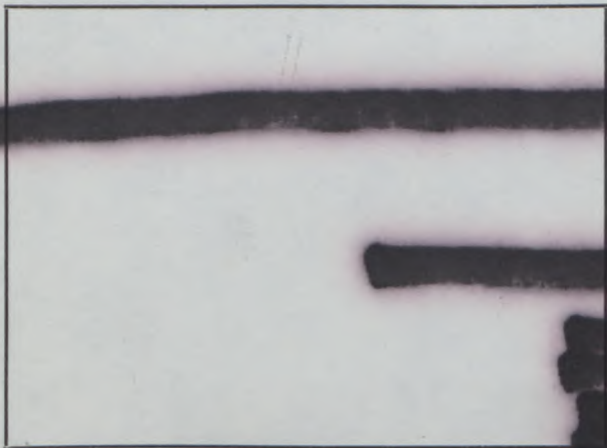
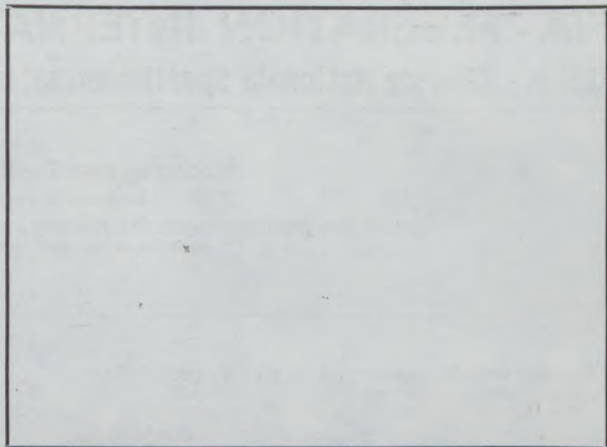
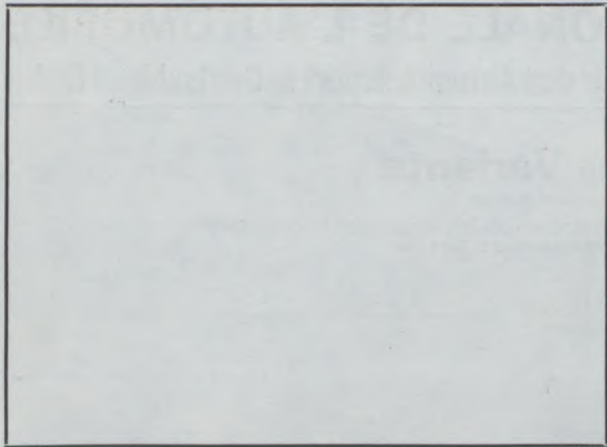
Hom.-Nr.

Marke
Make

Modell
Model

Nachtrag Nr.
Extension No.

/





BMW

323 I

MARQUE ET MODELE

1/82

VALIDITE HOMOLOGATION

5711 TR

FICHE NR.

A / 3500

GROUPE / CLASSE

EXTENSIONS	DEBUT VALIDITE	DESCRIPTION	NOTES
01/01V	1/82	FREINS	
03/01E	1/82	CARROSSERIE - TABLEAU DE BORD	
04/03V	1/82	ARCEAU	
05/04V	1/82	FREIN DE STATIONNEMENT	
06/05V	1/82	RESERVOIR	
07/06V	1/82	SUSPENSION - FREINS	
09/08V	1/82	ARCEAU	
10/09V	1/82	PEDALIER	

Autres homologations du modèle 5711 - A 5014 - A 5138 + N

Vérifiée le 26/07/85 par *[Signature]* visée ce jour le _____ par _____