

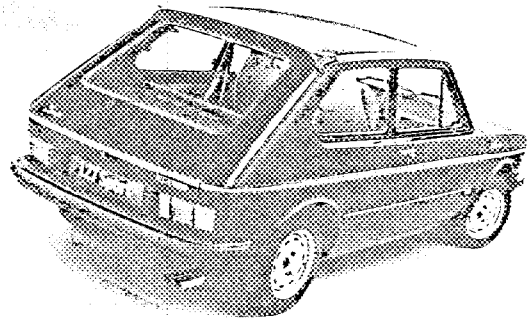
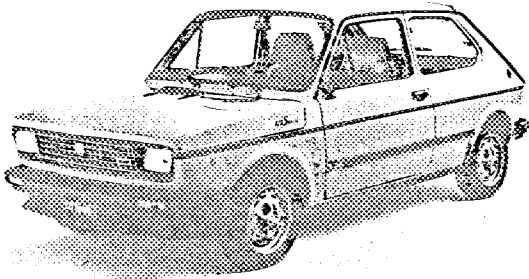
AUTOMOBILE CLUB D'ITALIA  
 COMMISSIONE SPORTIVA AUTOMOBILISTICA ITALIANA

FÉDÉRATION INTERNATIONALE DE L'AUTOMOBILE

FICHE D'HOMOLOGATION CONFORME A L'ANNEXE J DU CODE SPORTIF INTERNATIONAL  
 POUR LES VOITURES DES GROUPES 1 A 5

SCHEDE DI OMOLOGAZIONE CONFORME ALL'ALLEGATO J AL CODICE SPORTIVO  
 INTERNAZIONALE PER LE VETTURE DEI GRUPPI DA 1 A 5

Constructeur/Costruttore FIAT Modèles/Modelli 127 Sport 70 HP  
 Cylindres/Cilindrata 1049 cm<sup>3</sup>  
 Constructeur du châssis/Costruttore del telaio FIAT  
 Constructeur du moteur/Costruttore del Motore FIAT  
 Homologation valable à partir du/Omologazione valida a partire da 1.001.1978  
 Modèle homologué en groupe 1 Numéro d'homologation **5715**  
 Modello omologato in gruppo Numero di omologazione  
 Photo A: voiture vue de 3/4 AV Photo B: voiture vue de 3/4 AR  
 Foto A: vista 3/4 anteriore della vettura Foto B: vista 3/4 posteriore della vettura



CARACTÉRISTIQUES GÉNÉRALES / CARATTERISTICHE GENERALI

- 1) Mode de construction: ~~à ossatura indipendente~~ / monocoque.  
 Tipo di costruzione: ~~chassis indipendente~~ / monoscocca.
- 2) Matériau du châssis --- Matériau de la carrosserie tôle d'acier  
 Materiale del telaio Materiale della carrozzeria lamiera d'acciaio
- 3) Empattement droit 2225 mm Gauche 2225 mm  
 Passeo destro sinistro
- 4) Largeur de la carrosserie mesurée aux axes AV 1510 mm  
 Larghezza della carrozzeria misurata in corrispondenza dell'asse anteriore
- 5) Largeur de la carrosserie mesurée aux axes AR 1527 mm  
 Larghezza della carrozzeria misurata in corrispondenza dell'asse posteriore
- 6) Longueur hors-tout avec pare-chocs 3565 mm Sans pare-chocs 3563 mm  
 Lunghezza totale con paraurti Senza paraurti
- 7) Type de suspension AV indépendantes AR indépendantes  
 Tipo di sospensione: anteriore indipendenti Posteriore indipendenti

(Foto D)

Firma e timbro della  
 C.S.I.



(Foto E)

Firma e timbro della  
 F.I.A.

NOTA: Le pagine 1 e 7 comportant toutes les indications nécessaires à la vérification technique pour les Groupes 2 et 4. Nelle pagine da 1 a 7 sono riportate tutte le indicazioni necessarie per la verifica tecnica dei gruppi 2 e 4.

5715

**MOTEUR / MOTORE**

- 8) Cycle Otto  
Ciclo \_\_\_\_\_
- 9) Nombre et disposition des cylindres 4 - en ligne - in linea  
Numero e disposizione dei cilindri \_\_\_\_\_
- 10) Système de refroidissement eau - acqua  
Sistema di raffreddamento \_\_\_\_\_
- 11) Emplacement et position du moteur avant - anteriore  
Ubicazione e posizione del motore \_\_\_\_\_
- 12) Matériau du bloc moteur alliage de fer - lega ferrosa  
Materiale del blocco cilindri \_\_\_\_\_
- 13) Roues motrices: AV-REX  
Ruote motrici ANT-KOOL
- 14) Emplacement de la boîte de vitesses AV transversale - anteriore trasversale  
Ubicazione del cambio \_\_\_\_\_

**CARROSSERIE ET ÉQUIPEMENT INTÉRIEUR / CARROZZERIA ED EQUIPAGGIAMENTO INTERNO**

- 20) Nombre de portes 2 et hayon  
Numero di porte 3
- 21) Matériau des portes: AV tôle d'acier AR  
Materiale porte ANT lamiera d'acciaio POST
- 22) Matériau du capot moteur tôle d'acier - lamiera d'acciaio  
Materiale cofano motore \_\_\_\_\_
- 23) Matériau du capot coffre " " " "  
Materiale cofano portabagagli \_\_\_\_\_
- 24) Matériau de la lunette AR verre - vetro  
Materiale lunotto posteriore \_\_\_\_\_
- 25) Matériau du pare-brise verre feuilleté - cristallo laminato  
Materiale parabrezza \_\_\_\_\_
- 26) Matériau des glaces des portières AV verre - vetro  
Materiale vetri porte anteriori \_\_\_\_\_
- 27) Matériau des glaces des portières AR -  
Materiale vetri porte posteriori \_\_\_\_\_
- 28) Système d'ouverture des vitres portières AV mec. escamotantes AR  
Sistema apertura vetri porte ANT. mec. descendanti POST
- 29) Matériau des glaces de custode verre - vetro  
Materiale vetri laterali posteriori \_\_\_\_\_
- 30) Poids siège(s) AV (enlevés de la voiture avec dossiers, glissières et supports) 11,300 kg  
Peso sedile(s) ANT (tolti dalla vettura, con guide e supporti) \_\_\_\_\_
- 31) Matériau du pare-choc AV plastique - plastica Poids 5,740 kg  
Materiale paraurti ANT. Peso \_\_\_\_\_
- 32) Matériau du pare-choc AR plastique - plastica Poids 5,470 kg  
Materiale paraurti POST. Peso \_\_\_\_\_
- 33) Ventilation: QUIETORX  
Ventilazione: S-110



DIRECTION / STERZO

5715

40) Type / Tipo a cremagliere - a cremagliera

41) Servo-assistance --  
Servo-assistito

SUSPENSION / SOSPENSIONE

45) Suspension AV (photo D) Type de ressort hélicoïdal - elicoidale  
Sospensione ANT (foto D) Tipo di molla

46) Nombre d'amortisseurs 2  
Numero di ammortizzatori

47) Suspension AR (photo E) Type de ressort à lames transversal - a balestra trasversale  
Sospensione POST (foto E) Tipo di molla

48) Nombre d'amortisseurs 2  
Numero di ammortizzatori

49) Système de fixation des roues 4 colonnettes - colonnette  
Sistema di fissaggio delle ruote

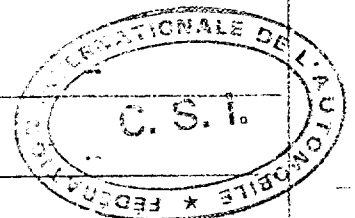
FREINS / FRENI

50) Système hydraulique - idraulico  
Sistema

51) Servo-frein (si prévu) Type à depression - a depressione  
Servofreno (se previsto) Tipo

52) Nombre de maître-cylindres 1  
Numero di pompe

	AVANT / ANTERIORE	ARRIERE / POSTERIORE
53) Nombre de cylindres par roue Numero di cilindretti per ruota	1	1
54) Alésage Diametro interno	48 mm	19,5 mm
Freins à tambour / Freni a tamburo		
55) Diamètre intérieur Diametro interno	--	185 mm
56) Nombre de mâchoires par frein Numero di ganasce per freno	--	2
57) Surface de freinage par frein Superficie frenante per freno	--	174,27 cm <sup>2</sup>
Freins à disques / Freni a disco		
58) Largeur des sabots Larghezza pastini d'attrito	37 mm	
59) Nombre de sabots par frein Numero di pastini per freno	2	
60) Surface de freinage par frein Superficie frenante per freno	441,70 cm <sup>2</sup>	
61) Epaisseur du disque Spessore del disco	10 cm 10,8 mm	



**5715**

**MOTEUR / MOTORE**

- 65) Alésage 76 mm  
Alesaggio
- 67) Course 57,8 mm  
Corsa
- 68) Cylindrée totale 1049 cm<sup>3</sup> 69) Cylindrée maximum autorisée 1056 cm<sup>3</sup>  
Cilindrata totale Cilindrata massima autorizzata
- 70) Cylindre: matériau alliage d'aluminium 71) Nombre 1  
Testata: materiale lega d'alluminio Numero
- 72) Type de vilebrequin intégrale Coulé / bastonato  
Tipo di albero motore Fuso / forgiato
- 73) Nombre de paliers de vilebrequin 5  
Numero supporti albero motore
- 74) Diamètre maximal des manetons de vilebrequin 43,983 - 44,008 mm  
Diametro massimo perni albero motore
- 75) Tête de bielle: type 2 pièces - pezzi diamètre 47,130 - 47,142 mm  
Testa di biella: tipo diametro
- 76) Matériau des chapeaux des paliers de vilebrequin alliage de fer - lega ferrosa  
Materiale cappelli supporti albero motore
- 77) Matériau du volant moteur alliage de fer - lega ferrosa  
Materiale del volante
- 78) Matériau du vilebrequin " " " " "  
Materiale albero motore
- 79) Matériau de la bielle " " " " "  
Materiale biella
- 80) Système de graissage: carter humide  
Sistema di lubrificazione: carter umido
- 81) Nombre de pompes à huile 1  
Numero pompa olio

Moteur 4 temps / Motore 4 tempi

- 82) Nombre d'arbres à cames 1 Emplacement en tête - in testa  
Numero alberi a camme Ubicazione
- 83) Système de commande courroie - cinghia  
Sistema di comando
- 84) Système de commande des soupapes direct - diretto  
Sistema comando valvole
- 85) Nombre de soupapes d'admission par cylindre 1  
Numero valvole aspirazione per cilindro
- 86) Nombre de soupapes d'échappement par cylindre 1  
Numero valvole scarico per cilindro
- 87) Nombre de distributeurs 1  
Numero distributori
- 88) Nombre de bougies par cylindre 1  
Numero candele per cilindro



TRANSMISSION AUX ROUES / TRASMISSIONE ALLE RUOTE

5715

Embrayage / Frizione

90) Nombre de disques 1  
Numero di dischi

91) Système de commande meccanico - meccanico  
Sistema di comando

Boîte de vitesses / Cambio di velocità

92) Contrôle manuel, marque FIAT  
Comando manuale, marca

93) Nombre de rapports AV 4  
Numero di marce avanti

94) Boîte automatique, marque -  
Cambio automatico, marca

95) Nombre de rapports AV -  
Numero di marce avanti

95)	1) Manuelle Manuale		Automatique Automatico		2) Supp. manuel/Automatique Supp. manuale/Automatico		3)	
	Rapport Rapporto	N. dents N. denti	Rapport Rapporto	N. dents N. denti	Rapport Rapporto	N. dents N. denti	Rapport Rapporto	N. dents N. denti
	Gr. 1						Gr. 1	
1	3,909	<u>43</u> 11			2,466	<u>37</u> 15	2,92	<u>38</u> 13
2	2,055	<u>37</u> 18			1,89	<u>36</u> 19	1,89	<u>35</u> 19
3	1,348	<u>31</u> 23			1,476	<u>31</u> 21	1,348	<u>31</u> 23
4	0,963	<u>25</u> 27			1,16	<u>29</u> 25	1,12	<u>28</u> 25
5	-	-						
6	-	-						
MAR Marcia indietro	3,615	<u>47</u> 13			3,615	<u>47</u> 13	3,615	<u>47</u> 13

Groupe 2.

97) Overdrive type -  
Moltiplicatore tipo

98) Nombre de dents - 99) Rapport -  
Numero denti Rapporto

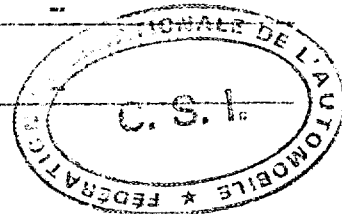
100) Vitesses en marche AV surmultiplication -  
Velocità in marcia avanti con moltiplicatore

Pont / Ponte

101) Type de pont moteur avant, colliné. 102) Type de différentiel avant, conique  
Tipo di ponte motore avanzan., collin. Tipo di differenziale avanzan., conico

103) Nombre de dents 55/15; 50/14; 50/12; 52/13; 60/11; 60/11; 57/14  
Numero denti

104) Rapport 3,90; 4,28; 4,91; 5,16; 5,45; 5,72; 1,07  
Rapporto



57 15

Foto C

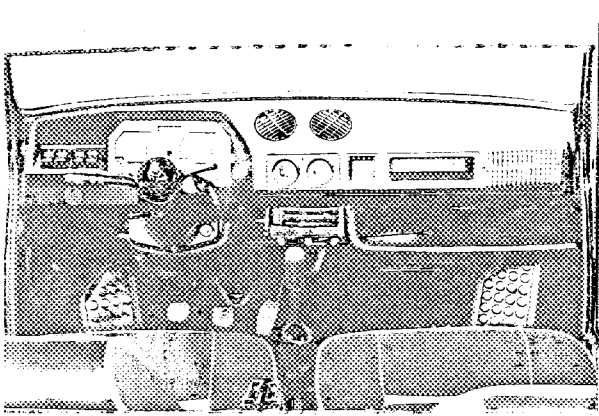


Foto D

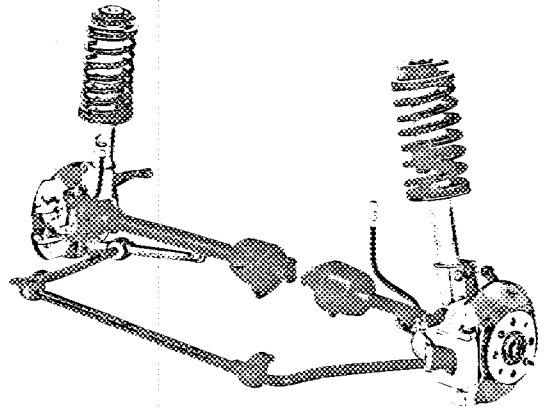


Foto E

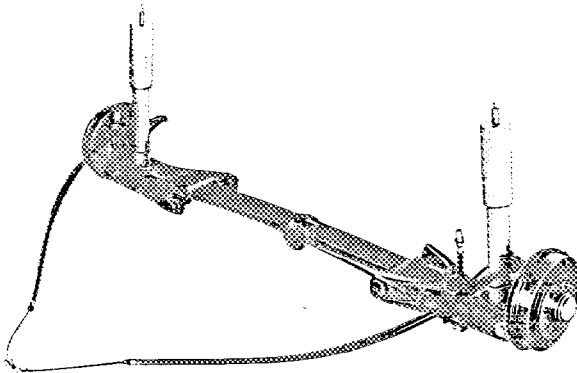


Foto F

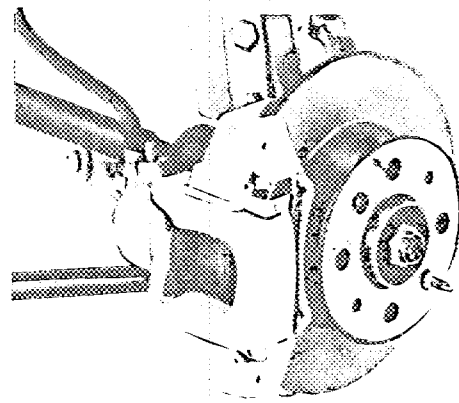


Foto G

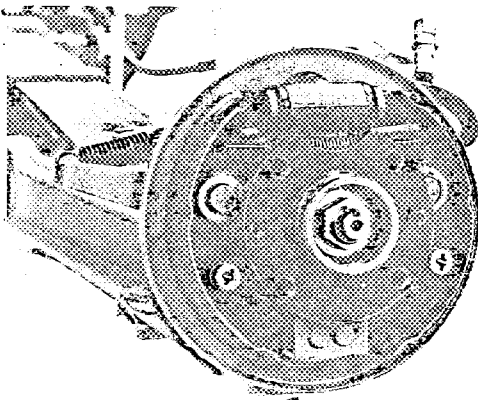


Foto H

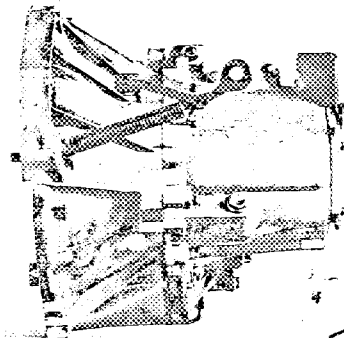


Foto I

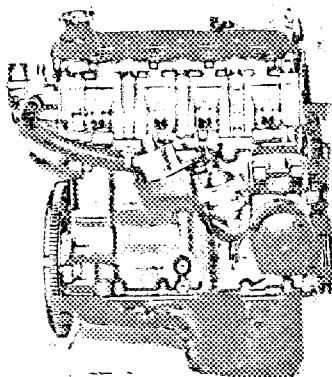
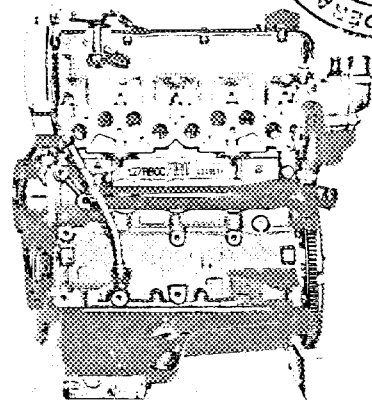
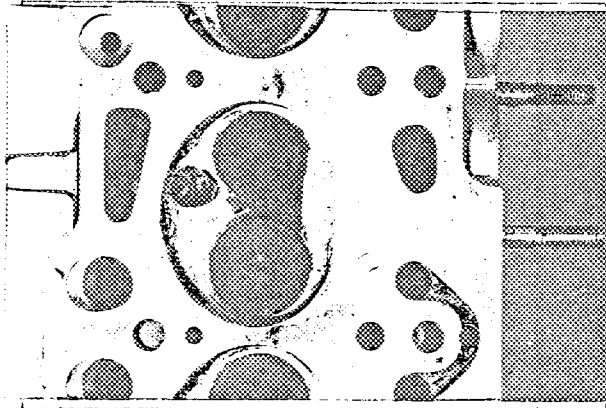


Foto J



57 15

Foto K



Informations supplémentaires

Informazioni supplementari

- 3a) Porte-à-faux AV \_\_\_\_\_ 621 mm  
Sbalzo anteriore
- 3b) Porte-à-faux AR \_\_\_\_\_ 726 mm  
Sbalzo posteriore



**57 15**

COMPLÉMENT POUR LES GROUPES 1 ET 3  
DU CODE SPORTIF INTERNATIONAL

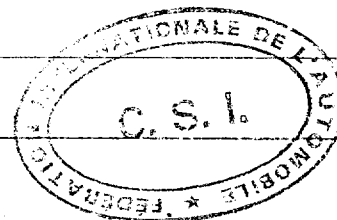
COMPLEMENTO PER I GRUPPI 1 E 3  
DEL CODICE SPORTIVO INTERNAZIONALE

CAPACITÉS ET DIMENSIONS / CAPACITÀ E DIMENSIONI

- 110) Voie AV / Carreggiata ANT 1283 mm
- 111) Voie AR / Carreggiata POST 1303 mm
- 112) Garde au sol (pour vérification de la voie) 215 ± 15 mm voir - ved. pag. 15  
Altezza dal suolo (per la verifica carreggiate)
- 113) Hauteur hors-tout de la voiture / Altezza massima vettura 1358 mm (vide-roue)
- 114) Capacité du réservoir d'essence (y compris la réserve) 30 litres - litri  
Capacità serbatoio benzina (compresa riserva)
- 115) Nombre de places 5 116) Poids 710 kg  
Numero posti 5 Peso 710 kg

EQUIPMENT ET GARNITURES / EQUIPAGGIAMENTI E ACCESSORI

- 120) Chauffage intérieur: oui-non \_\_\_\_\_  
Riscaldamento interno: sì-no \_\_\_\_\_
- 121) Climatisation (sur option): oui-non \_\_\_\_\_  
Aria condizionata (a richiesta): sì-no \_\_\_\_\_
- 122) Sièges AV: type separés - separati  
Sedili anteriori: tipo \_\_\_\_\_
- 123) Sièges AR: type unique - unico  
Sedili posteriori: tipo \_\_\_\_\_



ROUES / RUOTE

- 124) Matériau tôle d'acier - lamiera d'acciaio  
Materiale \_\_\_\_\_
- 125) Poids unitaire (roue nue) 6,160 kg (tolérance ± 5%)  
Peso unitario (ruota nuda) \_\_\_\_\_
- 126) Diamètre de la jante 331 mm  
Diametro cerchione \_\_\_\_\_
- 127) Largeur de la jante 115 mm  
Larghezza cerchione \_\_\_\_\_

SUSPENSION / SOSPENSIONE

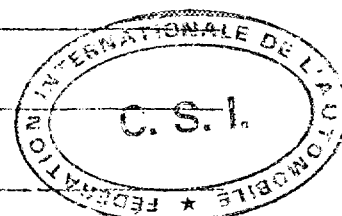
- 130) Stabilisateur AV (si prévu) à barre - a barra  
Stabilizzatore ANT (se previsto) \_\_\_\_\_
- 131) Stabilisateur AR (si prévu) \_\_\_\_\_  
Stabilizzatore POST (se previsto) \_\_\_\_\_



**5715**

**MOTEUR / MOTORE**

- 135) Cylindrée par cylindre / Cilindrata per cilindro 262,25 cm<sup>3</sup>
- 136) Chemises: oui / non  
camicie: sì / no
- 137) Nombre d'orifices d'admission par cylindre 1  
Numero orifici aspirazione per cilindro
- 138) Nombre d'orifices d'échappement par cylindre 1  
Numero orifici scarico per cilindro
- 139) Rapport volumétrique 9,8  
Rapporto di compressione
- 140\*) Volume de la chambre de combustion (minimum) 29,700 cm<sup>3</sup>  
Volume camera scoppio
- 140\*) Volume de la chambre de combustion dans la culasse 23,300 cm<sup>3</sup>  
Volume camera scoppio nella testata
- 141) Épaisseur du joint de culasse 1.2 mm  
Spessore guarnizione testata dopo serraggio
- 142) Piston, matériau alliage d'aluminium - lega d'alluminio  
Pistone, materiale
- 143) Nombre de segments 3  
Numero di anelli
- 144) Distance de la médiane de l'axe du piston au sommet du piston 36,05 ± 0,05 mm  
Distanza fra l'asse del pistone e la sommità del pistone
- 145) Capacité du réservoir-carter 2,77 litres - litri  
Capacità del serbatoio di lubrificante-carter
- 146) Radiateur d'huile: oui / non  
Radiatore olio: sì / no
- 147) Capacité du circuit de refroidissement 5,5 litres - litri  
Capacità circuito raffreddamento
- 148) Ventilateur (si prévu), diamètre 252 mm Matériau plastique - plastique  
Ventilatore (se previsto), diametro Materiale
- 149) Nombre de pales du ventilateur 4  
Numero pala ventilatore
- 150) Paliers vilebrequin, type come fin Diamètre 48,180 - 48,200 mm  
Cuscinetti albero motore, tipo guscio sottile Diametro
- 151) Poids volant (nu) non - no  
Peso volante (nudo)
- 152) Poids du volant avec couronne de démarreur 5,000 kg  
Peso volante con corona avviamento
- 153) Poids du volant avec embrayage 8,600 kg  
Peso volante con frizione
- 154) Poids du vilebrequin 7,000 kg  
Peso albero motore
- 155) Poids de la bielle 3,575 kg  
Peso biella
- 156) Poids du piston avec anneaux et segments 0,410 kg  
Peso pistone con anelli e anelli



**5715**

**ADMISSION / ASPIRAZIONE**

160) Matériau du collecteur d'admission Materiale collettore aspirazione	<u>alliage d'aluminium</u> <u>lega d'alluminio</u>
161) Diamètre extérieur des soupapes Diametro esterno valvole	<u>34 ± 0,15 mm</u>
162) Levée maximum des soupapes Alzata massima valvole	<u>9,200 ± 0,15 mm</u>
163) Nombre de ressorts par soupape Numero molle per valvola	<u>2</u>
164) Type de ressort Tipo di molla	<u>hélicoïdal</u> <u>elicoidale</u>
165) Jeu théorique pour le calage de la distribution Gioco teorico per la messa in fase distribuzione	<u>0,8 mm</u>
166) Avance d'ouverture (avec jeu théorique) Anticipo apertura (con gioco teorico)	<u>6°</u>
167) Retard de fermeture Ritardo chiusura	<u>45°</u>

**ÉCHAPPEMENT / SCARICO**

170) Matériau du collecteur d'échappement Materiale collettore scarico	<u>alliage de fer</u> <u>lega ferrosa</u>
171) Diamètre extérieur des soupapes Diametro esterno valvole	<u>29 ± 0,15 mm</u>
172) Levée maximum des soupapes Alzata massima valvole	<u>9,250 ± 0,15 mm</u>
173) Nombre de ressorts par soupape Numero molle per valvola	<u>2</u>
174) Type de ressort Tipo molla	<u>hélicoïdal</u> <u>elicoidale</u>
175) Jeu théorique pour le calage de la distribution Gioco teorico per la messa in fase distribuzione	<u>0,8 mm</u>
176) Avance d'ouverture (avec jeu théorique) Anticipo apertura (con gioco teorico)	<u>47°</u>
177) Retard de fermeture Ritardo chiusura	<u>7°</u>

**ALIMENTATION PAR CARBURATEURS / CARBURATORI**

180) Nombre de carburateurs Numero carburatori	<u>1</u>
181) Type / tipo	<u>inversé, double corps - invertito, doppio corpo</u>
182) Marque <u>DELTA</u> Marca	183) Modèle <u>DL ENTH A7</u> Modello
184) Nombre de passages de gaz par carburateur Numero passaggi miscela per carburatore	<u>1</u>



185) Diamètre de la tubulure de gaz à la sortie du carburateur 34 mm  
 Diametro condotto uscita carburatore  
 186) Diamètre du diffuseur au point d'étranglement maximum 22/24 mm  
 Diametro diffusore nel punto di massima strozzatura

Injection (si prévue) / Iniezione (se prevista)

187) Marque de la pompe -  
 Marca della pompa  
 188) Nombre de pistons -  
 Numero pistoni  
 189) Modèle ou type de la pompe -  
 Modello o tipo di pompa  
 190) Nombre total d'injecteurs -  
 Numero totale iniettori  
 191) Emplacement des injecteurs -  
 Ubicazione iniettori  
 192) Diamètre de la pipe d'admission au point de passage le plus étroit -  
 Diametro tubo aspirazione nel punto più stretto

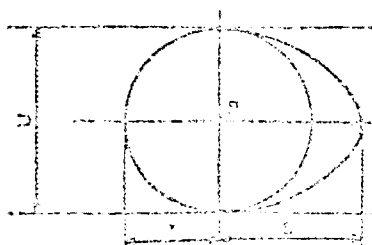
EQUIPEMENT DU MOTEUR / ACCESSORI MOTORE

195) Pompe à essence - mécanique ~~et/ou électrique~~  
 Pompa benzina - meccanica ~~e/opp. elettrica~~  
 196) Nombre 1  
 Numero  
 197) Type du système d'allumage bobine et distributeur  
 Tipo di sistema di accensione rocchetto e distributore  
 198) Nombre de bobines 1  
 Numero bobine  
 199) Génératrice: type alternateur Nombre 1  
 Generatore: tipo alternatore Numero  
 200) Système d'entraînement courroie  
 Sistema di comando cinghia  
 201) Batterie / Batteria  
 a) Tension 12 V b) Emplacement compartment moteur  
 Tensione Ubicazione vano motore



205) Arbres à cames / Alberi a camme

R : Centre / Centro



Came admission  
 Camma aspirazione

Came échappement  
 Camma scarico

S = 23,700 $\pm$ 0,15 mm  $\pm$ 0,005 in  
 T = 14,50 $\pm$ 0,15 mm  $\pm$ 0,005 in  
 U = 29,00 $\pm$ 0,30 mm  $\pm$ 0,012 in

S = 23,750 $\pm$ 0,15 mm  $\pm$ 0,005 in  
 T = 14,50 $\pm$ 0,15 mm  $\pm$ 0,005 in  
 U = 29,00 $\pm$ 0,30 mm  $\pm$ 0,012 in

5715

TRANSMISSION AUX ROUES / TRASMISSIONE ALLE RUOTE

Embrayage / Frizione

- 210) Type / Tipo à sec - a secco
- 211) Diamètre / Diametro 180 mm
- 212) Diamètre des garnitures: Intérieur 127 mm extérieur 160 mm  
 Diametro guarnizioni: interno 127 mm esterno 160 mm
- 213) Nombre de disques 1  
 Numero dischi 1

Boîte de vitesses / Cambio velocità

- 215) Nombre de rapports AV synchronisés 4  
 Numero marce avanti sincronizzate 4
- 216) Emplacement de la commande centrale : au plancher - sul pavimento  
 Ubicazione leva comando velocità centrale : au plancher - sul pavimento
- 217) Boîte automatique - emplacement de la commande -  
 Cambio automatico - ubicazione leva comando velocità -
- 218) Overdrive type -  
 Moltiplicatore tipo -
- 219) Overdrive ratio -  
 Rapporto moltiplicazione -

Pont moteur / Ponte motore

- 220) Type du pont autobloquant (si prévu) -  
 Tipo di differenziale autobloccante (se previsto) -  
 cylindrique
- 221) Nombre de dents du couple conique 58/13 ou 61/13  
 Numero denti coppia finale 58/13 ou 61/13  
 cylindrique
- 222) Rapport au couple conique 4,46 ou 4,692  
 Rapporto finale 4,46 ou 4,692



Foto k

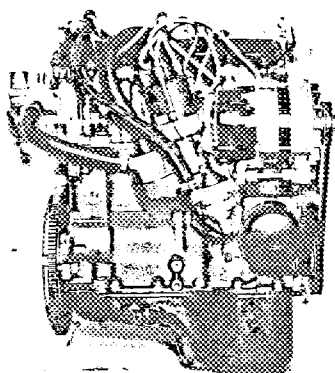


Foto L

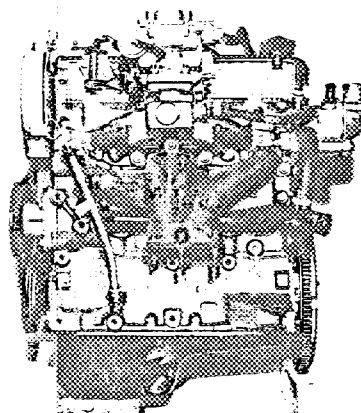


Foto M

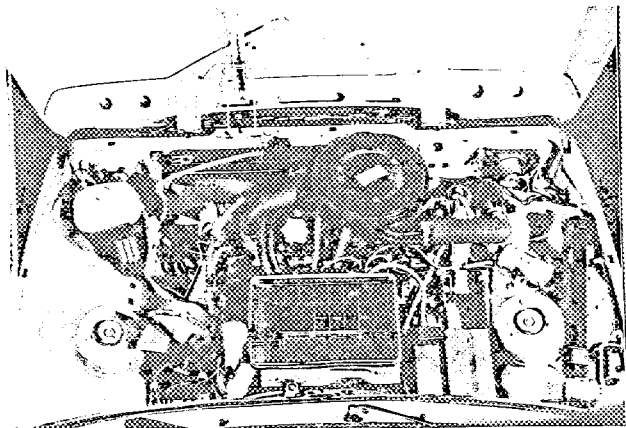


Foto N



Foto P

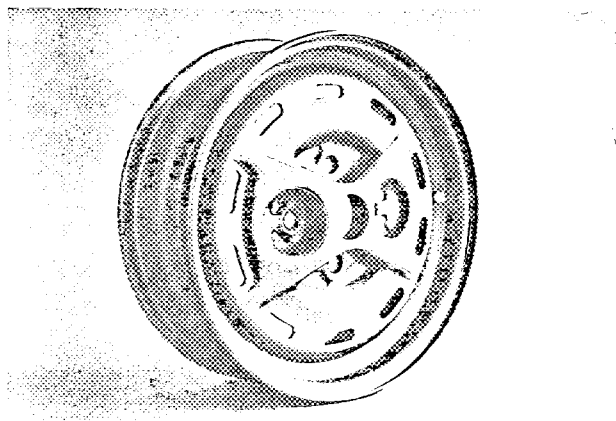


Foto Q

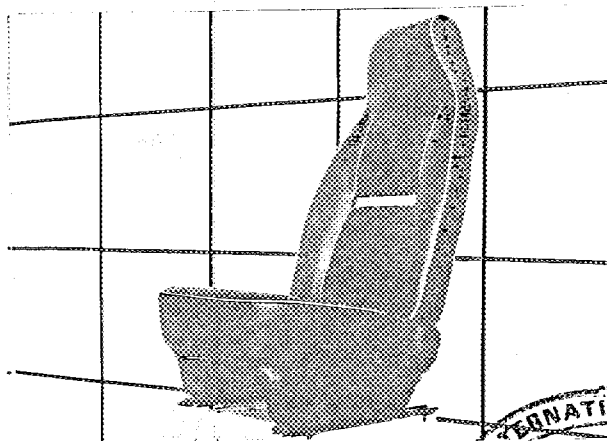


Foto R

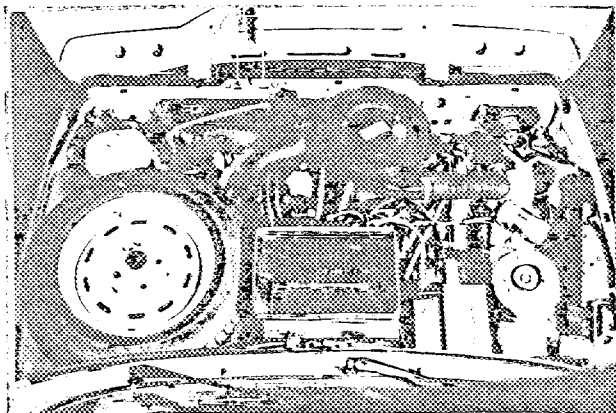
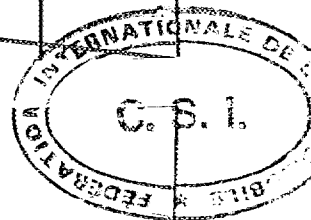
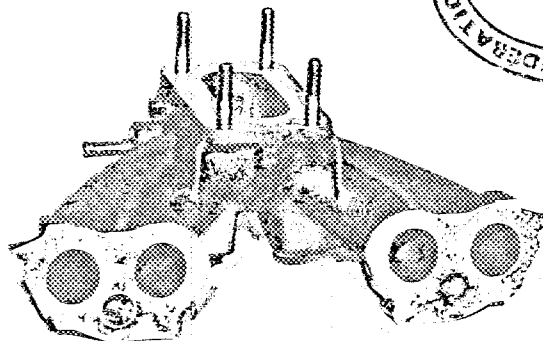
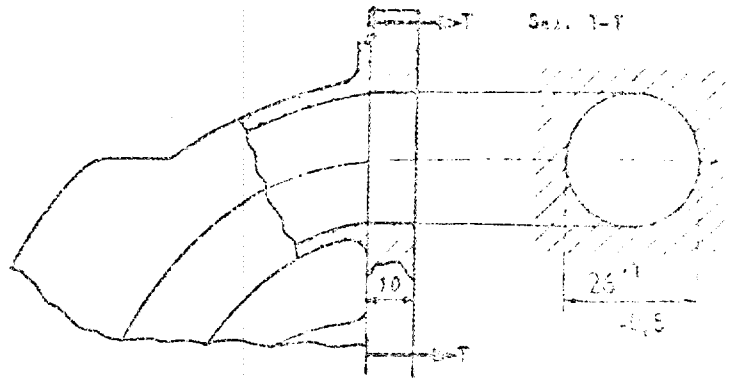


Photo S



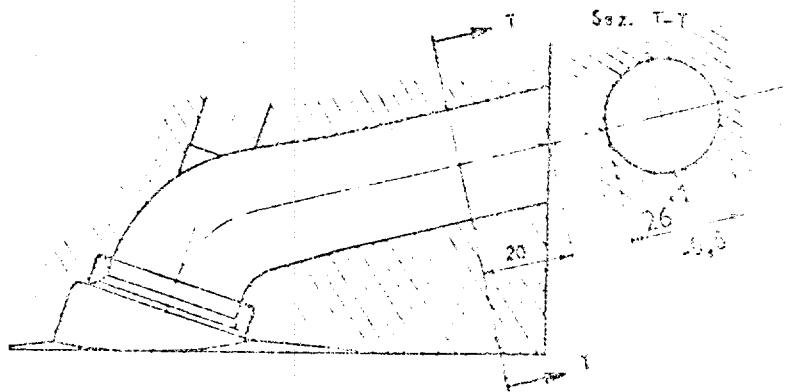
Dessin orifices collecteur admission, face côté culasse.

Disegno orifici collettore aspirazione, lato testata, con dimensioni.



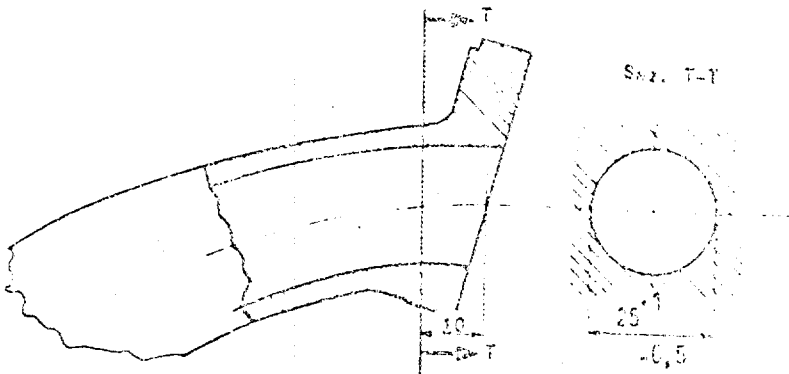
Dessin orifices admission culasse face collecteur.

Disegno orifici aspirazione testata lato collettore, con dimensioni.



Dessin orifices collecteur échappement face côté culasse.

Disegno orifici collettore scarico lato testata, con dimensioni.



Dessin orifices échappement culasse face collecteur.

Disegno orifici scarico testata lato collettore, con dimensioni.

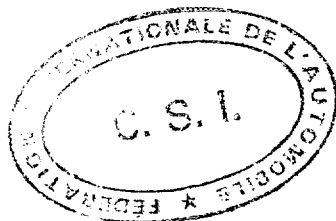
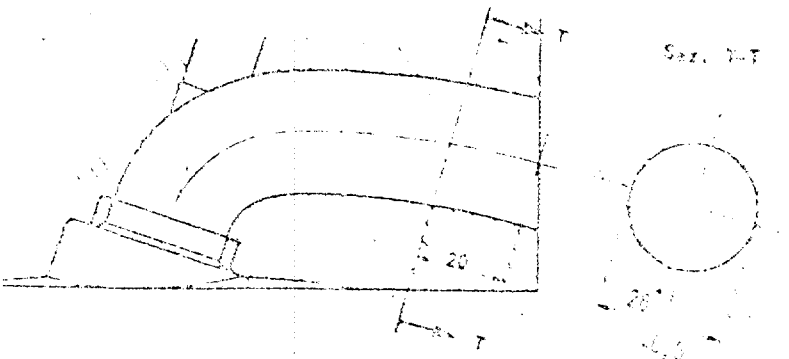


Foto T

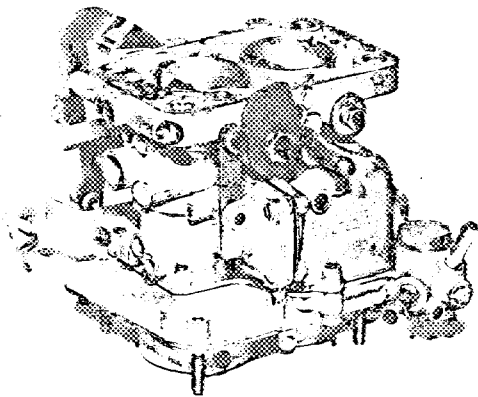


Foto U

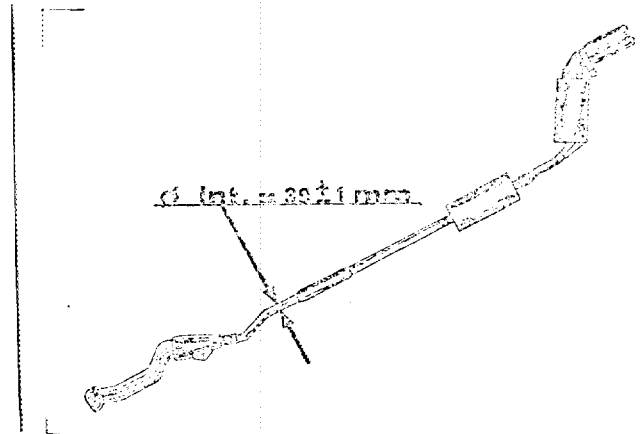
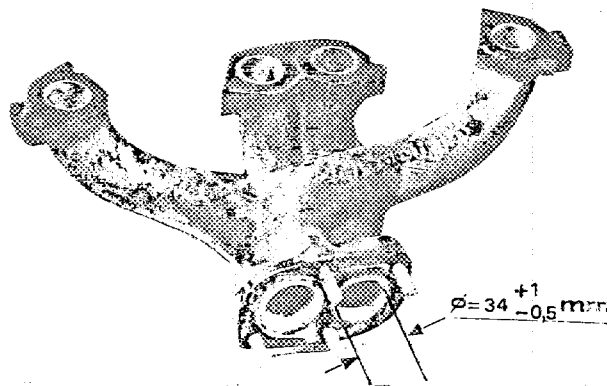


Foto V



Informations supplémentaires

Informazioni supplementari

- 112) Garde au sol (pour vérification de la voie)
- Altezza del suolo (per la verifica carreggiata)

A partir du bas de porte, voiture à pleine charge

Dal bordo inferiore porta, vettura a pieno carico

$A = 275 \pm 15 \text{ mm}$

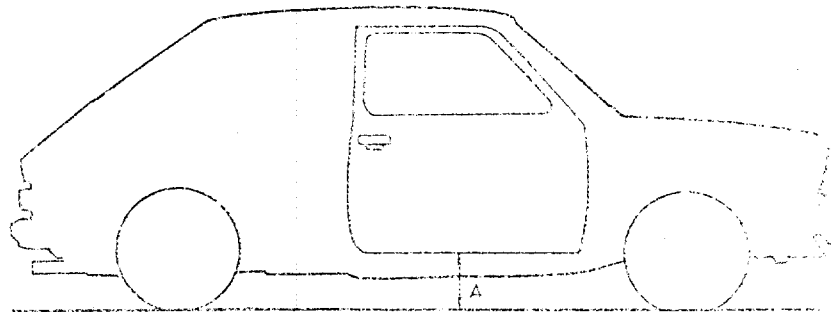
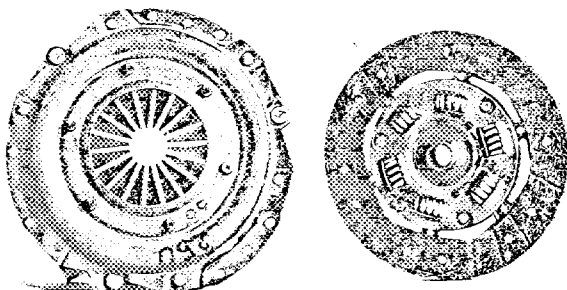
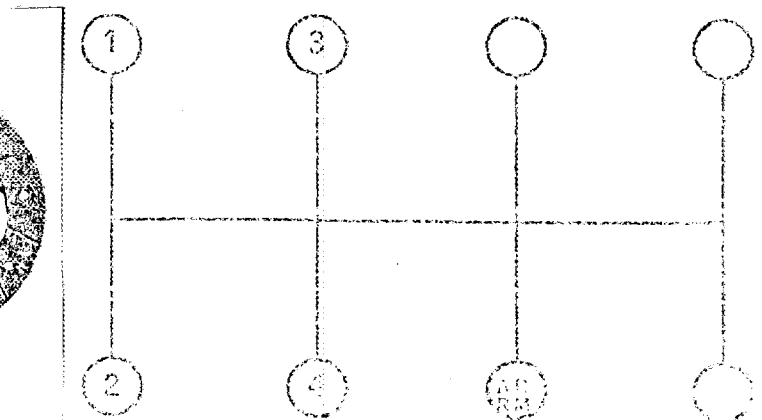


Foto W



Grille de vitesses

Griglia cambio velocità



Omologazione F.I.A. N° 5715



Gruppo 1.01/01V  
Vettura TURISMO DI SERIE

# AUTOMOBILE CLUB D'ITALIA

COMMISSIONE SPORTIVA AUTOMOBILISTICA ITALIANA  
FEDERATION INTERNATIONALE DE L'AUTOMOBILE

## Scheda di estensione d'Omologazione

secondo l'allegato J al Codice Sportivo Internazionale

Casa costruttrice FIAT Modello 127 Sport 70 HP  
N° di serie d'inizio delle modifiche descritte { autotelajo \_\_\_\_\_  
motore \_\_\_\_\_  
Data di applicazione delle modifiche \_\_\_\_\_ 19 \_\_\_\_  
Denominazione commerciale dopo l'applicazione delle modifiche:

La presente estensione d'omologazione deve essere considerata come:

variante / ~~evoluzione normale del tipo~~

Omologazione valida dal -1 OCT. 1978 19 \_\_\_\_ Lista \_\_\_\_\_

Descrizione delle modifiche:

Pour des voitures participants aux competitions dans le GRUPE 2 on livre sur demande:

Per vetture partecipanti a competizioni del GRUPPO 2 si fornisce a richiesta:

"valable en Groupe 2 uniquement"  
"valid for Group 2 only"



Timbro e firma della C.S.A.I.

Timbro o firma della F.I.A.



Pour des voitures participant aux compétitions dans le groupe 2 on a prévu, sur demande, la fourniture de les éléments renforcés suivantes:

01/01

Per vetture partecipanti a competizioni del gruppo 2 è prevista, a richiesta, la fornitura dei seguenti particolari rinforzati:

Bras inférieurs renforcés de la suspension AV avec articulation métallique (interchangeable avec les pièces d'origine - art. 261 bb)  
 Bracci inferiori rinforzati per la sospensione anteriore con snodi metallici (intercambiabili con i particolari originali - art. 261 bb)

7024824

"valable en Groupe 2 uniquement"

7024826

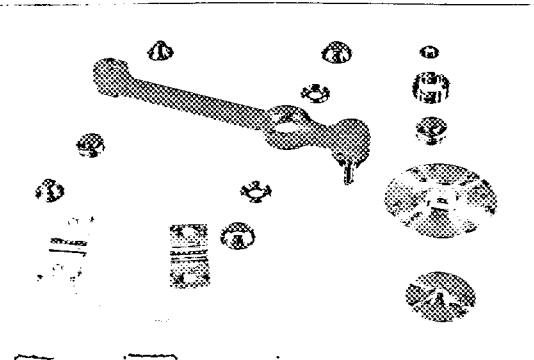
"valid for Group 2 only"

7024825

SSA 14 50

7024822

7024823



7024818

SSA 12 50

7024819

"valable en Groupe 2 uniquement"  
 "valid for Group 2 only"

7024835

7024837

7024836

7024821

7024820

Timbro e firma della C.S.A.I.

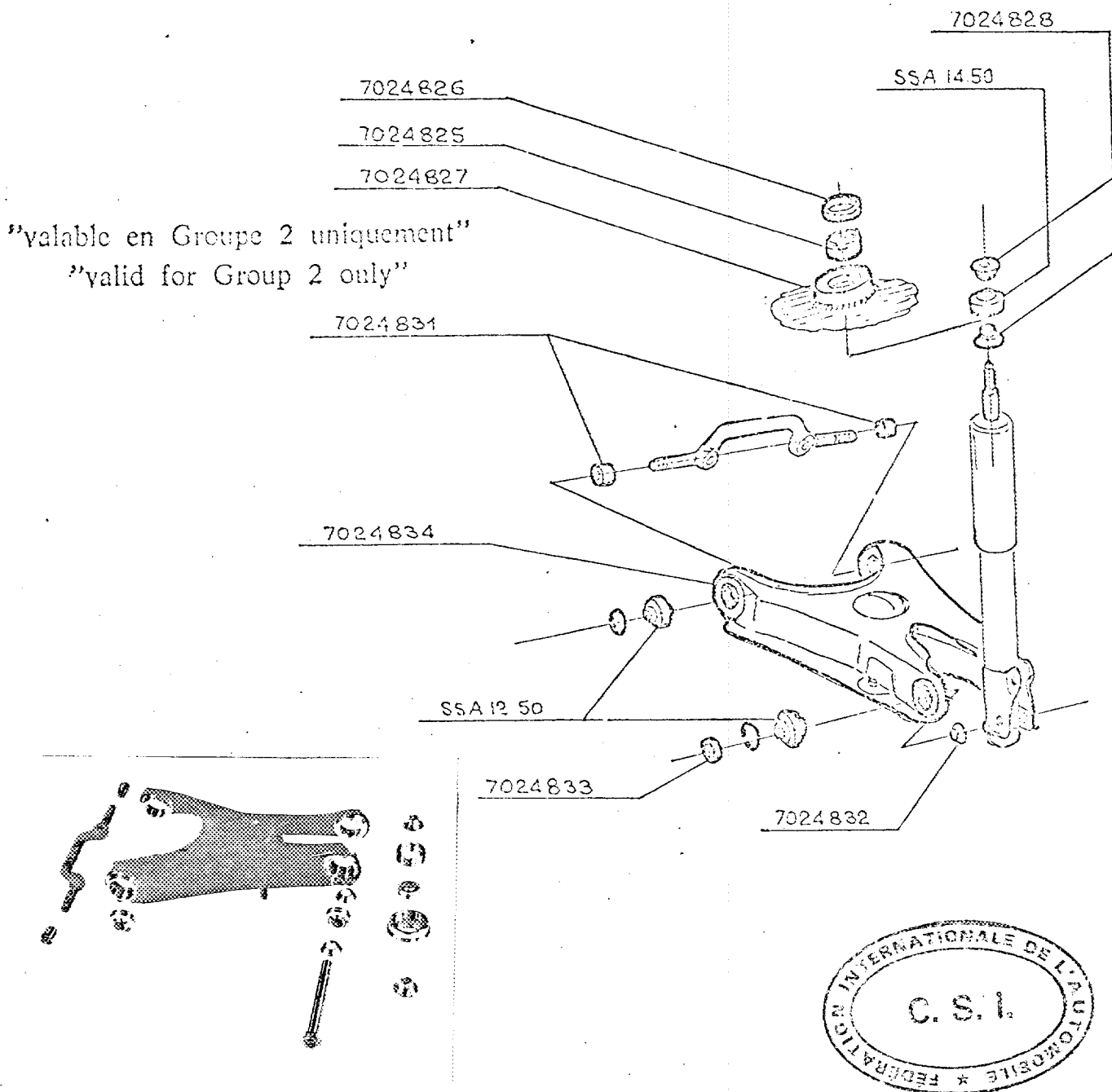


Bras inferieurs renforcés de la suspension AR avec articulation métallique (interchangeable avec les pièces d'origine - art. 261 bb)

Bracci inferiori rinforzati per la sospensione posteriore con snodi metallici (intercambiabili con i particolari originali - art. 261 bb)

"valable en Groupe 2 uniquement"

"valid for Group 2 only"



Timbro e firma della C.S.A.I.

"valable en Groupe 2 uniquement"  
 "valid for Group 2 only"

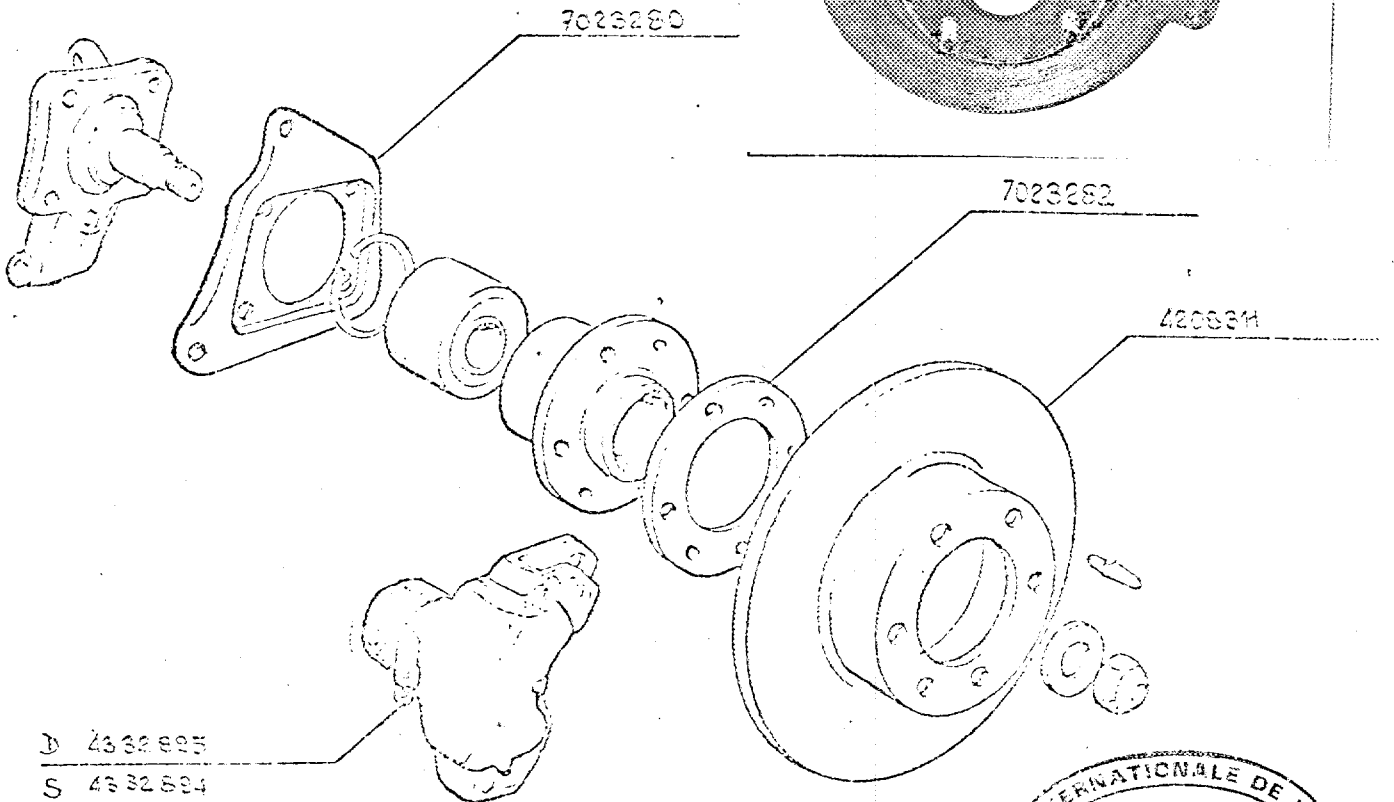
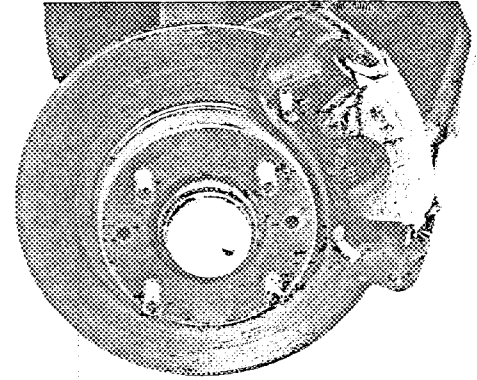
FREINS / FRENI

	ARRIERE / POSTERIORE
Freins à disques / Freni a disco	
59) Largeur des sabots Larghezza pattini d'attrito	37 mm
59) Nombre de sabots par frein Numero di pattini per freno	2
60) Surface de freinage par frein Superficie frenante per freno	441 cm <sup>2</sup>
61) Epaisseur du disque Spessore del disco	10 ou 10,8 mm

53) Nombre de cylindres par roue  
Numero di cilindretti per ruote

54) Alésage 34 ou 38 mm  
Diametro interno

Foto G



Timbro e firma della C.S.I.





# AUTOMOBILE CLUB D'ITALIA

COMMISSIONE SPORTIVA AUTOMOBILISTICA ITALIANA

FEDERATION INTERNATIONALE DE L'AUTOMOBILE

## Scheda di estensione d'Omologazione

secondo l'allegato J al Codice Sportivo Internazionale

Casa costruttrice FIAT Modello 127 Sport 70 HP

N° di serie d'inizio delle modifiche descritte { autotelaio \_\_\_\_\_ motore \_\_\_\_\_

Data di applicazione delle modifiche \_\_\_\_\_ 19\_\_

Denominazione commerciale dopo l'applicazione delle modifiche:

La presente estensione d'omologazione deve essere considerata come:

variante

Omologazione valida dal \_\_\_\_\_ 19\_\_ Lista \_\_\_\_\_

Descrizione delle modifiche:

### POUR RAISONS DE SECURITE -- PER RAGIONI DI SICUREZZA

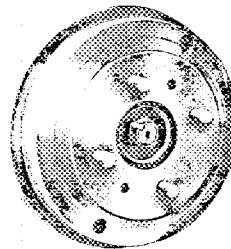
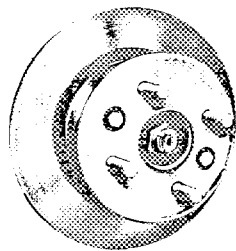
SUSPENSION / SOSPENSIONE

"valable en Groupe 2 uniquement"

"valid for Group 2 only"

49) Systeme de fixation des roues 4 goujons et écrous -- 4 prigionieri e dadi

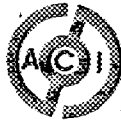
Sistema di fissaggio delle ruote Goujon ABARTH 7025360 Ecou ABARTH 7021640  
Prigioniero \_\_\_\_\_ Dado \_\_\_\_\_



Timbro e firma della C.S.I.



Timbro e firma della F.I.A.



# AUTOMOBILE CLUB D'ITALIA

COMMISSIONE SPORTIVA AUTOMOBILISTICA ITALIANA

FEDERATION INTERNATIONALE DE L'AUTOMOBILE

## Scheda di estensione d'Omologazione

secondo l'allegato J al Codice Sportivo Internazionale

Casa costruttrice FIAT Modello 127 Sport 70 HPN° di serie d'inizio delle modifiche descritte { autotelalo \_\_\_\_\_  
motore \_\_\_\_\_

Data di applicazione delle modifiche \_\_\_\_\_ 19 \_\_\_\_

Denominazione commerciale dopo l'applicazione delle modifiche:

La presente estensione d'omologazione deve essere considerata come:

variante / ~~evoluzione normale del tipo~~Omologazione valida dal -1. JAN. 1979 19 \_\_\_\_ Lista \_\_\_\_\_

Descrizione delle modifiche:

Pour des voitures participants aux compétitions dans le groupe 2 on a prévu, sur demande, la fourniture de les éléments suivantes :

Per vetture partecipanti a competizioni del gruppo 2 è prevista, a richiesta, la fornitura dei seguenti particolari :

Eléments renforcés de la suspension AV (V. p. 2)

Elementi rinforzati per la sospensione anteriore (V. pag. 2)

"valable en Groupe 2 uniquement"

"valid for Group 2 only"

Timbro e firma della C.S.A.I.

Timbro e firma della F.I.A.



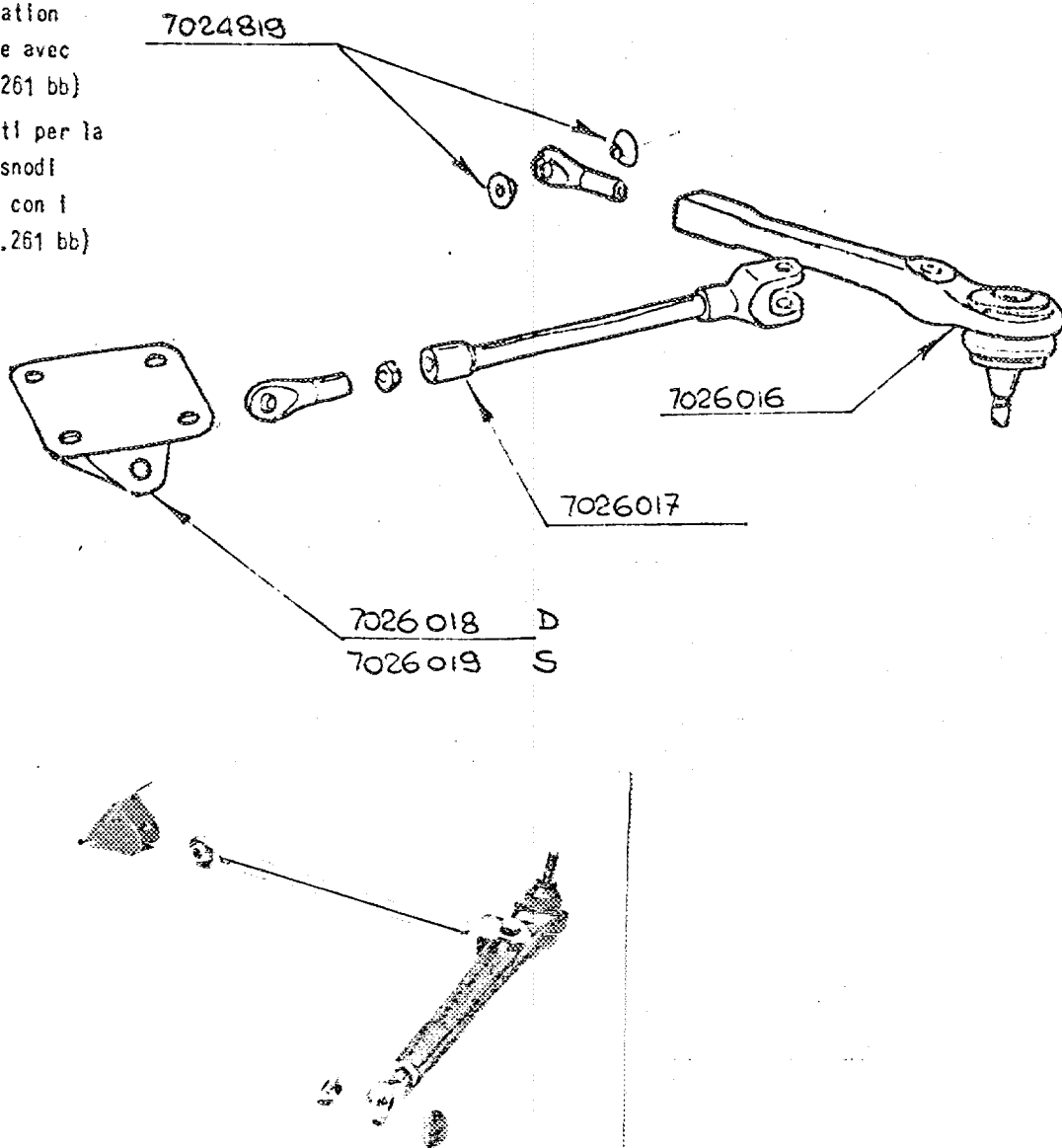
03/034

ELEMENTS RENFORCES DE LA SUSPENSION AV

ELEMENTI RINFORZATI PER LA SOSPENSIONE ANTERIORE

Bras et fixations renforcés de la suspension AV avec articulation métallique (Interchangeable avec les pièces d'origine - art.261 bb)

Bracci e attacchi rinforzati per la sospensione anteriore con snodi metallici (Intercambiabili con i particolari originali - art.261 bb)



"valable en Groupe 2 uniquement"  
"valid for Group 2 only"

Timbro e firma della C.S.A.I.





Gruppo

03/041

Vettura

TURISMO DI SERIE

# AUTOMOBILE CLUB D'ITALIA

COMMISSIONE SPORTIVA AUTOMOBILISTICA ITALIANA  
FEDERATION INTERNATIONALE DE L'AUTOMOBILE

## Scheda di estensione d'Omologazione

secondo l'allegato 3 al Codice Sportivo Internazionale

Casa costruttrice FIAT Modello 127 Sport 70 HP  
 N° di serie d'inizio delle modifiche descritte { autotelato \_\_\_\_\_  
 motore \_\_\_\_\_  
 Data di applicazione delle modifiche \_\_\_\_\_ 19 \_\_\_\_  
 Denominazione commerciale dopo l'applicazione delle modifiche:

La presente estensione d'omologazione deve essere considerata come:  
 variante / ~~evoluzione normale del tipo~~

Omologazione valida dal 1 JAN 1979 19 \_\_\_\_ Lista \_\_\_\_\_

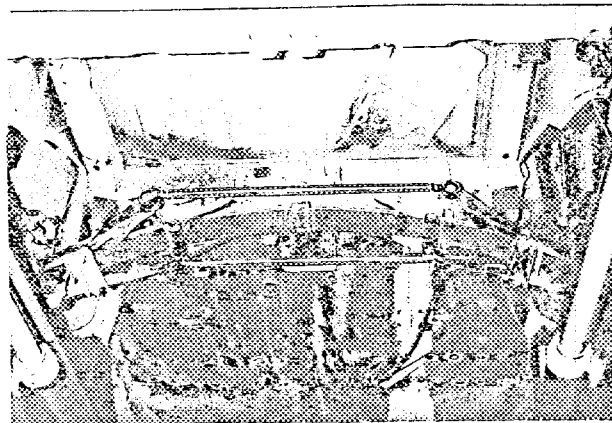
Descrizione delle modifiche:

Pour des voitures participants aux competitions dans le GRUPE 2 on livre sur demande:

Per vetture partecipanti a competizioni del GRUPPO 2 si fornisce a richiesta:

Tirants de renfort pour la suspension AR N° EST 2585

Tiranti di rinforzo sospensione posteriore n° EST 2585



"valable en Groupe 2 uniquement"

"valid for Group 2 only"

Timbro e firma della C.S.A.I.

Timbro e firma della F.I.A.



Omologazione F.I.A. N° 5715/

05/01E

Gruppo 1

Vettura TURISMO DI SERIE



# AUTOMOBILE CLUB D'ITALIA

COMMISSIONE SPORTIVA AUTOMOBILISTICA ITALIANA

FEDERATION INTERNATIONALE DE L'AUTOMOBILE

## Scheda di estensione d'Omologazione

secondo l'allegato J al Codice Sportivo Internazionale

Casa costruttrice FIAT Modello 127 Sport 70 HP

N° di serie d'inizio delle modifiche descritte { autotelaio \_\_\_\_\_  
motore \_\_\_\_\_

Data di applicazione delle modifiche \_\_\_\_\_ 19 \_\_\_\_\_

Denominazione commerciale dopo l'applicazione delle modifiche:

La presente estensione d'omologazione deve essere considerata come:

ERRATA CORRIGE

Omologazione valida dal -1 JAN 1979 19 \_\_\_\_\_ Lista \_\_\_\_\_

Descrizione delle modifiche: SCHEDA OMOLOGAZIONE N. 5715

Pag. 10

ADMISSION / ASPIRAZIONE

161) Diamètre extérieur des soupapes leggere - lire: 37 ± 0,15 mm  
Diametro esterno valvole anziché - au lieu: 34 ± 0,15 mm

Timbro e firma della C.S.A.I.



Timbro e firma della F.I.A.



Omologazione F.I.A. N° 5715/  
06/02  
Gruppo 1  
Vettura TURISMO DI SERIE



**AUTOMOBILE CLUB D'ITALIA**  
COMMISSIONE SPORTIVA AUTOMOBILISTICA ITALIANA  
FEDERATION INTERNATIONALE DE L'AUTOMOBILE

**Scheda di estensione d'Omologazione**  
secondo l'allegato 3 al Codice Sportivo Internazionale

Casa costruttrice FIAT Modello 127 Sport 70 HP  
N° di serie d'inizio delle modifiche descritte { autotelato \_\_\_\_\_  
motore \_\_\_\_\_  
Data di applicazione delle modifiche \_\_\_\_\_ 19\_\_\_\_  
Denominazione commerciale dopo l'applicazione delle modifiche:

La presente estensione d'omologazione deve essere considerata come:

~~variante~~ / evoluzione normale del tipo

Omologazione valida dal -1 JAN 1979 19\_\_\_\_ Lista \_\_\_\_\_

Descrizione delle modifiche:

Per aggiornamento alla produzione in corso, variare come segue:

Pour la mise à jour de la production courante, varier comme suit:

- pag. 10

**ADMISSION / ASPIRAZIONE**

161) Diamètre extérieur des soupapes 36,5 ± 0,15 mm  
Diametro esterno valvole



Timbro e firma della C.S.A.I.

Timbro e firma della F.I.A.



# AUTOMOBILE CLUB D'ITALIA

COMMISSIONE SPORTIVA AUTOMOBILISTICA ITALIANA

FEDERATION INTERNATIONALE DE L'AUTOMOBILE

## Scheda di estensione d'Omologazione

secondo l'allegato J al Codice Sportivo Internazionale

Casa costruttrice FIAT Modello 127 Sport 70 HP

N° di serie d'inizio delle modifiche descritte { autotelaio ---  
motore ---

Data di applicazione delle modifiche --- 19 ---

Denominazione commerciale dopo l'applicazione delle modifiche:

La presente estensione d'omologazione deve essere considerata come:

**ERRATA CORRIGE**

Omologazione valida dal -1. APR. 1979 19 --- Lista ---

Descrizione delle modifiche: SCHEDA OMOLOGAZIONE N° 5715

Pag. 9

### MOTEUR / MOTORE

145) Capacité du réservoir-carter

lire - leggere : 3,611 litres - litri

Capacità del serbatoio di lubrificante-carter

au lieu - anziché : 2,770 litres - litri



Timbro e firma della C.S.A.I.

Timbro e firma della F.I.A.



Gruppo 1

Vettura TURISMO DI SERIE

# AUTOMOBILE CLUB D'ITALIA

COMMISSIONE SPORTIVA AUTOMOBILISTICA ITALIANA

FEDERATION INTERNATIONALE DE L'AUTOMOBILE

## Scheda di estensione d'Omologazione

secondo l'allegato 3 al Codice Sportivo Internazionale

Casa costruttrice FIAT Modello 127 Sport 70 HP

N° di serie d'inizio delle modifiche descritte { autotelaio ---  
motore ---

Data di applicazione delle modifiche --- 19 ---

Denominazione commerciale dopo l'applicazione delle modifiche:

La presente estensione d'omologazione deve essere considerata come:

~~modificato~~ / evoluzione normale del tipo

Omologazione valida dal -1.AVR.1979 19 --- Lista ---

Descrizione delle modifiche: SCHEDA OMOLOGAZIONE N.5715

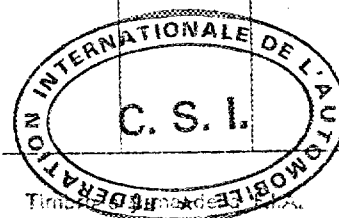
Per aggiornamento alla produzione in corso, variare come segue:

Pour la mise à jour de la production courante, varier comme suit:

Bolle de vitesses / Cambio di velocità

96)	Manuelle Manuale		Automatique Automatico		Supp. manuel/Automatique Supp. manuale/Automatico			
	Rapport Rapporto	N. dents N. denti	Rapport Rapporto	N. dents N. denti	Rapport Rapporto	N. dents N. denti	Rapport Rapporto	N. dents N. denti
1								
2								
3	1,342	$\frac{51}{38}$						
4								
5								
6								

(Pour 1<sup>ère</sup> B.V. de l'Art. 96 de la fiche de base)



MAR  
Marchia  
Indietro

Timbre e firma della C.S.A.I.

Timbre della F.I.A.

*[Handwritten signature]*



Gruppo 1  
Vettura TURISMO DI SERIE

# AUTOMOBILE CLUB D'ITALIA

COMMISSIONE SPORTIVA AUTOMOBILISTICA ITALIANA  
FEDERATION INTERNATIONALE DE L'AUTOMOBILE

## Scheda di estensione d'Omologazione

secondo l'allegato J al Codice Sportivo Internazionale

Casa costruttrice FIAT Modello 127 Sport 70 HP

N° di serie d'inizio delle modifiche descritte { autotelaio motore

Data di applicazione delle modifiche 19

Denominazione commerciale dopo l'applicazione delle modifiche:

La presente estensione d'omologazione deve essere considerata come:

variante / ~~evoluzione normale del tipo~~

Omologazione valida dal -1 Ma 1979 19 Lista

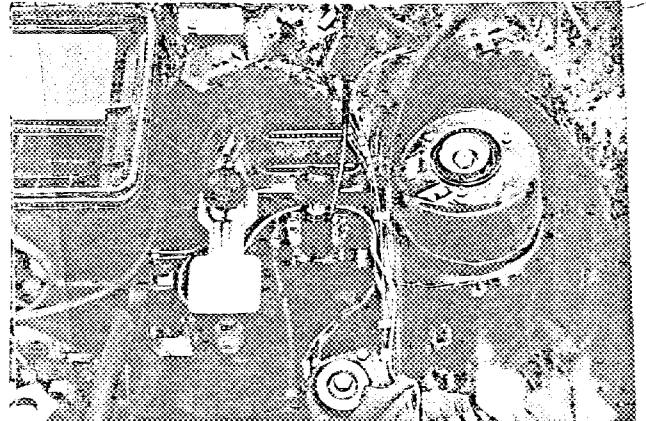
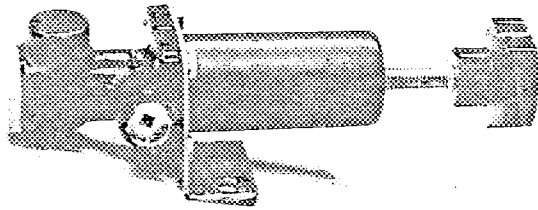
Descrizione delle modifiche:

Pour des voitures participant aux compétitions dans le GROUPE 2 on livre sur demande

Per vetture partecipanti a competizioni del GRUPPO 2 si fornisce a richiesta:

Ref. 7026030 Règulateur de freinage dans le compartiment moteur:

Dis. 7026030 Regolatore di frenata



"valable en Groupe 2 uniquement"

"valid for Group 2 only"

Timbro e firma della C.S.A.I.

Timbro e firma della F.I.A.





Gruppo 1 **10/08 V**  
 Vettura **TURISMO DI SERIE**

# AUTOMOBILE CLUB D'ITALIA

COMMISSIONE SPORTIVA AUTOMOBILISTICA ITALIANA  
 FEDERATION INTERNATIONALE DE L'AUTOMOBILE

## Scheda di estensione d'Omologazione

secondo l'allegato J al Codice Sportivo Internazionale

Casa costruttrice	FIAT	Modello	127 Sport 70 HP
N° di serie d'inizio delle modifiche descritte	{ autotelaio motore	—	—
Data di applicazione delle modifiche		—	19 —
Denominazione commerciale dopo l'applicazione delle modifiche: —			
La presente estensione d'omologazione deve essere considerata come: variante / <del>evoluzione normale del tipo</del>			
Omologazione valida dal	-1. JUN 1979	19	Lista

Descrizione delle modifiche: **SCHEDA OMOLOGAZIONE N° 5715**

Pour des voitures participants aux compétitions dans le groupe 2 on a prévu, sur demande, la fourniture de les éléments suivantes :

Per vetture partecipanti a competizioni del gruppo 2 è prevista, a richiesta, la fornitura dei seguenti particolari :

"valable en Groupe 2 uniquement"

Timbro e firma della C.S.A.I. "valid for Group 2 only" Timbro e firma della F.I.A.



**SUSPENSION / SOSPENSIONE**

Ancrage bras inferieurs de la suspension AR renforcés

(Interchangeable avec les pieces d'origine - art. 261 bb)

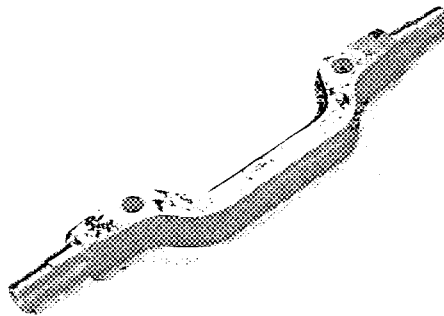
Attacco bracci inferiori rinforzati per la sospensione posteriore

(Intercambiabili con i particolari originali - art. 261bb)

10/06 v

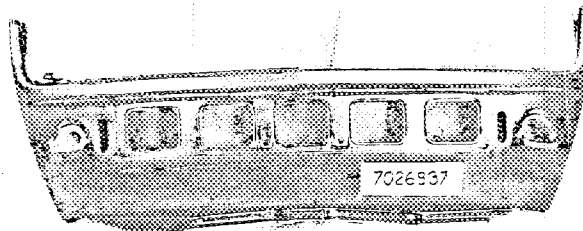
Ref. 7024842

Dis. 7024842

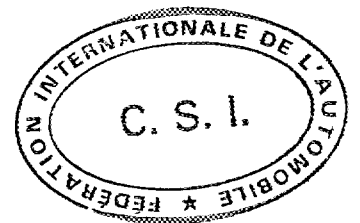


Prise d'air AV pour radiateur d'huile

Presca d'aria anteriore per radiatore olio



Timbro e firma della C.S.A.I.



"valable en Groupe 2 uniquement"

"valid for Group 2 only"

11/07

Omologazione F.I.A. N° 5715



Gruppo 1  
Vettura TURISMO DI SERIE

# AUTOMOBILE CLUB D'ITALIA

COMMISSIONE SPORTIVA AUTOMOBILISTICA ITALIANA  
FEDERATION INTERNATIONALE DE L'AUTOMOBILE

## Scheda di estensione d'Omologazione

secondo l'allegato J al Codice Sportivo Internazionale

Casa costruttrice	FIAT	Modello	127 Sport 70 HP
N° di serie d'inizio delle modifiche descritte	{ autotelaio motore	— —	
Data di applicazione delle modifiche		—	19 —
Denominazione commerciale dopo l'applicazione delle modifiche: —			

La presente estensione d'omologazione deve essere considerata come:

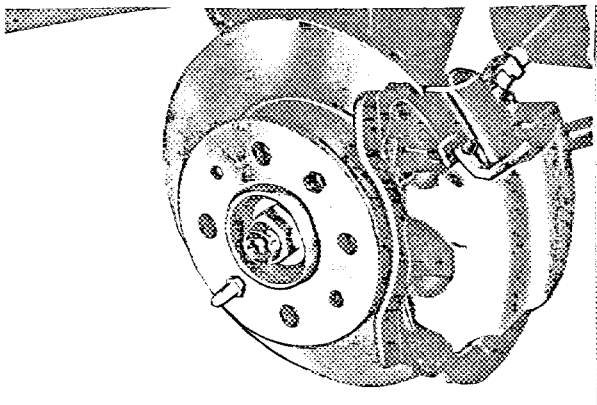
variante / DE FOURNITURE

Omologazione valida dal -1.001.1975 19 Lista

Descrizione delle modifiche: SCHEDA OMOLOGAZIONE N° 5715

Per aggiornamento alla produzione, aggiungere :  
Pour la mise à jour de la production courante, ajouter :

Etriers freins AV (Photo F)  
Pinze freni anteriori (Foto F)



Ref. N°	4411970	(C.)
	4411971	(D.)
Dis. N°	4411970	(S.)
	4411971	(D.)

Timbro e firma della C.S.A.I.



Timbro e firma della F.I.A.



Gruppo 1  
Vettura TURISMO DI SERIE

# AUTOMOBILE CLUB D'ITALIA

COMMISSIONE SPORTIVA AUTOMOBILISTICA ITALIANA  
FEDERATION INTERNATIONALE DE L'AUTOMOBILE

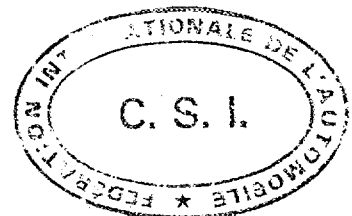
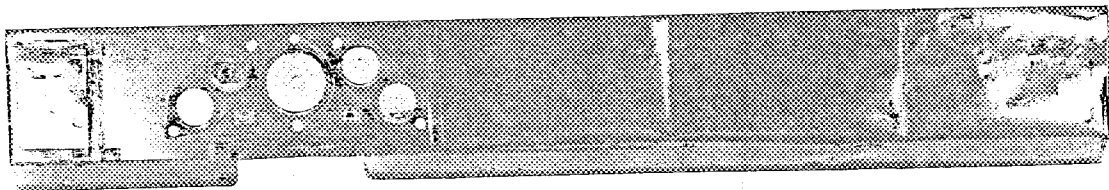
## Scheda di estensione d'Omologazione secondo l'allegato J al Codice Sportivo Internazionale

Casa costruttrice FIAT Modello 127 Sport 70 HP  
N° di serie d'inizio delle modifiche descritte { autotelaio \_\_\_\_\_  
motore \_\_\_\_\_  
Data di applicazione delle modifiche \_\_\_\_\_ 19 \_\_\_\_  
Denominazione commerciale dopo l'applicazione delle modifiche:

La presente estensione d'omologazione deve essere considerata come:  
variante / ~~evoluzione normale del tipo~~

Omologazione valida dal ~~1-AVR-1980~~ 19 \_\_\_\_ Lista \_\_\_\_\_

Descrizione delle modifiche: SCHEDA OMOLOGAZIONE N° 5715  
Pour des voitures participant aux compétitions dans le GROUPE 2 on livre sur demande:  
Per vetture partecipanti a competizioni del GRUPPO 2 si fornisce a richiesta:  
Tableau de bord nu, type compétition Ref. N° 7026145/n  
Cruscotto nudo tipo competizione Dis. N° 7026145/n



Timbro e firma della C.S.A.I. "valid for Group 2 only" Timbro e firma della F.I.A.

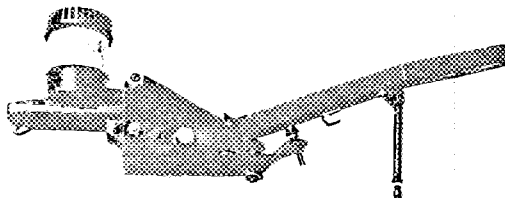
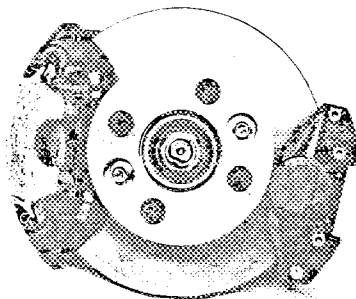
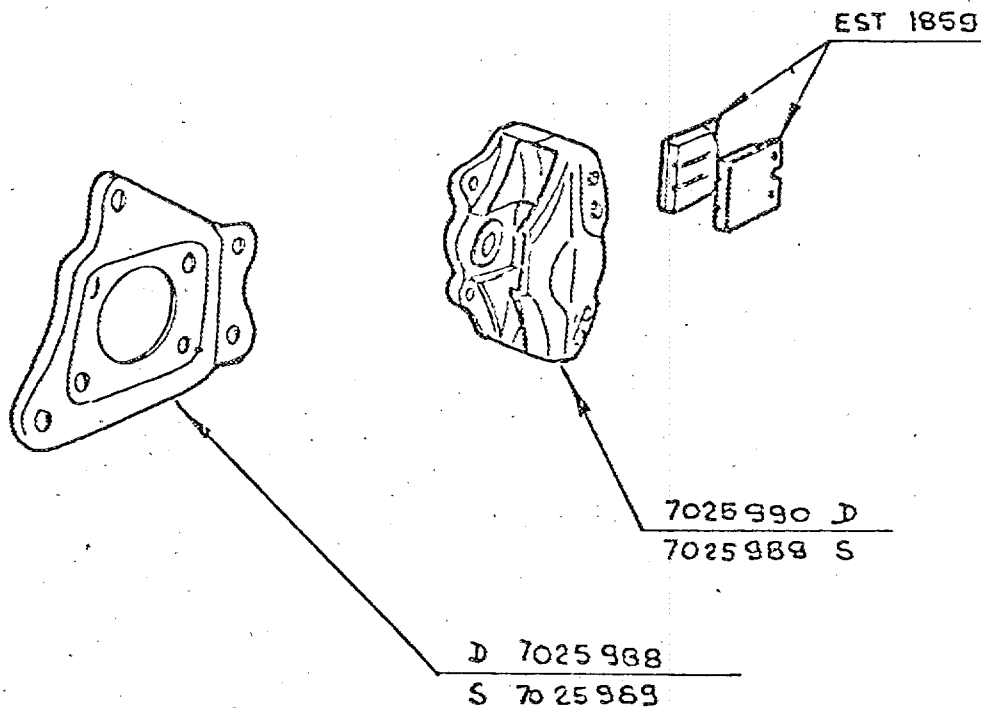
"valable en Groupe 2 uniquement"



FREIN A MAIN AVEC COMMANDE HYDRAULIQUE

12 / 08 V

FRENO A MANO CON COMANDO IDRAULICO



Timbro e firma della C.S.A.I.

"valable en Groupe 2 uniquement"

"valid for Group 2 only"



Gruppo 1

Vettura TURISMO DI SERIE

# AUTOMOBILE CLUB D'ITALIA

COMMISSIONE SPORTIVA AUTOMOBILISTICA ITALIANA

FEDERATION INTERNATIONALE DE L'AUTOMOBILE

## Scheda di estensione d'Omologazione

secondo l'allegato J al Codice Sportivo Internazionale

Casa costruttrice FIAT Modello 127 Sport 70 HP

N° di serie d'inizio delle modifiche descritte { autotelaio —  
motore —

Data di applicazione delle modifiche — 19 —

Denominazione commerciale dopo l'applicazione delle modifiche:

La presente estensione d'omologazione deve essere considerata come:

### ERRATA-CORRIGE

Omologazione valida dal 1<sup>o</sup> 1980 19 — Lista —

Descrizione delle modifiche: SCHEDA OMLOGAZIONE N° 5715

Pag. 9

### MOTEUR / MOTORE

152) Poids du volant avec couronne de démarreur	lire - leggere	6,000	Kg
Peso volante con corona avviamento	au lieu - anzichè	5,000	Kg
153) Poids du volant avec embrayage	lire - leggere	9,500	Kg
Peso volante con frizione	au lieu - anzichè	8,600	Kg
154) Poids du vilebrequin	lire - leggere	8,180	Kg
Peso albero motore	au lieu - anzichè	7,090	Kg
155) Poids de la bielle	lire - leggere	0,610	Kg
Peso biella	au lieu - anzichè	0,575	Kg

Pag. 10

### ALIMENTATION PAR CARBURATEURS / CARBURATORI

184) Nombre de passages de gaz par carburateur	lire - leggere	2
Numero passaggi miscela per carburatore	au lieu - anzichè	1

Timbro e firma della C.S.A.I.

Timbro e firma della F.I.A.



*[Handwritten signature]*



Omologazione F.I.A. N° 5715/.....

14 / 09 V

Gruppo 1

Vettura TURISMO DI SERIE

# AUTOMOBILE CLUB D'ITALIA

COMMISSIONE SPORTIVA AUTOMOBILISTICA ITALIANA

FEDERATION INTERNATIONALE DE L'AUTOMOBILE

## Scheda di estensione d'Omologazione

secondo l'allegato J al Codice Sportivo Internazionale

Casa costruttrice FIAT Modello 127 Sport 70 HP

N° di serie d'inizio delle modifiche descritte { autotelaio motore

Data di applicazione delle modifiche 19

Denominazione commerciale dopo l'applicazione delle modifiche:

La presente estensione d'omologazione deve essere considerata come:

variante / ~~evoluzione normale del tipo~~

Omologazione valida dal -1 OCT 1980 19 Lista

Descrizione delle modifiche: SCHEDA OMOLOGAZIONE N° 5715

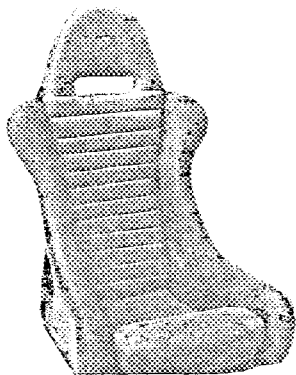
On a prévu, sur demande, la fourniture de :

E' prevista , a richiesta, la fornitura di :

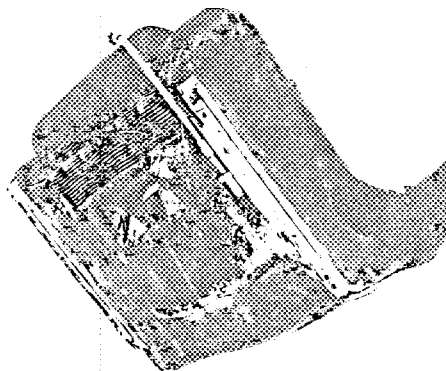
CARROSSERIE ET ÉQUIPEMENT INTÉRIEUR / CARROZZERIA ED EQUIPAGGIAMENTO INTERNO

30) Poids siège(s) AV (enlevés de la voiture avec dossiers, glissières et supports) 6,400 Kg  
Peso sedile(i) ANT (tolli dalla vettura, con guide e supporti)

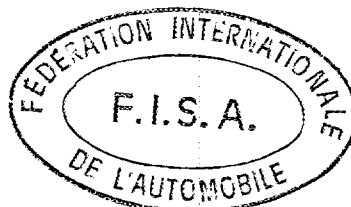
Sièges AV: type siège de sport - sedile sportivo ABARTH N° 7024847  
Sedili anteriori: tipo



Timbro e firma della C.S.A.I.



Timbro e firma della F.I.A.





Omologazione F.I.A. N° 5715  
15 / 10 V

Gruppo 1  
Vettura TURISMO DI SERIE

# AUTOMOBILE CLUB D'ITALIA

COMMISSIONE SPORTIVA AUTOMOBILISTICA ITALIANA

FEDERATION INTERNATIONALE DE L'AUTOMOBILE

## Scheda di estensione d'Omologazione

secondo l'allegato J al Codice Sportivo Internazionale

Casa costruttrice FIAT Modello 127 Sport 70 HP

N° di serie d'inizio delle modifiche descritte { autotelaio motore

Data di applicazione delle modifiche 19

Denominazione commerciale dopo l'applicazione delle modifiche:

La presente estensione d'omologazione deve essere considerata come:

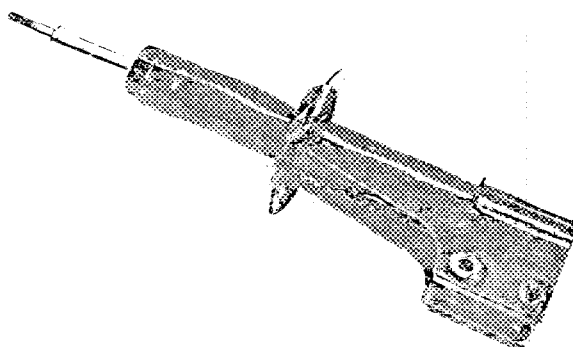
variante / ~~evoluzione normale del tipo~~

Omologazione valida dal 1. OCT. 1980 19 Lista

Descrizione delle modifiche: SCHEDA OMOLOGAZIONE N° 5715

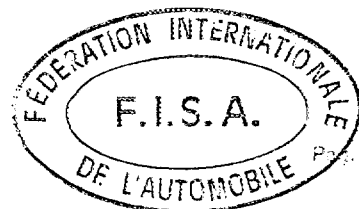
Pour des voitures participant aux compétitions dans le GROUPE 2 on livre sur demande:  
Per vetture partecipanti a competizioni del GRUPPO 2 si fornisce a richiesta:

Amortisseurs de série renforcés par suspension AV  
(Interchangeable avec les pièces d'origine-art. 261 bb)  
Ammortizzatori di serie rinforzati per sospensione anteriore  
(Intercambiabili con i particolari originali-art. 261 bb)



Timbro e firma della C.S.A.I. "valid for Group 2 only" Timbro e firma della F.I.A.

"valable en Groupe 2 uniquement"



Omologazione F.I.A. N° 5715/

16 / 06 E

Gruppo 1

Vettura TURISMO DI SERIE



# AUTOMOBILE CLUB D'ITALIA

COMMISSIONE SPORTIVA AUTOMOBILISTICA ITALIANA

FEDERATION INTERNATIONALE DE L'AUTOMOBILE

## Scheda di estensione d'Omologazione

secondo l'allegato J al Codice Sportivo Internazionale

Casa costruttrice FIAT      Modello 127 Sport 70 HP

N° di serie d'inizio delle modifiche descritte  
 autotelaio      --  
 motore      --

Data di applicazione delle modifiche      19 --

Denominazione commerciale dopo l'applicazione delle modifiche:

La presente estensione d'omologazione deve essere considerata come:

~~VARIANTE~~ ERRATA-CORRIGE

Omologazione valida dal 1 JAN 1981 19 Lista

Descrizione delle modifiche: SCHEDA OMOLOGAZIONE N° 5715

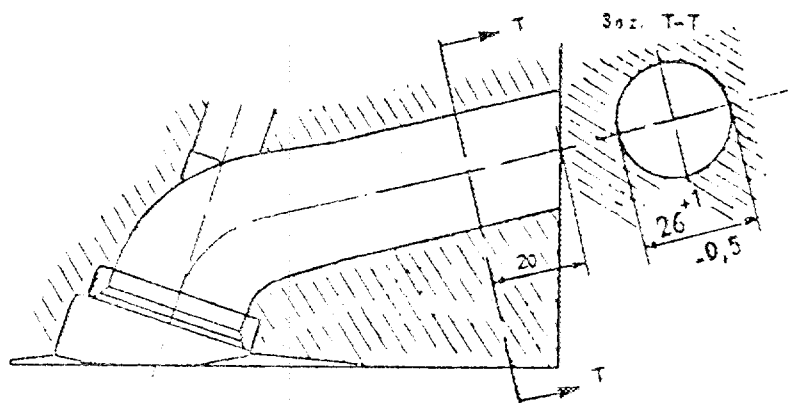
Cette extention annule et remplace dans la pag. 14 de la fiche N° 5715 la partie suivante:

Sostituisce e annulla nella pag. 14 della scheda N° 5715 la parte seguente:

Dessin orifices admission culasse face collecteur.

Disegno orifici aspirazione testata lato collettore, con dimensioni.

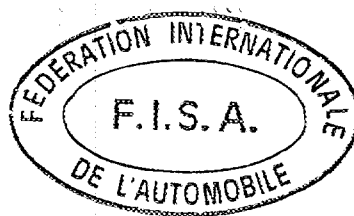
Orifices soigneusement polies.  
 Condotti accuratamente lucidati.



Timbro e firma della C.S.A.I.

*[Handwritten signature]*

Timbro e firma della F.I.A.





Gruppo 1  
Vettura TURISMO DI SERIE

# AUTOMOBILE CLUB D'ITALIA

COMMISSIONE SPORTIVA AUTOMOBILISTICA ITALIANA  
FEDERATION INTERNATIONALE DE L'AUTOMOBILE

## Scheda di estensione d'Omologazione

secondo l'allegato J al Codice Sportivo Internazionale

Casa costruttrice FIAT Modello 127 Sport 70 HP  
N° di serie d'inizio delle modifiche descritte { autotelaio \_\_\_\_\_  
motore \_\_\_\_\_  
Data di applicazione delle modifiche \_\_\_\_\_ 19 \_\_\_\_  
Denominazione commerciale dopo l'applicazione delle modifiche: \_\_\_\_\_

La presente estensione d'omologazione deve essere considerata come:

variante / ~~evoluzione normale del tipo~~

Omologazione valida dal 1. AVR. 1981 19 \_\_\_\_ Lista \_\_\_\_\_

Descrizione delle modifiche: SCHEDA OMOLOGAZIONE N° 5715

Pour des voitures participant aux compétitions dans le GROUPE 2 on livre sur demande:

Per vetture partecipanti a competizioni del GRUPPO 2 si fornisce a richiesta:

Pag. 3

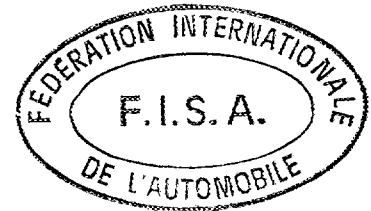
### FREINS / FRENI

Avec disque aéré N. AMO13066  
c/disco autoventilante

53) Nombre de cylindres par roue  
Numero di cilindretti per ruota

54) Alésage  
Diametro interno

AVANT / ANTERIORE
1
48 o 54 mm



"valable en Groupe 2 uniquement"

"valid for Group 2 only"

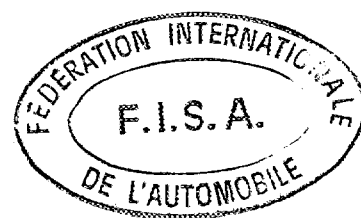
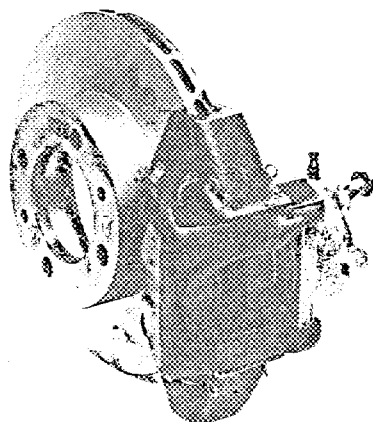
Timbro e firma della C.S.A.I.

Timbro e firma della F.I.A.

17 / 11 V

Freins à disques / Freni a disco		AVANT / ANTERIORE
58) Largeur des sabots Larghezza pattini d'attrito		37 mm
59) Nombre de sabots par frein Numero di pattini per freno		2
60) Surface de freinage par frein Superficie frenante per freno		441,70 cm <sup>2</sup>
61) Epaisseur du disque Spessore del disco		18 mm
62) Diamètre du disque Diametro del disco		227 mm

Foto F



"valable en Groupe 2 uniquement"  
"valid for Group 2 only"

Timbro e firma della C.S.A.I.



**AUTOMOBILE CLUB D'ITALIA**  
 COMMISSIONE SPORTIVA AUTOMOBILISTICA ITALIANA  
 FEDERATION INTERNATIONALE DE L'AUTOMOBILE

**Scheda di estensione d'Omologazione**  
 secondo l'allegato 3 al Codice Sportivo Internazionale

Casa costruttrice FIAT Modello 127 Sport 70 HP  
 N° di serie d'inizio delle modifiche descritte { autotelaio —  
 motore —  
 Data di applicazione delle modifiche — 19 —  
 Denominazione commerciale dopo l'applicazione delle modifiche:

La presente estensione d'omologazione deve essere considerata come:

**ERRATA CORRIGE**

Omologazione valida dal 1.06.1981 19 — Lista —

Descrizione delle modifiche: **SCHEDA OMOLOGAZIONE N° 5715**

Pag. 3

**FREINS / FRENI**

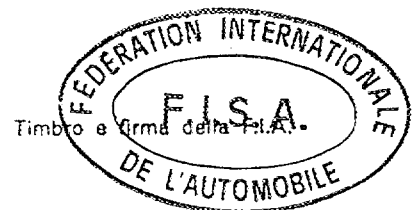
		ARRIERE / POSTERIORE			ARRIERE / POSTERIORE
54) Alésage	<u>lire</u>	19,05 mm	au lieu	19,5 mm	
Diametro interno	<u>leggere</u>		anziché		

Pag. 9

**MOTEUR / ENGINE**

140<sup>b</sup>) Volume de la chambre de combustion dans la culasse lire-leggere 22,450 cm<sup>3</sup>  
 Volume camera scoppio nella testata au lieu-anziché 23,300 cm<sup>3</sup>

Timbro e firma della C.S.A.I.



Timbro e firma della F.I.A.

*[Handwritten signature]*





FIAT - 127 SPORT 90HP

MARQUE ET MODELE

10/78

VALIDITE HOMOLOGATION

5715

FICHE NR.

1 / 1150

GROUPE / CLASSE

EXTENSIONS	DEBUT VALIDITE	DESCRIPTION	NOTES
01/04V	10/78	SUSPENSION AV - AR - FREIN	
02/03V		FIXATION DES ROUES	
03/03V	11/78	SUSPENSION AV	
04/04V	11/78	SUSPENSION AR	
05/01E	11/78	SOUPAPE	
06/02E	11/78	SOUPAPE	
07/03E	4/78	MOTEUR	
08/04E	4/78	RAPPORT	
9/5V	5/78	REGULATEUR DE FREINAGE	
10/06V	6/78	SUSPENSION AR - CARROSSERIE	
11/07V	10/78	FREIN	
12/08V	4/80	TABEAU DE BORD - FREIN	
13/05E	7/80	MOTEUR - CARBURATEUR	
14/09V	10/80	SIEGE	
15/10V	10/80	SUSPENSION AV.	
16/06E	1/81	EUCLASSE	
17/11V	4/81	FREIN	
18/07E	7/81	FREIN - EUCLASSE	

Autres homologations du modèle

Vérifiée le

19/8/86

par

visée ce jour le

par