

FIA - FÉDÉRATION INTERNATIONALE DE L'AUTOMOBILE

O.N.S. Oberste Nationale Sportkommission für den Automobilsport in Deutschland GmbH

Testblatt nach Anhang J des Internationalen Automobil-Sportgesetzes für Wagen der Gruppen 1 bis 5
Book of recognition in accordance with Appendix J to the International Sporting Code for cars of groups 1 to 5

Hersteller Volkswagenwerk AG Modell 86 - 1,3 l Derby
Manufacturer Volkswagenwerk AG
Hersteller des Chassis Volkswagenwerk AG
Chassis Manufacturer Volkswagenwerk AG
Hersteller des Motors Volkswagenwerk AG
Engine Manufacturer Volkswagenwerk AG
Homologation gültig ab 1. / 9 1977
Recognition valid as from 1. / 9 1977
Modell homologiert in Gruppe 1 Homologations-Nummer 5664
Model recognized in group 1 Recognition number 5664

Photo A: Wagen schräg von vorn
Photo A: ¾ view of car from front



Photo B: Wagen schräg von hinten
Photo B: ¾ view of car from rear



ALLGEMEINE MERKMALE: GENERAL CHARACTERISTICS:

- Art der Konstruktion: ~~getrennt~~ / selbsttragend
Type of car construction: ~~separate~~ / unitary construction
- Material des Chassis Stahl Material der Karosserie Stahl
Material of chassis steel Material of coachwork steel
- Radstand rechts 2330 links 2330
Wheelbase right 2330 left 2330
- Karosseriebreite an der Vorderachse 1559
Width of bodywork measured at front axle 1559
- Karosseriebreite an der Hinterachse 1559
Width of bodywork measured at rear axle 1559
- Länge über alles mit Stoßfängern 3866 ohne Stoßfänger 3806
Overall length with bumpers 3866 without bumpers 3806
- Art der Radaufhängung vorn Mc Pherson Federbein hinten Koppellenkerachse
Type of suspension: front Mc Pherson strut rear coupeled trailing arm axle

Unterschrift und Stempel
der nationalen Sporthoheit
Signature and stamp
of national sporting authority

Unterschrift und Stempel
der FIA
signature and stamp
of FIA



MOTOR:
ENGINE

8. Arbeitsverfahren Viertakt / four-stroke
 Cycle
9. Anzahl und Anordnung der Zylinder 4 in Reihe / 4 in line
 Number and disposition of cylinders
10. Art der Kühlung Wasserkühlung / water-cooled
 Cooling system
11. Lage und Anordnung des Motors vorn quer / front transverse
 Location and position of engine
12. Material des Motorblocks Gusseisen / cast iron
 Material of engine block
13. Antriebsräder: vorn - hinten vorn / front
 Drive wheels: front - rear
14. Lage des Getriebes am Motor / engine output
 Location of gear-box

KAROSSERIE UND INNENEINRICHTUNG
COACHWORK AND INTERIOR

20. Anzahl der Türen 2
 Number of doors
21. Material der Türen vorn Stahlblech hinten/.
 Material of doors: front sheet steel rear/.
22. Material der Motorhaube Stahlblech / sheet steel
 Material of bonnet
23. Material der Kofferhaube Stahlblech / sheet steel
 Material of boot lid
24. Material der Heckscheibe Sicherheitsglas / safety glass
 Material of rear window
25. Material der Windschutzscheibe Sicherheitsglas / safety glass
 Material of windscreen
Laminated glass is available
26. Material der Scheiben der vorderen Türen Sicherheitsglas / safety glass
 Material of front door windows
27. Material der Scheiben der hinteren Türen/. / ./.
 Material of rear door windows
28. Betätigung der Türscheiben vorn Handkurbel hinten/.
 Sliding system of door windows front hand lever rear/.
29. Material der hinteren Seitenscheiben Sicherheitsglas / safety glass
 Material of rear quarter lights
30. Masse der(des Vordersitze(s) mit Konsolen und Schienen, ausgebaut 11,85 kg
 Weight of front seat(s) (complete with supports and rails, out of the car)
31. Material des vorderen Stoßfängers Stahl mit Halter Masse 3,29 kg
 Front bumper material steel with bracket Weight 3,29 kg
32. Material des hinteren Stoßfängers Stahl mit Halter Masse 3,29 kg
 Rear bumpers material steel with bracket Weight 3,29 kg
33. Belüftung: ja / nein ja / yes
 Ventilation yes / no

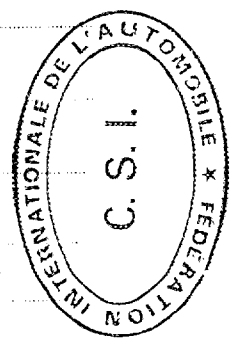

Marke **VW** Modell **96 - 1,3 l** Nr. **5664**
 Make Model No.

LENKUNG
STEERING

40. Art **Zahnstangenlenkung** / **rack and pinion steering**
 Type
 41. Lenkhilfe **nein** / **no**
 Servo-assistance

RADAUFHÄNGUNG
SUSPENSION

45. Radaufhängung vorn (Foto D) Art der Feder **Federbeine** / **strut**
 Front suspension (photo D) Type of spring
 46. Anzahl der Stoßdämpfer vorn: **2**
 Number of shock absorbers
 47. Radaufhängung hinten (Foto E) Art der Feder **Federbeine** / **strut**
 Rear suspension (Photo E) Type of spring
 48. Anzahl der Stoßdämpfer hinten: **2**
 Number of shock absorbers

BREMSEN
BRAKES

50. System **Zweikreis** / **dual circuit brake system**
 Method of operation
 51. Bremshilfe (wenn vorhanden) Art: **Unterdruck** / **vacuum**
 Servo assistance (if fitted) Type:
 52. Anzahl der Hauptzylinder **1**
 Number of master-cylinders

	vorn front	hinten rear
53. Anzahl der Zylinder je Rad Number of cylinders per wheel	1	1
54. Bohrung Bore	44 mm	17,46 mm
Trommelbremse Drum brakes		
55. Durchmesser innen Inside diameter		180
56. Anzahl der Bremsbeläge je Bremse Number of shoes per brake		2
57. Bestrichene Fläche je Bremse Total area per brake		169,5 cm ²
Scheibenbremsen Disc brakes		
58. Breite der Bremsbeläge Width of brake linings	61,75	
59. Anzahl der Bremsbeläge je Bremse Number of pads per brake	2	
60. Bestrichene Fläche je Bremse Total area per brake	565 cm ²	



Marke **VW** Modell **86 - 1,3 1** Nr. **5664**
 Make Model No.

MOTOR
ENGINE

65. Bohrung **75 mm** 66. Maximal zulässige Bohrung **75,6 mm**
 Bore Maximum bore allowed
67. Hub **72 mm**
68. Gesamthubraum **1272 cm³** 69. Maximal zulässiger Hubraum **1292 cm³**
 Total cylinder-capacity Maximum cylinder-capacity allowed
70. Zylinderkopf: Material **Aluminium** 71. Anzahl **1**
 Head: material **aluminium** Number
72. Art der Kurbelwelle **einteilig** gegossen / ~~geschmiedet~~ **gegossen**
 Type of crankshaft **single piece** Moulded ~~XXXX~~ **moulded**
73. Anzahl der Kurbelwellen-Hauptlager **5**
 Number of crankshaft main bearings
74. Größter Durchmesser des Pleuellagerzapfens **41,97**
 Maximum diameter of the big end journal
75. Pleueifuß: Art **geteilt** Durchmesser **45,00**
 Connecting rod big end type **splited** Diameter
76. Material der Kurbelwellen-Lagerdeckel **Gusseisen**
 Material of bearing cap **cast iron**
77. Material des Schwungrades **Stahl** / **steel**
 Material of flywheel
78. Material der Kurbelwelle **Stahl** / **steel**
 Crankshaft material
79. Material der Pleuel **Stahl** / **steel**
 Connecting rod material
80. Schmiersystem: Trockensumpf / Ölwanne **Ölwanne** / **oil in sump**
 Lubrication system: dry-sump / oil in sump
81. Anzahl der Ölpumpen **1**
 Number of oil pumps

Viertaktmotoren
4 stroke engines

82. Anzahl der Nockenwellen **1** Lage **im Zylinderkopf** / **in the cylinderhead**
 Number of camshafts Location
83. Art des Antriebs **Zahnriemen** / **sprocket-belt**
 Type of camshaft drive
84. Art der Ventilbetätigung **Schwinghebel** / **rocker-arm**
 Type of valve operation
85. Anzahl der Einlaßventile je Zylinder **1**
 Number of inlet valves per cylinder
86. Anzahl der Auslaßventile je Zylinder **1**
 Number of exhaust valves per cylinder
87. Anzahl der Verteiler **1**
 Number of distributors
88. Anzahl der Zündkerzen je Zylinder **1**
 Number of spark plugs per cylinder

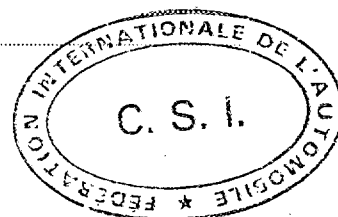

Marke
Make

VW

Modell
Model

86 - 1,3 1

Nr.
No.

5664

ANTRIEB
DRIVE TRAIN

Kupplung
Clutch

90. Anzahl der Scheiben 1
Number of plates
91. Art der Betätigung mechanisch / mechanically
Method of operating clutch

Getriebe
Gear-box

92. Handschaltgetriebe, Marke VW
Manual type, make
93. Anzahl der Vorwärtsgänge 4
Number of gear-box ratios forward
94. Automatisches Getriebe, Marke/.
Automatic, make
95. Anzahl der Vorwärtsgänge (Automatic):/.
Number of gear-ratios forward

96	Handschaltung Manual		Automatik Automatic		weitere Handschaltung / Automatik Manual / Automatic			
	Übersetzung Ratio	Anz. d. Zähne Nr teeth	Übersetzung Ratio	Anz. d. Zähne Nr teeth	Übersetzung Ratio	Anz. d. Zähne Nr teeth	Übersetzung Ratio	Anz. d. Zähne Nr teeth
1	3,45	38 : 11			2,29	14 : 32		
2	2,05	41 : 20			1,67	21 : 35		
3	1,35	62 : 46			1,39	23 : 32		
4	0,96	53 : 55			1,0	28 : 28		
5								
6								
Rückw.- gang Rev.	3,385	44 : 13						

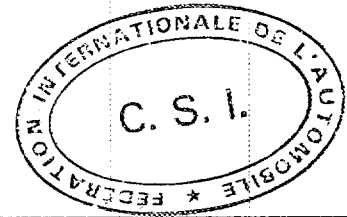

97. Schnellgang-Getriebe, Art/. //.
Overdrive type
98. Anzahl der Zähne/. 99. Übersetzungsverhältnis/.
Number of teeth Ratio
100. Vorwärtsgänge, zu denen der Schnellgang zugeschaltet werden kann/.
Forward gears on which overdrive can be selected

Antriebsachse
Final drive

101. Art der Antriebsachse schrägverzahnte Räder 102. Art des Ausgleichsgetriebes Kegelrad Diff.
Type of final drive helical toothed gears Type of differential bevel gear diff.
103. Anzahl der Zähne 16 : 65 = 4,06 : 1 104. Anzahl der Zähne 13 : 9
Number of teeth 14 : 64 = 4,57 : 1 Number of teeth

Photo C

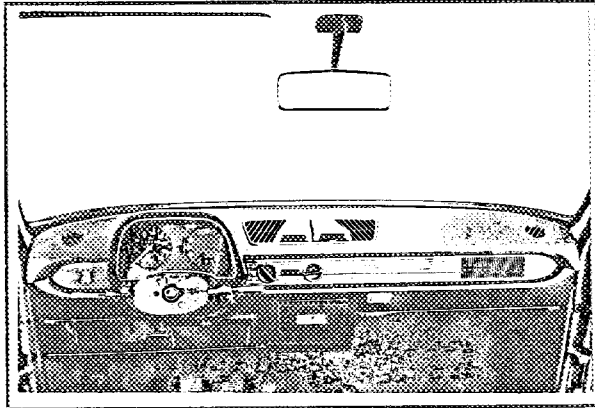

Photo D

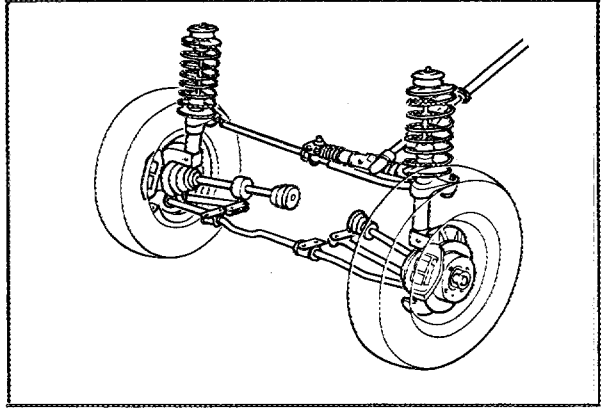

Photo E

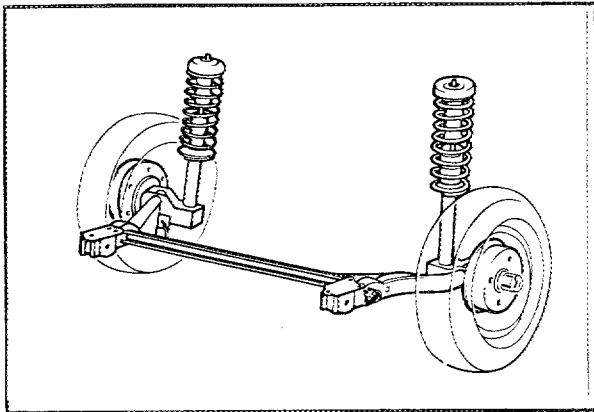

Photo F

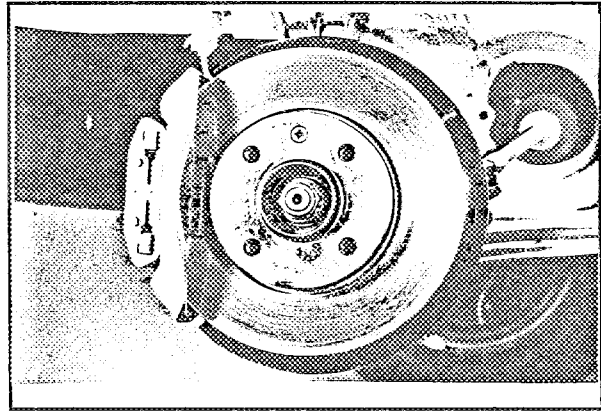

Photo G

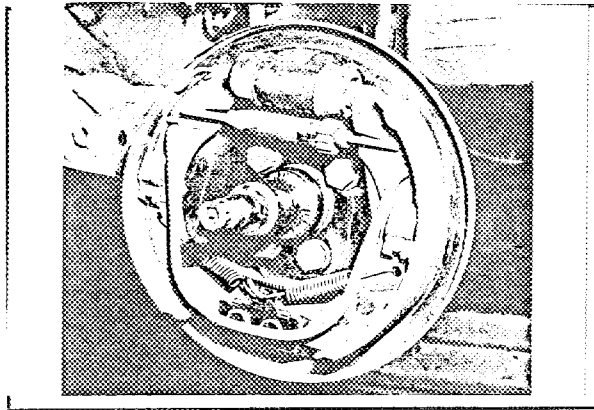

Photo H

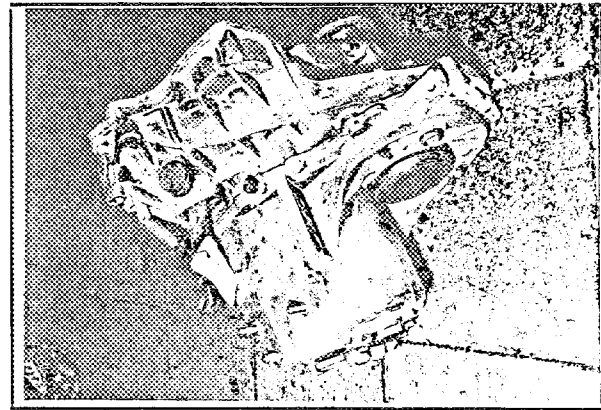
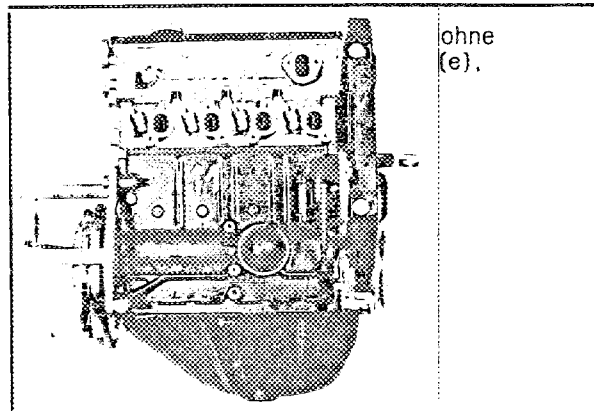
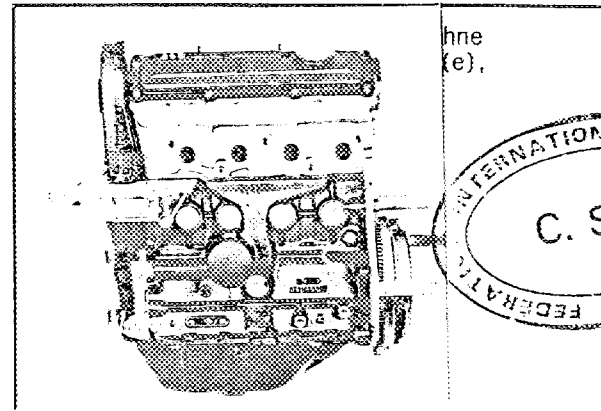

Photo I



ohne
(e).

Photo J



ohne
(e).

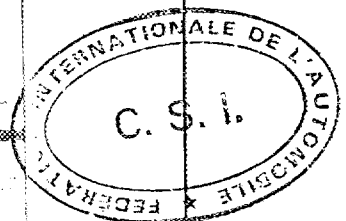

Marke
Make

VW

Modell
Model

86 - 1,3 l

Nr.
No.

5664

Photo K

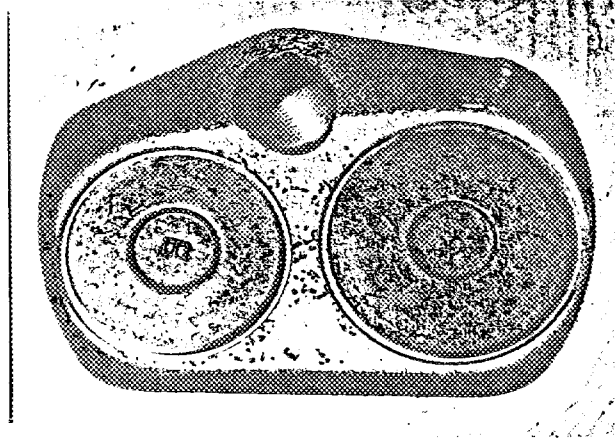

Zusätzliche Informationen
Additional informations

Gewichtstoleranzen der Serienherstellung belaufen sich:
Weight tolerances in serial production:

Pleuel / con-rods :
Kolben / piston

a) 0,539 kg b) 0,584 kg
From 0,386 kg To 0,397 kg

Sportsitze Marke: Recaro
sporttype seats firm:

Photo 2

Gewicht 15,8 kg + 4,4 kg
weight

Teile-Nr. 741 000
part no.

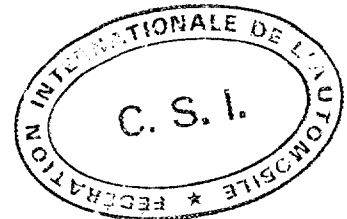
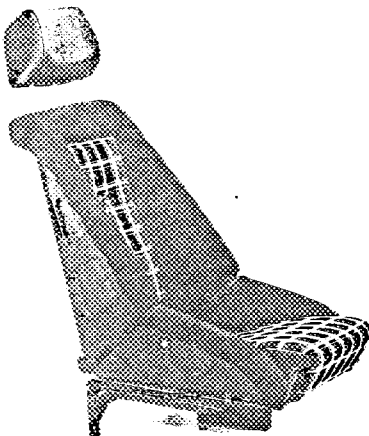

Marke VW
Make

Modell 86 - 1,3 l
Model

Nr. 5664
No.

**Zusätzliche Angaben für die Gruppen 1 und 3
des internationalen Automobil-Sportgesetzes**

ADDITIONAL DATA FOR GROUPS 1 AND 3
TO THE INTERNATIONAL SPORTING CODE

**FASSUNGSVERMÖGEN UND ABMESSUNGEN
CAPACITIES AND DIMENSIONS**

110. Spurweite vorn 1296 mm
Front track
111. Spurweite hinten 1312 mm
Rear track
112. Bodenfreiheit (zur Bestimmung der Spurweiten) 106 mm
Ground clearance (for verification of the track)
113. Gesamthöhe des Wagens 1352 mm
Overall height of the car
114. Fassungsvermögen des Kraftstofftanks (einschließlich Reserve) 36 l
Fuel tank capacity (including reserve)
115. Anzahl der Sitzplätze 5 116. Masse 700 kg
Seating capacity Weight

**AUSRÜSTUNG UND POLSTERUNG
ACCESSORIES AND UPHOLSTERY**

120. Heizung des Innenraumes: ja / ~~nein~~
Interior heating: yes / no
121. Klimaanlage (auf Wunsch): ~~ja~~ / nein
Air conditioning (in option) ~~yes~~ / no
122. Vordersitze: Art Einzelsitze / single seats
Front seats: type
123. Rücksitze: Art Sitzbank / seat bench
Rear seats: type

**RÄDER
WHEELS**

124. Material Stahl / steel
Material
125. Masse der Felge 6,4 kg kg (Toleranz $\pm 5\%$)
Unitary weight (bare wheel) (Toleranz $\pm 5\%$)
126. Durchmesser der Felge 13 inches
Rim diameter
127. Breite der Felge 4 1/2 inches
Rim width

**RADAUFHÄNGUNG
SUSPENSION**

130. Stabilisator vorn (wenn vorhanden) Drehstab-Stabilisator / torsion bar stabilizer
Front stabilizer (if fitted)
131. Stabilisator hinten (wenn vorhanden)/..... //.....
Rear stabilizer (if fitted)

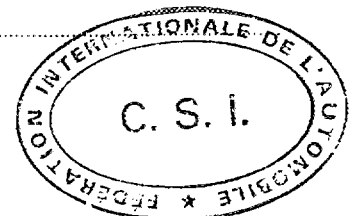

Marke VW Modell 86 - 1,3 l Nr. 5664
 Make Model No.

**MOTOR
ENGINE**

135. Hubraum je Zylinder 318 cm³
 Capacity per cylinder
136. Laufbuchsen ja / nein
 Sieves yes / no
137. Anzahl der Einlaßöffnung je Zylinder 1
 Number of inlet ports per cylinder
138. Anzahl der Auslaßöffnungen je Zylinder 1
 Number of exhaust ports per cylinder
139. Verdichtungsverhältnis 8,2
 Compression ratio
- 140a. Volumen des Verbrennungsraumes 44 cm³
 Volume of the combustion chamber
- 140b. Volumen des Verbrennungsraumes im Zylinderkopf 20 cm³
 Volume of combustion chamber in head
141. Dicke der Zylinderkopfdichtung (gepreßt) 1,65 mm
 Thickness of head gasket inter tightened
142. Kolben, Material Aluminium / aluminium
 Piston, material
143. Anzahl der Kolbenringe 3
 Number of rings
144. Abstand der Achse des Kolbenbolzens / Kolbenkrone 38,55 mm
 Distance from gudgeon pin center line to highest point of piston crown
145. Ölmenge 3,5 l
 Capacity, lubricant
146. Ölkühler: ja / nein
 Oil cooler: yes / no
147. Fassungsvermögen des Kühlsystems 6,5 l
 Capacity of cooling system
148. Lüfter (wenn vorhanden) Durchmesser 25,2 cm
 Cooling fan (if fitted), diameter
149. Anzahl der Lüfterflügel 4
 Number of fan blades
150. Kurbelwellen-Hauptlager, Art Gleitlager Durchmesser 54 mm
Dreistofflager
 Crankshaft main bearings, type three material-bearing
 diameter
151. Masse des Schwungrades (allein)/.
 Weight of flywheel (clean)
152. Masse des Schwungrades mit Anlasser-Zahnkranz 5,8 kg
 Weight of flywheel with starter ring
153. Masse des Schwungrades mit Kupplung 9,2 kg
 Weight of flywheel with clutch
154. Masse der Kurbelwelle 11,1 kg
 Weight of crankshaft
155. Masse des Pleuel 0,625 kg - 0,523 kg
 Weight of con-rod
156. Masse des Kolbens mit Kolbenbolzen und -ringen 0,42 kg
 Weight of piston with rings and pin



Marke VW
Make

Modell 86 - 1,3 1
Model

Nr. 5664
No.

EINLASS
INLET

160. Material des Ansaugkrümmers Aluminium / aluminium
Material of inlet manifold
161. Außendurchmesser der Ventile 32,65 mm
Outside diameter of valves
162. Maximale Ventilerhebung 10,2 mm
Maximum valve lift
163. Anzahl der Federn je Ventil 1
Number of springs per valve
164. Art der Federn Schraubenfedern / coil springs
Type of spring
165. Theoretisches Ventilspiel für die Angabe der Steuerzeiten 1 mm
Theoretical timing clearance
166. Öffnungsbeginn (mit theoretischem Spiel) 7° vOT
Valves open at (with tolerance for tappet clearance indicated)
167. Öffnungsende 42° nUT
Valves close at

AUSLASS
EXHAUST

170. Material des Auspuffkrümmers Guss / cast
Material of exhaust manifold
171. Außendurchmesser der Ventile 28,15 mm
Outside diameter of valves
172. Maximale Ventilerhebung 8,5 mm
Maximum valve lift
173. Anzahl der Federn je Ventil 1
Number of springs per valve
174. Art der Federn Schraubenfedern / coil springs
Type of spring
175. Theoretisches Ventilspiel für die Angabe der Steuerzeiten 1 mm
Theoretical timing clearance
176. Öffnungsbeginn (mit theoretischem Spiel) 51° vUT
Valves open at (with tolerance for tappet clearance indicated)
167. Öffnungsende 4° vOT
Valves close at

GEMISCHAUFBEREITUNG
CARBURATION

Vergaser

180. Anzahl der Vergaser 1
Number of carburetors
181. Art Fallstrom-Vergaser / downdraft carburetor
Type
182. Marke DVG 183. Modell 34 PIC(T)
Make Model
184. Anzahl der Gemischdurchlasse je Vergaser 1
Number of mixture passages per carburetor



Marke VW Modell 86 - 1,3 l Nr. 5664
 Make Model No.

185. Durchmesser der Gemischöffnung am Ausgang des Vergasers 34 mm
 Flange hole diameter of exit port of carburettor

186. Kleinster Durchmesser des Lufttrichters 27 mm
 Minimum diameter of venturi

Einspritzung (wenn vorhanden)
 Injection (if fitted)

187. Hersteller der Pumpe/.
 Make of pump

188. Anzahl der Kolben/.
 Number of plungers

189. Modell oder Typ der Pumpe/.
 Model or type of pump

190. Gesamtzahl der Einspritzdüsen/.
 Total number of injectors

191. Lage der Einspritzdüsen/. / ./.
 Location of injectors

192. Kleinster Durchmesser des Ansaugrohres 26 mm
 Minimum diameter of inlet pipe

MOTOR-AUSRÜSTUNG
 ENGINE ACCESSORIES

195. Kraftstoffpumpe — mechanisch und/oder elektrisch mechanisch / mechanical
 Fuel pump — mechanical and/or electrical

196. Anzahl 1
 Number

197. Art der Zündanlage Batterie / battery
 Type of ignition system

198. Anzahl der Zündspulen 1
 Number of ignition coils

199. Lichtmaschine: Art Drehstrom Anzahl 1
 Generator: type alternator
 Number

200. Art des Antriebs Keilriemen / fan belt
 Method of drive

201. Batterie
 Battery
 a) Spannung 12 Volt b) Anordnung Motorraum / engine compartment
 Voltage Location

205. Nockenwellen
 Camshaft

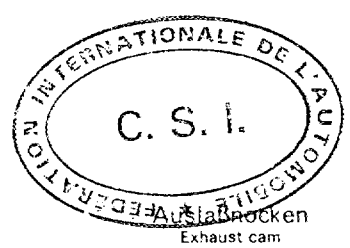
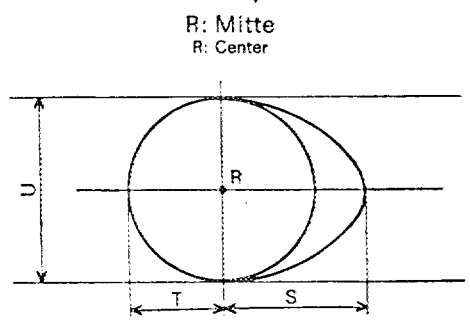

Einlaßnocken Inlet cam	S = 19,8 mm 0,779 inches	S = 19,5 mm 0,767 inches
Außlaßnocken Exhaust cam	T = 12,6 mm 0,496 inches	T = 12,6 mm 0,496 inches
	U = 25,2 mm 0,992 inches	U = 25,2 mm 0,992 inches

Marke VW
Make

Modell 86 - 1,3 l
Model

Nr. 5664
No.

ANTRIEB
WHEEL DRIVE

Kupplung
Clutch

210. Art Einscheiben-Trockenkupplung / single-plate dry clutch
Type
211. Durchmesser 180 mm
Diameter
212. Durchmesser der Beläge: innen 125 mm außen 180 mm
Diameter of linings: interior outside
213. Anzahl der Scheiben 1
Number of discs

Getriebe
Gear-box

215. Anzahl der synchronisierten Vorwärtsgänge 4
Number of forward synchronised ratios
216. Anordnung des Gangschalthebels auf Mittelunnel / center tunnel
Location of the gear lever
217. Automatikgetriebe - Anordnung des Wahlhebels ./. / ./.
Automatic gear-box - location of gear lever
218. Schnellgang - Art ./. / ./.
Overdrive type
219. Übersetzungsverhältnis des Schnellganges ./.
Overdrive ratio

Antriebsachse
Final drive

220. Art des Sperrdifferentials (wenn vorhanden) ./. / ./.
Type of limited slip differential (if provided)
221. Anzahl der Zähne des Achsantriebs 16 : 65 oder 15 : 64
Number of teeth of final drive or
222. Übersetzungsverhältnis des Achsantriebs 4,06 : 1 oder 4,26 : 1
Final drive ratio or

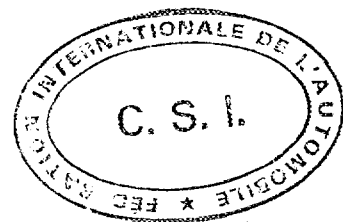

Photo K

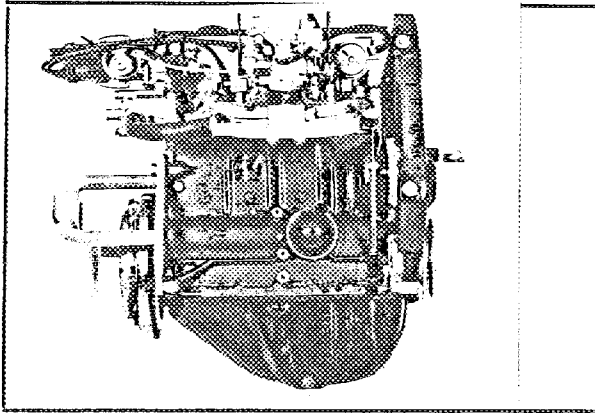

Photo L

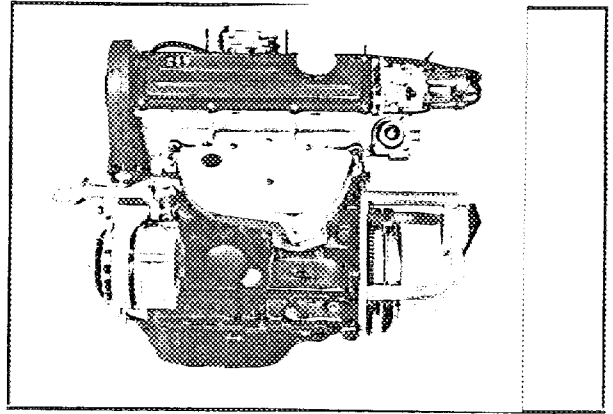

Photo M

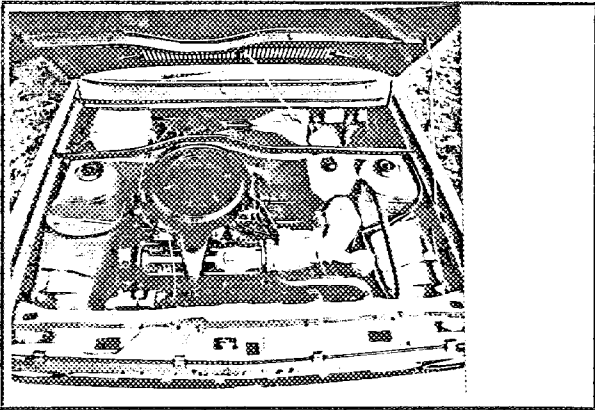

Photo N

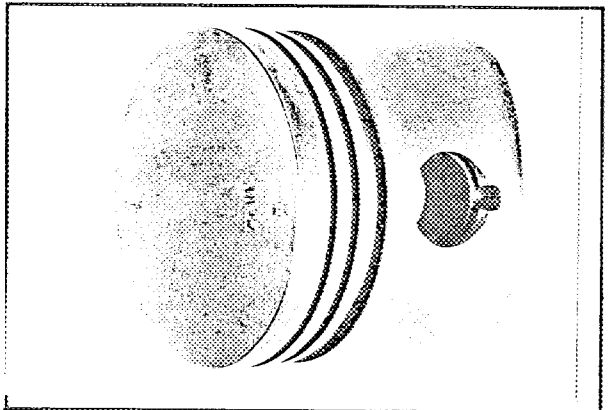

Photo P

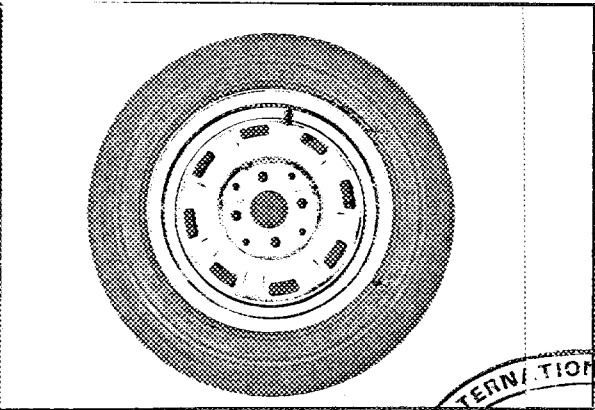

Photo Q

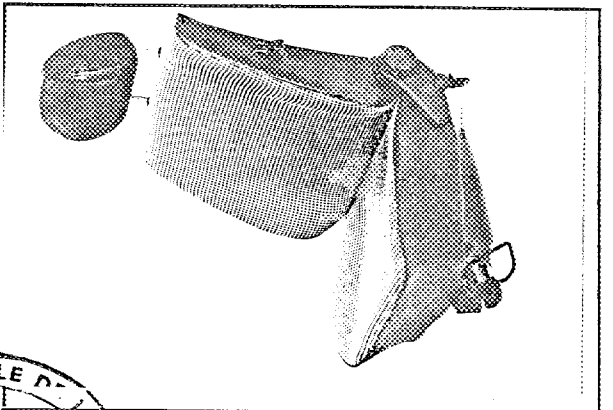

Photo R

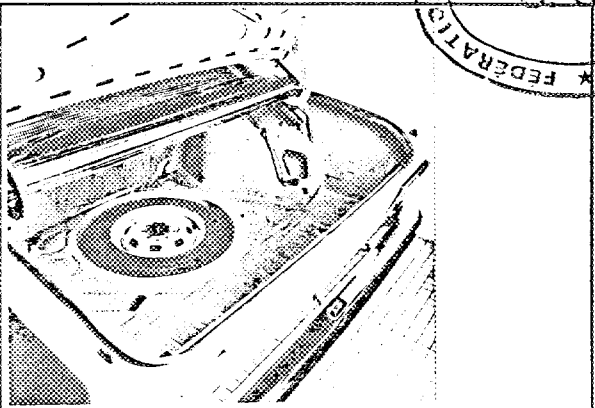
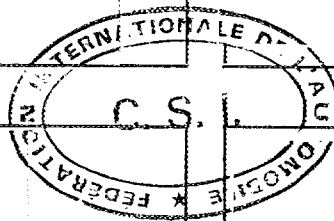
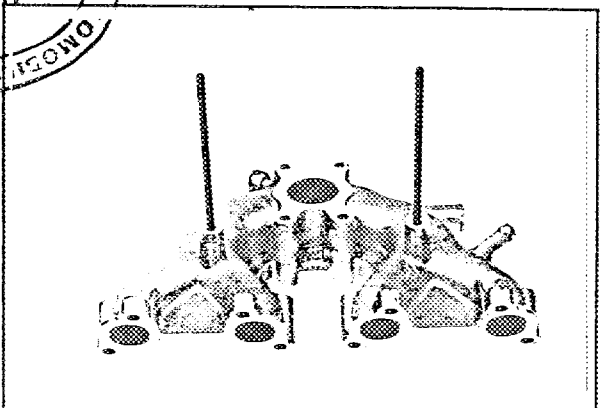
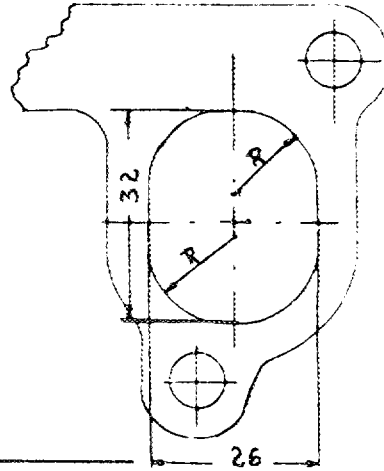

Photo S



Zeichnung der Öffnungen des Ansaugkrümmers, Zylinderkopfseite, mit Abmessungen

Drawing inlet manifold ports, side of cylinderhead with dimensions



Zeichnung der Einlaßöffnungen im Zylinderkopf, vom Ansaugkrümmer gesehen, mit Abmessungen

Drawing of entrance to inlet port of cylinderhead with dimensions

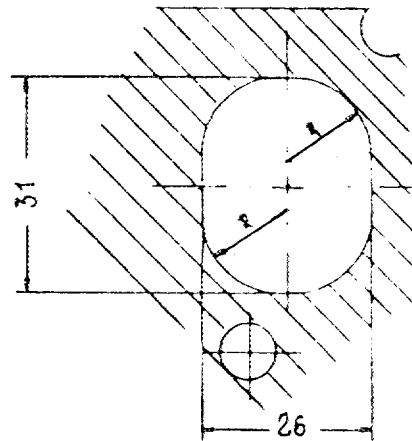

Zeichnung der Öffnungen des Auspuffkrümmers, Zylinderkopfseite, mit Abmessungen

Drawing of exhaust manifold ports, side of cylinderhead with dimensions

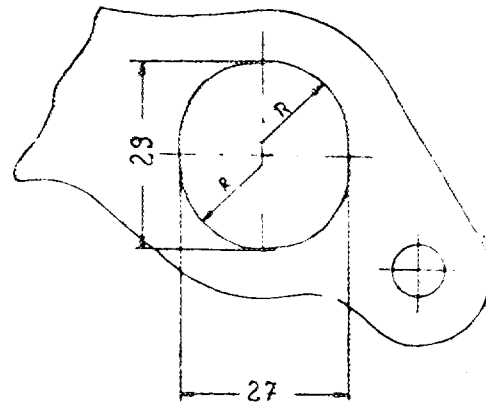

Zeichnung der Auslaßöffnungen des Zylinderkopfes, vom Auspuffkrümmer gesehen

Drawing of exit to exhaust port cylinderhead with dimensions

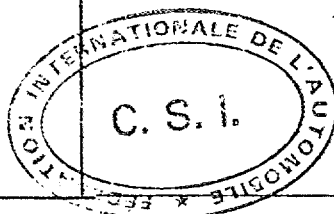
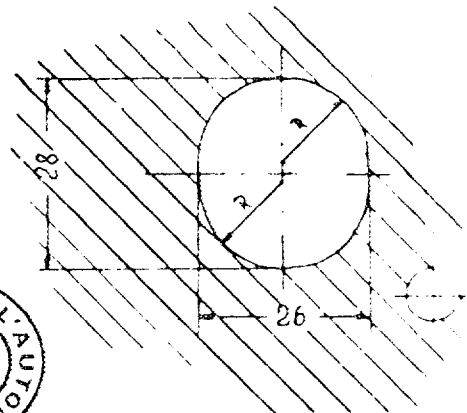

Marke
Make

VW

Modell
Model

86 - 1,3 l

Nr.
No.

5664

Photo T

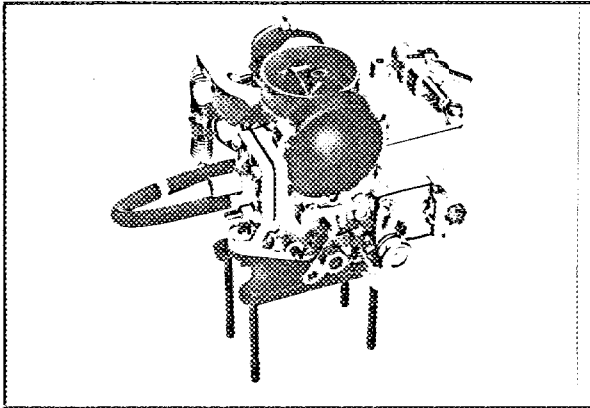

Photo U

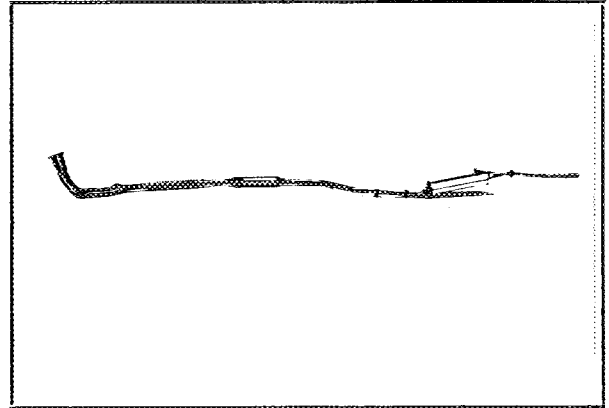
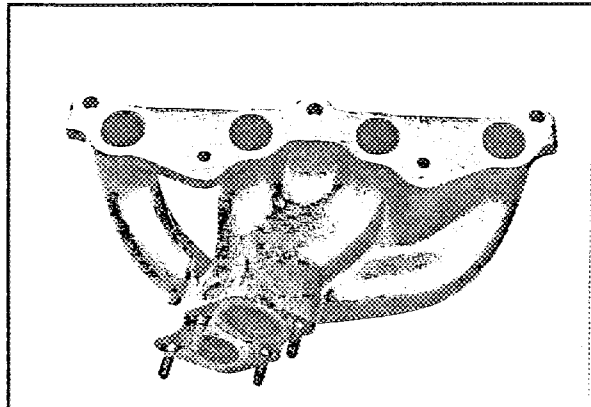

Photo V



Zusätzliche Informationen
Additional informations

Im folgenden die Sonderaus-
rüstungen mit Mehrausstattungs-
nummer "M" :

The following are optional
extras with "M"-number:

1. Rechtslenker
RH - drive
2. M 560 Stahlkurbeldach
sliding sun roof
3. M 102 heizbare Heckscheibe
heatable rear window
4. M 089 Verbundglas-Windschutzscheibe
laminated glass windshield
5. M 551 Halogen H 4 -Scheinwerfer
Halogen H 4 -headlight



6. M 675 Drehzahlmesser
revolution indicator
7. M 162 Rammschutz an den Stoßstangen
rubber slide for bumpers
8. M 506 Bremskraftverstärker
power brake device
9. M 283 Bremsdruckminderer
brake pressure governer
10. M 164 Stahlgürtelreifen
steel wired tyres
11. M 618 Lichtmaschine 55 A
Alternator 55 A
12. M 197 Batterie 45 Ah
battery 45 Ah
14. M 288 Scheinwerferreinigungsanlage
headlight washer system

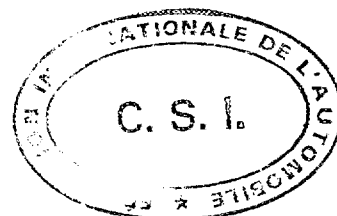

Marke Volkswagen
Make

Modell 86-1.3L
Model

Nr. 5664
No.

Photo W

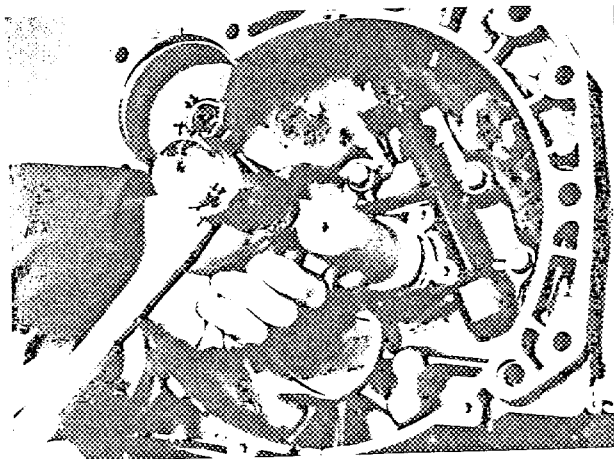

Zusätzliche Informationen
Additional Informations

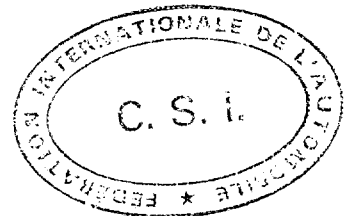
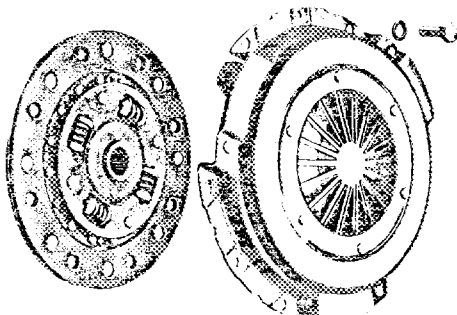
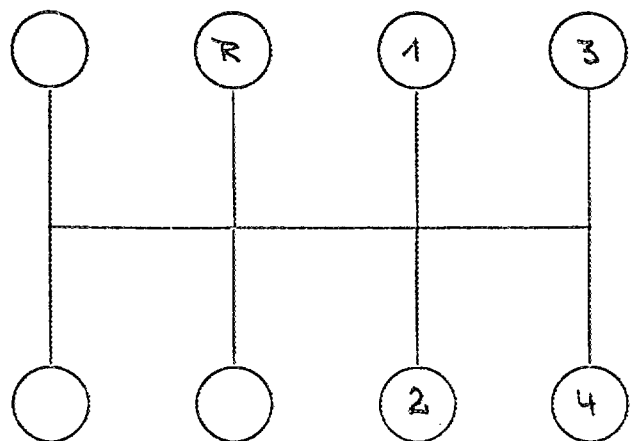

Photo W



Schalt-Schema
Gear change gate



FIA - FÉDÉRATION INTERNATIONALE DE L'AUTOMOBILE
O.N.S. - Oberste Nationale Sportkommission für den Automobilsport in Deutschland GmbH**Nachtrag zum Testblatt: Ergänzung zur Gruppe 2**

Extension of recognition book: Completion to group 2

nach den Bestimmungen des Anhang J zum Internationalen Automobil-Sportgesetz
according to the prescriptions of appendix J to the codeHersteller Volkswagenwerk AG
ManufacturerModell 86 - 1,3 1
Model**Nur für Tourenwagen (1000) Gruppe 2 gültig:**

Only valid for touring cars group 2

Vom Hersteller ab sofort lieferbare Sonderausrüstungen:

From now on special-equipments available by manufacturer:

Innenbelüftete Scheibenbremse vorn, Teile-Nr.: }
siehe Foto 1 }
ventilated disc brake in front, spare part-no.: } 841 615 301
see photo 1 }

Vordere Bremsfestsättel mit Teile-Nummern: }
siehe Foto 2 } 841 615 105
Front brake calipers with spare part numbers: } 841 615 106
see photo 2 }

zu: 101 = 19 mm

to: 101 = 0,75 inches

Bremse hinten \varnothing 200 mm }
rear brake system \varnothing 200 mm } Teile-Nr./part no. 331 501 615 usw. Photo 3

Achsantrieb: final drive:	<u>Übersetzungsverhältnis ratio</u>	<u>Zähnezahl No. of teeth</u>
	3,87	62/16
	4,06	65/16
	4,11	66/14
	5,07	66/13
	5,07	71/14

"valable en Groupe 2 uniquement"
"valid for Group 2 only"

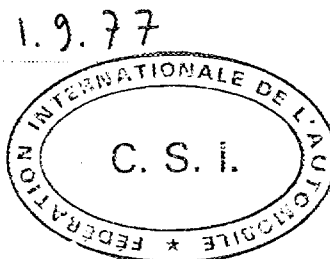
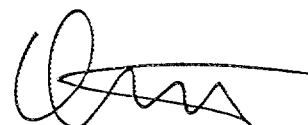
Unterschrift und Stempel
der nationalen Sporthoheit
Signature and stamp
of national sporting authorityGültig ab
Valid fromUnterschrift und Stempel
der FIA
Signature and stamp
of FIA

5664

1/IV

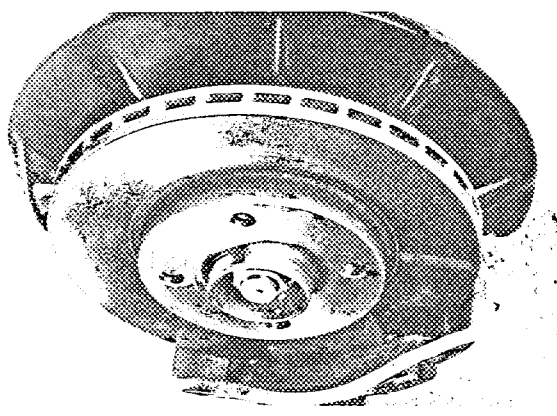

1

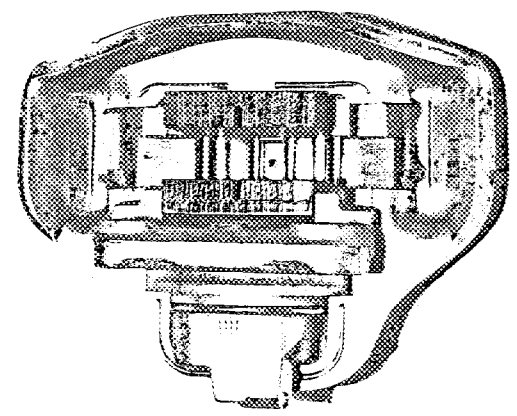

2

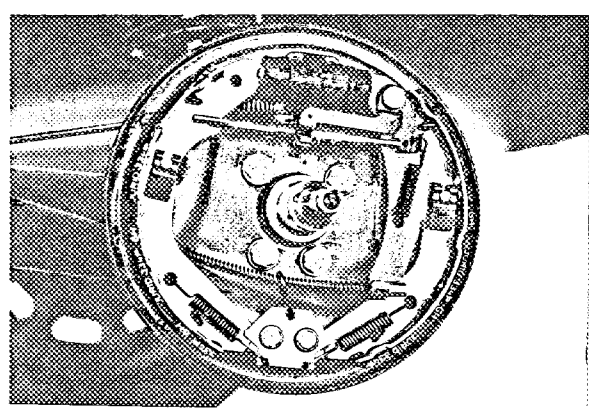

3

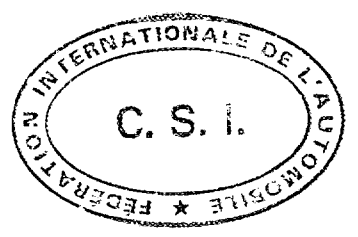

"valable en Groupe 2 uniquement"
"valid for Group 2 only"

Homologations-Nr.

5664

02/02

Nachtrag Nr.
Extension No.

FIA - FÉDÉRATION INTERNATIONALE DE L'AUTOMOBILE
O.N.S. - Oberste Nationale Sportkommission für den Automobilsport in Deutschland GmbH

Nachtrag zum Testblatt: **Ergänzung zur Gruppe 2**

Extension of recognition book: Completion to group 2

nach den Bestimmungen des Anhang J zum Internationalen Automobil-Sportgesetz
 according to the prescriptions of appendix J to the code

Hersteller Volkswagenwerk AG
 Manufacturer

Modell 86 - 1,3 1
 Model

Nur für Tourenwagen (1000) Gruppe 2 gültig:

Only valid for touring cars group 2

Vom Hersteller ab sofort lieferbare Sonderausrüstungen:

From now on special-equipments available by manufacturer:

	Teile-Nr. Parts-no.	Bild-Nr. Picture no.
- Verstärktes Schwenklager, vorn Heavy duty steering knuckle, front	861 412 025 SP	1
- Stabilisator Stabilizer	861 511 409 SP	2
- Trockensumpfschmierung Dry sump lubrication system	052 115 105 SP	3

"valable en Groupe 2 uniquement"
 "valid for Group 2 only"

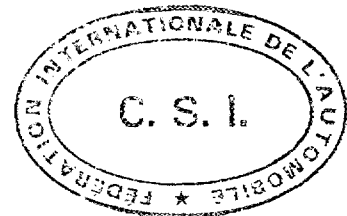

Unterschrift und Stempel
 der nationalen Sporthoheit
 Signature and stamp
 of national sporting authority

Gültig ab -1.001.1978
 Valid from

Unterschrift und Stempel
 der FIA
 Signature and stamp
 of FIA

02/021

"valable en Groupe 2 uniquement"
"valid for Group 2 only"

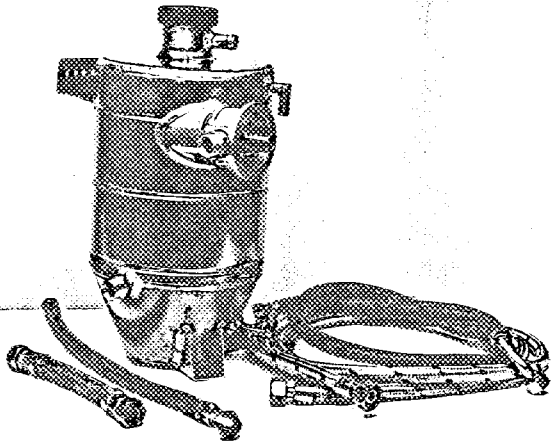

3

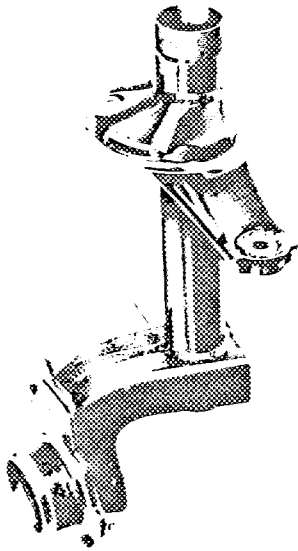
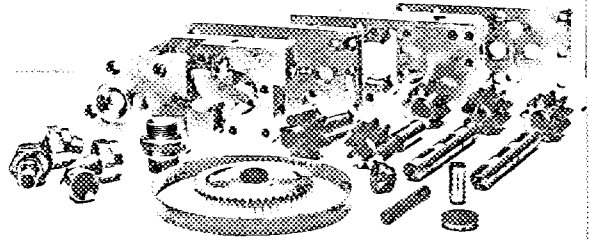

1

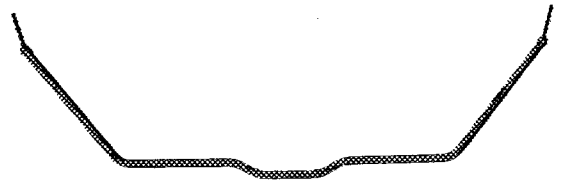

2

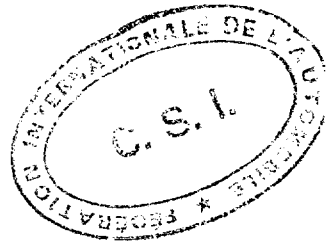

FIA - FÉDÉRATION INTERNATIONALE DE L'AUTOMOBILE
O.N.S. - Oberste Nationale Sportkommission für den Automobilsport in Deutschland GmbH

Nachtrag zum Testblatt: **Serienänderung**

Extension of recognition book: Evolution
nach den Bestimmungen des Anhang J zum Internationalen Automobil-Sportgesetz
according to the prescriptions of appendix J to the code

Hersteller Volkswagenwerk AG Modell 86 - 1,3 l Derby
Manufacturer Model
Nachstehende Änderungen eingeführt ab Fahrgestell-Nr. 869 000 0001
Following modifications implemented from chassis-No.
Bezeichnung des Typs mit diesen Änderungen 86 - 1,3 l Derby
Nomination of type with these modifications

Genaue Angaben der serienmäßigen Änderungen, die eine Ergänzung des Testblattes erfordern
Exact data of series modifications, which necessitates a supplementation of the recognition book

- 6. Länge über alles mit Stoßfängern 3915 ohne Stoßfänger 3765
Overall length with bumpers without bumpers
- 31. Material des vorderen Stoßfängers EPDM + Stahl Masse 5,2 kg
Front bumper material EPDM + steel Weight 5,2 kg
- 32. Material des hinteren Stoßfängers EPDM + Stahl Masse 4,7 kg
Rear bumpers material EPDM + steel Weight 4,7 kg

Foto C

Vorderer Überhang Overhang front 665 mm
Hinterer Überhang Overhang rear 930 mm

Hinterradbremse mit automatischer Nachstellung
rear brake, with automatic adjustment Teile Nr./part no 171 609 425 A

- EINLASS INLET 162. Maximale Ventilerhebung 10,9 mm (+ 1 % for FIA tolerance)
Maximum valve lift
- 166. Öffnungsbeginn (mit theoretischem Spiel) 30° v. O.T.
Valves open at (with tolerance for tappet clearance indicated)
- 167. Öffnungsende 46° v. O. T.
Valves close at
- AUSLASS EXHAUST 172. Maximale Ventilerhebung 10,5 (+ 1 % for FIA tolerance)
Maximum valve lift
- 176. Öffnungsbeginn (mit theoretischem Spiel) 47° v. U.T.
Valves open at (with tolerance for tappet clearance indicated)
- 167. Öffnungsende 0° v. U.T.
Valves close at
- 171. Außendurchmesser der Ventile 28,7 mm

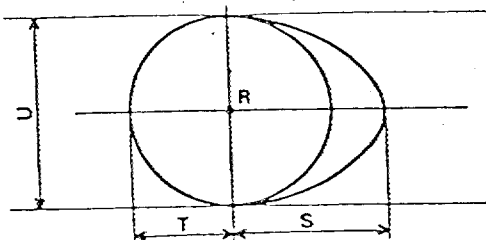

Einlaßnocken Inlet cam Auslaßnocken Exhaust cam
S = 19,8 mm 0,779 inches S = 19,5 mm 0,767 inches
T = 12,6 mm 0,496 inches T = 12,6 mm 0,496 inches
U = 25,2 mm 0,992 inches U = 25,2 mm 0,992 inches
allowed FIA tolerances U/2: ± 0,2 mm S + T - ± 0,3 mm

Unterschrift und Stempel der nationalen Sporthohelt
Signature and stamp of national sporting authority

Gültig ab -1. APR. 1979
Valid from

Unterschrift und Stempel der FIA
Signature and stamp of FIA

Hom.-Nr.

56 64

Marke Volkswagen
Make

Modell Derby
Model

Nachtrag Nr. 03/A-E
Extension No.

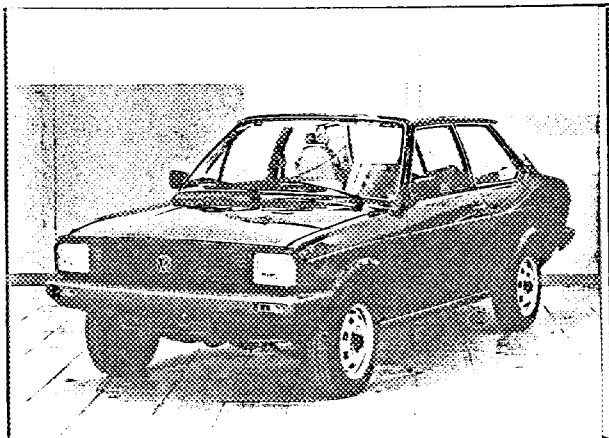

6

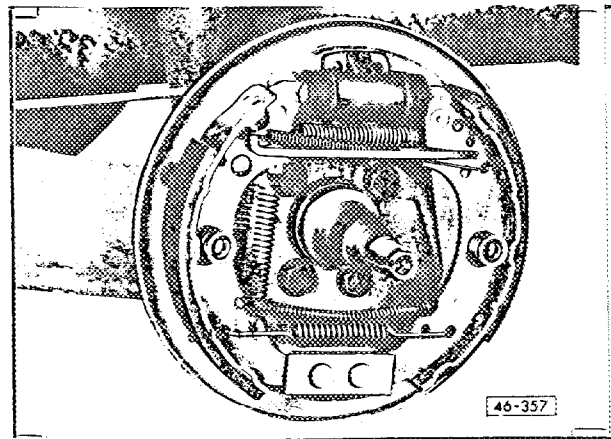
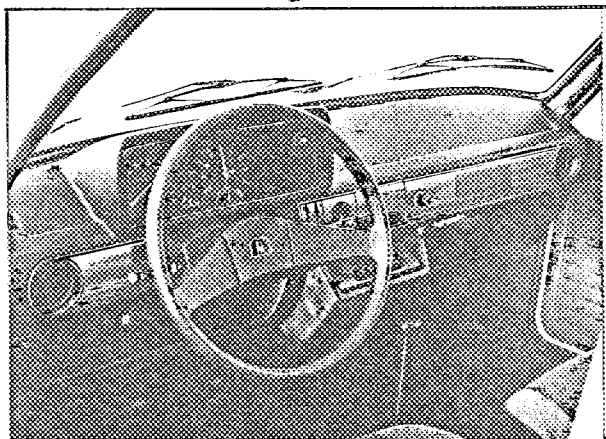

Homologations-Nr.

5 6 6 4

Nachtrag Nr.
Extension No.

04/02E

FIA - FÉDÉRATION INTERNATIONALE DE L'AUTOMOBILE

O.N.S. - Oberste Nationale Sportkommission für den Automobilsport in Deutschland GmbH

Nachtrag zum Testblatt: **Serienänderung**

Extension of recognition book: Evolution
nach den Bestimmungen des Anhang J zum Internationalen Automobil-Sportgesetz
according to the prescriptions of appendix J to the code

Hersteller Volkswagenwerk AG Modell 86 - 1,3 I
Manufacturer 860 000 0001

Nachstehende Änderungen eingeführt ab Fahrgestell-Nr. 86 - 1,3 I
Following modifications implemented from chassis-No. 860 000 0001

Bezeichnung des Typs mit diesen Änderungen 86 - 1,3 I
Nomination of type with these modifications 86 - 1,3 I

Genauere Angaben der serienmäßigen Änderungen, die eine Ergänzung des Testblattes erfordern
Exact data of series modifications, which necessitates a supplementation of the recognition book

Photo J	Zylinderkopf Einlasskanäle	1
Photo J	Cylinderhead port of entrance	
Photo K	Zylinderkopf Ausschnitt	2
Photo K	Cylinderhead detail	
Photo S	Ansaugkrümmer	3
Photo S	Inlet manifold	
Photo T	Vergaser 34 PIC	4
Photo T	Carburettor 34 PIC	
Photo V	Auspuffkrümmer	5
Photo V	Exhaust manifold \varnothing 33/24 mm	
Photo U	Auspuffrohr	6
Photo U	Exhaust pipe	
	Luftfilter	7
	Aircleaner	
161.	Einlass Außendurchmesser der Ventile \varnothing 34 mm	
	Inlet outside diameter of valves	



Unterschrift und Stempel
der nationalen Sporthoheit
Signature and stamp
of national sporting authority

Gültig ab
Valid from

-1. JAN. 1980

Unterschrift und Stempel
der FIA
Signature and stamp
of FIA

Marke Volkswagen
Make

Modell 86 - 1,3 l
Model

Hom.-Nr.

5 6 6 4

Nachtrag Nr. 04/02 E
Extension No.

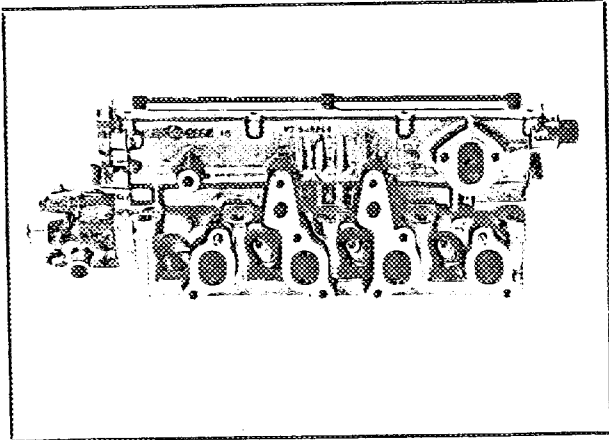

1

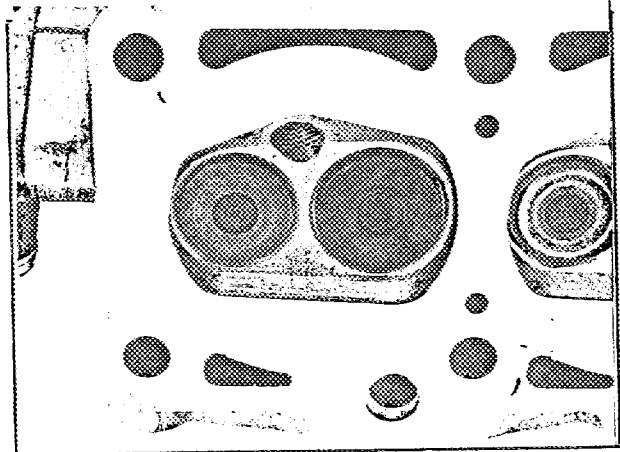

2

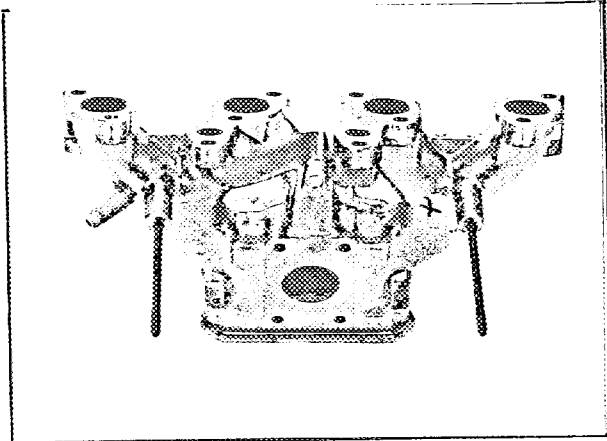

3

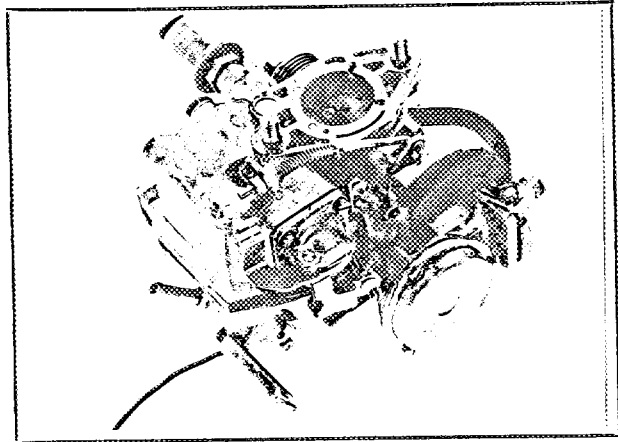

4

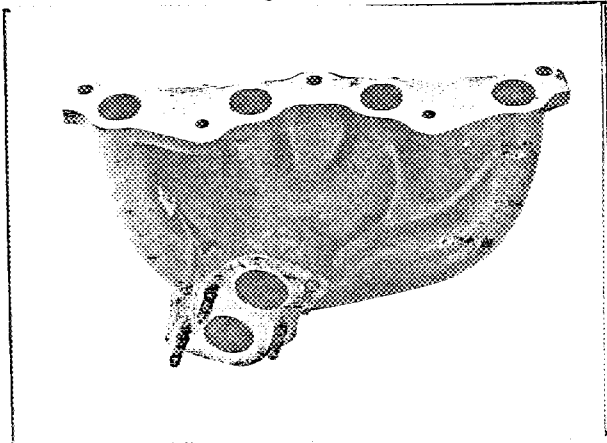

5

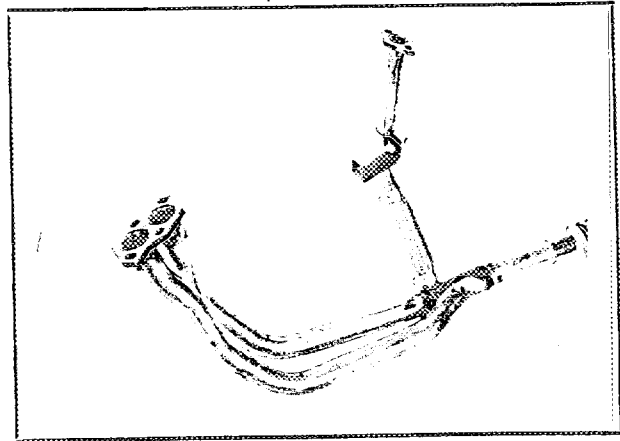

6

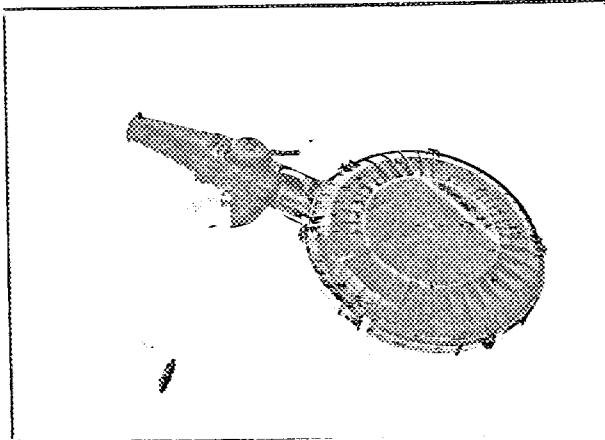

7

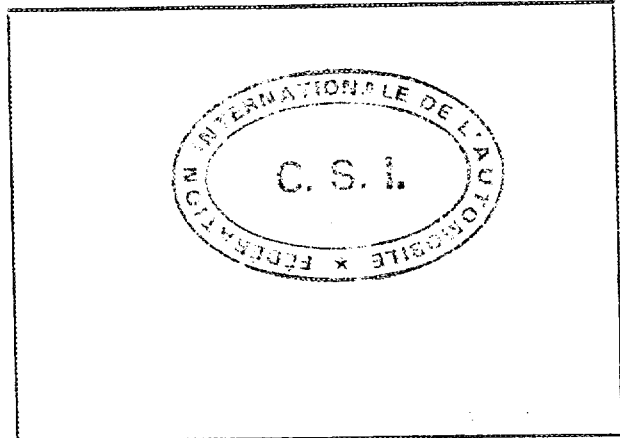

Marke Volkswagen
Make

Modell 86 - 1,3 1
Model

04/02 E

Nr. 5 6 6 4
No.

04/02 c

Zeichnung der Öffnungen des Ansaugkrümmers, Zylinderkopfseite, mit Abmessungen

Drawing inlet manifold ports, side of cylinderhead with dimensions

$R = 12,0 \text{ mm}$

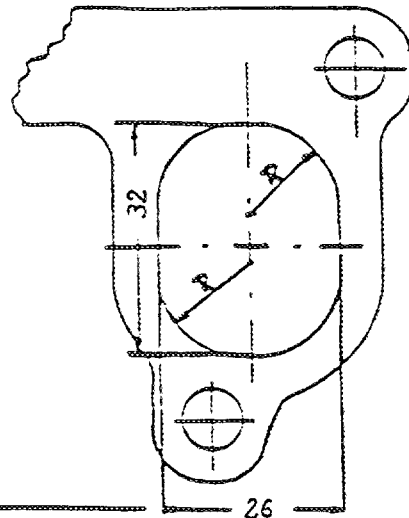

Zeichnung der Einlaßöffnungen im Zylinderkopf, vom Ansaugkrümmer gesehen, mit Abmessungen

Drawing of entrance to inlet port of cylinderhead with dimensions

$R = 13,0 \text{ mm}$

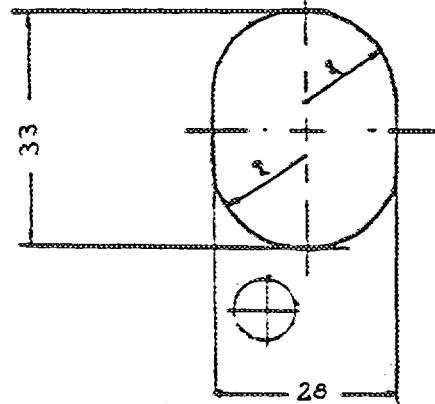

Zeichnung der Öffnungen des Auspuffkrümmers, Zylinderkopfseite, mit Abmessungen

Drawing of exhaust manifold ports, side of cylinderhead with dimensions

$R = 12,5 \text{ mm}$

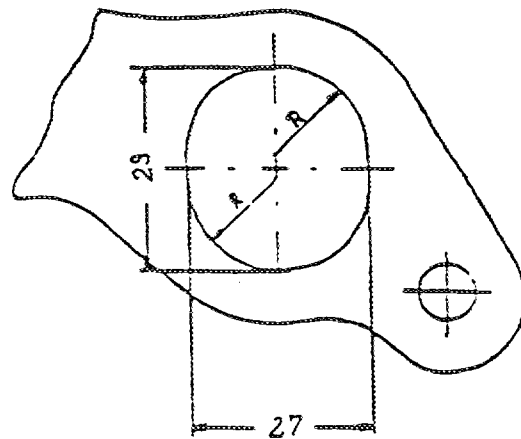

Zeichnung der Auslaßöffnungen des Zylinderkopfes, vom Auspuffkrümmer gesehen

Drawing of exit to exhaust port cylinderhead with dimensions

$R = 12,0 \text{ mm}$

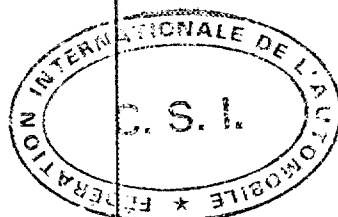
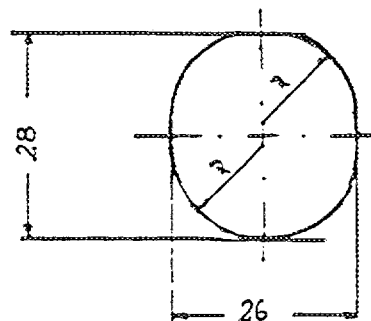

Homologations-Nr. 5 6 6 4

Nachtrag Nr. 05/03 E
Extension No.

FIA - FÉDÉRATION INTERNATIONALE DE L'AUTOMOBILE
O.N.S. - Oberste Nationale Sportkommission für den Automobilsport in Deutschland GmbH

Nachtrag zum Testblatt: Berichtigung

Extension of recognition book: Correction

nach den Bestimmungen des Anhang J zum Internationalen Automobil-Sportgesetz
according to the prescriptions of appendix J to the code

Hersteller Manufacturer	<u>Volkswagenwerk AG</u>	Modell Model	<u>86 - 1,3 l Derby</u>
Fahrgestell-Nr. Chassis-No.	<u>867 0001</u>	Motor-Nr. Engine-No.	<u>000 001</u>

Genauere Angaben der Berichtigung
Detailed descriptions of correction

Getriebe/gear-box

Punkt 96 3. Gang/point 96 3. gear

Obersetzung ratio	Anz. d. Zähne no. teeth	anstelle instead of
1,33	32 : 24	1,39 32 : 23



Unterschrift und Stempel
der nationalen Sporthoheit
Signature and stamp
of national sporting authority

Gültig ab
Valid from

-1. JAN. 1980

Unterschrift und Stempel
der FIA
Signature and stamp
of FIA

