

AUTOMOBILE CLUB D'ITALIA
COMMISSIONE SPORTIVA AUTOMOBILISTICA ITALIANA
FÉDÉRATION INTERNATIONALE DE L'AUTOMOBILE

FICHE D'HOMOLOGATION CONFORME A L'ANNEXE J DU CODE SPORTIF INTERNATIONAL
 POUR LES VOITURES DES GROUPES 1 A 5

SCHEDA DI OMOLOGAZIONE CONFORME ALL'ALLEGATO J AL CODICE SPORTIVO
 INTERNAZIONALE PER LE VETTURE DEI GRUPPI DA 1 A 5

NOTA: Les pages 1 à 7 comportent toutes les indications nécessaires à la vérification technique pour les Groupe 2 et 4. Nelle pagine da 1 a 7 sono riportate tutte le indicazioni necessarie per la verifica tecnica dei gruppi 2 e 4.

Constructeur/Costruttore FIAT Modèle/Modello 127 L/1050
 Cylindrée/Cilindrata 1049 cm³
 Constructeur du châssis/Costruttore del telaio FIAT
 Constructeur du moteur/Costruttore del Motore FIAT
 Homologation valable à partir du/Omologazione valida a partire da 1.10.77
 Modèle homologué en groupe 1 Numéro d'homologation 5670
 Modello omologato in gruppo _____ Numero di omologazione _____
 Photo A: voiture vue de 3/4 AV Photo B: voiture vue de 3/4 AR
 Foto A: vista 3/4 anteriore della vettura Foto B: vista 3/4 posteriore della vettura

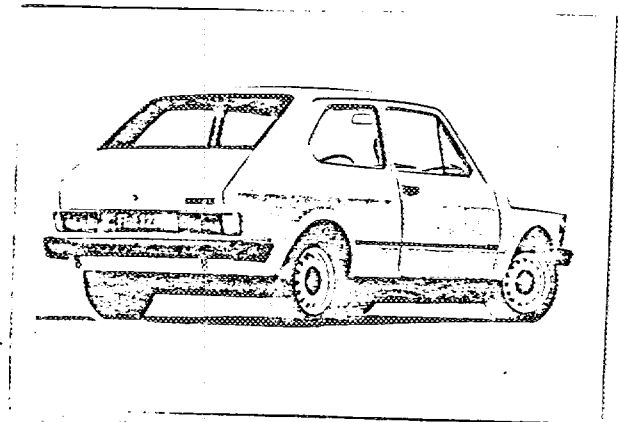
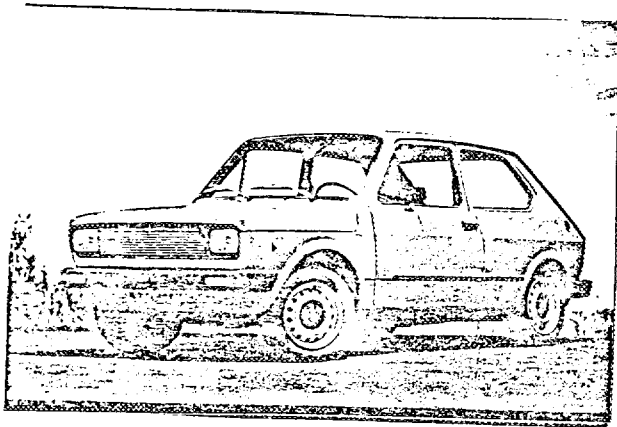

CARACTÉRISTIQUES GÉNÉRALES / CARATTERISTICHE GENERALI

- 1) Mode de construction: ~~à construction séparée~~ / monocoque. _____
 Tipo di costruzione: ~~telaio indipendente~~ / monoscocca. _____
- 2) Matériau du châssis _____ Matériau de la carrosserie: tôle d'acier
 Materiale del telaio _____ Materiale della carrozzeria: lamiera d'acciaio
- 3) Empattement droit 2225 mm Gauche _____
 Passo destro _____ sinistro 2225 mm
- 4) Largeur de la carrosserie mesurée aux axes AV _____
 Larghezza della carrozzeria misurata in corrispondenza dell'asse anteriore 1510 mm
- 5) Largeur de la carrosserie mesurée aux axes AR _____
 Larghezza della carrozzeria misurata in corrispondenza dell'asse posteriore 1527 mm
- 6) Longueur hors-tout avec pare-chocs 3625 mm Sans pare-chocs _____
 Lunghezza totale con paraurti _____ Senza paraurti 3563 mm
- 7) Type de suspension: AV indépendantes AR _____
 Tipo di sospensione: anteriore indipendenti Postérieure _____
 (Foto D) _____ (Foto E) indipendenti

Firma e timbro della C.S.A.I.

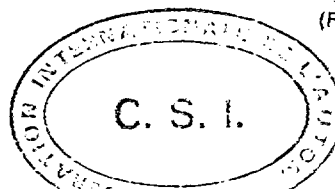

Firma e timbro della F.I.A.

[Handwritten signature]

Marque/Marca FIAT Modèle / Modello 127 L/1050 N. 5670

MOTEUR / MOTORE

- 8) Cycle Otto
Ciclo
- 9) Nombre et disposition des cylindres 4 - en ligne - in linea
Numero e disposizione dei cilindri
- 10) Système de refroidissement eau - acqua
Sistema di raffreddamento
- 11) Emplacement et position du moteur avant - anteriore
Ubicazione e posizione del motore
- 12) Matériau du bloc moteur alliage de fer - lega ferrosa
Materiale del blocco cilindri
- 13) Roues motrices: AV ~~XX~~
Ruote motrici ANT ~~XX~~
- 14) Emplacement de la boîte de vitesses AV transversale - anteriore trasversale
Ubicazione del cambio

CARROSSERIE ET ÉQUIPEMENT INTÉRIEUR / CARROZZERIA ED EQUIPAGGIAMENTO INTERNO

- 20) Nombre de portes 2
Numero di porte
- 21) Matériau des portes: AV tôle d'acier AR
Materiale porte ANT lamiera d'acciaio POST
- 22) Matériau du capot moteur tôle d'acier - lamiera d'acciaio
Materiale cofano motore
- 23) Matériau du capot coffre " " " "
Materiale cofano portabagagli
- 24) Matériau de la lunette AR verre - vetro trempé - temperato
Materiale lunotto posteriore
- 25) Matériau du pare-brise verre feuilleté - cristallo laminato
Materiale parabrezza
- 26) Matériau des glaces des portières AV verre - vetro trempé - temperato
Materiale vetri porte anteriori
- 27) Matériau des glaces des portières AR -
Materiale vetri porte posteriori
- 28) Système d'ouverture des vitres portières AV mecanique coulissant
Sistema apertura vetri porte ANT. meccanico discendente
- 29) Matériau des glaces de custode verre - vetro trempé - temperato
Materiale vetri laterali posteriori
- 30) Poids siège(s) AV (enlevés de la voiture avec dossiers, glissières et supports) 10.100 kg.
Peso sedile(i) ANT (tolti dalla vettura, con guide e supporti)
- 31) Matériau du pare-choc AV tôle d'acier-plastique Poids 4,900 kg
Materiale paraurti ANT. lamiera d'acciaio-plastica Peso
- 32) Matériau du pare-choc AR tôle d'acier - plastique Poids 5,100 kg
Materiale paraurti POST lamiera d'acciaio-plastica Peso
- 33) Ventilation: OUI ~~XX~~
Ventilazione: SI ~~XX~~

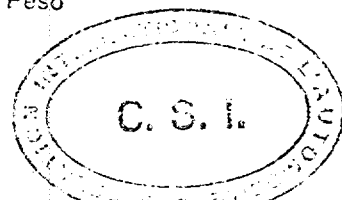

DIRECTION / STERZO

- 40) Type / Tipo a cremailere - a cremagliera
 41) Servo-assistance -
 Servo-assistito

SUSPENSION / SOSPENSIONE

- 45) Suspension AV (photo D) Type de ressort hélicoidal - elicoidale
 Sospensione ANT (foto D) Tipo di molla
 46) Nombre d'amortisseurs 2
 Numero di ammortizzatori
 47) Suspension AR (photo E) Type de ressort à lames transversal - a balestra trasversale
 Sospensione POST (foto E) Tipo di molla
 48) Nombre d'amortisseurs 2
 Numero di ammortizzatori
 49) Système de fixation des roues 4 colonnettes - colonnette
 Sistema di fissaggio delle ruote

FREINS / FREMI

- 50) Système hydraulique - idraulico
 Sistema
 51) Servo-frein (si prévu) Type -
 Servofreno (se previsto) Tipo
 52) Nombre de maîtres-cylindres 1
 Numero di pompe

	AVANT / ANTERIORE	ARRIERE / POSTERIORE
53) Nombre de cylindres par roue Numero di cilindretti per ruota	1	1
54) Alésage Diametro interno	48 mm	19,5 mm
Freins à tambour / Freni a tamburo		
55) Diamètre intérieur Diametro interno	-	185 mm
56) Nombre de mâchoires par frein Numero di ganasce per freno	-	2
57) Surface de freinage par frein Superficie frenante per freno	-	174,27 cm ²
Freins à disques / Freni a disco		
58) Largeur des sabots Larghezza pattini d'attrito	37 mm	-
59) Nombre de sabots par frein Numero di pattini per freno	2	-
60) Surface de freinage par frein Superficie frenante per freno	441,70 cm ²	-

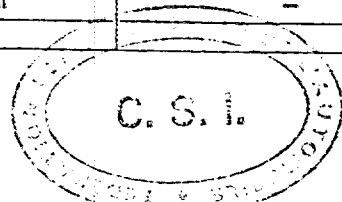

MOTEUR / MOTORE

- 65) Alésage 76 mm
Alesaggio
- 67) Course 57,8 mm
Corsa
- 68) Cylindrée totale 1049 cm³ 69) Cylindrée maximum autorisée 1066 cm³
Cilindrata totale Cilindrata massima autorizzata
- 70) Cuiasse: matériau alliage d'aluminium 71) Nombre 1
Testata: materiale lega d'alluminio Numero
- 72) Type de vilebrequin integrale Coulé / ~~estampé~~
Tipo di albero motore Fuso / ~~stanzato~~
- 73) Nombre de paliers de vilebrequin 5
Numero supporti albero motore
- 74) Diamètre maximal des manetons de vilebrequin 43,988 - 44,008 mm
Diametro massimo perni albero motore
- 75) Tête de bielle: type 2 pièces - pezzi diamètre 47,130 - 47,142 mm
Testa di biella: tipo diametro
- 76) Matériau des chapeaux des paliers de vilebrequin alliage de fer - lega ferrosa
Materiale cappelli supporti albero motore
- 77) Matériau du volant moteur alliage de fer - lega ferrosa
Materiale del volante
- 78) Matériau du vilebrequin " " " " "
Materiale albero motore
- 79) Matériau de la bielle " " " " "
Materiale bielle
- 80) Système de graissage: ~~carter sec~~ - carter humide
Sistema di lubrificazione: ~~carter secco~~ - carter umido
- 81) Nombre de pompes à huile 1
Numero pompe olio

Moteur 4 temps / Motore 4 tempi

- 82) Nombre d'arbres à cames 1 Emplacement dans la culasse - in testa
Numero alberi a camme Ubicazione
- 83) Système de commande courroie - cinghia
Sistema di comando
- 84) Système de commande des soupapes direct - diretto
Sistema comando valvole
- 85) Nombre de soupapes d'admission par cylindre 1
Numero valvole aspirazione per cilindro
- 86) Nombre de soupapes d'échappement par cylindre 1
Numero valvole scarico per cilindro
- 87) Nombre de distributeurs 1
Numero distributori
- 88) Nombre de bougies par cylindre 1
Numero candele per cilindro

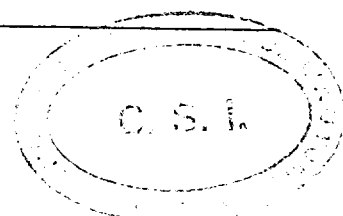

Marque/Marca FIAT Modèle / Modello 127 L/1050 N. 5670

TRANSMISSION AUX ROUES / TRASMISSIONE ALLE RUOTE

Embrayage / Frizione

90) Nombre de disques 1
Numero di dischi

91) Système de commande mecanique - meccanico
Sistema di comando

Boîte de vitesses / Cambio di velocità

92) Contrôle manuel, marque FIAT
Comando manuale, marca

93) Nombre de rapports AV 4
Numero di marce avanti

94) Boîte automatique, marque -
Cambio automatico, marca

95) Nombre de rapports AV -
Numero di marce avanti

96)	Manuelle Manuale		Automatique Automatico		Supp. manuel/Automatique Supp. manuale/Automático			
	Rapport Rapporto	N. dents N. denti	Rapport Rapporto	N. dents N. denti	Rapport Rapporto	N. dents N. denti	Rapport Rapporto	N. dents N. denti
1	3,909	<u>43</u> 11						
2	2,055	<u>37</u> 18						
3	1,348	<u>31</u> 23						
4	0,963	<u>26</u> 27						
5	-	-						
6	-	-						
M.AR Marcia indietro	3,615	<u>47</u> 13						

97) Overdrive type -
Moltiplicatore tipo

98) Nombre de dents - 99) Rapport -
Numero denti Rapporto

100) Vitesses en marche AV surmultiplication -
Velocità in marcia avanti con moltiplicatore

Ponte / Ponte

101) Type du pont moteur simple réduction 102) Type de différentiel engran conique
Tipo di ponte motoreriduz. semplice Tipo di differenziale ingran. conici

103) Nombre de dents 57/14 - 58/13 - 61/13 104) Rapport 4,071 - 4,461 - 4,692
Numero denti Rapporto



Foto C



Foto D

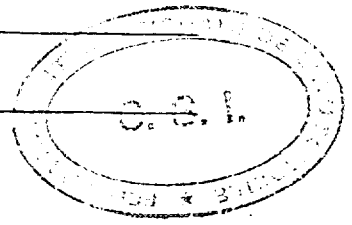

Foto E

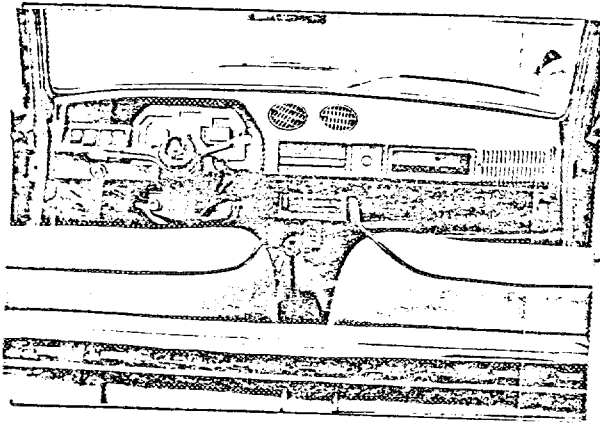

Foto F

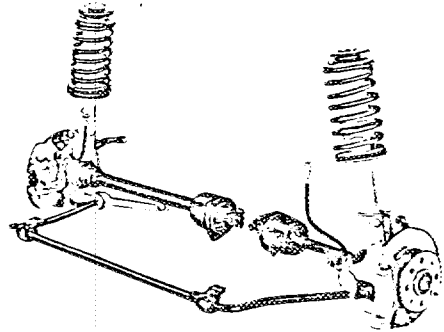

Foto G

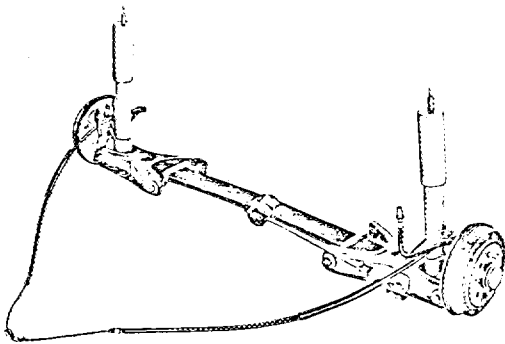

Foto H

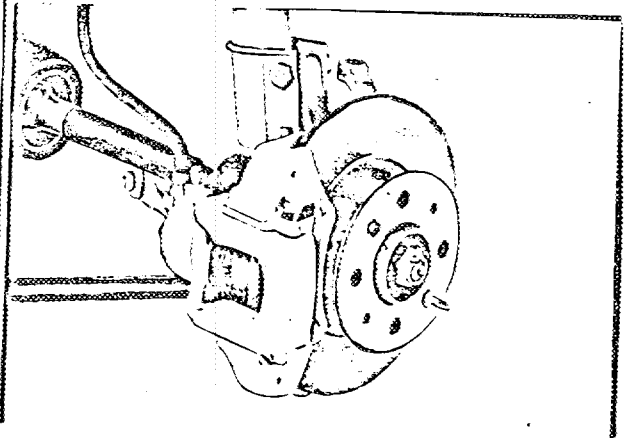

Foto I

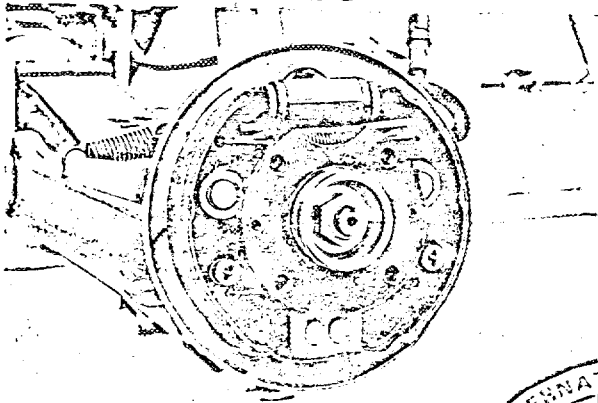

Foto J

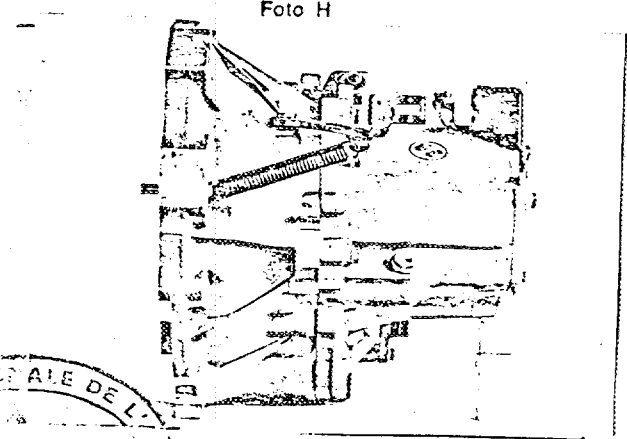

Foto K

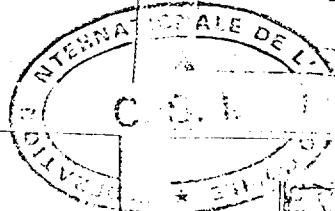
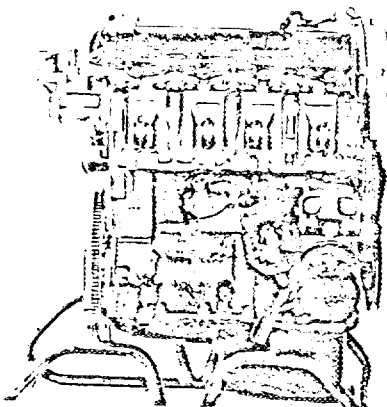

Informations supplémentaires
Informazioni supplementari

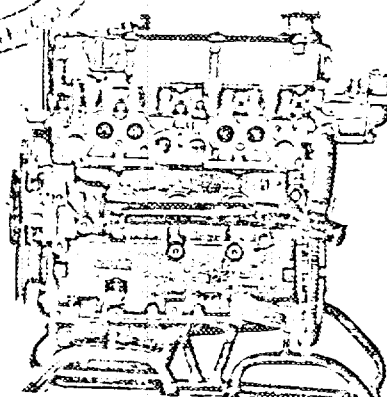
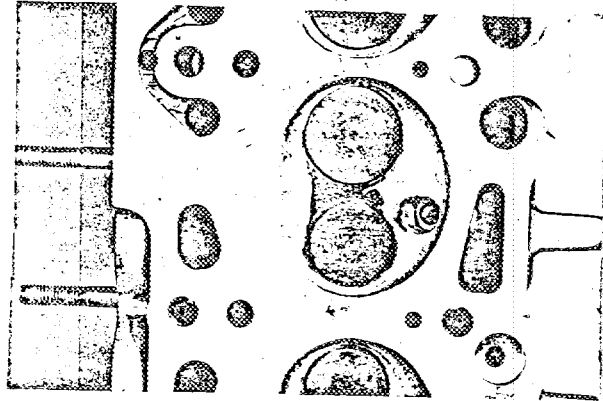
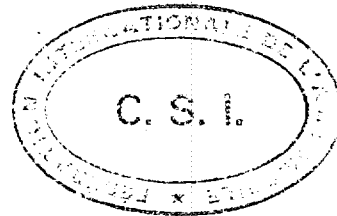

Marque/Marca FIAT Modèle / Modello 127 L/1050 N. 5670

COMPLÉMENT POUR LES GROUPES 1 ET 3
DU CODE SPORTIF INTERNATIONAL

COMPLEMENTO PER I GRUPPI 1 E 3
DEL CODICE SPORTIVO INTERNAZIONALE

CAPACITÉS ET DIMENSIONS / CAPACITÀ E DIMENSIONI

- 110) Voie AV / Carreggiata ANT 1280 mm
111) Voie AR / Carreggiata POST 1295 mm
112) Garde au sol (pour vérification de la voie) voir - ved. pag. 15 : 122 ± 10 mm
Altezza dal suolo (per la verifica carreggiate)
113) Hauteur hors-tout de la voiture / Altezza massima vettura 1360 mm (vide-vuota)
114) Capacité du réservoir d'essence (y compris la réserve) 30 litres - litri
Capacità serbatoio benzina (compresa riserva)
115) Nombre de places 5 116) Poids 685 kg.
Numero posti 5 Peso

EQUIPMENT ET GARNITURES / EQUIPAGGIAMENTI E ACCESSORI

- 120) Chauffage intérieur: oui - ~~non~~
Riscaldamento interno: si - ~~no~~
121) Climatisation (sur option): ~~oui~~ - non
Aria condizionata (a richiesta): ~~sì~~ - no
122) Sièges AV: type séparés - separate
Sedili anteriori: tipo
123) Sièges AR: type unique - unico
Sedili posteriori: tipo

ROUES / RUOTE

- 124) Matériau tôle d'acier - lamiera d'acciaio
Materiale
125) Poids unitaire (roue nue) 4,820 kg (tolérance ± 5%)
Peso unitario (ruota nuda)
126) Diamètre de la jante 330,2 mm
Diametro cerchione
127) Largeur de la jante 101,6 mm
Larghezza cerchione

SUSPENSION / SOSPENSIONE

- 130) Stabilisateur AV (si prévu) à barre - a barra
Stabilizzatore ANT (se previsto)
131) Stabilisateur AR (si prévu) -
Stabilizzatore POST (se previsto)

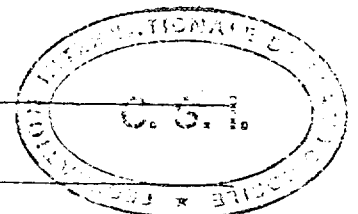

Marque/Marca FIAT Modèle / Modello 127 L/1050 N. 5670

MOTEUR / MOTORE

- 135) Cylindrée par cylindre / Cilindrata per cilindro 262,25 cm³
- 136) Chemises: ~~oui~~ / non
camicie: ~~sì~~ / no
- 137) Nombre d'orifices d'admission par cylindres 1
Numero orifici aspirazione per cilindro
- 138) Nombre d'orifices d'échappement par cylindre 1
Numero orifici scarico per cilindro
- 139) Rapport volumétrique 9,3
Rapporto di compressione
- 140^a) Volume de la chambre de combustion (minimo) 31,51 cm³
Volume camera scoppio
- 140^b) Volume de la chambre de combustion dans la culasse 25,2 cm³
Volume camera scoppio nella testata
- 141) Épaisseur du joint de culasse 1,2 mm
Spessore guarnizione testata dopo serraggio
- 142) Piston, matériau alliage d'aluminium - lega d'alluminio
Pistone, materiale
- 143) Nombre de segments 3
Numero di anelli
- 144) Distance de la médiane de l'axe du piston au sommet du piston 36,05 ± 0.05 mm
Distanza fra l'asse del pistone e la sommità del pistone
- 145) Capacité du réservoir-carter 2,77 litres - litri
Capacità del serbatoio di lubrificante-carter
- 146) Radiateur d'huile: ~~oui~~ non
Radiatore olio: ~~sì~~ - no
- 147) Capacité du circuit de refroidissement 5,5 litres - litri
Capacità circuito raffreddamento
- 148) Ventilateur (si prévu), diamètre 252 mm Matériau plastique - plastique
Ventilatore (se previsto), diametro Materiale
- 149) Nombre de pales du ventilateur 4
Numero pale ventilatore
- 150) Paliers vilebrequin, type comme fin Diamètre 48,189 - 48,209 mm
Cuscinetti albero motore, tipo guscio sottile Diametro
- 151) Poids volant (nu) il ne pas nécessaire. Voir - Ved. 152)
Peso volano (nudo) non è necessario
- 152) Poids du volant avec couronne de démarreur 5,844 kg
Peso volano con corona avviamento
- 153) Poids du volant avec embrayage 9,450 kg
Peso volano con frizione
- 154) Poids du vilebrequin 8,180 kg
Peso albero motore
- 155) Poids de la bielle 0,602 kg
Peso biella
- 156) Poids du piston avec axe et segments 0,427 kg
Peso pistone con spinotto e anelli

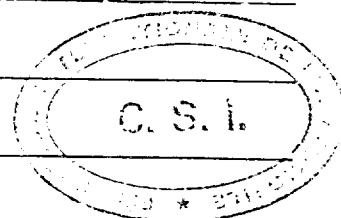

Marque/Marca FIAT Modèle / Modello 127 L/1050 N. 5670

ADMISSION / ASPIRAZIONE

160) Matériau du collecteur d'admission alliage d'aluminium
Materiale collettore aspirazione lega d'alluminio

161) Diamètre extérieur des soupapes 34 + 0,15 mm
Diametro esterno valvole

162) Levée maximum des soupapes 8,7 + 0,15 mm
Alzata massima valvole

163) Nombre de ressorts par soupape 2
Numero molle per valvola

164) Type de ressort hélicoidal
Tipo di molla elicoidale

165) Jeu théorique pour le calage de la distribution 0,7 mm
Gioco teorico per la messa in fase distribuzione

166) Avance d'ouverture (avec jeu théorique) 2°
Anticipo apertura (con gioco teorico)

167) Retard de fermeture 42°
Ritardo chiusura

ÉCHAPPEMENT / SCARICO

170) Matériau du collecteur d'échappement alliage de fer
Materiale collettore scarico lega ferrosa

171) Diamètre extérieur des soupapes 29 + 0,15 mm
Diametro esterno valvole

172) Levée maximum des soupapes 8,7 + 0,15 mm
Alzata massima valvole

173) Nombre de ressorts par soupape 2
Numero molle per valvola

174) Type de ressort hélicoidal
Tipo molla elicoidale

175) Jeu théorique pour le calage de la distribution 0,7 mm
Gioco teorico per la messa in fase distribuzione

176) Avance d'ouverture (avec jeu théorique) 42°
Anticipo apertura (con gioco teorico)

177) Retard de fermeture 2°
Ritardo chiusura

ALIMENTATION PAR CARBURATEURS / CARBURATORI

180) Nombre de carburateurs 1
Numero carburatori

181) Type / Tipo inversé monocorps - invertito monocorpo

182) Marque Weber 183) Modèle 32 ICEV/16
Marca Modello

184) Nombre de passages de gaz par carburateur 1
Numero passaggi miscela per carburatore

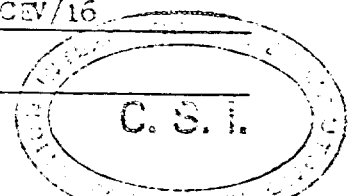

Marque/Marca FIAT Modèle / Modello 127 L/1050 N. 5670

185) Diamètre de la tubulure de gaz à la sortie du carburateur 32 mm
 Diametro condotto uscita carburatore

186) Diamètre du diffuseur au point d'étranglement maximum 24 mm
 Diametro diffusore nel punto di massima strozzatura

Injection (si prévue) / Iniezione (se prevista)

187) Marque de la pompe -
 Marca della pompa

188) Nombre de pistons -
 Numero pistoni

189) Modèle ou type de la pompe -
 Modello o tipo di pompa

190) Nombre total d'injecteurs -
 Numero totale iniettori

191) Emplacement des injecteurs -
 Ubicazione iniettori

192) Diamètre de la pipe d'admission au point de passage le plus étroit -
 Diametro tubo aspirazione nel punto più stretto

EQUIPEMENT DU MOTEUR / ACCESSORI MOTORE

195) Pompe à essence - mécanique ~~ou électrique~~ -
 Pompa benzina - meccanica ~~o elettrica~~

196) Nombre 1
 Numero

197) Type du système d'allumage bobine et distributeur
 Tipo di sistema di accensione rocchette e distributore

198) Nombre de bobines 1
 Numero bobine

199) Génératrice: type alternateur Nombre 1
 Generatore: tipo alternatore Numero

200) Système d'entraînement courroie
 Sistema di comando cinghia

201) Batterie / Batteria

a) Tension 12 V b) Emplacement compartiment moteur
 Tensione Ubicazione vano motore

205) Arbres à cames / Alberi a camme

R : Centre / Centro

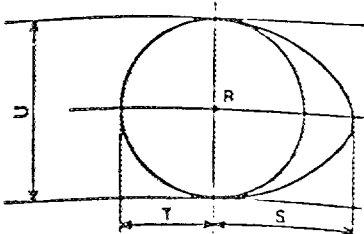

Came admission / Camma aspirazione $S = 23,20 \pm 0,15 \text{ mm } .913 \pm .006 \text{ in}$ $T = 14,50 \pm 0,15 \text{ mm } .57 \pm .006 \text{ in}$ $U = 29,00 \pm 0,30 \text{ mm } 1,14 \pm .012 \text{ in}$

Came échappement / Camma scarico $S = 23,20 \pm 0,15 \text{ mm } .913 \pm .006 \text{ in}$ $T = 14,50 \pm 0,15 \text{ mm } .57 \pm .006 \text{ in}$ $U = 29,00 \pm 0,30 \text{ mm } 1,14 \pm .012 \text{ in}$

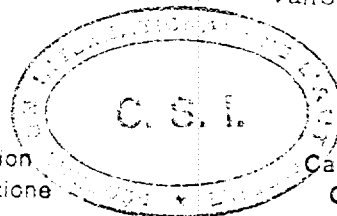

Marque/Marca FIAT Modèle / Modello 127 L/1050 N. 5670

TRANSMISSION AUX ROUES / TRASMISSIONE ALLE RUOTE

Embrayage / Frizione

- 210) Type / Tipo à sec - a secco
- 211) Diamètre / Diametro 180 mm
- 212) Diamètre des garnitures: intérieur 127 mm extérieur 180 mm
Diametro guarnizioni: interno 127 mm esterno 180 mm
- 213) Nombre de disques 1
Numero dischi 1

Boîte de vitesses / Cambio velocità

- 215) Nombre de rapports AV synchronisés 4
Numero marce avanti sincronizzate 4
- 216) Emplacement de la commande centrale : au plancher - sul pavimento
Ubicazione leva comando velocità centrale : au plancher - sul pavimento
- 217) Boîte automatique - emplacement de la commande -
Cambio automatico - ubicazione leva comando velocità -
- 218) Overdrive type -
Moltiplicatore tipo -
- 219) Overdrive ratio -
Rapporto moltiplicazione -

Pont moteur / Ponte motore

- 220) Type du pont autobloquant (si prévu) -
Tipo di differenziale autobloccante (se previsto) -
cilindrique
- 221) Nombre de dents du couple ~~coniques~~ 57/14 ou 61/13
Numero denti coppia finale 57/14 ou 61/13
cilindrique o
- 222) Rapport au couple ~~coniques~~ 4,071 ou 4,692
Rapporto finale 4,071 ou 4,692
o



Foto k



Foto L

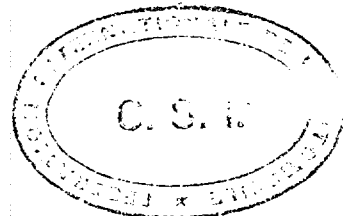

Foto M

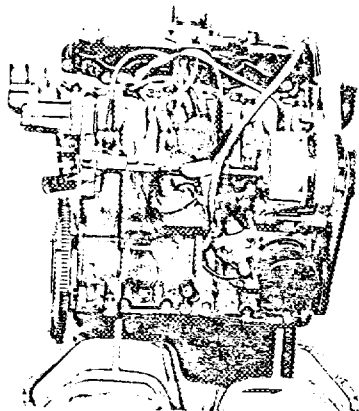

Foto N

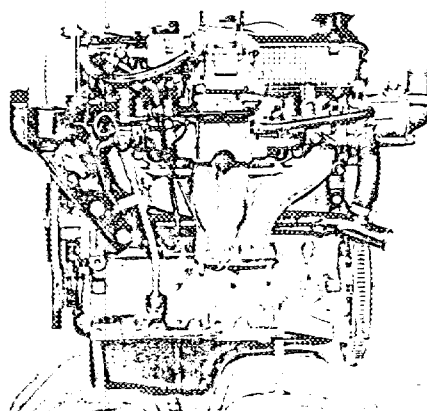

Foto P

Foto Q

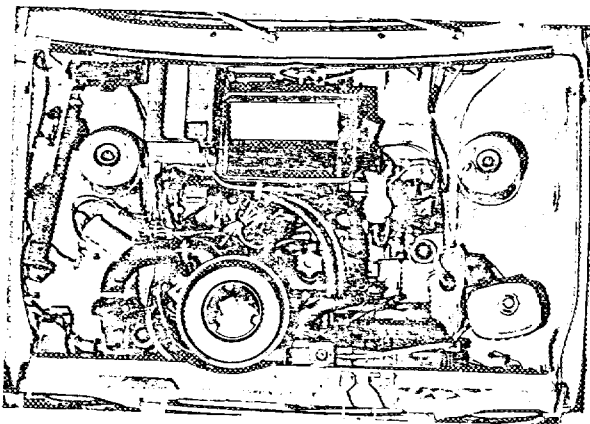

Foto R

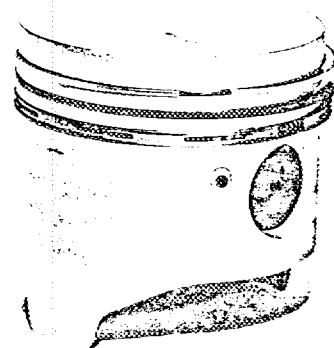
Photo S

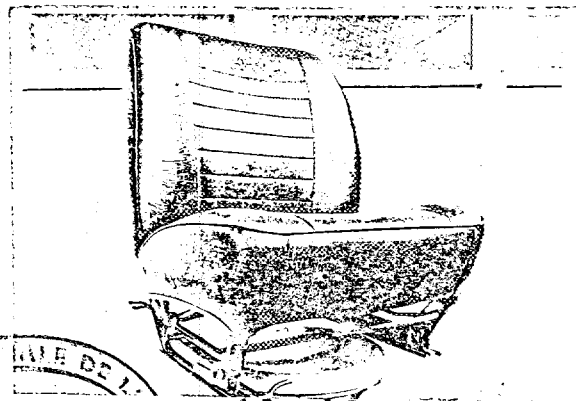
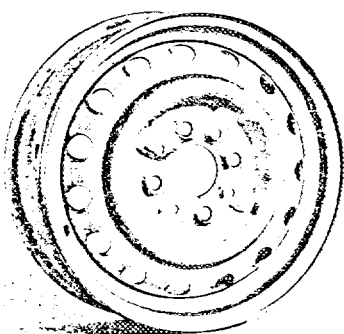
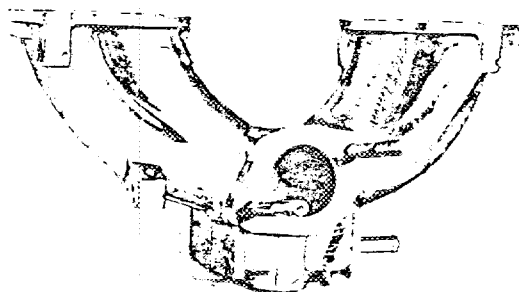
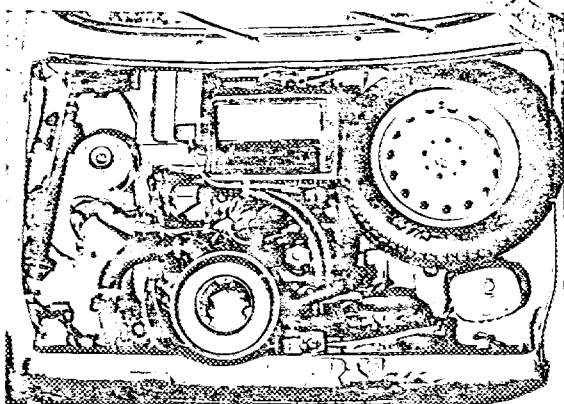

LA INTERPOLI...
C. S. I.
...
...
...

Dessin orifices collecteur admission, face côté culasse.

Disegno orifici collettore aspirazione, lato testata, con dimensioni.

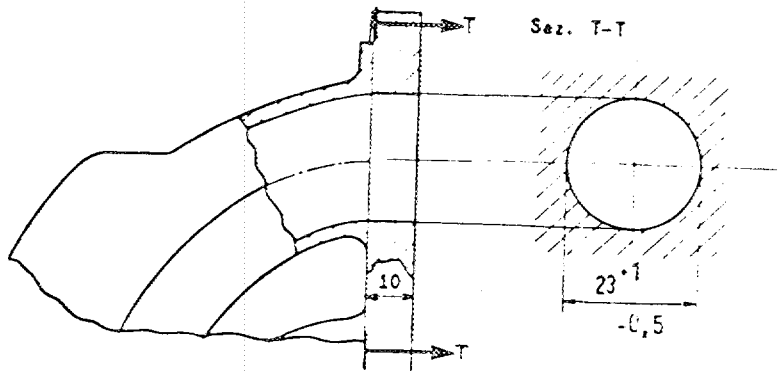

Dessin orifices admission culasse face collecteur.

Disegno orifici aspirazione testata lato collettore, con dimensioni.

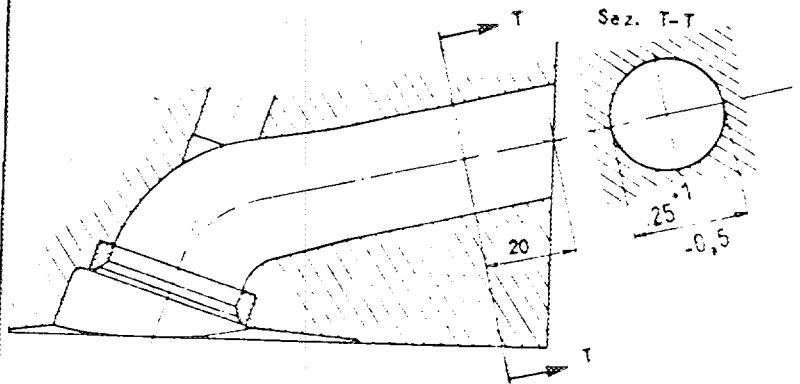

Dessin orifices collecteur échappement face côté culasse.

Disegno orifici collettore scarico lato testata, con dimensioni.

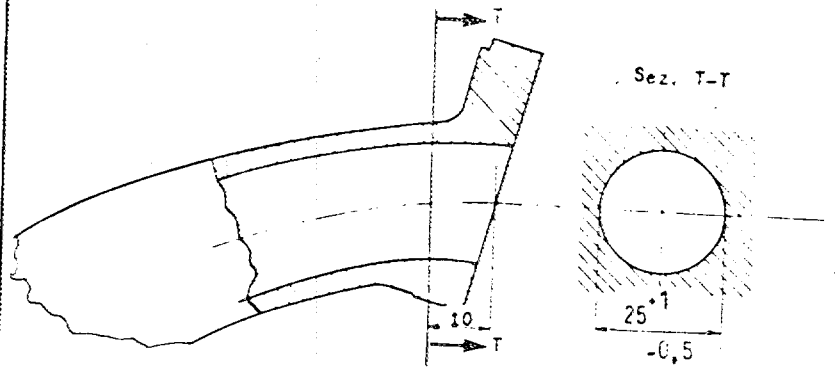

Dessin orifices échappement culasse face collecteur.

Disegno orifici scarico testata lato collettore, con dimensioni.



Foto T



$\phi_{1 \text{ int.}} = 40 \pm 1$ Foto U $\phi_{2 \text{ int.}} = 35,4 \pm 1$

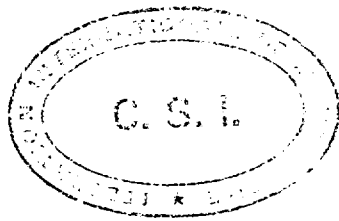
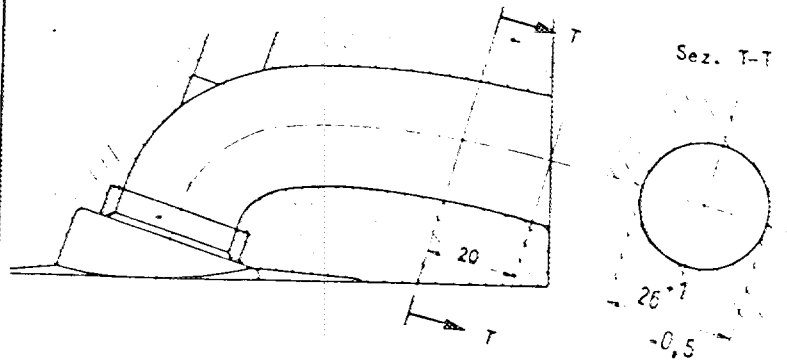
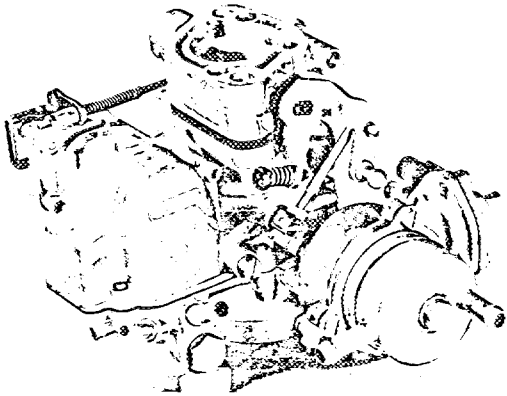

Foto V



112) Garde au sol (pour vérification de la voie)
Altezza dal suolo (per la verifica carreggiate)

Informations supplémentaires
Informazioni supplementari

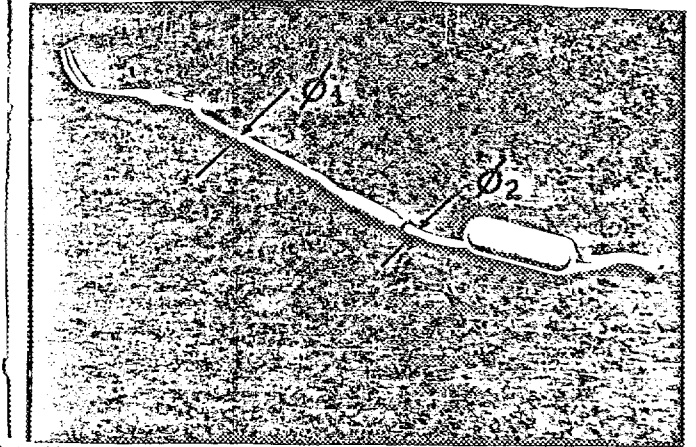
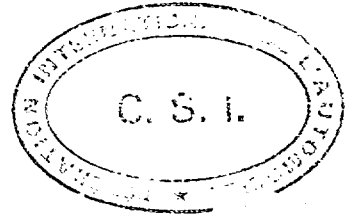
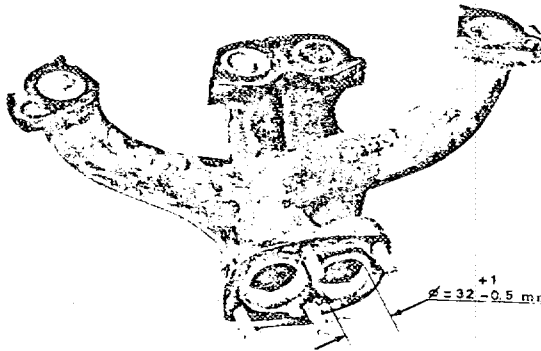

Foto W



Grille de vitesses
Griglia cambio velocità



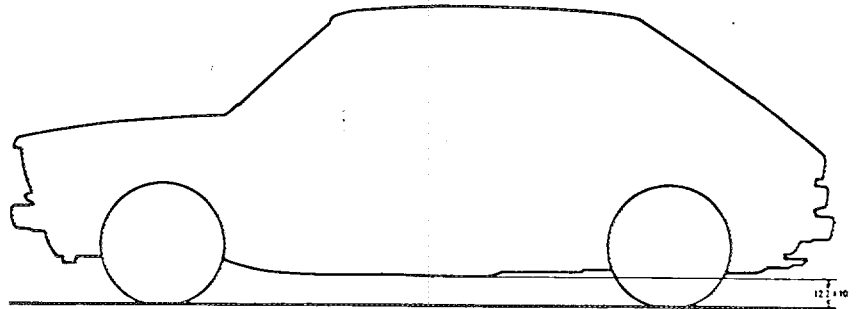
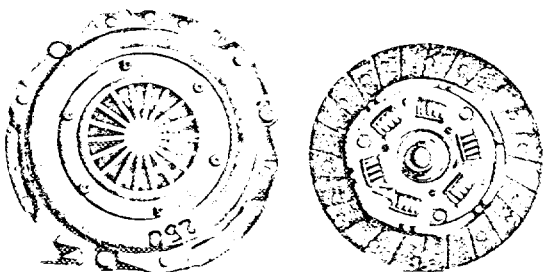
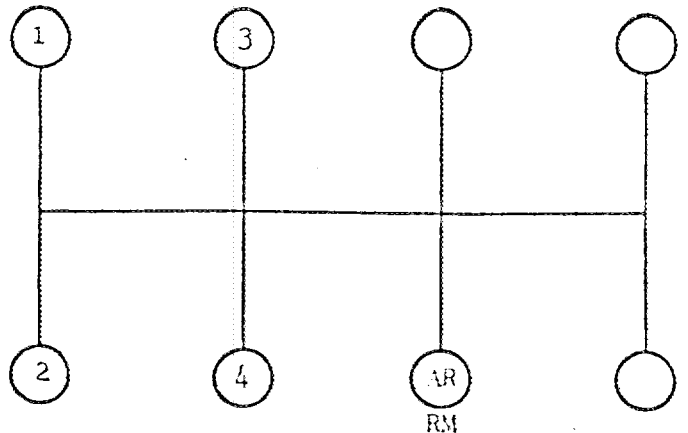

Gruppo 1
Vettura TURISMO DI SERIE

AUTOMOBILE CLUB D'ITALIA

COMMISSIONE SPORTIVA AUTOMOBILISTICA ITALIANA
FEDERATION INTERNATIONALE DE L'AUTOMOBILE

Scheda di estensione d'Omologazione

secondo l'allegato J al Codice Sportivo Internazionale

Casa costruttrice FIAT Modello 127 L/1050
N° di serie d'inizio delle modifiche descritte { autotelaio -
motore -
Data di applicazione delle modifiche - 19 -
Denominazione commerciale dopo l'applicazione delle modifiche:

La presente estensione d'omologazione deve essere considerata come:

VARIANTES - VARIANTI

Omologazione valida dal 1.10 19 77 Lista _____

Descrizione delle modifiche: DE FOURNITURE - DI FORNITURA

ALIMENTATION PAR CARBURATEURS / CARBURATORI

182) Marque Solex
Marca
183) Modèle C 32 TD 1
Modello

Foto T

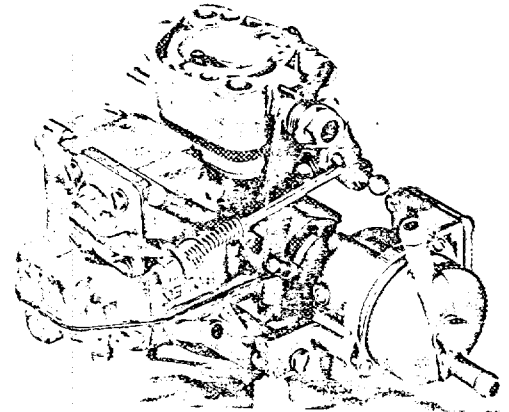

EN OPTION - A RICHIESTA

A richiesta si forniscono le seguenti varianti:
On livre sur demande les variantes suivantes:

L - 3 porte - 2 portes et hayon
CONFORT } 2 oppure 3 porte
CONFORT/LUSSO } 2 ou bien 2 portes
et hayon

Timbro e firma della C.S.A.I.

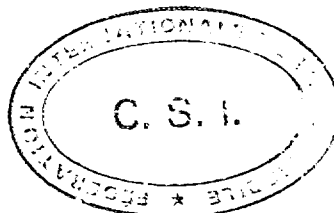

Timbro e firma della F.I.A.

L - 3 porte - 2 portes et hayon
Differisce dalla versione L 2 porte per - Qui diffère de la version L 2 portes
par:

Photo B: voiture vue de 3/4 AR
Foto B: vista 3/4 posteriore della vettura

116) Poids 667 kg
Peso _____

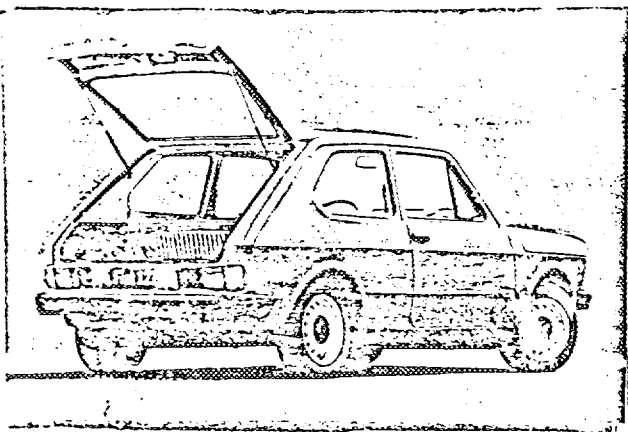

CONFORT - 2 oppure 3 porte - 2 portes ou bien 2 portes et hayon
Differisce dalla versione L 2 porte per - Qui diffère de la version L 2 portes par:

Photo A: voiture vue de 3/4 AV
Foto A: vista 3/4 anteriore della vettura

Photo B: voiture vue de 3/4 AR
Foto B: vista 3/4 posteriore della vettura
2 porte - 2 portes



Foto C

Photo B: voiture vue de 3/4 AR
Foto B: vista 3/4 posteriore della vettura



Timbro e firma della C.S.A.I.

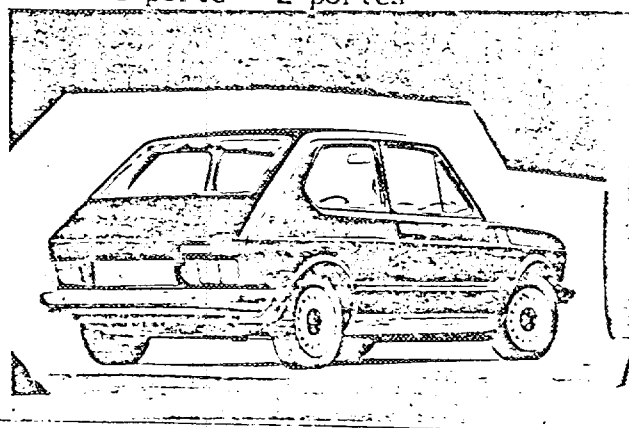
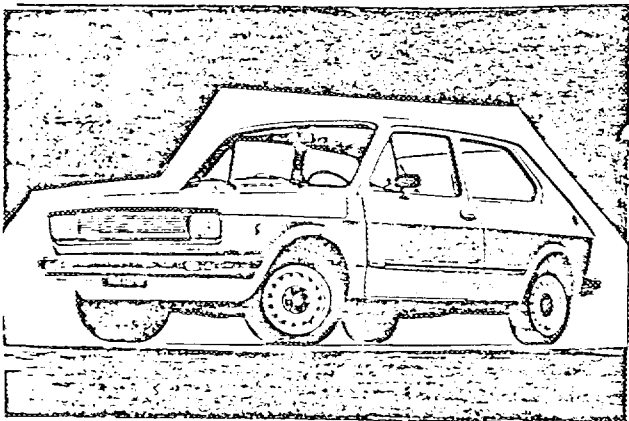
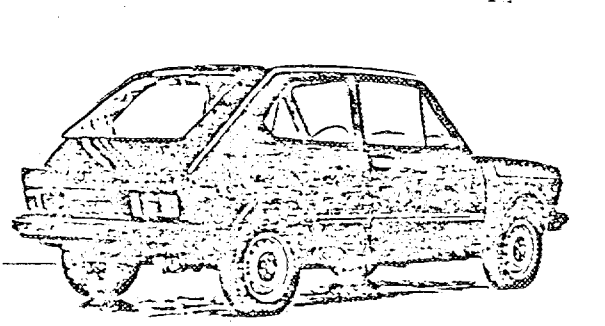
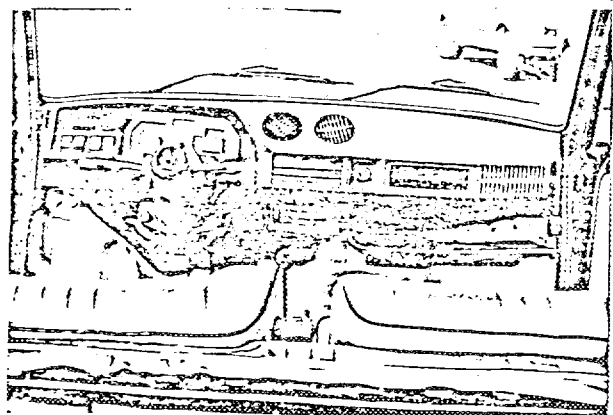

Foto O



CARACTÉRISTIQUES GÉNÉRALES

CARATTERISTICHE GENERALI

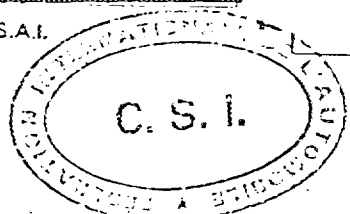
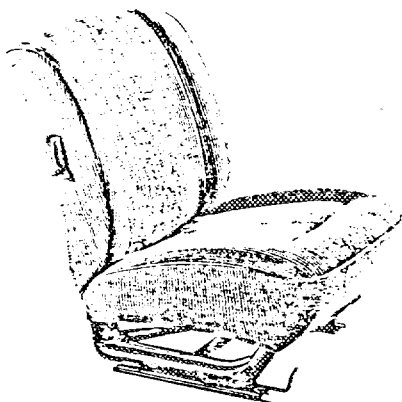
6) Longueur hors-tout avec pare-chocs 3645 mm
Lunghezza totale con paraurti

CARROSSERIE ET ÉQUIPEMENT INTÉRIEUR / CARROZZERIA ED EQUIPAGGIAMENTO INTERNO

30) Poids siège(s) AV (enlevés de la voiture avec dossiers, glissières et supports) 10,700 kg
Peso sedile(i) ANT (tolti dalla vettura, con guide e-supporti)

31) Matériau du pare-choc AV plastique Poids 5,050 kg
Materiale paraurti ANT. plastica Peso

32) Matériau du pare-choc AR plastique Poids 5,300 kg
Materiale paraurti POST plastica Peso

CAPACITÉS ET DIMENSIONS / CAPACITA' E DIMENSIONI

116) Poids 665(*) kg. (*) 2 porte - 2 portes.
Peso

116) Poids 667(**) kg (**) 3 porte - 2 portes et hayon.
Peso

CONFORT/LUSSO - 2 oppure 3 porte - 2 portes ou bien 2 portes et hayon

Differisce dalla versione L 2 porte per - Qui diffère de la version L 2 portes par:

Photo A: voiture vue de 3/4 AV
Foto A: vista 3/4 anteriore della vettura

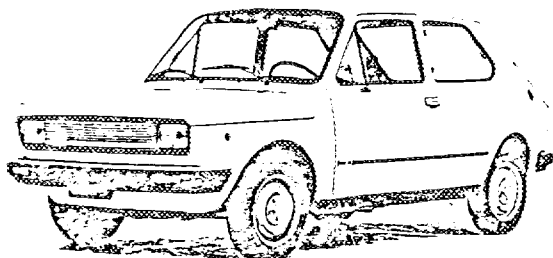
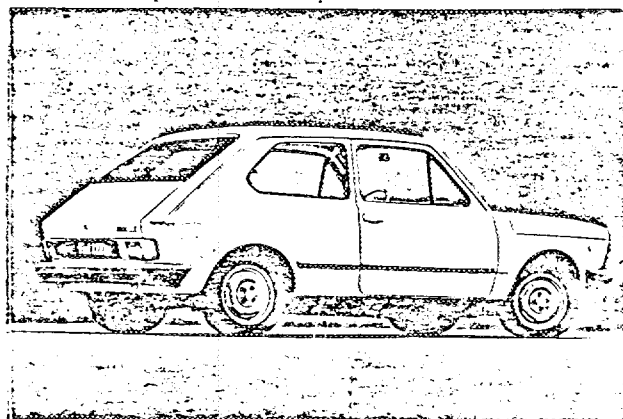

Photo B: voiture vue de 3/4 AR
Foto B: vista 3/4 posteriore della vettura
2 porte - 2 portes



Timbro e firma della C.S.A.I.

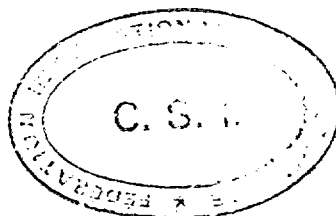

Photo B: voiture vue de 3/4 AR
 Foto B: vista 3/4 posteriore della vettura
3 porte - 2 portes et hayon



Foto P



Foto C

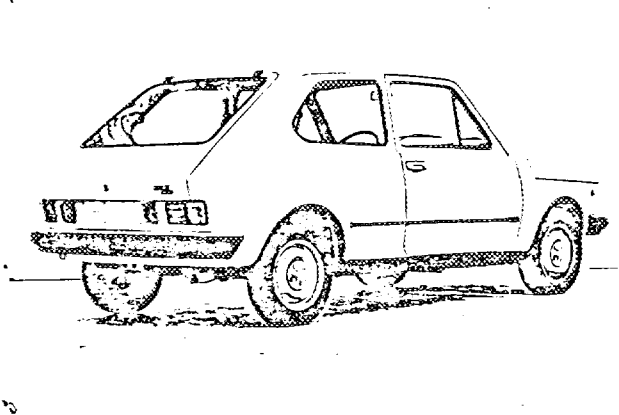

Foto Q

CARACTÉRISTIQUES GÉNÉRALES / CARATTERISTICHE GENERALI

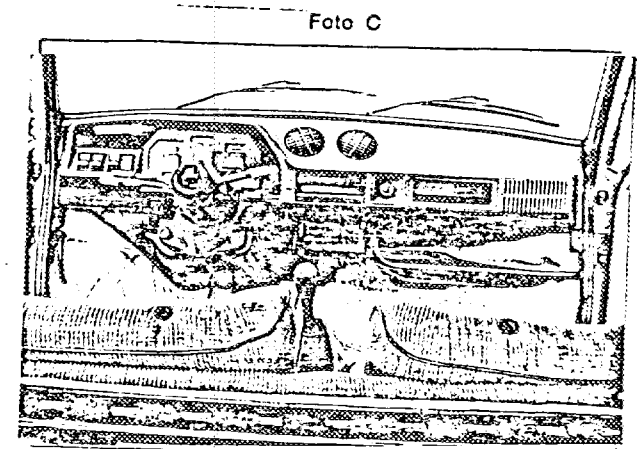
6) Longueur hors-tout avec pare-chocs 3645 mm
 Lunghezza totale con paraurti

CARROSSERIE ET ÉQUIPEMENT INTÉRIEUR / CARROZZERIA ED EQUIPAGGIAMENTO INTERNO

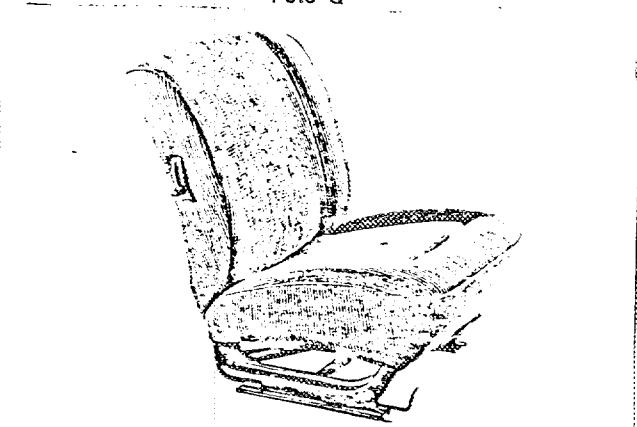
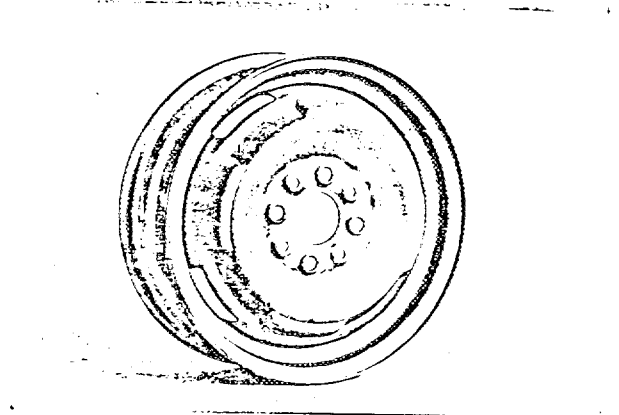
- 30) Poids siège(s) AV (enlevés de la voiture avec dossiers, glissières et supports) 10,700 kg
 Peso sedile(i) ANT (tolti dalla vettura, con guide e supporti)
- 31) Matériau du pare-choc AV plastique Poids 5,050 kg
 Materiale paraurti ANT. plastica Peso
- 32) Matériau du pare-choc AR plastique Poids 5,300 kg
 Materiale paraurti POST plastica Peso

CAPACITÉS ET DIMENSIONS / CAPACITA' E DIMENSIONI

116) Poids 665(*) kg. (*) 2 porte - 2 portes. 667(**) kg (**) 3 porte - 2 portes et hayon.
 Peso

ROUES / RUOTE

125) Poids unitaire (roue nue) 5,100 kg (tolérance ± 5%)
 Peso unitario (ruota nuda)

Timbro e firma della C.S.A.I.

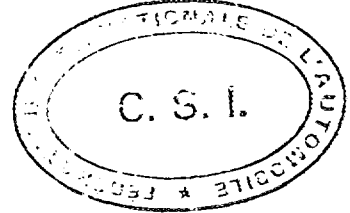



AUTOMOBILE CLUB D'ITALIA

COMMISSIONE SPORTIVA AUTOMOBILISTICA ITALIANA

FEDERATION INTERNATIONALE DE L'AUTOMOBILE

Scheda di estensione d'Omologazione

secondo l'allegato J al Codice Sportivo Internazionale

Casa costruttrice FIAT Modello 127/1050

N° di serie d'inizio delle modifiche descritte { autotelaio -
motore -

Data di applicazione delle modifiche - 19 -

Denominazione commerciale dopo l'applicazione delle modifiche:

La presente estensione d'omologazione deve essere considerata come:

variante / ~~evoluzione~~

Omologazione valida dal -1. JUN 1978 19 - Lista -

Descrizione delle modifiche:

Ponte / Ponte

103) Numero de dents 59/15; 60/14; 59/12; 62/12; 60/11; 63/11
Numero denti

104) Rapport 3,90; 4,20; 4,91; 5,16; 5,45; 5,72
Rapporto

Pour des voitures participant aux compétitions dans le groupe 2 on a prévu, sur demande, la fourniture de les éléments renforcés suivants:

Per vetture partecipanti a competizioni del gruppo 2 è prevista, a richiesta, la fornitura dei seguenti particolari rinforzati:

Bras inférieurs renforcés de la suspension AR avec articulation métallique (interchangeable avec les pièces d'origine - art. 261 b5)

Bracci inferiori rinforzati per la sospensione posteriore con snodi metallici (intercambiabili con i particolari originali - art. 261 b5)

"valable en Groupe 2 uniquement"

"valid for Group 2 only"

Timbro e firma della C.S.I.

Timbro e firma della F.I.A.

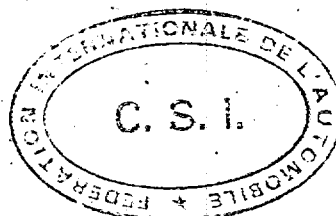

[Handwritten signature]

02/024

"valable en Groupe 2 uniquement"
"valid for Group 2 only"

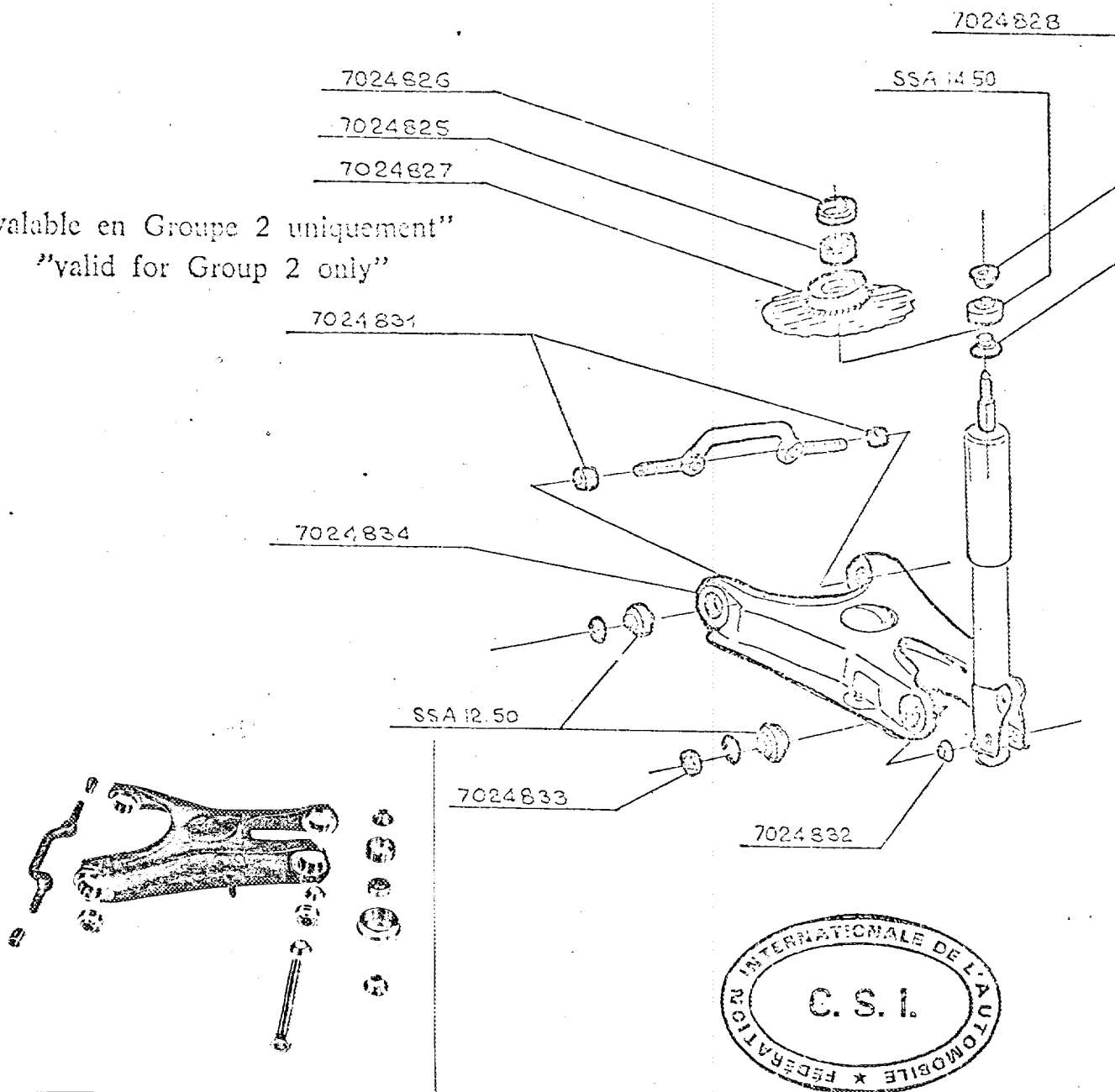

Timbro e firma della C.S.I.

02/02

Eras inferieurs renforcés de la suspension AV avec articulation métallique (interchangeable avec les pièces d'origine - art. 261 tb)
 Bracci inferiori rinforzati per la sospensione anteriore con snodi metallici (intercambiabili con i particolari originali - art. 261 tb)

"valable en Groupe 2 uniquement"
 "valid for Group 2 only"

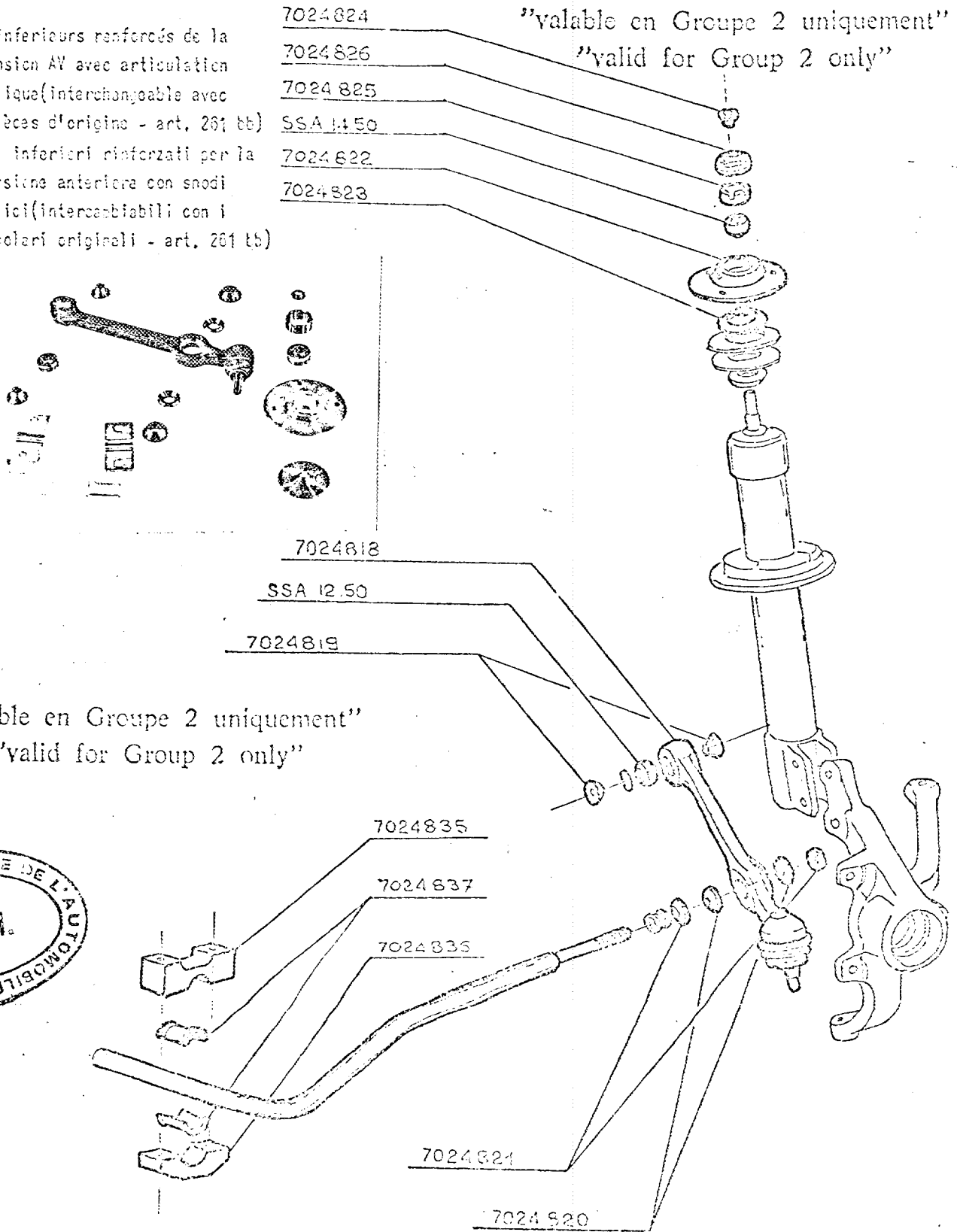

"valable en Groupe 2 uniquement"
 "valid for Group 2 only"

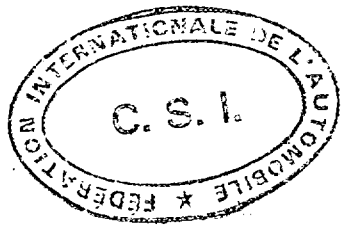

Timbro e firma della C.S.A.I.



AUTOMOBILE CLUB D'ITALIA

COMMISSIONE SPORTIVA AUTOMOBILISTICA ITALIANA

FEDERATION INTERNATIONALE DE L'AUTOMOBILE

Scheda di estensione d'Omologazione

secondo l'allegato J al Codice Sportivo Internazionale

Casa costruttrice FIAT Modello 127/1050

N° di serie d'inizio delle modifiche descritte { autotelaio _____
 motore _____

Data di applicazione delle modifiche _____ 19__

Denominazione commerciale dopo l'applicazione delle modifiche:

La presente estensione d'omologazione deve essere considerata come:

variante / ~~evoluzione normale~~ dal tipo _____

Omologazione valida dal -1 JUN 1978 19__ Lista _____

TRANSMISSION AUX ROUES / TRASMISSIONE ALLE RUOTE

"valable en Groupe 2 uniquement"

"valid for Group 2 only"

Boîte de vitesses / Cambio di velocità

96)	Manuelle Manuale		Automatique Automatico		Supp. manuel, Automatique Supp. manulle/Automatico			
	Rapport Rapporto	N. dents N. denti	Rapport Rapporto	N. dents N. denti	Rapport Rapporto	N. dents N. denti	Rapport Rapporto	N. dents N. denti
1	2,92	<u>38</u> 13			2,466	<u>37</u> 15		
2	1,89	<u>35</u> 19			1,89	<u>36</u> 19		
3	1,348	<u>31</u> 23			1,476	<u>31</u> 21		
4	1,12	<u>28</u> 25			1,16	<u>29</u> 25		
5								
6								
MAR Marcia indietro	3,615	<u>47</u> 13			3,615	<u>47</u> 13		

"valable en Groupe 2 uniquement"
 "valid for Group 2 only"

Timbro e firma della C.S.A.I.

Timbro e firma della F.I.A.



[Handwritten signature]



Omologazione F.I.A. N° 5670/
 04/01E
 Gruppo 1
 Vettura TURISMO DI SERIE

AUTOMOBILE CLUB D'ITALIA
 COMMISSIONE SPORTIVA AUTOMOBILISTICA ITALIANA
 FEDERATION INTERNATIONALE DE L'AUTOMOBILE

Scheda di estensione d'Omologazione
 secondo l'allegato J al Codice Sportivo Internazionale

Casa costruttrice FIAT Modello 127 L/1050
 N° di serie d'inizio delle modifiche descritte { autotelato _____
 motore _____
 Data di applicazione delle modifiche _____ 19__
 Denominazione commerciale dopo l'applicazione delle modifiche:

La presente estensione d'omologazione deve essere considerata come:

FERRATA CORRIGE

Omologazione valida dal -1. AVR. 1979 19__ Lista _____

Descrizione delle modifiche: **SCHEDA OMOLOGAZIONE N° 5670**

Pag. 8

MOTEUR / MOTORE

145) Capacité du réservoir-carter lire - leggere : 3,090 litres - litri
 Capacità del serbatoio di lubrificante-carter au lieu - anzichè : 2,770 litres - litri

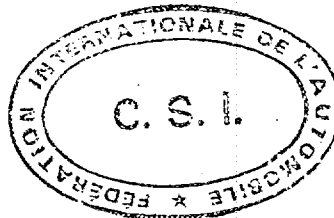

Timbro e firma della C.S.A.I.

Timbro e firma della F.I.A.



AUTOMOBILE CLUB D'ITALIA

COMMISSIONE SPORTIVA AUTOMOBILISTICA ITALIANA

FEDERATION INTERNATIONALE DE L'AUTOMOBILE

Scheda di estensione d'Omologazione secondo l'allegato 3 al Codice Sportivo Internazionale

Casa costruttrice FIAT Modello 127 L/1050

N° di serie d'inizio delle modifiche descritte { autotelaio _____
motore _____

Data di applicazione delle modifiche _____ 19__

Denominazione commerciale dopo l'applicazione delle modifiche: _____

La presente estensione d'omologazione deve essere considerata come:

~~variante~~ / evoluzione normale del tipo

Omologazione valida dal -1 Apr. 1979 19__ Lista _____

Descrizione delle modifiche: **SCHEDA OMOLOGAZIONE N. 5670**

Per aggiornamento alla produzione in corso, variare come segue:
Pour la mise à jour de la production courante, varier comme suit:

Boite de vitesses / Cambio di velocità

96)	Manuelle Manuale		Automatique Automatico		Supp. manuel/Automatique Supp. manuale/Automático			
	Rapport Rapporto	N. dents N. denti	Rapport Rapporto	N. dents N. denti	Rapport Rapporto	N. dents N. denti	Rapport Rapporto	N. dents N. denti
1								
2								
3	1,342	$\frac{51}{38}$	(Pour boite de vitesse décrite dans l'Art. 96 de la fiche de base)					
4								
5								
6								
M.A.R. Marcia Indietro								

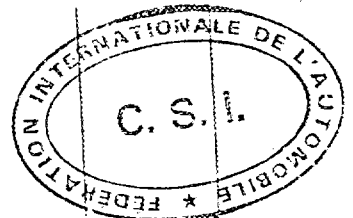
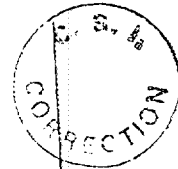

Timbro e firma della C.S.A.I.

Timbro e firma della F.I.A.

[Handwritten signature]



Gruppo 1
Vettura TURISMO DI SERIE

AUTOMOBILE CLUB D'ITALIA

COMMISSIONE SPORTIVA AUTOMOBILISTICA ITALIANA
FEDERATION INTERNATIONALE DE L'AUTOMOBILE

Scheda di estensione d'Omologazione secondo l'allegato J al Codice Sportivo Internazionale

Casa costruttrice FIAT Modello 127 L/1050

N° di serie d'inizio delle modifiche descritte { autotelaio _____
motore _____

Data di applicazione delle modifiche _____ 19__

Denominazione commerciale dopo l'applicazione delle modifiche:

La presente estensione d'omologazione deve essere considerata come:

variante / ~~evoluzione~~ ~~derivazione~~ ~~derivato~~ ~~derivato~~

Omologazione valida dal 1 MA 1979 19__ Lista _____

Descrizione delle modifiche:

Pour des voitures participant aux compétitions dans le GROUPE 2 on livre sur demande

Per vetture partecipanti a competizioni del GRUPPO 2 si fornisce a richiesta

Ref. 7026030 Régulateur de freinage installé dans le compartiment moteur:

Dis. 7026030 Regolatore di frenata

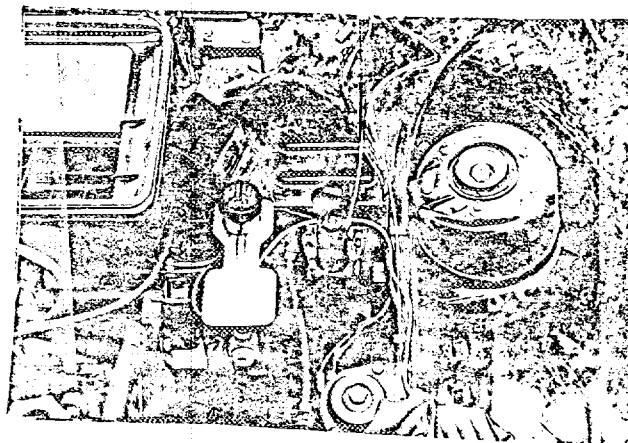
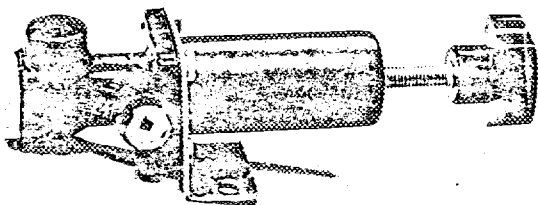

"valable en Groupe 2 uniquement"

"valid for Group 2 only"

Timbro e firma della C.S.A.I.

Timbro e firma della F.I.A.

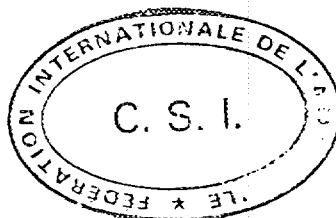



Gruppo 1

Vettura TURISMO DI SERIE

AUTOMOBILE CLUB D'ITALIA

COMMISSIONE SPORTIVA AUTOMOBILISTICA ITALIANA
FEDERATION INTERNATIONALE DE L'AUTOMOBILE

Scheda di estensione d'Omologazione

secondo l'allegato J al Codice Sportivo Internazionale

Casa costruttrice	FIAT	Modello	127 L/1050
N° di serie d'inizio delle modifiche descritte	{ autotelaio motore	— —	
Data di applicazione delle modifiche		—	19 -
Denominazione commerciale dopo l'applicazione delle modifiche:			

La presente estensione d'omologazione deve essere considerata come:

variante / ~~evoluzione normale del tipo~~

Omologazione valida dal -1. JUN 1979 19 Lista

Descrizione delle modifiche: SCHEDA OMOLOGAZIONE N° 5670

Pour des voitures participants aux compétitions dans le groupe 2 on a prévu, sur demande, la fourniture de les éléments suivantes :

Per vetture partecipanti a competizioni del gruppo 2 è prevista, a richiesta, la fornitura dei seguenti particolari :

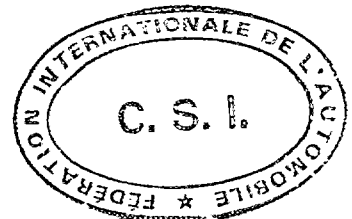

"valable en Groupe 2 uniquement"
"valid for Group 2 only"

Timbro e firma della C.S.A.I.

Timbro e firma della F.I.A.

"valable en Groupe 2 uniquement"
 "valid for Group 2 only"

07/06 V

FREINS / FRENI

	ARRIERE / POSTERIORE
Freins à disques / Freni a disco	
58) Largeur des sabots Lunghezza pattini d'attrito	37 mm
59) Nombre de sabots par frein Numero di pattini per freno	2
60) Surface de freinage par frein Superficie frenante per freno	441 cm ²
61) Epaisseur du disque Spessore del disco	10 ou 10,8 mm

53) Nombre de cylindres par roue 1
 Numero di cilindretti per ruota

54) Alésage 34 ou 38 mm
 Diametro interno

Foto G

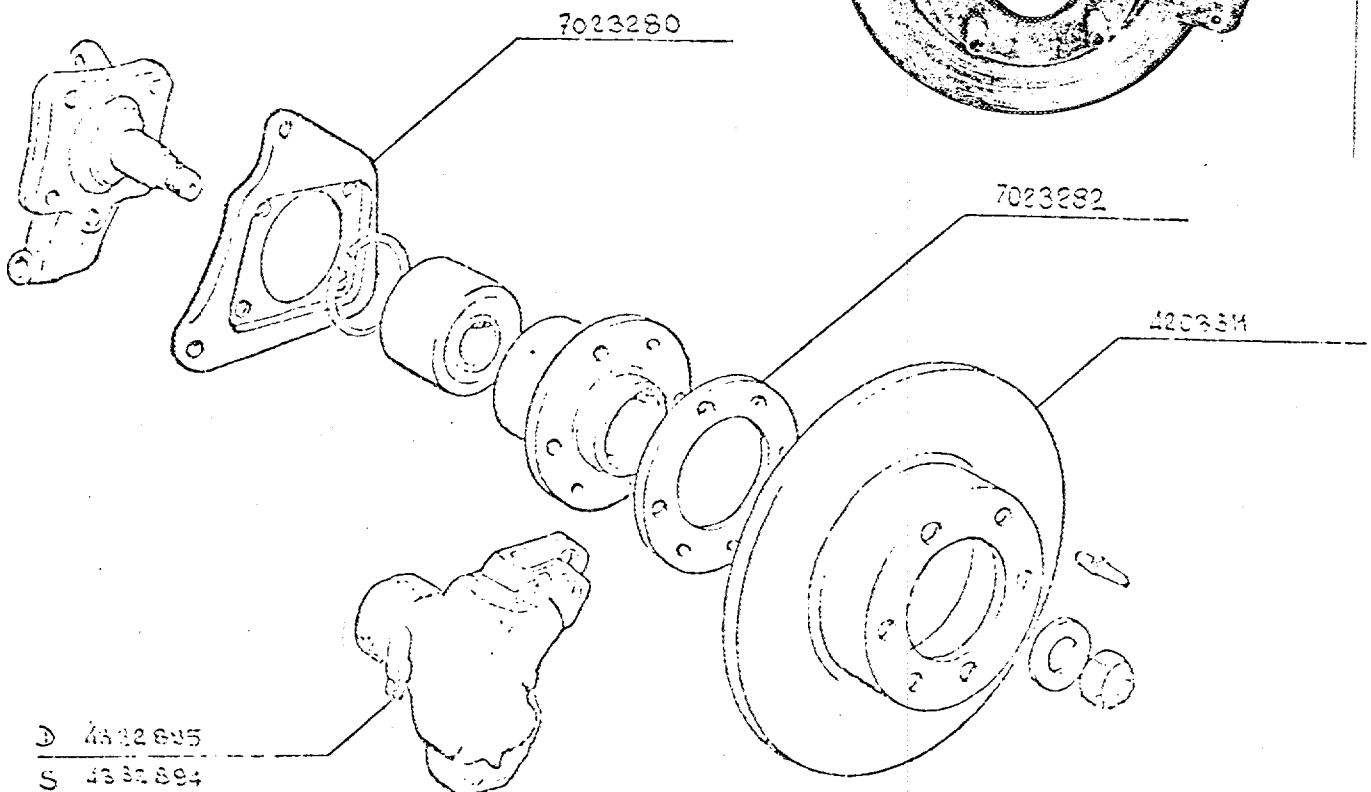
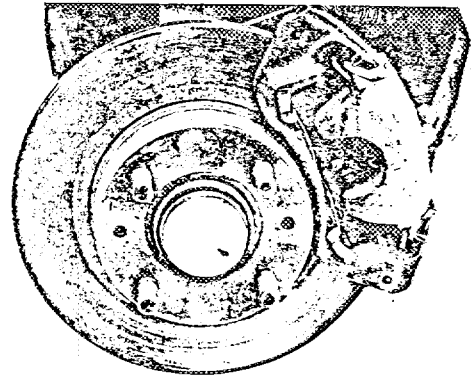

Tintro e firma della C.S.A.I.



Pour des voitures participants aux compétitions dans le groupe 2 on a prévu, sur demande, la fourniture de les éléments suivantes :

Per vetture partecipanti a competizioni del gruppo 2 è prevista, a richiesta, la fornitura dei seguenti particolari :



FRENI A DISCO POSTERIORI

Ante-modifica

Post-modifica

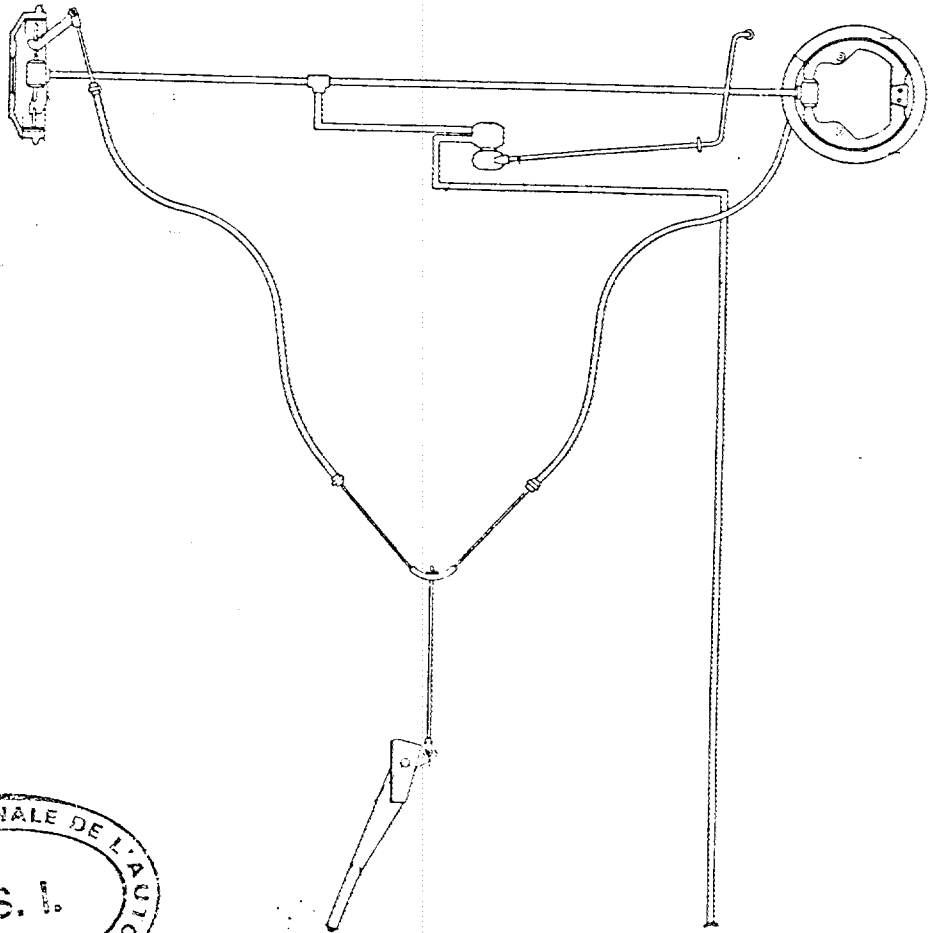

07 / 06 4

VOITURES - VETTURE

127 L/1050 - F.I.A. N°. 5670

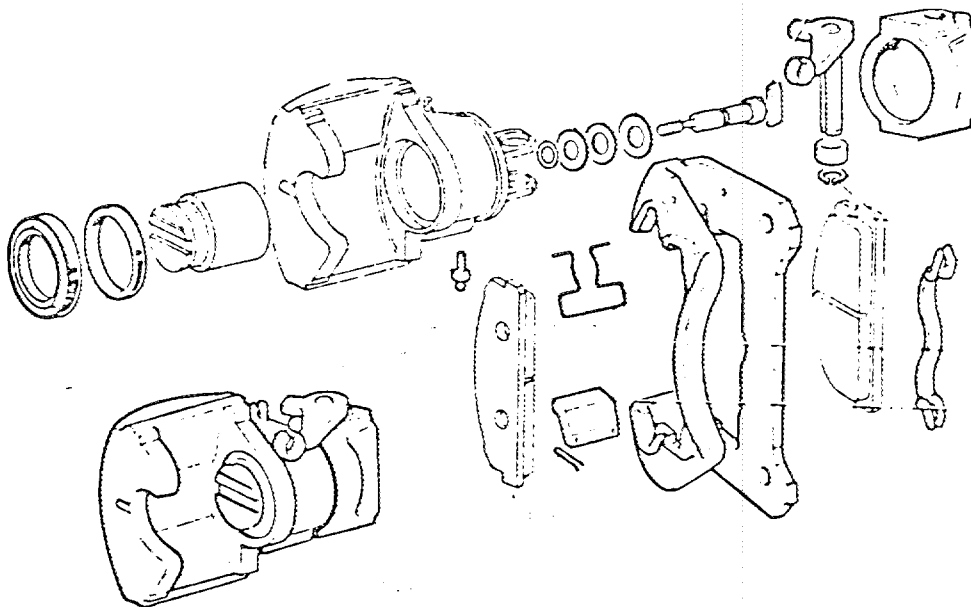
COMMANDE FREIN A MAIN - COMANDO FRENO A MANO

D) 4332895
G.- S) 4332894

Le mécanisme de commande du frein à main n'est pas délivré séparément, il fait partie de l'ensemble étrier, qu'on identifie par les deux numéros de commande indiqués plus haut.

Il meccanismo comando freno a mano non viene fornito separatamente ma fa parte del complessivo pinza, identificato dai due numeri d'ordinazione sopra citati.

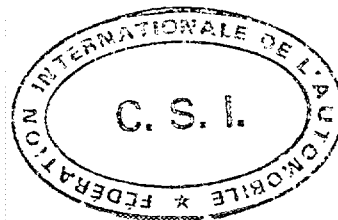

SUSPENSION / SOSPENSIONE

07/06V

Ancrage bras inferieurs de la suspension AR renforcés
(Interchangeable avec les pieces d'origine - art. 261 bb)
Attacco bracci inferiori rinforzati per la sospensione posteriore
(Intercambiabili con i particolari originali - art. 261bb)

Ref. 7024842
Dis. 7024842

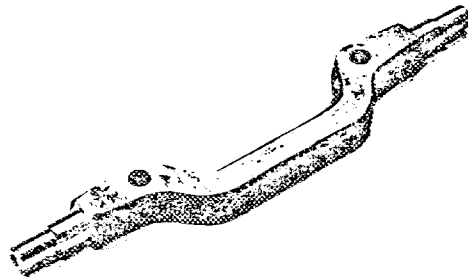

Prise d'air AV pour radiateur d'huile
Presa d'aria anteriore per radiatore olio

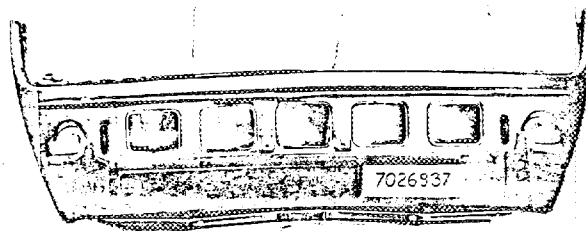

Timbro e firma della C.S.A.I.

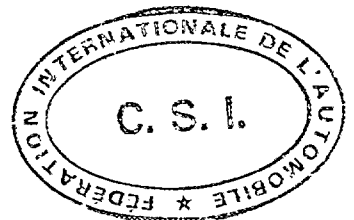

"valable en Groupe 2 uniquement"
"valid for Group 2 only"



Gruppo 1

Vettura TURISMO DI SERIE

AUTOMOBILE CLUB D'ITALIA

COMMISSIONE SPORTIVA AUTOMOBILISTICA ITALIANA
FEDERATION INTERNATIONALE DE L'AUTOMOBILE

Scheda di estensione d'Omologazione

secondo l'allegato 3 al Codice Sportivo Internazionale

Casa costruttrice FIAT Modello 127 L/1050

N° di serie d'inizio delle modifiche descritte { autotelaio _____
motore _____

Data di applicazione delle modifiche _____ 19__

Denominazione commerciale dopo l'applicazione delle modifiche:

La presente estensione d'omologazione deve essere considerata come:

variante / ~~evoluzione normale del tipo~~
- 1.300 1979

Omologazione valida dal _____ 19__ Lista _____

Descrizione delle modifiche:

Pour des voitures participants aux competitions dans le GRUPE 2 on livre sur demande:

Per vetture partecipanti a competizioni del GRUPPO 2 si fornisce a richiesta:

Tirants de renfort pour la suspension AR N° EST 2585

Tiranti di rinforzo sospensione posteriore n° EST 2585

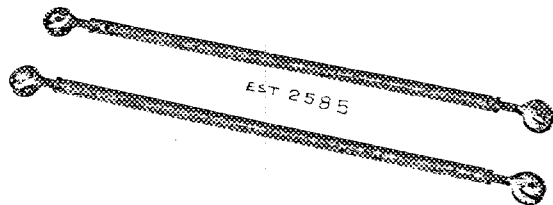
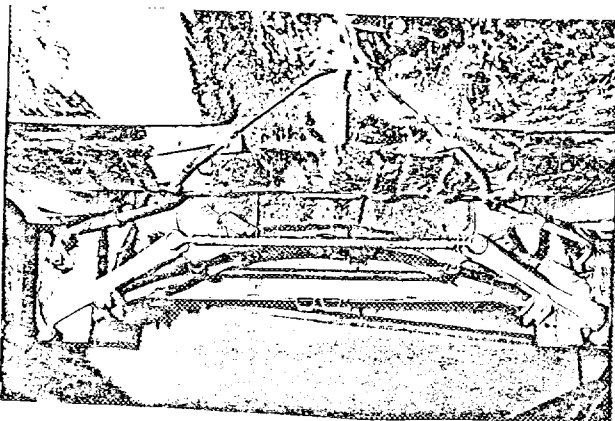

"valable en Groupe 2 uniquement"

"valid for Group 2 only"

Timbro e firma della C.S.A.I.

Timbro e firma della F.I.A.



ELEMENTS RENFORCES DE LA SUSPENSION AV

00703V

ELEMENTI RINFORZATI PER LA SUSPENSIONE ANTERIORE

Bras et fixations renforcés de la suspension AV avec articulation métallique (interchangeable avec les pièces d'origine - art. 261 bb)

Bracci e attacchi rinforzati per la sospensione anteriore con snodi metallici (intercambiabili con i particolari originali - art. 261 bb)

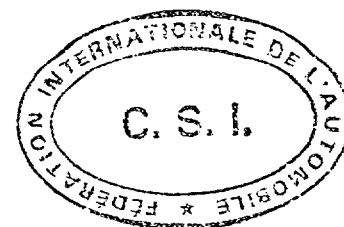
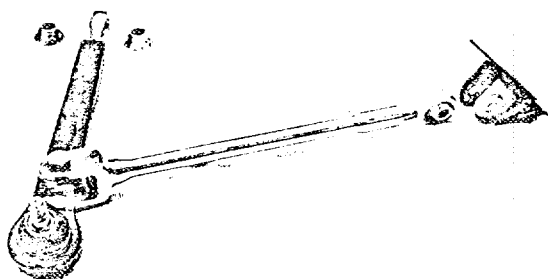
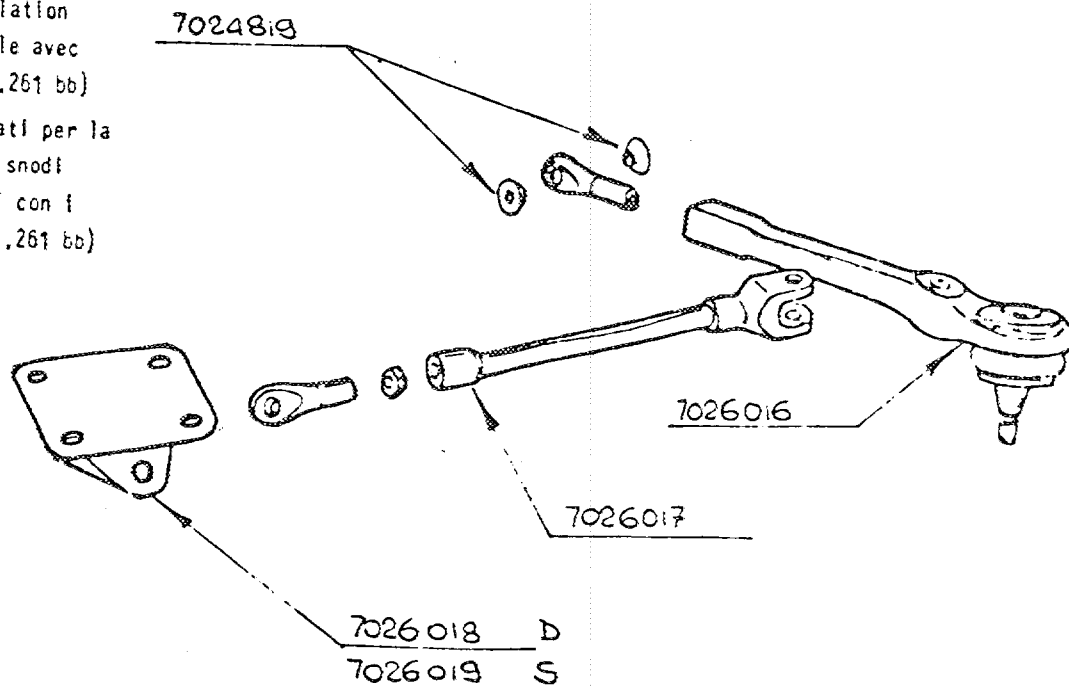

"valable en Groupe 2 uniquement"
"valid for Group 2 only"

Timbro e firma della C.S.A.I.

"valable en Groupe 2 uniquement"
"valid for Group 2 only"

08/067

POUR RAISONS DE SECURITE - PER RAGIONI DI SICUREZZA

SUSPENSION / SOSPENSIONE

49) Système de fixation des roues 4 goujons et écrous - 4 prigionieri e dadi
Sistema di fissaggio delle ruote
Goujeon ABARTH 7025360 Ecrou ABARTH 7024640
Prigioniero Dado

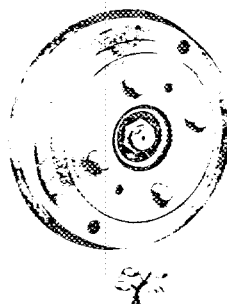
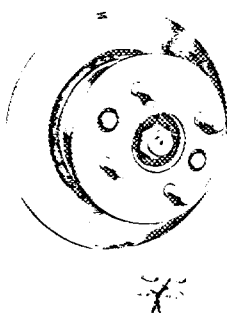

Timbro e firma della C.S.A.I.



Gruppo 1

Vettura TURISMO DI SERIE

AUTOMOBILE CLUB D'ITALIA

COMMISSIONE SPORTIVA AUTOMOBILISTICA ITALIANA
FEDERATION INTERNATIONALE DE L'AUTOMOBILE

Scheda di estensione d'Omologazione

secondo l'allegato J al Codice Sportivo Internazionale

Casa costruttrice FIAT Modello 127 L/1050

N° di serie d'inizio delle modifiche descritte { autoteleia --- motore ---

Data di applicazione delle modifiche 19 -

Denominazione commerciale dopo l'applicazione delle modifiche:

La presente estensione d'omologazione deve essere considerata come:
 variante / evoluzione normale del tipo

Omologazione valida dal -1 AGU 1979 19 Lista

Descrizione delle modifiche: SCHEDA OMOLOGAZIONE N° 5670

Pour la mise à jour de la production courante (Ancrage du moteur), varier comme suit:
 Per aggiornamento alla produzione in corso (Fissaggio motore), variare come segue:

Foto M

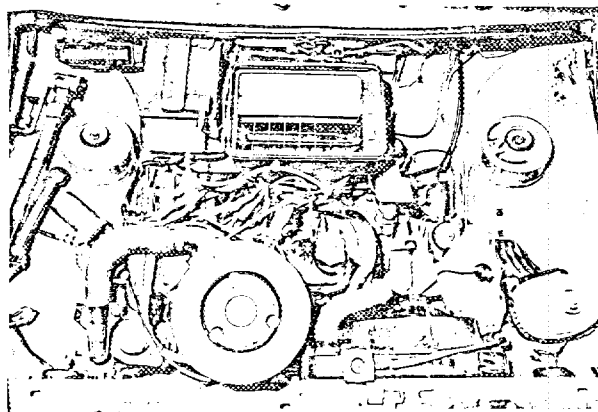

Timbro e firma della C.S.A.I.

Timbro e firma della F.I.A.



[Handwritten signature]

VOITURE - VETTURA

127 L/1050 - F.I.A. N° 5670

Ancrage du moteur - Fissaggio motore

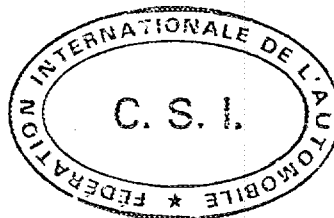
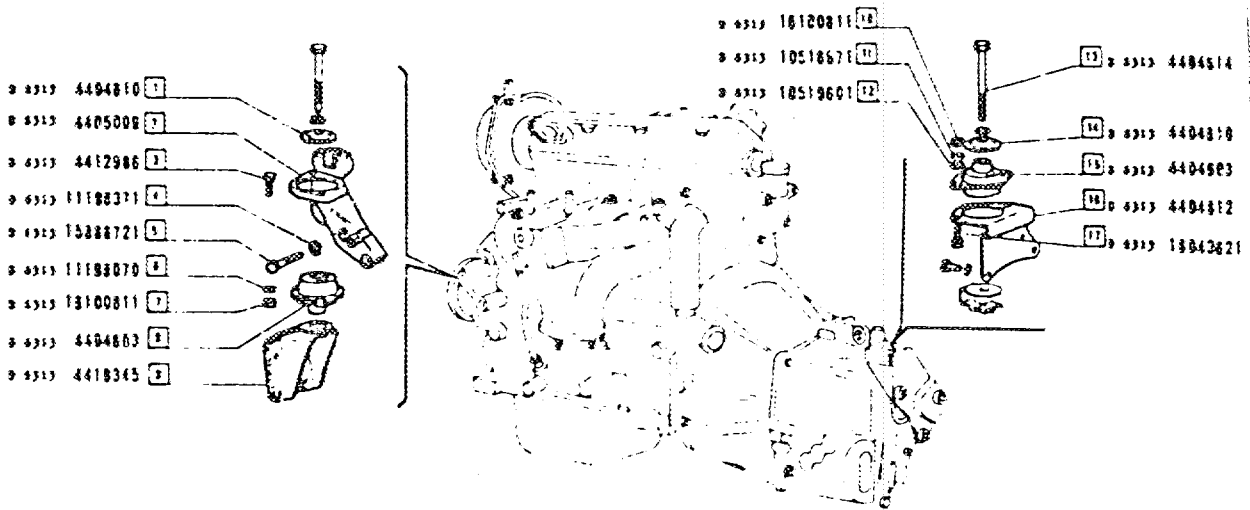



Gruppo 10/07 V
Vettura TURISMO DI SERIE

AUTOMOBILE CLUB D'ITALIA

COMMISSIONE SPORTIVA AUTOMOBILISTICA ITALIANA
FEDERATION INTERNATIONALE DE L'AUTOMOBILE

Scheda di estensione d'Omologazione

secondo l'allegato J al Codice Sportivo Internazionale

Casa costruttrice	FIAT	Modello	127 L/1050
N° di serie d'inizio delle modifiche descritte	{ autotelaio motore	— —	
Data di applicazione delle modifiche		—	19 —
Denominazione commerciale dopo l'applicazione delle modifiche:	—		

La presente estensione d'omologazione deve essere considerata come:

variante / DE FOURNITURE

Omologazione valida dal -1.001.1979 19 Lista

Descrizione delle modifiche: SCHEDE OMOLOGAZIONE N° 5670

Per aggiornamento alla produzione, aggiungere :

Pour la mise à jour de la production courante, ajouter :

Etriers freins AV (Photo F)
Pinze freni anteriori (Foto F)

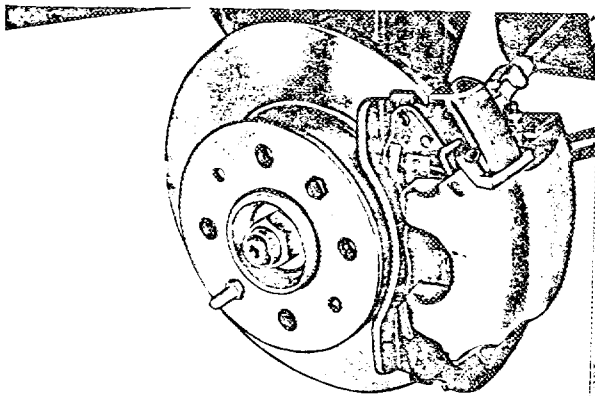

Ref. N°	4411970	(G.)
	4411971	(D.)
Dis. N°	4411970	(S.)
	4411971	(D.)



Timbro e firma della C.S.A.I.

[Handwritten signature]



AUTOMOBILE CLUB D'ITALIA

COMMISSIONE SPORTIVA AUTOMOBILISTICA ITALIANA

FEDERATION INTERNATIONALE DE L'AUTOMOBILE

Scheda di estensione d'Omologazione

secondo l'allegato J al Codice Sportivo Internazionale

Casa costruttrice FIAT Modello 127 L/1050

N° di serie d'inizio delle modifiche descritte { autotelaio _____
motore _____

Data di applicazione delle modifiche _____ 19 _____

Denominazione commerciale dopo l'applicazione delle modifiche:

La presente estensione d'omologazione deve essere considerata come:

variante / ~~evoluzione normale del tipo~~

Omologazione valida dal 1. AVN. 1980 19. Lista _____

Descrizione delle modifiche: SCHEDA OMOLOGAZIONE N° 5670

Pour des voitures participant aux compétitions dans le GROUPE 2 on livre sur demande:

Per vetture partecipanti a competizioni del GRUPPO 2 si fornisce a richiesta:

Tableau de bord nu, type compétition Ref. N° 7026145/n

Cruscotto nudo, tipo competizione Dis. N° 7026145/n

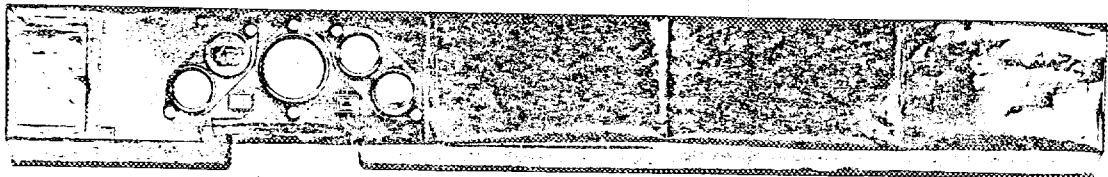

Timbro e firma della C.S.A.I. "valid for Group 2 only" Timbro e firma della F.I.A.

"valable en Groupe 2 uniquement"

FREIN A MAIN AVEC COMMANDE HYDRAULIQUE

FRENO A MANO CON COMANDO IDRAULICO

11/08 V

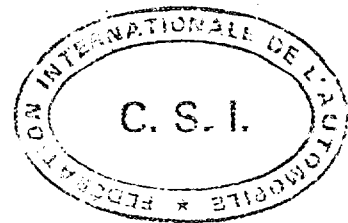
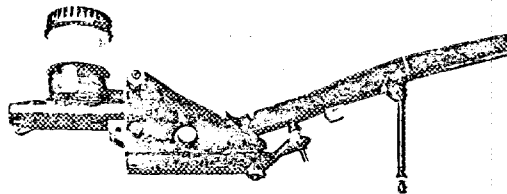
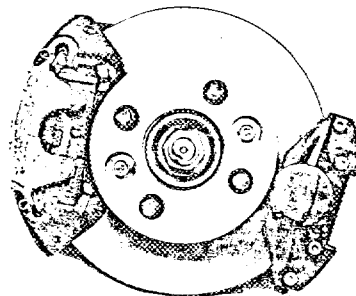
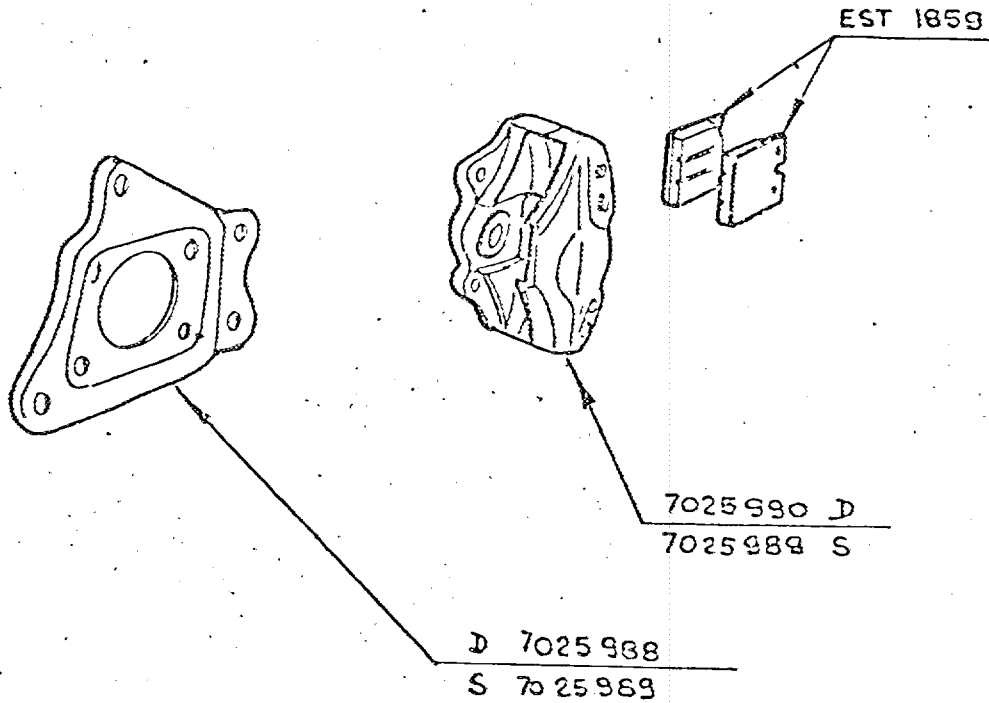

Timbro e firma della C.S.A.I.

"valable en Groupe 2 uniquement"

"valid for Group 2 only"



Gruppo 1
Vettura TURISMO DI SERIE

AUTOMOBILE CLUB D'ITALIA

COMMISSIONE SPORTIVA AUTOMOBILISTICA ITALIANA
FEDERATION INTERNATIONALE DE L'AUTOMOBILE

Scheda di estensione d'Omologazione

secondo l'allegato J al Codice Sportivo Internazionale

Casa costruttrice FIAT Modello 127 L/1050

N° di serie d'inizio delle modifiche descritte { autotelaio _____
motore _____

Data di applicazione delle modifiche _____ 19__

Denominazione commerciale dopo l'applicazione delle modifiche:

La presente estensione d'omologazione deve essere considerata come:

variante / ~~evoluzione annuale del tipo~~

Omologazione valida dal 1.001.1980 19__ Lista _____

Descrizione delle modifiche: SCHEDA OMOLOGAZIONE N° 5670

~~Pour des voitures participant aux compétitions dans le GROUPE 2 on livre sur demande:~~
Per vetture partecipanti a competizioni del GRUPPO 2 si fornisce a richiesta:

- Amortisseurs de série renforcés par suspension AV
(Interchangeable avec les pièces d'origine-art. 261 bb)
- Ammortizzatori di serie rinforzati per sospensione anteriore
(Intercambiabili con i particolari originali-art. 261 bb)

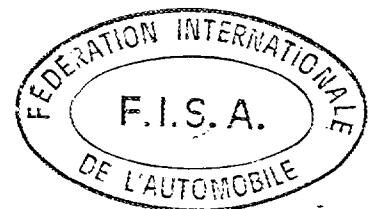
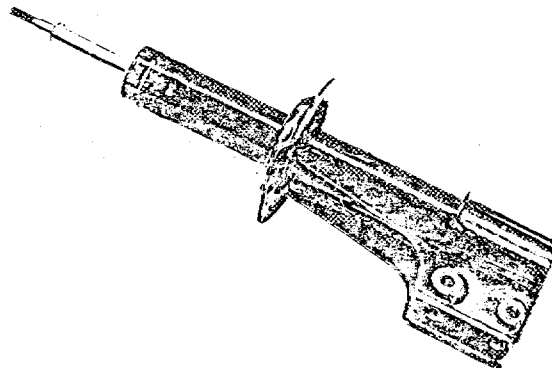

Timbro e firma della C.S.A.I. "valid for Group 2 only" Timbro e firma della F.I.A.
"valable en Groupe 2 uniquement"



AUTOMOBILE CLUB D'ITALIA

COMMISSIONE SPORTIVA AUTOMOBILISTICA ITALIANA
FEDERATION INTERNATIONALE DE L'AUTOMOBILE

Scheda di estensione d'Omologazione

secondo l'allegato J al Codice Sportivo Internazionale

Casa costruttrice FIAT Modello 127 L/1050

N° di serie d'inizio delle modifiche descritte { autotelaio — motore —

Data di applicazione delle modifiche 19 —

Denominazione commerciale dopo l'applicazione delle modifiche:

La presente estensione d'omologazione deve essere considerata come:

variante / ~~evoluzione normale del tipo~~

Omologazione valida dal 1. AVK. 1981 19 Lista

Descrizione delle modifiche: SCHEDA OMOLOGAZIONE N° 5670

Pour des voitures participant aux compétitions dans le GROUPE 2 on livre sur demande:
Per vetture partecipanti a competizioni del GRUPPO 2 si fornisce a richiesta:

Pag. 3

FREINS / FRENI

Avec disque aéré N. AMO13C66
c/disco autoventilante

53) Nombre de cylindres par roue
Numero di cilindretti per ruota

54) Alésage
Diametro interno

AVANT / ANTERIORE
1
48 o 54 mm

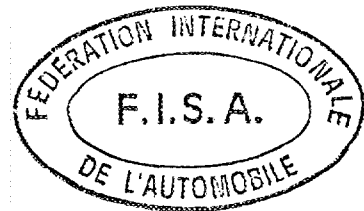

"valable en Groupe 2 uniquement"

"valid for Group 2 only"

Timbro e firma della C.S.A.I.

Timbro e firma della F.I.A.

13 / 10v

Freins à disques / Freni a disco		AVANT / ANTERIORE
58) Largeur des sabots Larghezza pattini d'attrito		37 mm
59) Nombre de sabots par frein Numero di pattini per freno		2
60) Surface de freinage par frein Superficie frenante per freno		441,70 cm ²
61) Épaisseur du disque Spessore del disco		18 mm
62) Diamètre du disque Diametro del disco		227 mm

Foto F

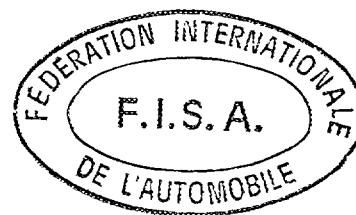
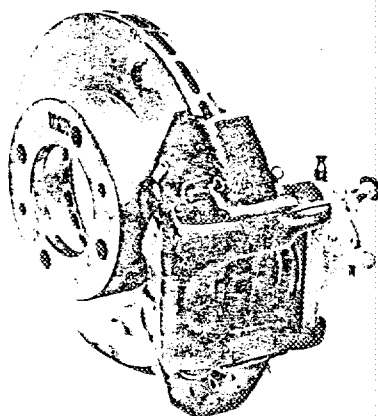

"valable en Groupe 2 uniquement"
"valid for Group 2 only"

Timbro e firma della C.S.A.I.

Omologazione F.I.A. N° 5670/
14/04 E
 Gruppo 1
 Vettura TURISMO DI SERIE



AUTOMOBILE CLUB D'ITALIA
 COMMISSIONE SPORTIVA AUTOMOBILISTICA ITALIANA
 FEDERATION INTERNATIONALE DE L'AUTOMOBILE

Scheda di estensione d'Omologazione
 secondo l'allegato B al Codice Sportivo Internazionale

Casa costruttrice FIAT Modello 127 L/1050
 N° di serie d'inizio delle modifiche descritte { autotelaio _____
 motore _____
 Data di applicazione delle modifiche _____ 19 ____
 Denominazione commerciale dopo l'applicazione delle modifiche:
127 SUPER

La presente estensione d'omologazione deve essere considerata come:

variante / evoluzione normale del tipo
 Omologazione valida dal 18617108 1- 19 ____ Lista _____

Descrizione delle modifiche: SCHEDA ESTENSIONE DI OMOLOGAZIONE N° 5670/1/1 V

Pour la mise à jour de la production courante, varier comme suit:
 Per aggiornamento alla produzione in corso, variare come segue:

Pag. 1

Photo A: voiture vue de 3/4 AV
 Foto A: vista 3/4 anteriore della vettura

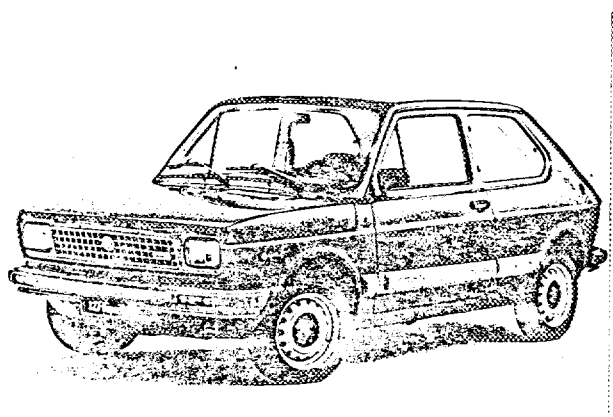
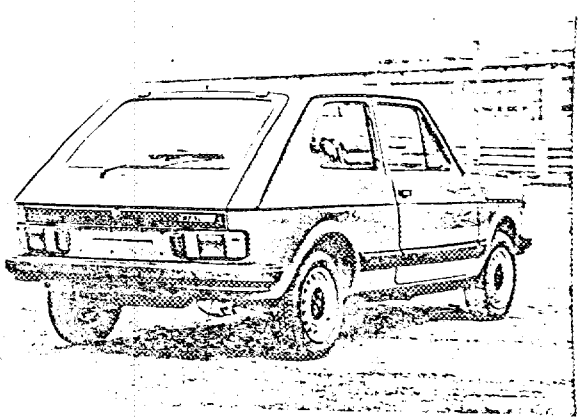
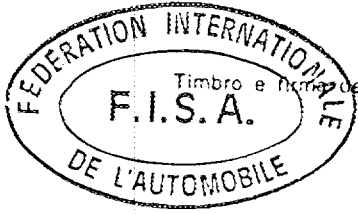

Photo B: voiture vue de 3/4 AR
 Foto B: vista 3/4 posteriore della vettura



Timbro e firma della C.S.A.I.



Timbro e firma della F.I.A.

[Handwritten signature]

14 / 04 E

Pag. 2

30) Poids siège(s) AV (enlevés de la voiture avec dossiers, glissières et supports)		<u>12,350</u>	<u>Kg</u>
Peso sedile(i) ANT (tolti dalla vettura, con guide e supporti)			
31) Matériau du pare-choc AV	<u>tôle d'acier - plastique</u>	<u>Poids 4,400</u>	<u>Kg</u>
Materiale paraurti ANT.	<u>lamiera d'acciaio - plastica</u>	<u>Peso</u>	
32) Matériau du pare-choc AR	<u>tôle d'acier - plastique</u>	<u>Poids 4,800</u>	<u>Kg</u>
Materiale paraurti POST	<u>lamiera d'acciaio - plastica</u>	<u>Peso</u>	

Pag. 6

Foto C

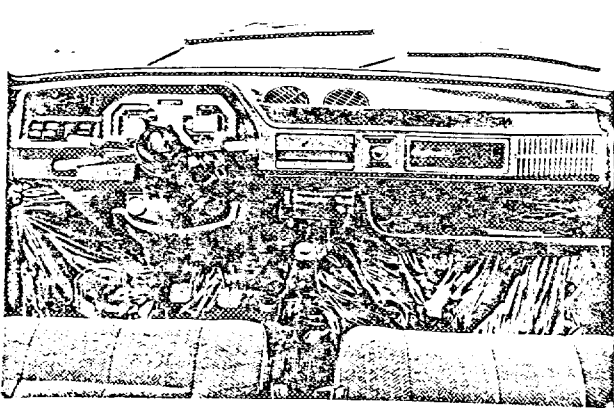

Pag. 13

Foto Q

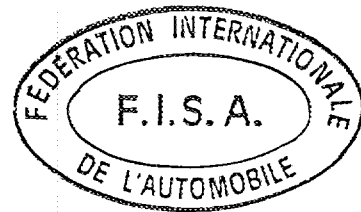
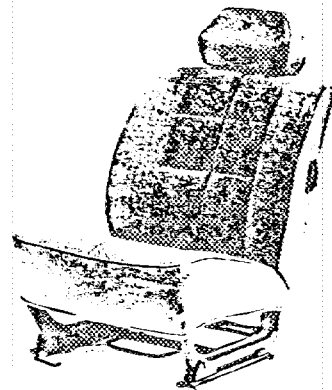

Timbro e firma della C.S.A.I.



Gruppo 1
Vettura TURISMO DI SERIE

AUTOMOBILE CLUB D'ITALIA

COMMISSIONE SPORTIVA AUTOMOBILISTICA ITALIANA
FEDERATION INTERNATIONALE DE L'AUTOMOBILE

Scheda di estensione d'Omologazione

secondo l'allegato J al Codice Sportivo Internazionale

Casa costruttrice **FIAT** Modello **127 L/1050**

N° di serie d'inizio delle modifiche descritte { autotelaio —
motore —

Data di applicazione delle modifiche — 19 —

Denominazione commerciale dopo l'applicazione delle modifiche:
127 SPECIAL

La presente estensione d'omologazione deve essere considerata come:

variante / evoluzione normale del tipo

Omologazione valida dal **-1. JUL. 1981** 19 Lista

Descrizione delle modifiche: **SCHEDA OMOLOGAZIONE N° 5670**

Four la mise à jour de la production courante, varier comme suit:

Per aggiornamento alla produzione in corso, variare come segue:

Pag. 1

Photo A: voiture vue de 3/4 AV
Foto A: vista 3/4 anteriore della vettura

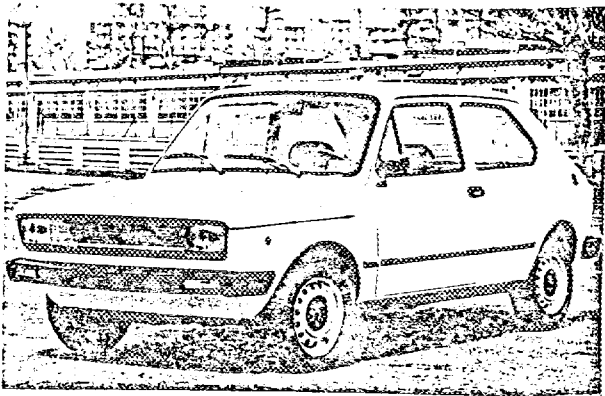
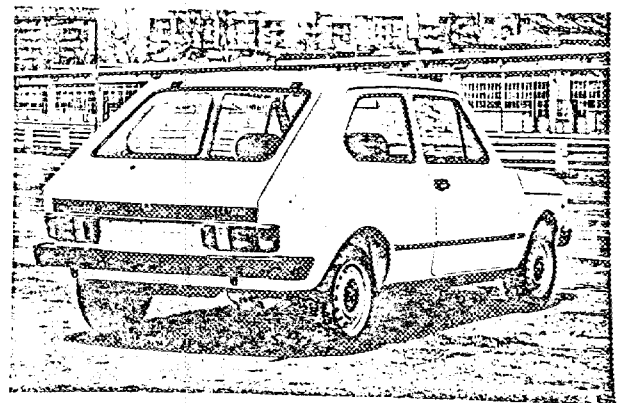
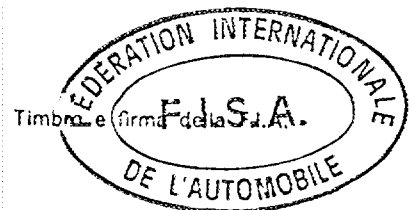

Photo B: voiture vue de 3/4 AR
Foto B: vista 3/4 posteriore della vettura



Timbro e firma della C.S.A.I.



[Handwritten signature]



FIAT - 197 L / 1050

MARQUE ET MODELE

10/77

VALIDITE HOMOLOGATION

5670

FICHE NR.

1/1150

GROUPE / CLASSE

EXTENSIONS	DEBUT VALIDITE	DESCRIPTION	NOTES
1/1V	10/77	CARBURATEUR - VERSION L - CONFORT - CONFORT C.	
02/02V	6/78	COUPLE FINAL - SUSPENSION	
03/03V	6/78	RAPPORTS	
04/04E	9/79	MOTEUR	
05/02E	4/79	RAPPORT	
6/5V	5/79	REGULATEUR DE FREINAGE	
07/06V	6/79	FREIN - SUSPENSION - CARROSSERIE	
08/06V	8/79	RENFORT SUSPENSION AR/AV FIXATION DES ROUES	
09/03E	8/79	ANCRAGE DU MOTEUR	
10/07V	10/79	FREIN	
11/08V	4/80	TABLÉAU DE BORD FREIN	
12/09V	20/80	SUSPENSION	
13/10V	4/81	FREIN	
14/04E	7/81	CARROSSERIE - SIEGES	
15/05E	7/81	CARROSSERIE	

Autres homologations du modèle

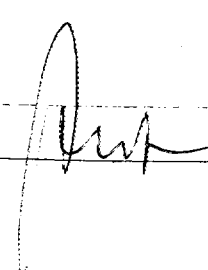
Véifiée le 19/8/86 par  visée ce jour le _____ par _____