

F.I.A. - Homologation N° 5552

Groupe 1

FÉDÉRATION INTERNATIONALE DE L'AUTOMOBILE

FICHE D'HOMOLOGATION CONFORME A L'ANNEXE J
AU CODE SPORTIF INTERNATIONAL

Marque R E N A U L T Modèle R 1300 (RENAULT 15 TL)
 Numéros de série : — châssis/carrosserie 6 100 001 Constructeur RENAULT
 — moteur 1 Constructeur RENAULT
 Cylindrée 1289 cm³ 79 cu. in.

Le modèle est homologué le 1. 2. 74 Liste
 La construction du modèle décrit sur la présente fiche a commencé le en octobre, 1971
 et la série minimale de 5000 exemplaires identiques et conformes aux présentes spécifications a été
 achevée le en février, 1972

* Photo A : la voiture de 3/4 de l'avant.



Le modèle décrit sur cette fiche a fait l'objet des extensions d'homologation suivantes :

— Variantes :

— Evolutions normales du type :

Le Homol. N° Liste	Le Homol. N° Liste
Le Homol. N° Liste	Le Homol. N° Liste
Le Homol. N° Liste	Le Homol. N° Liste
Le Homol. N° Liste	Le Homol. N° Liste

Signature et cachet de
l'Autorité Sportive Nationale :

Signature et cachet de la F.I.A. :

Marque R.E.N.A.U.L.T Modèle R 1300 F.I.A. Homol. N° **5552**

IMPORTANT. — Les points soulignés doivent obligatoirement être mentionnés en deux systèmes de mesure, dont un doit être le système métrique. (Voir tableau de conversion ci-dessous).

CAPACITES ET DIMENSIONS

- * 1) Empattement 2440 mm 96 inches
- * 2) Voie AV 1312 mm 51,6 inches (1)
- * 3) Voie AR 1312 mm 51,6 inches (1)
- 4) Longueur hors tout de la voiture . . 4255 mm 169 inches
- 5) Largeur hors-tout de la voiture . . 1630 mm 64,1 inches
- 6) Hauteur hors tout de la voiture . . 1260 mm 49,6 inches
- * 7) Capacité du réservoir d'essence (y compris la réserve) : 55 litres
 14,6 gallon U.S. 12,1 gallon Imp.
- 8) Nombre de places 4
- * 9) Poids : poids total de la voiture en ordre de marche, les pleins faits avec une roue de rechange et tout équipement indiqué dans la présente fiche, mais sans carburant ni outillage :
 925 kg 2035 lbs 18,2 cwt

(1) Indiquez la garde-au-sol AV et AR correspondant aux voies AV et AR de la voiture et précisez sur une figure deux points non modifiables de la structure du véhicule où ces cotes de garde-au-sol ont été mesurées. Ces cotes de garde-au-sol ne sont prévues que pour mesurer la voie et n'affectent en aucune façon la qualification de la voiture. Des dimensions de voies différentes obtenues par l'emploi d'autres jantes d'une largeur supérieure doivent être mentionnées sur la demande d'homologation pour les jantes en question.

- 1°) Voiture à vide avec plein d'essence :
 - distance au sol de la face inférieure des longerons :
 - . au niveau des roues AV = 164 mm
 - . au niveau des roues AR = 407 mm

- 2°) Largeur hors tout du véhicule :
 - dans le plan vertical des roues AV = 1628 mm
 - dans le plan vertical des roues AR = 1626 mm

- 3°) Cotes d'habitabilité F.I.A. :

- B vertical = 89	C = 132	K = 45	k = 15
- B parallèle au dossier = 95	E = 130,5	L = 26	l = 33
- D vertical = 92	P = 64	M = 49	m = 53
- D parallèle au dossier = 86			
- K + L + M = 120			
- k + l + m = 101			

Place disponible pour les pieds de chaque passager AR :

- hauteur : 8 cm
- longueur : supérieure à 32
- largeur : " à 25

TABLEAU DE CONVERSION

1 inch (pouce) 2,54 cm	1 quart U.S. 0,9464 litres
1 foot (pied) 30,4794 cm	1 pint (pt) 0,568 litres
1 square inch (pouce carré) 6,452 cm ²	1 gallon Imp. 4,546 litres
1 cubic inch (pouce cube) 16,387 cm ³	1 gallon U.S. 3,785 litres
1 pound (livre) 453,593 gr.	1 hundred weight (cwt) 50,802 kg

CHASSIS ET CARROSSERIE (photos A, B et C)

- * 20) Type de construction : ~~mixte~~ - monocoque.
- * 21) Construction monocoque : matériaux .. tôle d'acier ..
- * 22) Construction indépendante : matériau constituant le châssis .. / ..
- * 23) Matériau constituant la carrosserie .. / ..
- * 24) Nombre de portières .. 2 .. Matériau .. tôle d'acier ..
- * 25) Matériau du capot moteur .. tôle d'acier ..
- * 26) Matériau du capot de coffre .. tôle d'acier ..
- 27) Matériau de la lunette AR .. verre de sécurité ..
- 28) Matériau du pare-brise .. verre de sécurité ..
- 29) Matériau des vitres portières AR .. verre de sécurité ..
- 30) Matériau des vitres portières AV .. verre de sécurité ..
- 31) Système d'ouverture des vitres portières .. lève-glace ..
- 32) Matériau des glaces de custode .. / ..

EQUIPEMENT ET GARNITURES

- 38) Chauffage intérieur : oui - ~~non~~
- 39) Climatisation : ~~oui~~ - non.
- 40) Ventilation : oui - ~~non~~
- 41) Sièges AV : type de siège et garniture .. Sièges séparés - drap ou simili ..
- 42) Poids siège ou sièges AV (enlevés de la voiture avec dossiers, glissières et supports) :
 .. drap 13,5 - simili 14,45 .. kg .. lbs
- 43) Sièges AR : type de siège et garniture .. banquette drap ou simili ..
- 44) Pare-choc AV : matériaux acier chromé .. Poids .. 11 .. kg .. 24,2 .. lbs
- 45) Pare-choc AR : matériaux .. plastique .. Poids .. 9,5 .. kg .. 20,9 .. lbs

ROUES

- 50) Type : rayon - ~~flasque~~ - flasque ajouré.
- 51) Poids unitaire (roue nue) : .. 5 .. kg .. 11 .. lbs
- 52) Système de fixation : .. 3 écrous ..
- 53) Diamètre de la jante : .. 330 .. mm .. 13 .. inches
- 54) Largeur de la jante : .. 114,3 .. mm .. 4,5 .. inches

DIRECTION

- 60) Type : .. à crémaillère ..
- 61) Servo-direction : ~~oui~~ - non.
- 62) Nombre de tours du volant pour braquage d'un extrême à l'autre : .. 3,5 ..
- 63) En cas de servo-direction : .. / ..

Marque R E N A U L T Modèle R 1300 F.I.A. Homol. N° 5552.

SUSPENSION

- * 70) Suspension AV (photo D) : type .. roues indépendantes
- * 71) Type de ressort : .. hélicoïdal
- 72) Stabilisateur (si prévu) : .. barre anti-roulis
- 73) Nombre d'amortisseurs : .. 2 .. 74) Type : .. télescopiques
- * 78) Suspension AR (photo E) : type .. essieu rigide
- * 79) Type de ressort : .. hélicoïdal
- 80) Stabilisateur (si prévu) : .. barre anti-roulis
- 81) Nombre d'amortisseurs : .. 2 .. 82) Type : .. télescopiques

FREINS (photos F et G)

- * 90) Système : .. hydraulique
- 91) Servo-frein (si prévu), type : .. à dépression
- 92) Nombre de maître-cylindres : .. 1 (tandem)

	AVANT	ARRIERE
93) Nombre de cylindres par roue : ..	1	1
94) Alésage : .. 48 .. mm .. in.		22 .. mm .. in.
<i>Freins à tambour :</i>		
95) Diamètre intérieur : .. mm .. in.		180 .. mm .. in.
96) Longueur des garnitures : .. mm .. in.		135 .. mm .. in.
97) Largeur des garnitures : .. mm .. in.		40 .. mm .. in.
98) Nombre de mâchoires par frein ..		2
99) Surf. de freinage par fr. : .. mm ² .. sq.in.		10.700 .. mm ² .. sq.in.
<i>Freins à disque :</i>		
100) Diamètre extérieur : .. 228 .. mm .. in.		mm .. in.
101) Epaisseur du disque : .. 10 .. mm .. in.		mm .. in.
102) Longueur des sabots : .. 95 .. mm .. in.		mm .. in.
103) Largeur des sabots : .. 44 .. mm .. in.		mm .. in.
104) Nbre de sabots par frein : .. 2 ..		
105) Surf. de freinage par fr. : .. 7160 .. mm ² .. sq.in.		mm ² .. sq.in.

MOTEUR

- * 130) Cycle : 4 **temos** * 131) Nombre de cylindres : 4
- * 132) Disposition des cylindres : **en ligne verticaux**
- * 133) Alésage : . . 73 mm . . 2,67 . . in. * 134) Course : . . . 77 mm 3 in.
- * 135) Cylindrée par cylindre : . . . 322,25 cm³ 19,7 cu.in.
- * 136) Cylindrée totale : 1289 cm³ 79 cu.in.
- * 137) Matériau du bloc cylindre : . . . **fonte**
- * 138) Matériau des chemises (si prévues) : . . **fonte**
- * 139) Culasse, matériau : . . **fonte d'aluminium**
- * 140) Nombre d'orifices d'admission : . . 4 * 141) Nombre d'orifices d'échappement : . . . 4
- 142) Taux de compression : 9,5
- 143) Volume de la chambre de combustion : . . . 38,53 cm³ 2,35 cu.in.
- 144) Piston, matériau : . . **alliage d'aluminium** 145) Nombre de segments : . . . 3
- 146) Distance de la médiane de l'axe du piston au sommet du piston 37,5 . . mm . . 1,47 . . inches
- * 147) Vilebrequin : coulé - ~~xxxxxx~~ * 148) Type de vilebrequin : **monobloc en fonte**
- * 149) Nombre de paliers de vilebrequin : 5
- * 150) Matériau des chapeaux de palier de vilebrequin : . . . **fonte**
- 151) Système de graissage : ~~xxxxxxx~~ - carter humide.
- 152) Capacité du réservoir/carter : . . . 3 litres . . 5,28 . . pints . . 3,16 quarts U.S.
- 153) Radiateur d'huile : ~~xxx~~ - non. * 154) Système de refroidissement du moteur : **liquide**
- 155) Capacité du circuit de refroidissement : . . 5 litres . . 8,8 pints . . 5,28 . . quarts U.S.
- 156) Ventilateur (si prévu) : diamètre : 30 cm 11,81 inches
- 157) Nombre de pales du ventilateur : 6
- Paliers :**
- * 158) Paliers vilebrequin, type : **coussin minces**. Diamètre : . . . 46 mm . . . 1,81 inches
- * 159) Tête de bielle, type : **coussinets minces** . . Diamètre : . . . 44 mm . . . 1,73 inches
- Poids :**
- 160) Volant (nu) : 9,3 kg 19,8 lbs
- 161) Volant avec embrayage (partie tournante) : 12,1 kg 26,62 lbs
- 162) Vilebrequin : 9,5 kg 20,9 lbs
- 163) Bielle : 0,522 kg 1,148 lbs
- 164) Piston avec axe et segments : . . 0,380 kg 0,836 lbs

167) Cotes de réalésage : 0,000 mm

Marque R E N A U L T Modèle R. 1300 F.I.A. Homol. N° **5552**

MOTEUR CAS DU CYCLE 4 TEMPS

Latéral partie supérieure

- * 170) Nombre d'arbres à cames : 1 * 171) Emplacement : du carter-cylindre
- * 172) Système de commande : chaîne
- * 173) Système de commande des soupapes : culbuteurs

ADMISSION (voir page 8) (N.-B.)

- 180) Matériau du collecteur d'admission : alliage d'aluminium
- 181) Diamètre extérieur des soupapes : 33,5 mm 1,31 inches
- 182) Levée maximum des soupapes : 7,726 mm 0,304 inches
- 183) Nombre de ressorts par soupape : 1 184) Type de ressort : héliçoïdal
- * 185) Nombre de soupapes par cylindre : 1
- 186) Jeu à froid des soupapes : 0,15 mm 0,005 inches
- 187) Avance d'ouverture (avec jeu à froid indiqué) : 22
- 188) Retard de fermeture (avec jeu à froid indiqué) : 62
- 189) Filtre à air : ~~non~~ - sec. — Cartouche : oui - ~~non~~.

ECHAPPEMENT (voir page 8)

- 195) Matériau du collecteur d'échappement : fonte
- 196) Diamètre extérieur des soupapes : 31,2 mm 1,22 inches
- 197) Levée maximum des soupapes : 7,764 mm 0,305 inches
- 198) Nombre de ressorts par soupape : 1 199) Type de ressort : héliçoïdal
- * 200) Nombre de soupapes par cylindre : 1
- 201) Jeu à froid des soupapes : 0,20 mm 0,0078 inches
- 202) Avance d'ouverture (avec jeu à froid indiqué) : 65
- 203) Retard de fermeture (avec jeu à froid indiqué) : 25

ALIMENTATION PAR CARBURATEUR (photo N)

- 210) Nombre de carburateurs : 1 211) Type : double corps vertical
- 212) Marque : WEBER 213) Modèle : 32 DIR 21
- 214) Nombre de passages gaz par carburateur : 2
- 215) Diamètre de la tubulure ou des tubulures gaz à la sortie du carburateur : 1er corps : 32
2e corps : 32 mm
. 1,25 inches
- 216) Suivant type de carburateur : diamètre du ou des diffuseur (s) au point d'étranglement maximum.
- dimensions du passage des gaz au point de passage le plus étroit avec piston au point le plus élevé
(exemple : SU) : (1er corps : 23 mm (1er corps : 0,90 inches
)2eme " : 24))2e " : 0,94

N.-B. — Voir page intercalaire pour information supplémentaire pour moteurs deux temps et moteurs suralimentés.

Marque R E N A U L T Modèle R 1300 F.I.A. Homol. N° 5552

INJECTION (si prévue)

- 220) Marque de la pompe : / 221) Nombre de pistons : /
 222) Modèle ou type de la pompe : . . . / 223) Nombre total d'injecteurs : . . . /
 224) Emplacement des injecteurs : . . . /
 225) Diamètre de la pipe d'admission au point de passage le plus étroit : . . / . . mm . . / . . inches

EQUIPEMENT DU MOTEUR

- 230) Pompe à essence : mécanique ~~et/ou électrique~~ 231) Nombre : 1
 232) Type du système d'allumage : .. Bobine 233) Nombre de distributeurs : . . . 1
 234) Nombre de bobines : 1 235) Nombre de bougies par cylindre : .. 1
 236) Génératrice, type : ~~dynamo~~ - alternateur. — Nombre : 1
 237) Système d'entraînement : .. Courroie
 238) Tension : 12 volts 239) Batterie, nombre : 1
 240) Emplacement : .. coffre avant
 241) Tension : 12 volts

PERFORMANCE DU MOTEUR ET DU VEHICULE

(comme déclarés par le constructeur dans son catalogue)

- 250) Puissance du moteur : 60 CV (type de cv : DIN) à 5 500 tours/min.
 251) Régime maximum : 6 000 tr/mn. — Puissance à ce régime : . . . 60 CV
 252) Couple maximum : 9,8 Mdan à 3 500 tr/mn
 253) Vitesse maximum de la voiture : 148 km/heure miles/heure

255)

R = centre arbre à cames.

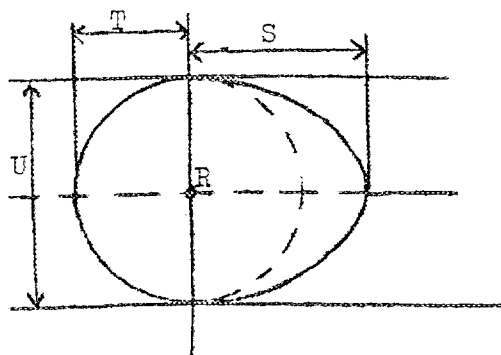

Camé admission :

- S = 18,65 mm 0,734 inches
 T = 13,5 mm 0,531 inches
 U = 27 mm 1,062 inches

Camé échappement :

- S = 18,67 mm 0,735 inches
 T = 13,5 mm 0,531 inches
 U = 27 mm 1,062 inches

Dessin orifices collecteur admission, face côté culasse. Indiquez dimensions ou échelle et tolérance de fabrication.

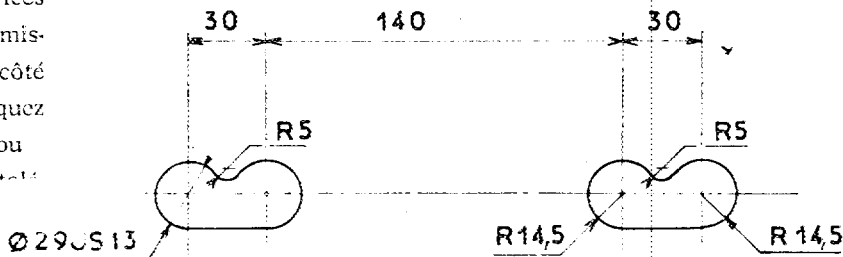

Dessin orifices admission culasse face collecteur. Indiquez dimensions ou échelle et tolérance de fabrication.

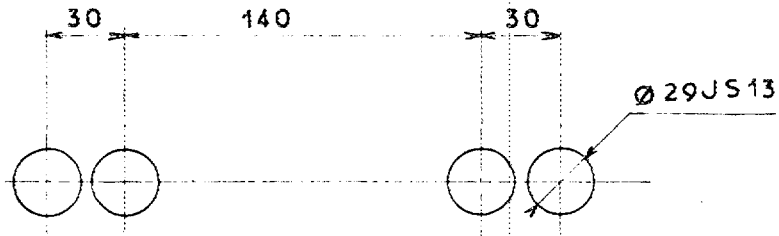

Dessin orifices collecteur échappement face côté culasse. Indiquez dimensions ou échelle et tolérance de fabrication.

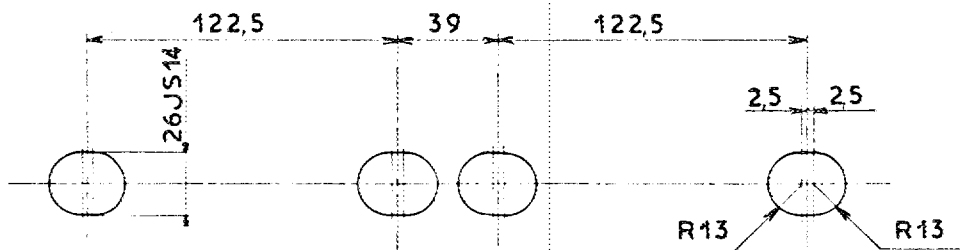

Dessin orifices échappement culasse face collecteur. Indiquez dimensions ou échelle et tolérance de fabrication.

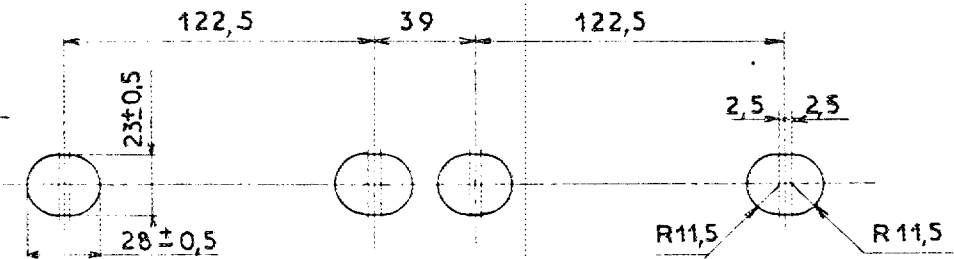

Marque R E N A U L T Modèle R 1300 F.I.A. Homol. N° **5552**

TRANSMISSION AUX ROUES

EMBRAYAGE

260) Type de l'embrayage : .. disque à sec 261) Nombre de disques : .. 1 ..
 262) Diamètre : .. 170 mm 6,69 inches
 263) Diamètre des garnitures : intérieur : .. 120 mm 4,72 inches
 extérieur : .. 170 mm 6,69 inches
 264) Système de commande : .. mécanique ..

BOITE DE VITESSES (photo H)

* 270) A contrôle manuel, marque : .. RENAULT Système de commande : .. mécanique ..
 * 271) Nombre de rapports AV : .. 4 272) Nombre de rapports AV synchronisés : .. 4 ..
 273) Emplacement de la commande : .. Plancher ..
 * 274) Boîte automatique, marque : .. / Type : .. / ..
 * 275) Nombre de rapports AV : .. / 276) Emplacement de la commande : .. / ..

277)	Manuel		Automatique		Suppl. Manuel/Automatique			
	Rapport	N. dents	Rapport	N. dents	Rapport	N. dents	Rapport	N. dents
1	3,61	13 x 47						
2	2,26	19 x 43						
3	1,48	25 x 37						
4	1,03	31 x 32						
5								
6								
Marche AR	3,07	13/40						

278) Surmultiplication, type : .. /
 279) Vitesses en marche AV avec surmultiplication : .. /
 280) Rapport de surmultiplication : .. / ..

PONT MOTEUR

* 290) Type du pont moteur : .. couple conique ..
 * 291) Type de différentiel : .. engrenage ..
 * 292) Type du pont auto-bloquant (si prévu) : .. / ..
 293) Rapport au couple conique : .. 3,77 ..
 Nombre de dents : .. 9 x 34 ..

Marque R E N A U L T Modèle R 1300 F.I.A. Homol. N° **5552.**

IMPORTANT. — *La conformité de la voiture avec les numéros et photos indiqués en caractères italiques ainsi qu'avec toute la page 8, n'a pas à être vérifiée lorsque le véhicule a été engagé en groupe 2 (Tourisme) ou groupe 3 (Grand Tourisme).*

Lorsqu'il s'agit d'une voiture engagée en groupe 4 (voitures de Sport), seuls les numéros et photos précédés d'une astérisque sont à contrôler pendant la vérification technique du véhicule.

EQUIPEMENTS ET ACCESSOIRES supplémentaires montés en série et livrables sur demande : *doivent être mentionnés les numéros auxquels se réfèrent les modifications.*

27) Lunette arrière chauffante

28) Pare-brise feuilleté et vitres teintées

31) Lève-glace électrique

- Après serrage de la culasse, l'épaisseur du joint de culasse passe de 1,2 à 1,12.

- Volume de la chambre de combustion dans la culasse = 33,8 cm³

Marque R E N A U L T Modéle R 1300 F.I.A. Homol. N° 5552

* Photo B



Photo C

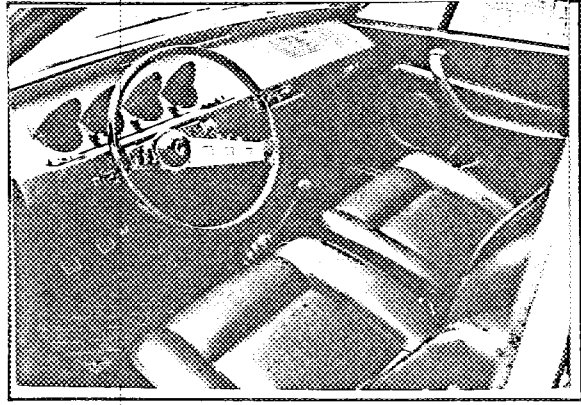

* Photo D

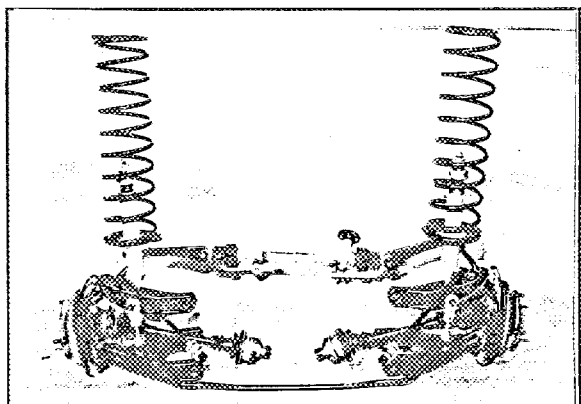

* Photo E

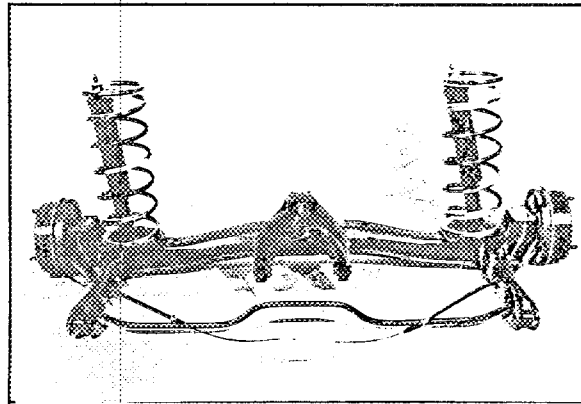

* Photo F

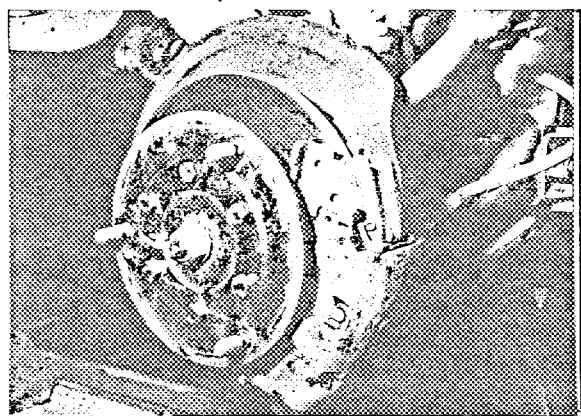

* Photo G

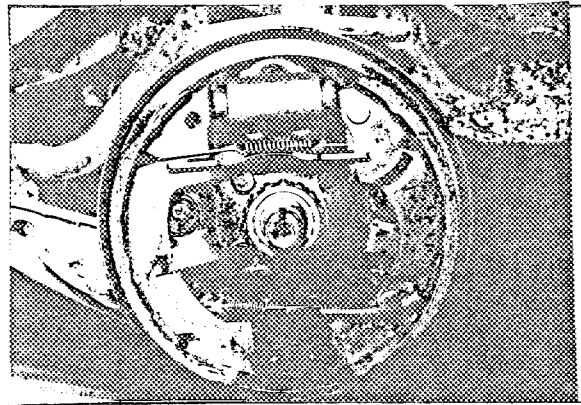

* Photo H

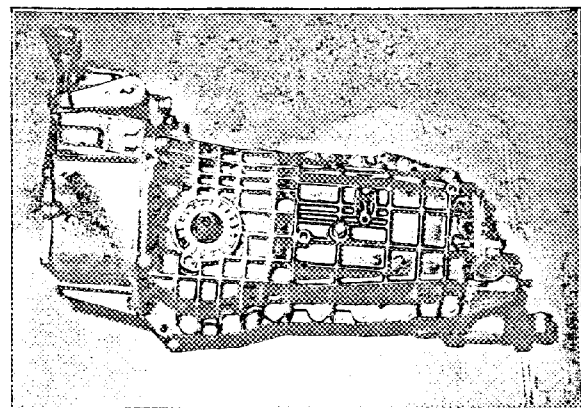
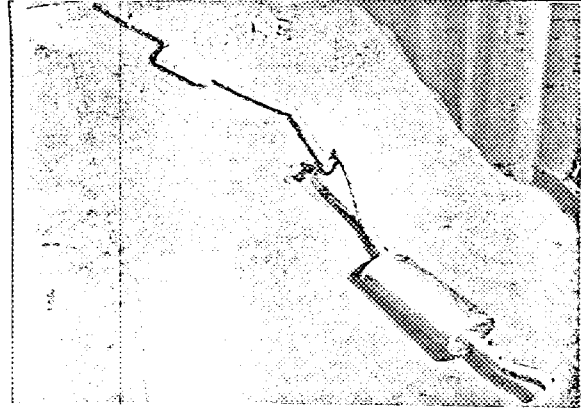
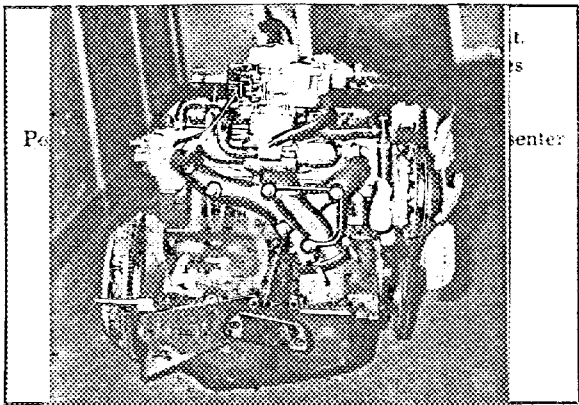

Photo I



* Photo J



* Photo K

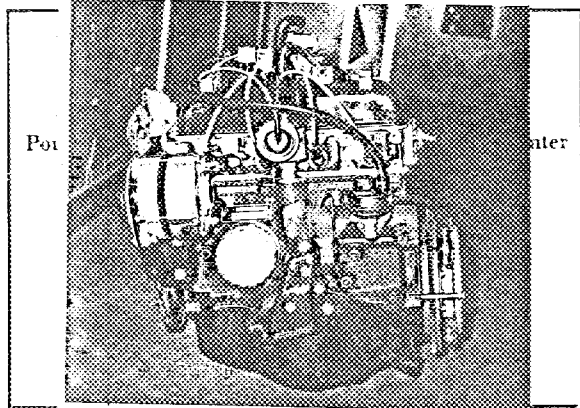

Photo L

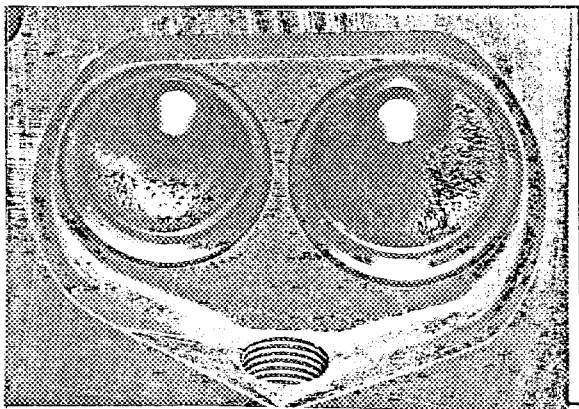

Photo M

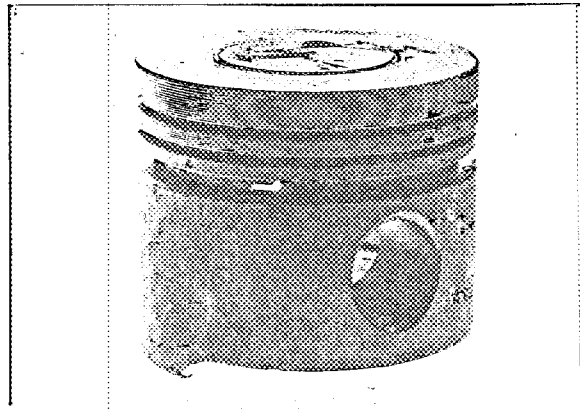
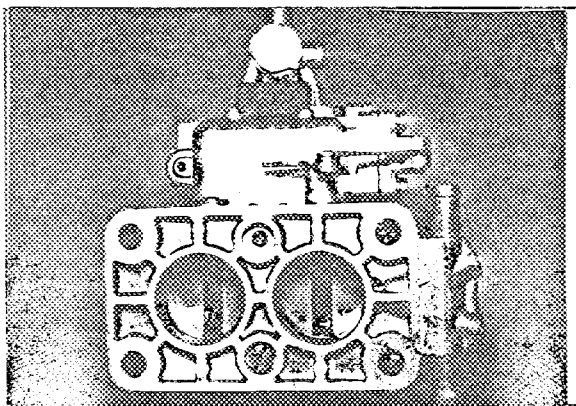

Photo N



* Photo O

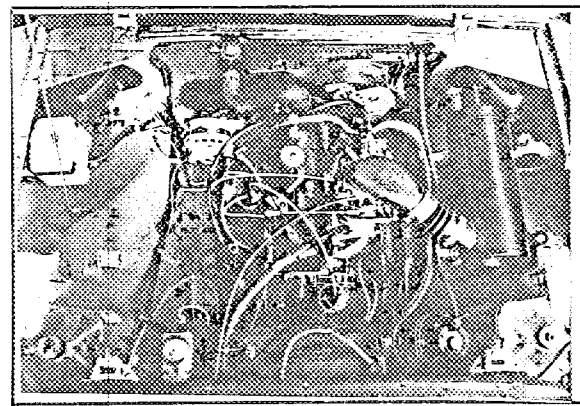

Photo P

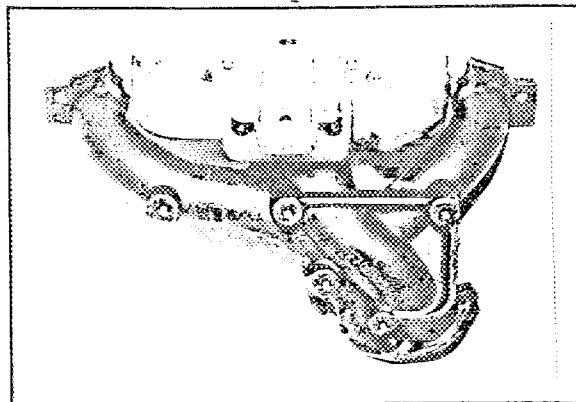
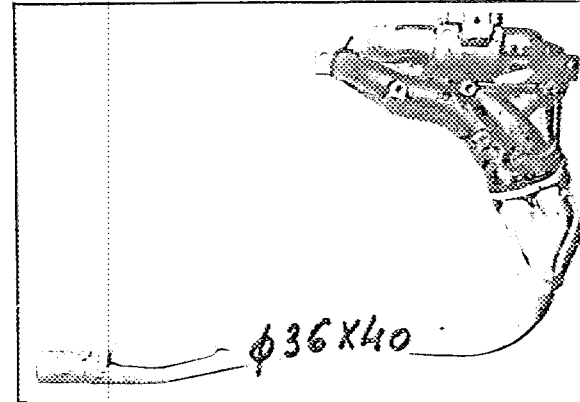

Photo Q



F.I.A. - Homologation N° 5552 1/IV

FÉDÉRATION INTERNATIONALE DE L'AUTOMOBILE

FICHE D'EXTENSION D'HOMOLOGATION
CONFORME A L'ANNEXE J DU CODE SPORTIF INTERNATIONAL

Marque	RENAULT	Modèle	15 TL
Numéros de série inaugurant les modifications décrites :		Châssis/Carrosserie	6 100 001
Date de sortie des premiers véhicules construits avec les modifications :		Moteur	1
Dénomination commerciale après application des modifications :			octobre 19 71
Cette extension d'homologation doit être considérée comme :			sans changement

Cette extension d'homologation doit être considérée comme : variante ~~XXXXXXXXXXXXXXXXXXXX~~

L'homologation est valable du **1. 2. 19 71** Liste

Descriptions des modifications :

OPTION VALABLE SEULEMENT EN GROUPE 2 :

- châssis auxiliaire renforcé : entretoise de côtés d'avant réf. 807 G MOT 212 (voir photo)

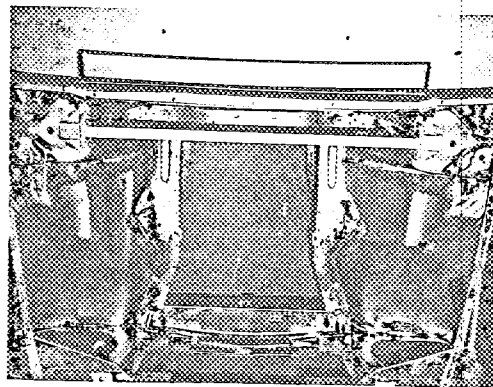

"valable en Groupe 2 uniquement"
"valid for Group 2 only"

Signature et cachet
de l'Autorité Sportive Nationale :

Signature et cachet de la F.I.A. :

FÉDÉRATION INTERNATIONALE DE L'AUTOMOBILE

FICHE D'EXTENSION D'HOMOLOGATION
CONFORME A L'ANNEXE J DU CODE SPORTIF INTERNATIONAL

Marque RENAULT Modèle 15 TL
 Numéros de série inaugurant les modifications décrites : Châssis/Carrosserie 6 100 001
 Moteur 1
 Date de sortie des premiers véhicules construits avec les modifications : octobre 19 71
 Dénomination commerciale après application des modifications : sans changement
 Cette extension d'homologation doit être considérée comme : variante - ~~XXXXXXXXXXXXXXXXXXXX~~

L'homologation est valable du 1. 2. 1974 Liste _____

Descriptions des modifications :

OPTIONS VALABLES SEULEMENT EN GROUPE 2 :

- photo 1 : ~~assis~~ AR renforcé réf. 807 G MOT 209
- " 2 : tableau de bord à circuit imprimé réf. 807 G MOT 210
- " 3 : " " à câblage réf. 807 G MOT 211

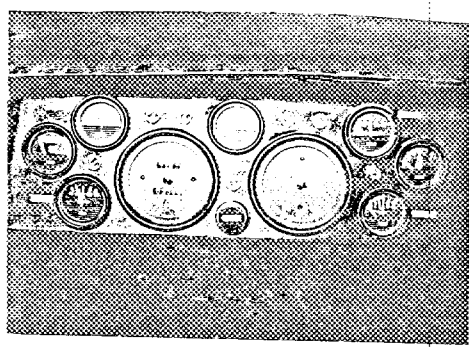
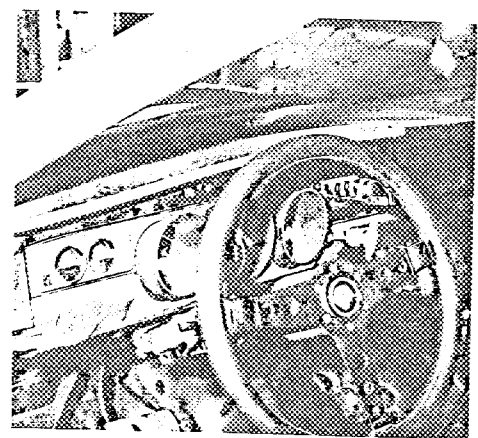
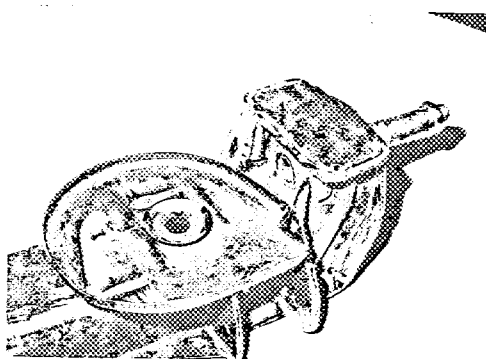

Signature et cachet
de l'Autorité Sportive Nationale :

Signature et cachet de la F.I.A. :

"valable en Groupe 2 uniquement"
"valid for Group 2 only"

FÉDÉRATION INTERNATIONALE DE L'AUTOMOBILE

FICHE D'EXTENSION D'HOMOLOGATION
CONFORME A L'ANNEXE J DU CODE SPORTIF INTERNATIONAL

Marque **RENAULT** Modèle **15 TL**
 Châssis/Carrosserie **6 100 001**
 Moteur **1**
 Numéros de série inaugurant les modifications décrites :
 Date de sortie des premiers véhicules construits avec les modifications : **octobre 19 71**
 Dénomination commerciale après application des modifications : **sans changement**
 Cette extension d'homologation doit être considérée comme : variante ~~XXXXXXXXXXXXXXXXXXXX~~

L'homologation est valable du **1.2. 1976** Liste

Descriptions des modifications :

OPTIONS VALABLES SEULEMENT EN GROUPE 2 :

- photo 1 : châssis auxiliaire renforcé : auvent et côté d'auvent réf. 807 G MOT 205 et 206 (gauche et droit)
- photo 2 : bras supérieur AV renforcé réf. 807 G MOT 207
- photo 3 : triangle de guidage AR renforcé réf. 807 G MOT 208

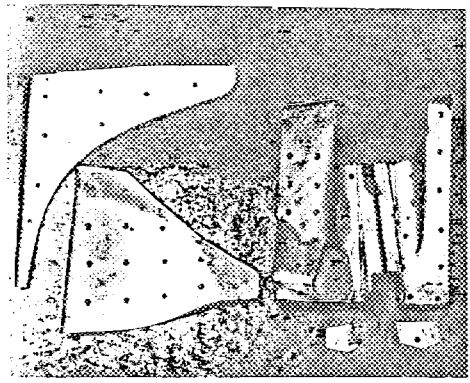

1

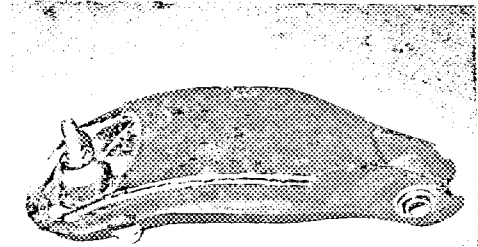

2

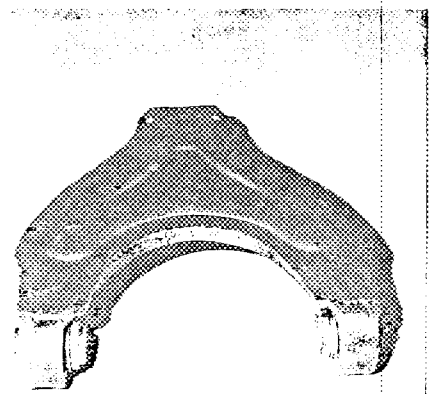

3

Signature et cachet de l'Autorité Sportive Nationale :

Signature et cachet de la F.I.A. :

"valable en Groupe 2 uniquement"
 "valid for Group 2 only"

F.I.A. - Homologation No 5552 h/hV

FÉDÉRATION INTERNATIONALE DE L'AUTOMOBILE

FICHE D'EXTENSION D'HOMOLOGATION
CONFORME A L'ANNEXE J DU CODE SPORTIF INTERNATIONAL

Marque RENAULT Modèle R 1300 (RENAULT 15 TL)
 Châssis/Carrosserie 6 100 001
 Numéros de série inaugurant les modifications décrites : Moteur 1
 Date de sortie des premiers véhicules construits avec les modifications : octobre 19 71
 Dénomination commerciale après application des modifications : sans changement
 Cette extension d'homologation doit être considérée comme : variante - ~~modification~~

L'homologation est valable du 1. 2. 1974 Liste _____

Descriptions des modifications :

OPTIONS VALABLES SEULEMENT EN GROUPE 2:

- (photos 1 et 2) : extensions d'ailes avant - réf. CAR 01 (D) - CAR 02 (G)
- (photos 3 et 4) : " " arrière - réf. CAR 03 (D) - CAR 04 (G)

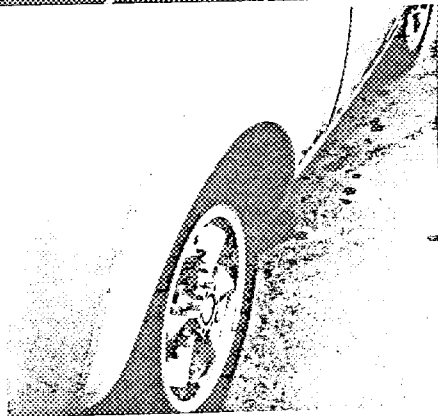
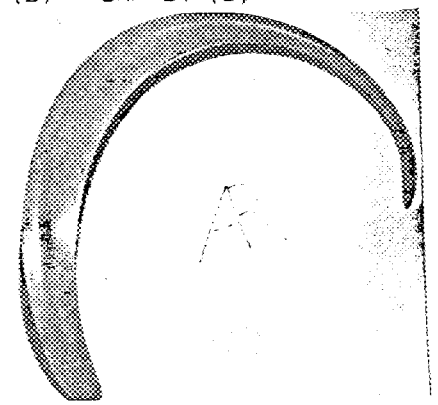
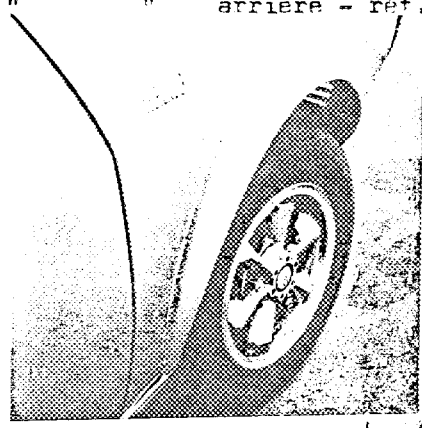
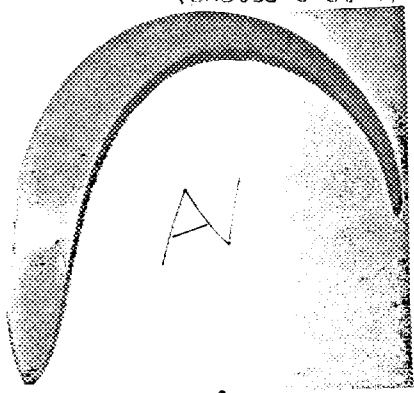

Signature et cachet
de l'Autorité Sportive Nationale :

Signature et cachet de la F.I.A. :

"valable en Groupe 2 uniquement"
"valid for Group 2 only"

F.I.A. - Homologation N° 5552.....5/5V

FÉDÉRATION INTERNATIONALE DE L'AUTOMOBILE

FICHE D'EXTENSION D'HOMOLOGATION
CONFORME A L'ANNEXE J DU CODE SPORTIF INTERNATIONAL

Marque R.E.N.A.U.L.T. Modèle . . . R 1300 (RENAULT 15 TL)

Numéros de série inaugurant les modifications décrites : Châssis/Carrosserie .. 6.100.001

Moteur 1

Date de sortie des premiers véhicules construits avec les modifications : octobre 1971

Dénomination commerciale après application des modifications : .. sans changement

Cette extension d'homologation doit être considérée comme : variante - ~~évolution normale~~ du type.

L'homologation est valable du 1.2. 1974 Liste

Descriptions des modifications :

OPTIONS VALABLES SEULEMENT EN GROUPE 2 :

- traverse support boîte de vitesses caissonnée de RENAULT 17 TS N° 77 00 556 916 (photo 7)
 - renfort des supports d'articulation des triangles inférieurs de suspension avant sur le châssis (réf. 807 G MOT 168) (photo 8)
 - goussets de renfort d'attache supérieure de suspension avant (pour rallives type EAST AFRICAN SAFARI) - réf. 807 G MOT 188 (photo 9)
 - freins AR type ALPINE A 110/1600 "COMPETITION TS" (photo 10)
 - . nombre de cylindres par roue : 1
 - . alésage : 45 mm
 - . longueur des plaquettes : 97 mm
 - . largeur " : 44,5 mm
 - . surface de freinage/frein : 7 324 mm²
 - . autres caractéristiques sans changement
- Avec ces freins, le réglage du limiteur de pression est à faire au niveau de 24 bars \pm 1 (au lieu de 37 \pm 2).
- triangle de suspension AR renforcé : réf. 807 G MOT 172 (photo 11)
 - embrayage type 200 DEC (diamètre 200 monodisque à sec à diaphragme et à cannelures).

"valable en Groupe 2 uniquement"
"valid for Group 2 only"

Signature et cachet
de l'Autorité Sportive Nationale :

Signature et cachet de la F.I.A. :

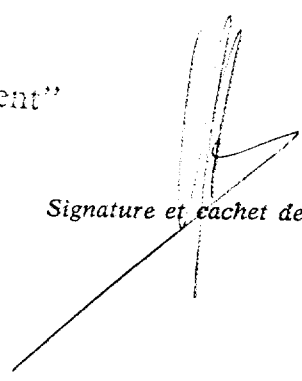

FÉDÉRATION INTERNATIONALE DE L'AUTOMOBILE

FICHE D'EXTENSION D'HOMOLOGATION CONFORME A L'ANNEXE J DU CODE SPORTIF INTERNATIONAL

Marque R E N A U L T Modèle .. R 1300 (RENAULT 15 TL)
 Châssis/Carrosserie .. 6.100.001
 Numéros de série inaugurant les modifications décrites : Moteur 1
 Date de sortie des premiers véhicules construits avec les modifications : ... octobre 19..71..
 Dénomination commerciale après application des modifications : ... sans changement
 Cette extension d'homologation doit être considérée comme : variante ~~évolution normale du type~~

L'homologation est valable du 1.2 1971 Liste

Descriptions des modifications :

OPTIONS VALABLES SEULEMENT EN GROUPE 2 :

~~la culasse hémisphérique de la RENAULT GORDINI - N° 2 961 471~~
~~la boîte à 5 vitesses de la RENAULT GORDINI - N° 7 701 453 497 (photo 1)~~
 - direction (rapport 15,5) " " - 7 701 950 011 (photo 2)
 - arbre de transmission " " - 7 700 535 435 (photo 3)
 - système de freinage " " - (photos 4 et 5)
 comportant :

- . porte moyeux avant N° 7 700 549 189 et 190 (gauche et droit)
- . disque avant 7 700 527 559
- . disque arrière 7 700 502 515
- . support de frein AR 7 700 550 976 et 977 (gauche et droit)
- . étrier de frein AV 7 701 453 563 et 564 (" ")
- . étrier de frein AR 7 701 453 597 et 596 (" ")

Avec ces freins, on doit monter un maître-cylindre diamètre 20,6 (N° 7 701 365 062) ou 22 ou 25,4 mm.

- châssis auxiliaire renforcé (renfort de fixation supérieure d'amortisseur avant) N° 7 700 551 479 (photo 6).

"valable en Groupe 2 uniquement"
 "valid for Group 2 only"

Signature et cachet
de l'Autorité Sportive Nationale :

Signature et cachet de la F.I.A. :

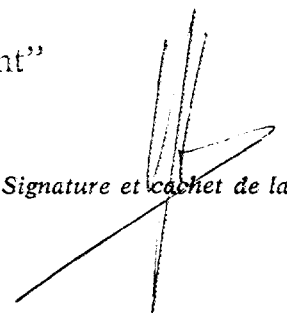

F.I.A. - Homologation No 5552 6/6V

FÉDÉRATION INTERNATIONALE DE L'AUTOMOBILE

FICHE D'EXTENSION D'HOMOLOGATION
CONFORME A L'ANNEXE J DU CODE SPORTIF INTERNATIONAL

Marque RENAULT Modèle R 1300 (RENAULT 15 TL)
 Châssis/Carrosserie 6 100 001
 Numéros de série inaugurant les modifications décrites : Moteur 1
 Date de sortie des premiers véhicules construits avec les modifications : octobre 19 71
 Dénomination commerciale après application des modifications : sans changement
 Cette extension d'homologation doit être considérée comme : variante ~~EXOTIQUE~~

L'homologation est valable du 1.2. 19 74, Liste

Descriptions des modifications :

OPTIONS VALABLES SEULEMENT EN GROUPE 2 : photos

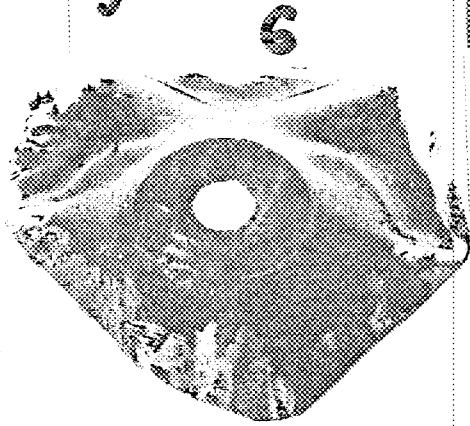
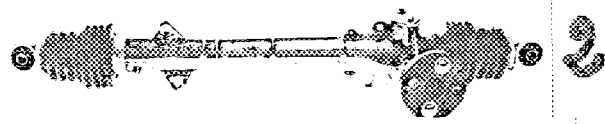
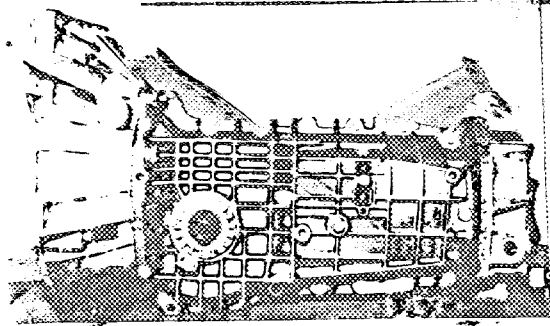

Signature et cachet
de l'Autorité Sportive Nationale :

Signature et cachet de la F.I.A. :

"valable en Groupe 2 uniquement"
"valid for Group 2 only"

F.I.A. - Homologation N° 5552

7/1E

FÉDÉRATION INTERNATIONALE DE L'AUTOMOBILE

FICHE D'EXTENSION D'HOMOLOGATION
CONFORME A L'ANNEXE J DU CODE SPORTIF INTERNATIONAL

Marque RENAULT Modèle R 1300 (RENAULT 15 TL)
Châssis/Carrosserie RENAULT
Numéros de série inaugurant les modifications décrites : Moteur RENAULT
Date de sortie des premiers véhicules construits avec les modifications : Octobre 1971
Dénomination commerciale après application des modifications : Sans changement
Cette extension d'homologation doit être considérée comme : ~~XXXXXX~~ - évolution normale du type.

L'homologation est valable du 1.10.71 19 Liste

Descriptions des modifications :

Erratum : (homologation N° 5552 Groupe 1)

Remplacer en page 8, les dessins des orifices admission et échappement face collecteur et des orifices admission et échappement face culasse erronés par nouveaux dessins ci-joints.

Signature et cachet
de l'Autorité Sportive Nationale :

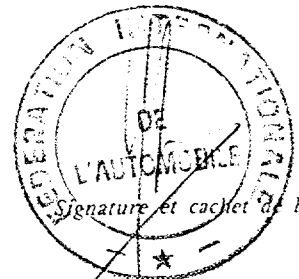

5552 7/1E

ERRATUM

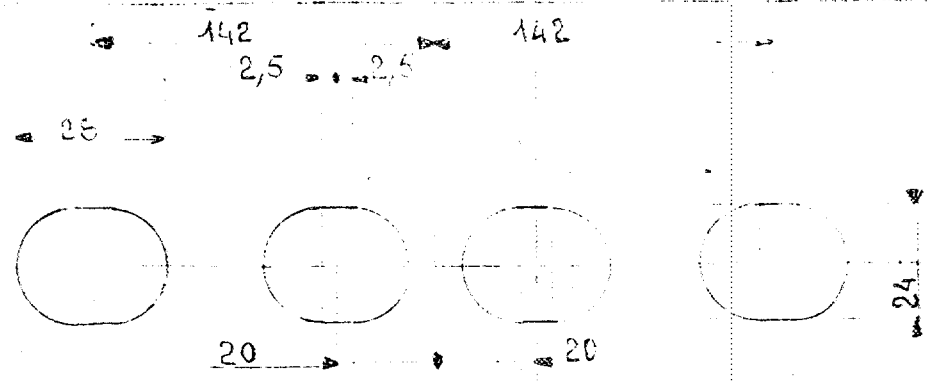
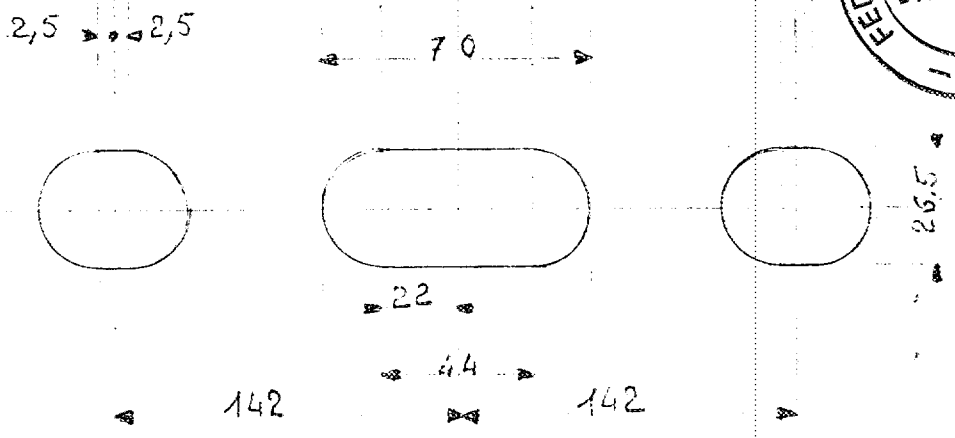
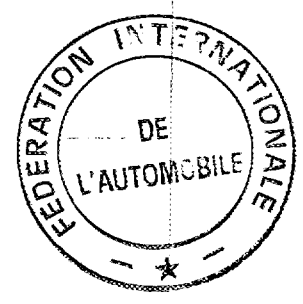
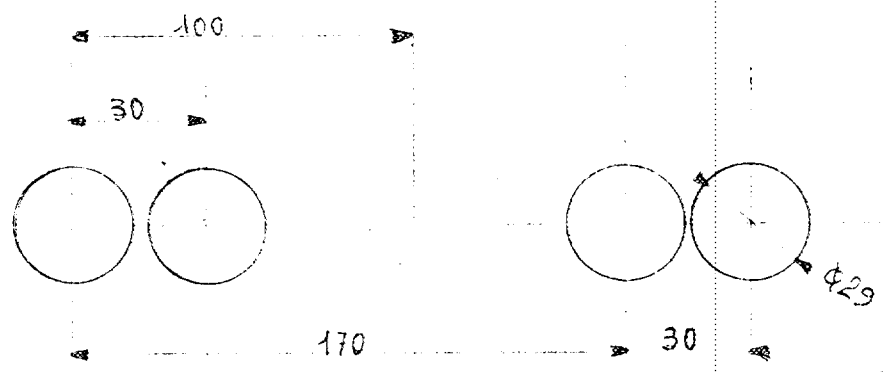
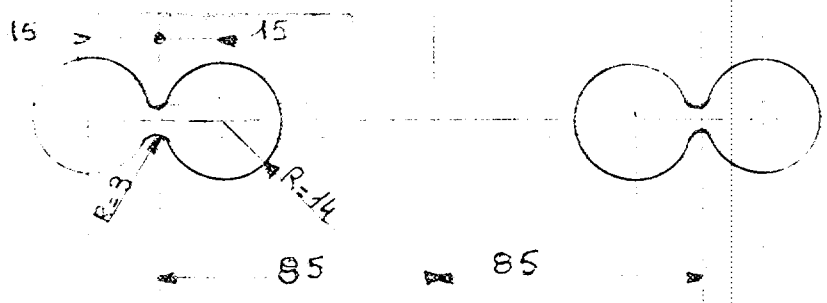

F.I.A. - Homologation N° 5552

8/2E

FÉDÉRATION INTERNATIONALE DE L'AUTOMOBILE

FICHE D'EXTENSION D'HOMOLOGATION
CONFORME A L'ANNEXE J DU CODE SPORTIF INTERNATIONAL

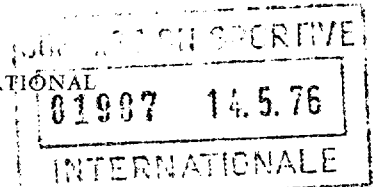

Marque **RENAULT**

Modèle **R 15 TL**

Numéros de série inaugurant les modifications décrites :

Châssis/Carrosserie **6 100-001**

Moteur

Date de sortie des premiers véhicules construits avec les modifications :

Septembre 1975

Dénomination commerciale après application des modifications :

Sans changement

Cette extension d'homologation doit être considérée comme : ~~extension~~ évolution normale du type.

L'homologation est valable du

19 1976

Liste

Descriptions des modifications :

Boîte de Vitesses :

Art. 277	Rapport	Manuel	N. Dents
1	3,818		11 × 42
2	2,235		17 × 38
3	1,478		23 × 34
4	1,036		28 × 29
5			
6			
Marche AR	3,083		12 × 37

Signature et cachet
de l'Autorité Sportive Nationale :

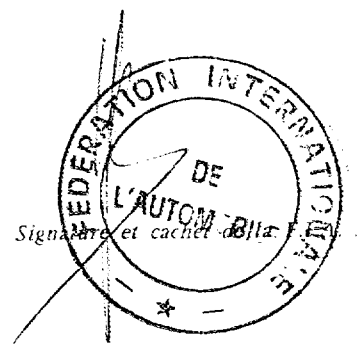

F.I.A. - Homologation N° 5552

9/3E

FÉDÉRATION INTERNATIONALE DE L'AUTOMOBILE

FICHE D'EXTENSION D'HOMOLOGATION
CONFORME A L'ANNEXE J DU CODE SPORTIF INTERNATIONAL

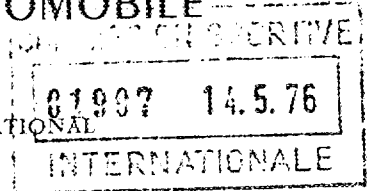

Marque **RENAULT**

Modèle **R 15 TL**

Numéros de série inaugurant les modifications décrites :

Châssis/Carrosserie **6 100 001**

Moteur

Date de sortie des premiers véhicules construits avec les modifications :

Septembre 1975

Dénomination commerciale après application des modifications :

Sans changement

Cette extension d'homologation doit être considérée comme : ~~XXXXXX~~ - évolution normale du type.

L'homologation est valable du

1 9 19 76

Liste

Descriptions des modifications :

Transmission aux roues :

Art. 262) - Diamètre : 180 mm

Art. 263) - Diamètre des garnitures : Intérieur : 127 mm

Extérieur : 180 mm

Signature et cachet
de l'Autorité Sportive Nationale :

Signature et cachet de la F.I.A.

F.I.A. - Homologation N° 5552

10/4E

FÉDÉRATION INTERNATIONALE DE L'AUTOMOBILE

FICHE D'EXTENSION D'HOMOLOGATION
CONFORME A L'ANNEXE J DU CODE SPORTIF INTERNATIONAL

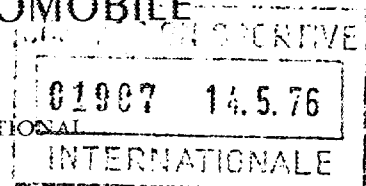

Marque **RENAULT**

Modèle **R 15 TL**

Numéros de série inaugurant les modifications décrites :

Châssis/Carrosserie **6 100 001**

Moteur

Date de sortie des premiers véhicules construits avec les modifications :

Septembre 1975

Dénomination commerciale après application des modifications :

Sans changement

Cette extension d'homologation doit être considérée comme : ~~XXXXXX~~ - évolution normale du type.

L'homologation est valable du

1 9 1976

Liste

Descriptions des modifications :

Moteur :

Art. 158) - Palier de vilebrequin, type : coussinets minces - Diamètre 54,8 mm

Poids :

Art. 160) - Volant (nu) : 6,560 kg

Art. 161) - Volant avec embrayage (partie tournante) : 10,01 kg

Art. 162) - Vilebrequin : 10,785 kg

Signature et cachet
de l'Autorité Sportive Nationale :

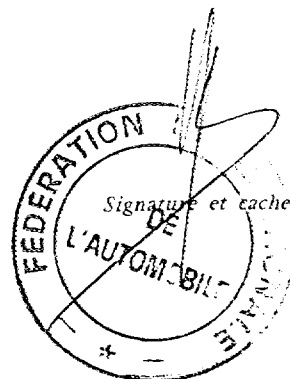

Signature et cachet de la F.I.A. :

FÉDÉRATION INTERNATIONALE DE L'AUTOMOBILE

FICHE D'EXTENSION D'HOMOLOGATION
CONFORME A L'ANNEXE J DU CODE SPORTIF INTERNATIONAL

Marque **RENAULT**

Modèle **R 15 TL**

Châssis/Carrosserie **6 100 001**

Numéros de série inaugurant les modifications décrites :

Moteur

Date de sortie des premiers véhicules construits avec les modifications : **Décembre 1975**

Dénomination commerciale après application des modifications : **Sans changement**

Cette extension d'homologation doit être considérée comme : ~~variation~~ évolution normale du type.

L'homologation est valable du **1.1. 1977** Liste

Descriptions des modifications :

Restyling R 15 TL

- Photo B) - Nouveau hayon AR (vitre en alignement tôlerie)
- Nouveau bouclier AR noir teinté dans la masse
- Nouveaux feux AR

Photo B Vue 3/4 AR

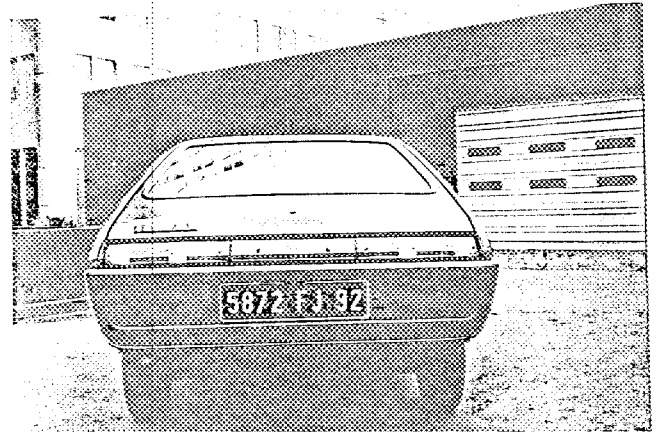
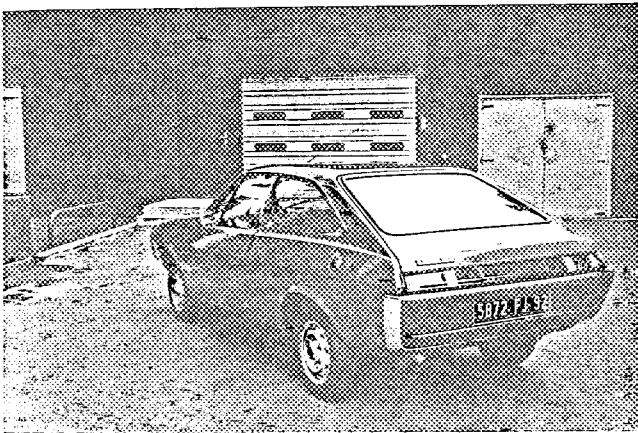

Signature et cachet
de l'Autorité Sportive Nationale :

Signature et cachet de la F.I.A. :

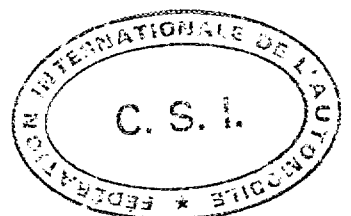

FÉDÉRATION INTERNATIONALE DE L'AUTOMOBILE

FICHE D'EXTENSION D'HOMOLOGATION
CONFORME A L'ANNEXE J DU CODE SPORTIF INTERNATIONAL

Marque **RENAULT** Modèle **R 15 TL**
Chassis/Carrosserie **6 100 001**
Moteur
Numéros de série inaugurant les modifications décrites :
Date de sortie des premiers véhicules construits avec les modifications : **Décembre 19 75**
Dénomination commerciale après application des modifications : **Sans changement**
Cette extension d'homologation doit être considérée comme : **VALEANTE** - évolution normale du type.

L'homologation est valable du **1. 1. 19 77** Liste

Descriptions des modifications :

Restyling R 15 TL :

- Photo A) - Nouvelle calandre
- Nouveau bouclier AV (feux de position intégrés)
- Nouveau capot moteur
- Nouvel enjoliveur de bas de caisse noir
- Nouveau style de roue à voile ajouré

Photo A vue 3/4 AV

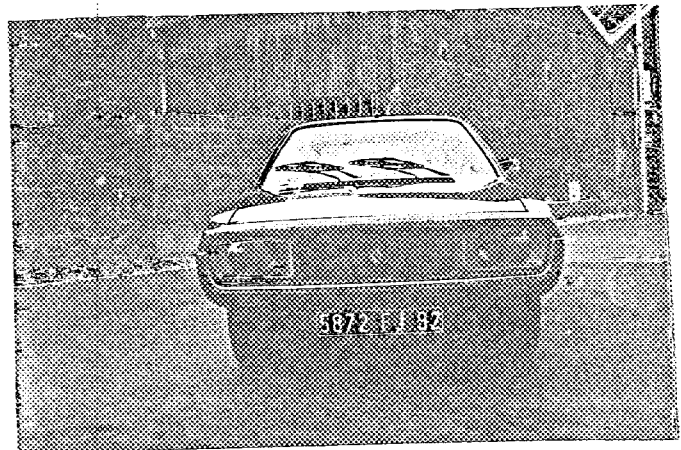
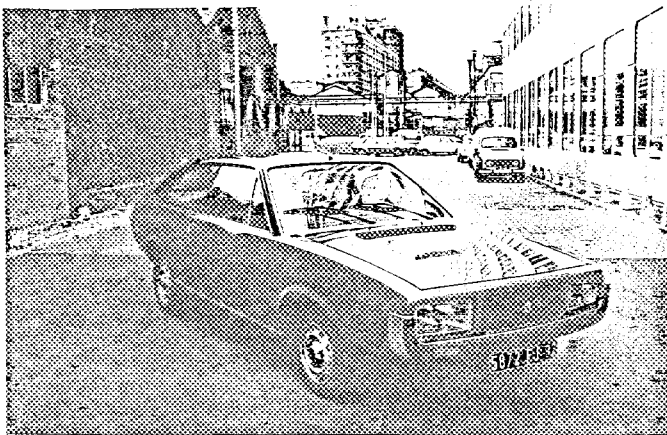

Signature et cachet
de l'Autorité Sportive Nationale :

Signature et cachet de la F.I.A. :

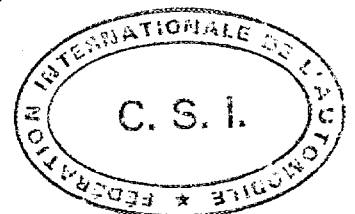

FÉDÉRATION INTERNATIONALE DE L'AUTOMOBILE

FICHE D'EXTENSION D'HOMOLOGATION
CONFORME A L'ANNEXE J DU CODE SPORTIF INTERNATIONAL

Marque RENAULT

Modèle R 15 TL

Nombres de série inaugurant les modifications décrites :

Châssis/Carrosserie 6 100 001

Moteur

Date de sortie des premiers véhicules construits avec les modifications :

Décembre 1975

Dénomination commerciale après application des modifications : Sans changement

Cette extension d'homologation doit être considérée comme : ~~variant~~ - évolution normale du type.

L'homologation est valable du

1.1.1977

Liste

Descriptions des modifications :

Restyling R 15 TL :

- Photo C) - Nouvelle planche de bord
- Nouveau tableau de bord
- Nouveau volant 4 branches

Photo C

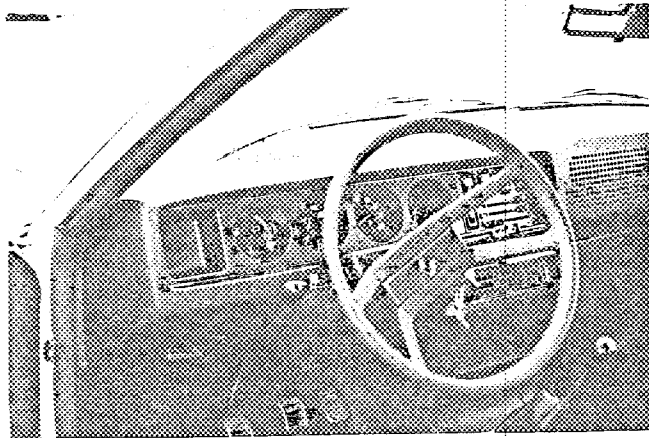

Signature et cachet
de l'Autorité Sportive-Nationale :

Signature et cachet de la F.I.A.

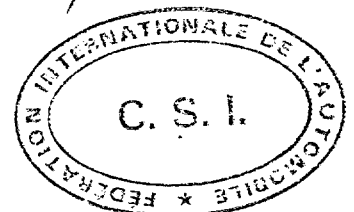

FÉDÉRATION INTERNATIONALE DE L'AUTOMOBILE

FICHE D'EXTENSION D'HOMOLOGATION
CONFORME A L'ANNEXE J DU CODE SPORTIF INTERNATIONAL

Marque RENAULT

Modèle R 15 TL

Numéros de série inaugurant les modifications décrites :

Châssis/Carrosserie 6 100 001

Moteur

Date de sortie des premiers véhicules construits avec les modifications :

Décembre 19 75

Dénomination commerciale après application des modifications : Sans changement

Cette extension d'homologation doit être considérée comme : ~~variante~~ - évolution normale du type.

L'homologation est valable du

1.1. 1977

Liste

Descriptions des modifications :

Roues : Nouveau style de roue à flasque ajourée
Art. 51) Poids unitaire (roue nue) : 5,100 kg

Photo P

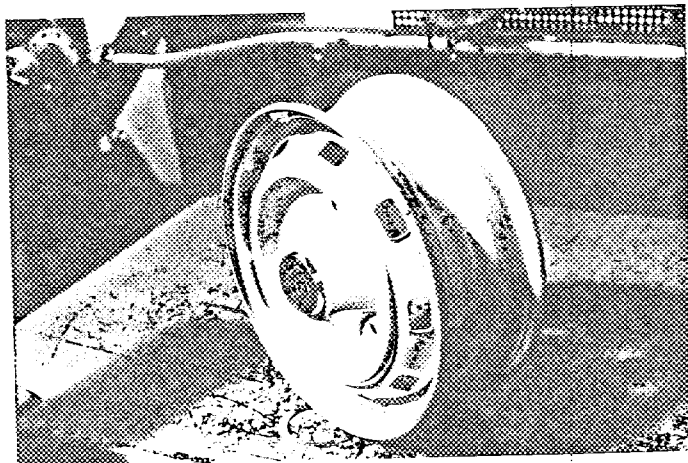

Signature et cachet
de l'Autorité Sportive Nationale :

Signature et cachet de la F.I.A. :

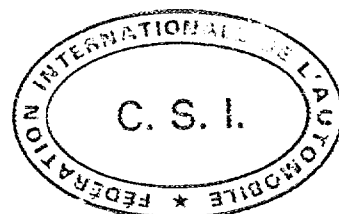



RENAULT - R 1300 (15TL)

MARQUE ET MODELE

2/74 - 12/81

VALIDITE HOMOLOGATION

5552

FICHE NR.

A / 1300

GROUPE / CLASSE

EXTENSIONS	DEBUT VALIDITE	DESCRIPTION	NOTES
1/1V	2/74	CHASSIS	
2/2V	2/74	AXE AR. - TABLEAU + BORD	
3/3V	2/74	REINFORCEMENT - SUSPENSION	
4/4V	2/74	EXTENSION D'AILES	
5/5V	2/74	SUPPORT BOITE A VITESSES - FREIN	
6/6V	2/74	SUSPENSION - EMBRAYAGE CULASSE [±] - BOITE A VITESSES [±] DIRECTION - TRANSMISSION - FREIN - CHASSIS	+ SUPPRIME'E AVANT 1976
7/1E	10/74	CULASSE	
8/2E	9/76	RAPPORTS	
9/3E	9/76	EMBRAYAGE	
10/4E	9/76	MOTEUR	
11/5E	1/77	CARROSSERIE	
12/6E	1/77	CARROSSERIE	
13/7E	1/77	INTERIEURE	
14/8E	1/77	JANTES	

Autres homologations du modèle 5552 Transfert A

Vérifiée le 28/11/85 par  visée ce jour le _____ par _____