

F.I.A. - Homologation N° 5499
Groupe 1

FÉDÉRATION INTERNATIONALE DE L'AUTOMOBILE

FICHE D'HOMOLOGATION CONFORME A L'ANNEXE J
AU CODE SPORTIF INTERNATIONAL

Marque PEUGEOT Modèle 304 "S" Berline (304 M02)
Numéros de série : — châssis/carrosserie 3365001 Constructeur PEUGEOT
— moteur 3365001 Constructeur PEUGEOT
Cylindrée 1288 cm³ 78.6 cu. in.

Le modèle est homologué le Liste
La construction du modèle décrit sur la présente fiche a commencé le 1er septembre 1972
et la série minimale de 5000 exemplaires identiques et conformes aux présentes spécifications a été
achevée le 27 octobre 1972

* Photo A : la voiture de 3/4 de l'avant.



Le modèle décrit sur cette fiche a fait l'objet des extensions d'homologation suivantes :

— Variantes :

Le Homol. N° Liste
Le Homol. N° Liste
Le Homol. N° Liste
Le Homol. N° Liste

— Evolutions normales du type :

Le Homol. N° Liste
Le Homol. N° Liste
Le Homol. N° Liste
Le Homol. N° Liste

Signature et cachet de
l'Autorité Sportive Nationale :

Signature et cachet de la F.I.A. :

Marque PEUGEOT Modèle 304 "S" Berline F.I.A. Homol. N°

IMPORTANT. — Les points soulignés doivent obligatoirement être mentionnés en deux systèmes de mesure, dont un doit être le système métrique. (Voir tableau de conversion ci-dessous).

CAPACITES ET DIMENSIONS

- * 1) Empattement 2592 mm 102.05 inches
- * 2) Voie AV 1320 mm 51.95 inches (1)
- * 3) Voie AR 1290 mm 50.80 inches (1)
- 4) Longueur hors tout de la voiture 4142 mm inches
- 5) Largeur hors tout de la voiture 1567 mm inches
- 5 bis) Largeur dans le plan des roues - AV: 1563 mm - AR: 1520 mm
- 6) Hauteur hors tout de la voiture 1427 mm inches
- * 7) Capacité du réservoir d'essence (y compris la réserve): 42 litres
 11.1 gallon U.S. 9.24 gallon Imp.
- 8) Nombre de places 5
- * 9) Poids: poids total de la voiture en ordre de marche, les pleins faits avec une roue de rechange et tout équipement indiqué dans la présente fiche, mais sans carburant ni outillage:
 894 kg 1971 lbs 17.6 cwt

(1) Indiquez la garde-au-sol AV et AR correspondant aux voies AV et AR de la voiture et précisez sur une figure deux points non modifiables de la structure du véhicule où ces cotes de garde-au-sol ont été mesurées. Ces cotes de garde-au-sol ne sont prévues que pour mesurer la voie et n'affectent en aucune façon la qualification de la voiture. Des dimensions de voies différentes obtenues par l'emploi d'autres jantes d'une largeur supérieure doivent être mentionnées sur la demande d'homologation pour les jantes en question.

Garde au sol, en charge de référence (4 personnes de 70 kg + 40 kg dans le coffre)



TABLEAU DE CONVERSION

1 inch (pouce)	2.54 cm	1 quart U.S.	0.9464 litres
1 foot (pied)	30.4794 cm	1 pint (pt)	0.568 litres
1 square inch (pouce carré)	6.452 cm ²	1 gallon Imp.	4.546 litres
1 cubic inch (pouce cube)	16.387 cm ³	1 gallon U.S.	3.785 litres
1 pound (livre)	453.593 gr.	1 hundred weight (cwt)	50,802 kg

Marque PEUGEOT Modèle 304 "S" Berlina F.I.A. Homol. N°

CHASSIS ET CARROSSERIE (photos A, B et C)

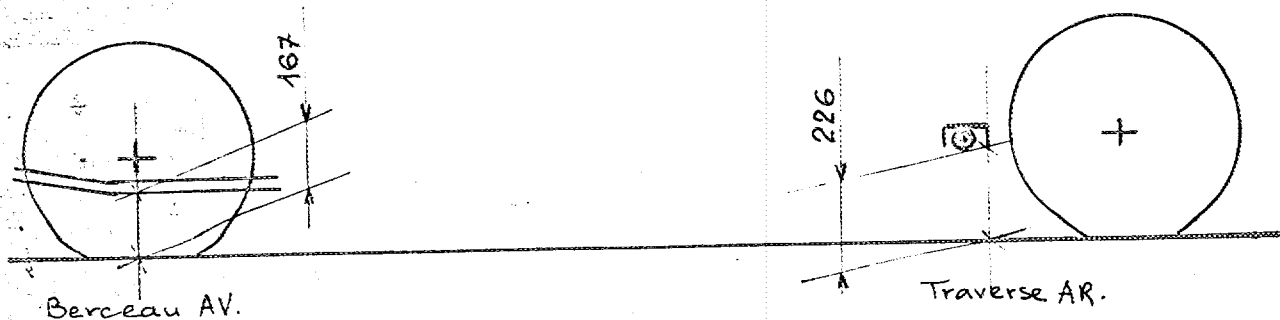
- * 20) Type de construction : ~~indépendant~~ - monocoque.
- * 21) Construction monocoque : matériaux tôle d'acier emboutie et soudée
- * 22) ~~Construction indépendante : matériau constituant le châssis~~
- * 23) Matériau constituant la carrosserie tôle d'acier
- * 24) Nombre de portières 4 Matériau tôle d'acier - Garniture int. plastique
- * 25) Matériau du capot moteur tôle d'acier
- * 26) Matériau du capot de coffre tôle d'acier
- 27) Matériau de la lunette AR verre de sécurité d'un type agréé
- 28) Matériau du pare-brise verre de sécurité d'un type agréé
- 29) Matériau des vitres portières AR verre de sécurité d'un type agréé
- 30) Matériau des vitres portières AV verre de sécurité d'un type agréé
- 31) Système d'ouverture des vitres portières mécanique - Commande par manivelle
- 32) ~~Matériau des glaces de custode~~

EQUIPEMENT ET GARNITURES

- 38) Chauffage intérieur : oui - ~~non~~ 39) Climatisation : ~~oui~~ - non.
- 40) Ventilation : oui - ~~non~~
- 41) Sièges AV : type de siège et garniture : sièges indépendants à armature métallique - Garniture simili
- 42) Poids ~~siège ou~~ sièges AV (enlevés de la voiture avec dossiers, glissières et supports) :
 kg l'un lbs
- 43) Sièges AR : type de siège et garniture : banquette - Garniture simili
- 44) Pare-choc AV : matériaux acier inox + caoutchouc Poids 4,900 kg lbs
- 45) Pare-choc AR : matériaux acier inox + caoutchouc Poids 6,000 kg lbs

ROUES

- 50) Type : ~~rayon - flasque plein~~ - flasque ajouré. 4 1/2 J 14
- 51) Poids unitaire (roue nue) : 5,750 kg lbs
- 52) Système de fixation : 3 écrous
- 53) Diamètre de la jante : 355 mm 14 inches
- 54) Largeur de la jante : 114,3 mm 4,5 inches

DIRECTION

- 60) Type : à crémaillère + colonne à cardan
- 61) Servo-direction : ~~oui~~ - non.
- 62) Nombre de tours du volant pour braquage d'un extrême à l'autre : 3,6
- 63) ~~En cas de servo-direction~~ :

Marque **PEUGEOT** Modèle **304 "S" Berline** F.I.A. Homol. N°

SUSPENSION

- * 70) Suspension AV (photo D) : type **à roues indépendantes**
- * 71) Type de ressorts : **hélicoïdaux** . Flexibilité **85/100**
- 72) Stabilisateur (si prévu) : **barre anti-dévers ϕ 22 mm**
- 73) Nombre d'amortisseurs : **2 intégrés** 74) Type : **hydrauliques télescopiques**
- * 78) Suspension AR (photo E) : type **à roues indépendantes**
- * 79) Type de ressorts : **hélicoïdaux** . Flexibilité **32/100**
- 80) Stabilisateur (si prévu) : **barre anti-dévers ϕ 18 mm**
- 81) Nombre d'amortisseurs : **2 intégrés** 82) Type : **hydrauliques télescopiques**

FREINS (photos F et G)

- * 90) Système : **Disques à l'avant - Tambours à l'arrière** . Commande **hydraulique assistée**
- 91) Servo-frein (si prévu), type : **Master-Vac**
- 92) Nombre de maître-cylindres : **1**

	AVANT	ARRIERE
93) Nombre de cylindres par roue :	2	1
94) Alésage :	48 mm in.	23,8 mm in.
<i>Freins à tambour :</i>		
95) Diamètre intérieur : mm in.		228,6 mm in.
96) Longueur des garnitures : mm in.		176 mm in.
97) Largeur des garnitures : mm in.		40 mm in.
98) Nombre de mâchoires par frein		2
99) Surf. de freinage par fr. : mm ² sq. in.		28.730 mm ² sq. in.
<i>Freins à disque :</i>		
100) Diamètre extérieur : mm in.	256,5 mm in. mm in.
101) Epaisseur du disque : mm in.	10 mm in. mm in.
102) Longueur des sabots : mm in.	81,65 mm in. mm in.
103) Largeur des sabots : mm in.	44 mm in. mm in.
104) Nbre de sabots par frein :	2	
105) Surf. de freinage par fr. : mm ² sq. in.	62000 mm ² sq. in. mm ² sq. in.

Marque **PEUGEOT** Modèle **304 "S" Berlina** F.I.A. Homol. N°

MOTEUR

- * 130) Cycle : **4 Temps** * 131) Nombre de cylindres : **4**
- * 132) Disposition des cylindres : **en ligne, Transversale**
- * 133) Alésage : **76 mm** **2.95 in.** * 134) Course : **71 mm** **2.795 in.**
- * 135) Cylindrée par cylindre : **322 cm³** **19.65 cu. in.**
- * 136) Cylindrée totale : **1288 cm³** **78.6 cu. in.**
- * 137) Matériau du bloc cylindre : **alliage d'aluminium**
- * 138) Matériau des chemises (si prévues) : **fonte**
- * 139) Culasse, matériau : **alliage d'aluminium**
- * 140) Nombre d'orifices d'admission : **4** * 141) Nombre d'orifices d'échappement : **4**
- 142) Taux de compression : **8,8/1**
- 143) Volume de la chambre de combustion : **41,3 cm³** cu. in.
- 144) Piston, matériau : **alliage d'aluminium** 145) Nombre de segments : **3**
- 146) Distance de la médiane de l'axe du piston au sommet du piston . . **41,18 mm** inches
- * 147) Vilebrequin : ~~coussinets~~ - estampé. * 148) Type de vilebrequin : **à contrepoids, incorporés**
- * 149) Nombre de paliers de vilebrequin : **5**
- * 150) Matériau des chapeaux de palier de vilebrequin : **alliage d'aluminium**
- 151) Système de graissage : ~~à sec~~ - carter humide.
- 152) Capacité du réservoir/carter : **4** litres pints quarts U.S.
- 153) Radiateur d'huile : ~~oui~~ - non. * 154) Système de refroidissement du moteur : **eau**
- 155) Capacité du circuit de refroidissement : **5,8 litres** pints quarts U.S.
- 156) Ventilateur (si prévu) : diamètre : **28** cm inches
- 157) Nombre de pales du ventilateur : **6**

- Paliers :*
- * 158) Paliers vilebrequin, type : **coussinets minces** Diamètre : **47** mm inches
- * 159) Tête de bielle, type : **coussinets minces** . Diamètre : **45** mm inches

- Poids :*
- 160) ~~Volant (non)~~ : kg lbs
- 161) Volant avec embrayage (partie tournante) : **11,300** kg lbs
- 162) Vilebrequin : **10,400 à 10,600** kg lbs
- 163) Bielle : **0,615 à 0,650** kg lbs
- 164) Piston avec axe et segments : **0,450 à 0,460** kg lbs

Marque **PEUGEOT** Modèle **304 "S" Berline** F.I.A. Homol. N°

MOTEUR CAS DU CYCLE 4 TEMPS

- * 170) Nombre d'arbres à cames : **1** * 171) Emplacement : **en tête**
- * 172) Système de commande : **par chaîne, avec tendeur hydraulique**
- * 173) Système de commande des soupapes : **par culbuteurs**

ADMISSION (voir page 8) (N.B.)

- 180) Matériau du collecteur d'admission : **alliage d'aluminium**
- 181) Diamètre extérieur des soupapes : **39** mm inches
- 182) Levée maximum des soupapes : **8,16** mm **0.321** inches
- 183) Nombre de ressorts par soupape : **2** 184) Type de ressorts : **hélicoïdaux**
- * 185) Nombre de soupapes par cylindre : **1**
- 186) Jeu à froid des soupapes : **0,10** mm inches
- 187) Avance d'ouverture (avec jeu à froid ~~0,70 mm~~) : **2° 20'** (**0,065 mm**)
- 188) Retard de fermeture (avec jeu à froid ~~0,70 mm~~) : **40° 30'** (**64,54 mm**)
- 189) Filtre à air : ~~huile~~ - sec. — Cartouche : oui - ~~non~~

ECHAPPEMENT (voir page 8)

- 195) Matériau du collecteur d'échappement : **fonte**
- 196) Diamètre extérieur des soupapes : **29,5** mm inches
- 197) Levée maximum des soupapes : **8,16** mm **0.321** inches
- 198) Nombre de ressorts par soupape : **2** 199) Type de ressorts : **hélicoïdaux**
- * 200) Nombre de soupapes par cylindre : **1**
- 201) Jeu à froid des soupapes : **0,25** mm inches
- 202) Avance d'ouverture (avec jeu à froid ~~0,70 mm~~) : **39° 50'** (**65,22 mm**)
- 203) Retard de fermeture (avec jeu à froid ~~0,70 mm~~) : **3°** (**0,084 mm**)

ALIMENTATION PAR CARBURATEUR (photo N)

- 210) Nombre de carburateurs : **1 double-corps** 211) Type : **inverse**
- 212) Marque : **Solex** 213) Modèle : **35 EEISA**
- 214) Nombre de passages gaz par carburateur : **2**
- 215) Diamètre ~~de la tubulure~~ des tubulures gaz à la sortie du carburateur : **35** mm inches
- 216) Suivant type de carburateur : diamètre ~~des~~ des diffuseur (s) au point d'étranglement maximum - dimensions du passage des gaz au point de passage le plus étroit avec piston au point le plus élevé (exemple : SU) : **24** mm inches

N.B. — Voir page intercalaire pour information supplémentaire pour moteurs deux temps et moteurs suralimentés.

Marque **PEUGEOT** Modèle **304 "S" Berline** F.I.A. Homol. N°

~~INJECTION (si prévue)~~

- ~~220) Marque de la pompe : 221) Nombre de pistons :
 222) Modèle ou type de la pompe : 223) Nombre total d'injecteurs :
 224) Emplacement des injecteurs :
 225) Diamètre de la pipe d'admission au point de passage le plus étroit : mm inches~~

EQUIPEMENT DU MOTEUR

- 230) Pompe à essence : mécanique ~~et non électrique~~ 231) Nombre : **1**
 232) Type du système d'allumage : **allumeur et batterie** 233) Nombre de distributeurs : **1**
 234) Nombre de bobines : **1** 235) Nombre de bougies par cylindre : **1**
 236) Génératrice, type : ~~dynamo~~ - **alternateur** Nombre : **1**
 237) Système d'entraînement : **courroie trapézoïdale**
 238) Tension : **14 volts** 239) Batterie, nombre : **1**
 240) Emplacement : **sous capot moteur**
 241) Tension : **12** volts

PERFORMANCE DU MOTEUR ET DU VEHICULE

(comme déclarés par le constructeur dans son catalogue)

- 250) Puissance du moteur : **80 ch** (type de cv : **SAE** . . .) à **6100** tours/min.
 251) Régime maximum : **6100** tr/mn. — Puissance à ce régime : **80 ch**
 252) Couple maximum : **11,1 mkg** **4500** tr/mn
 253) Vitesse maximum de la voiture : **160** km/heure miles/heure

255)

R = centre arbre à cames.

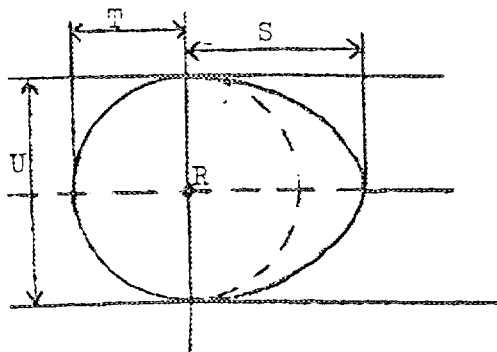

Camé admission :

- S = **20,25** mm inches
 T = **13,5** mm inches
 U = **27** mm inches

Camé échappement :

- S = **20,25** mm inches
 T = **13,5** mm inches
 U = **27** mm inches

(Tolérance générale des plans : $\pm 0,25$)

Dessin orifices collecteur admission, face côté culasse. Indiquez dimensions ou échelle et tolérance de fabrication.

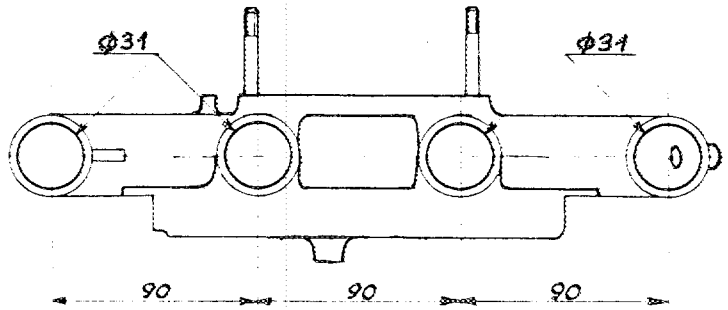

Dessin orifices admission culasse face collecteur. Indiquez dimensions ou échelle et tolérance de fabrication.

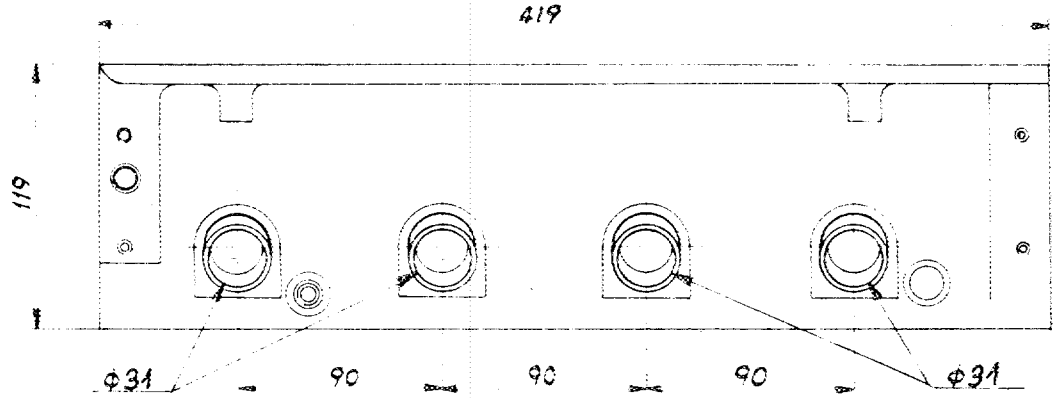

Dessin orifices collecteur échappement face côté culasse. Indiquez dimensions ou échelle et tolérance de fabrication.

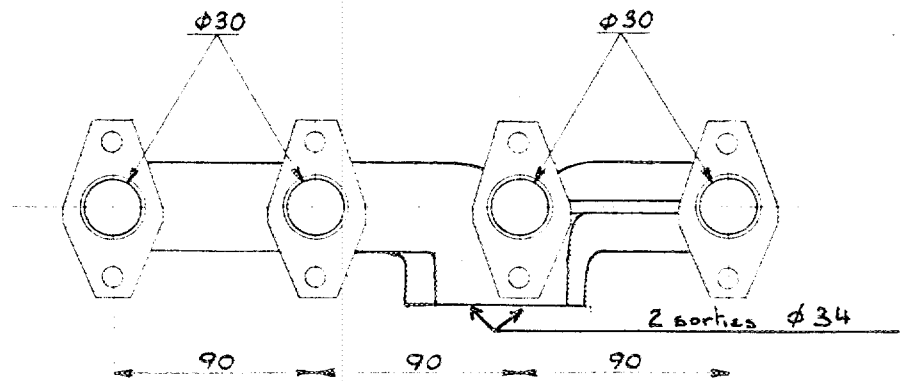

Dessin orifices échappement culasse face collecteur. Indiquez dimensions ou échelle et tolérance de fabrication.

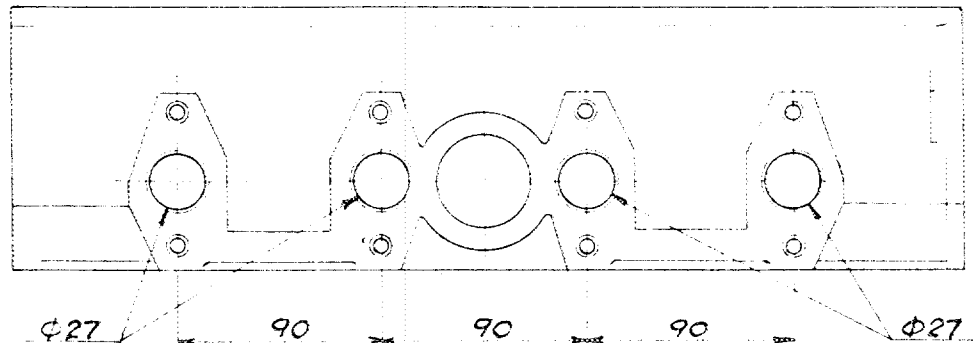

Marque PEUGEOT Modèle 304 "S" Berline F.I.A. Homol. N°

TRANSMISSION AUX ROUES

EMBRAYAGE

- 260) Type de l'embrayage : à diaphragme 261) Nombre de disques : 1
- 262) Diamètre : 200mm (Verto) ou 190mm (Luk)mm Verto Luk inches
- 263) Diamètre des garnitures : intérieur : 130 mm 127 mm inches
 extérieur : 200 mm 190 mm inches
- 264) Système de commande : hydraulique

BOITE DE VITESSES (photo H)

- * 270) A contrôle manuel, marque : PEUGEOT Système de commande : mécanique
- * 271) Nombre de rapports AV : 4 272) Nombre de rapports AV synchronisés : 4
- 273) Emplacement de la commande : au plancher
- * 274) ~~Boite automatique, marque :~~ ~~Type :~~
- * 275) ~~Nombre de rapports AV :~~ 276) ~~Emplacement de la commande :~~

277)	Manuel		Automatique		Suppl. Manuel/Automatique			
	Rapport	N. dents	Rapport	N. dents	Rapport	N. dents	Rapport	N. dents
1	0,274	$\frac{32 \times 14}{43 \times 38}$	/	/	0,268	$\frac{32 \times 14}{44 \times 38}$	/	/
2	0,451	$\frac{32 \times 17}{43 \times 28}$			0,441	$\frac{32 \times 17}{44 \times 28}$		
3	0,689	$\frac{32 \times 25}{43 \times 27}$			0,673	$\frac{32 \times 25}{44 \times 27}$		
4	1,014	$\frac{32 \times 30}{43 \times 22}$			0,991	$\frac{32 \times 30}{44 \times 22}$		
5								
6								
Marche AR	0,253	$\frac{32 \times 15}{43 \times 44}$			0,248	$\frac{32 \times 15}{44 \times 44}$		

- 278) ~~Surmultiplication, type :~~
- 279) ~~Vitesses en marche AV avec surmultiplication :~~
- 280) ~~Rapport de surmultiplication :~~

PONT MOTEUR

- * 290) Type du pont moteur : à engrenages
- * 291) Type de différentiel : planétaires et satellites
- * 292) ~~Type du pont auto bloquant (si présent) :~~
- 293) Rapport au couple conique : 0,246
 Nombre de dents : 15 x 61

Marque **PEUGEOT** Modèle **304 "S" Berline** F.I.A. Homol. N°

IMPORTANT. — *La conformité de la voiture avec les numéros et photos indiqués en caractères italiques ainsi qu'avec toute la page 8, n'a pas à être vérifiée lorsque le véhicule a été engagé en groupe 2 (Tourisme) ou groupe 3 (Grand Tourisme).*

Lorsqu'il s'agit d'une voiture engagée en groupe 4 (voitures de Sport), seuls les numéros et photos précédés d'une astérisque sont à contrôler pendant la vérification technique du véhicule.

EQUIPEMENTS ET ACCESSOIRES supplémentaires montés en série et livrables sur demande : *doivent être mentionnés les numéros auxquels se réfèrent les modifications.*

* Photo B



Photo C

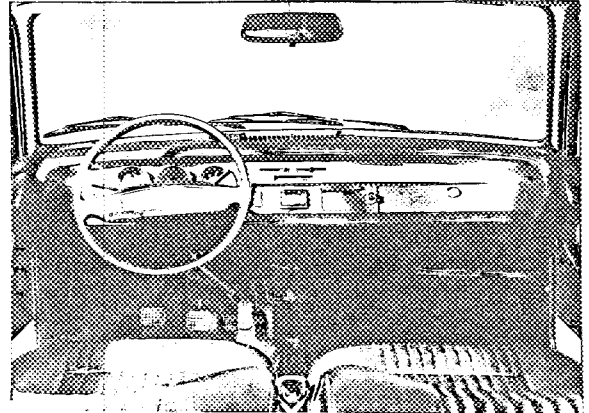

* Photo D

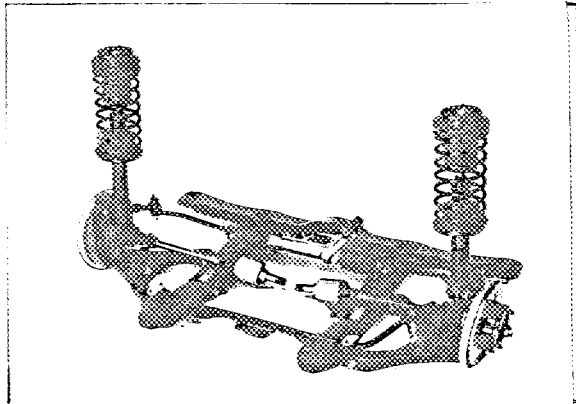

* Photo E

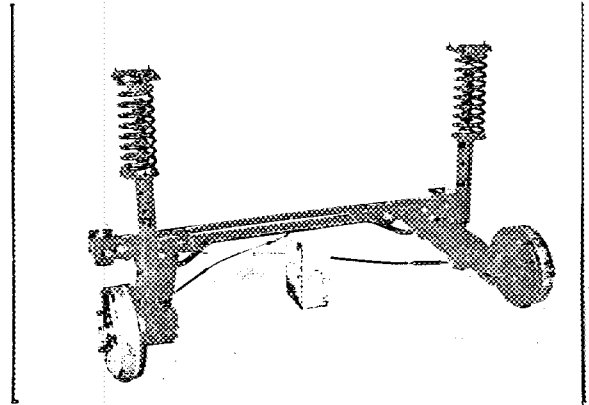

* Photo F

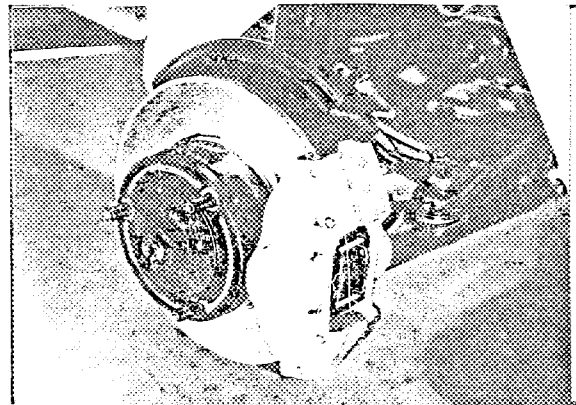

* Photo G

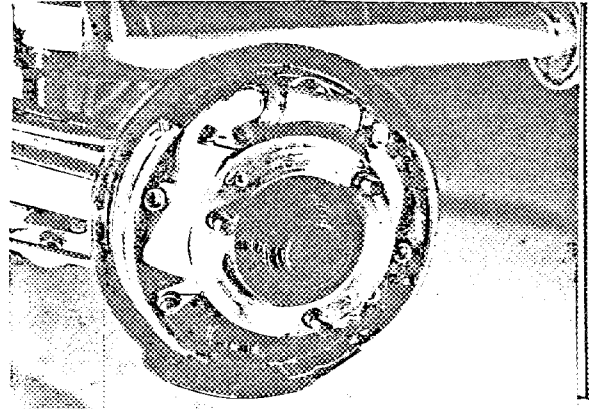

* Photo H

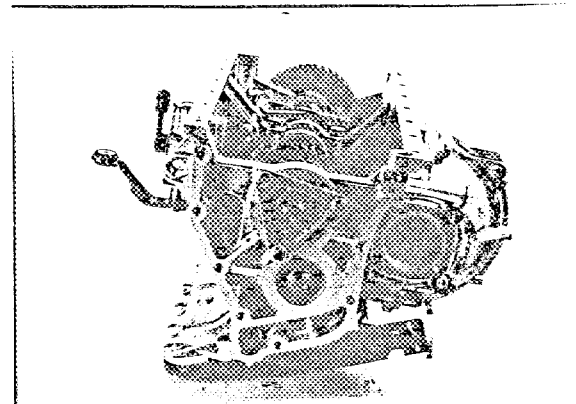
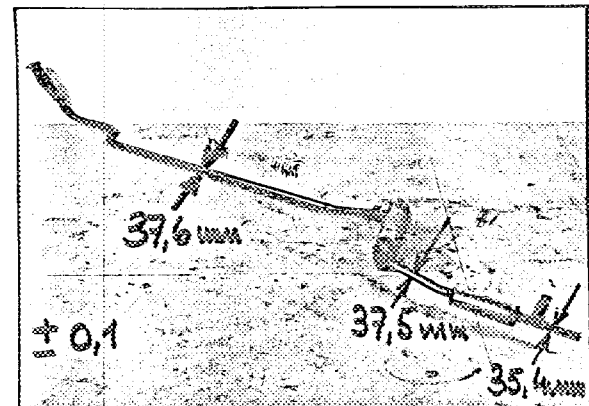

Photo I



* Photo J

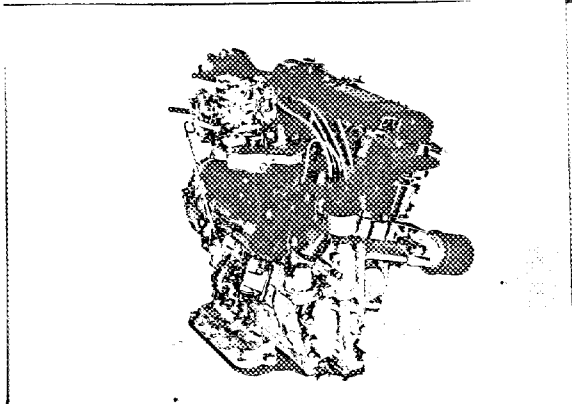

Photo L

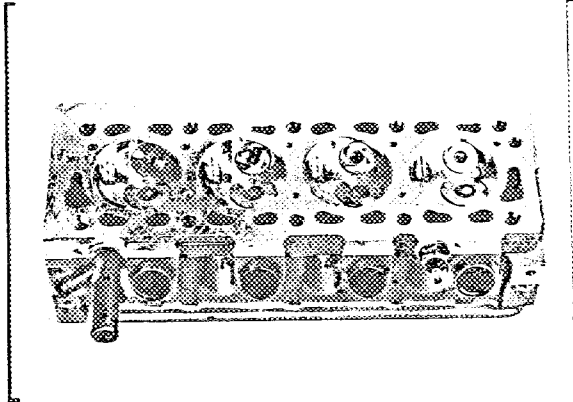

Photo N

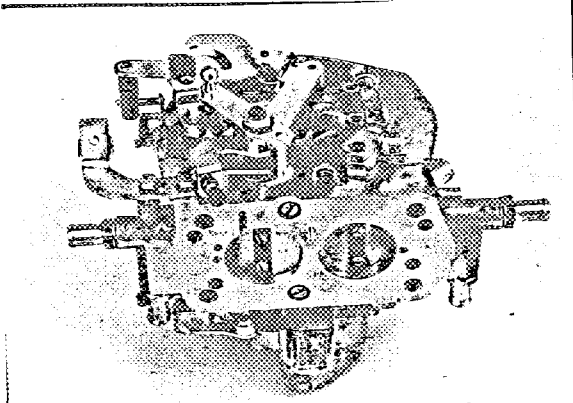
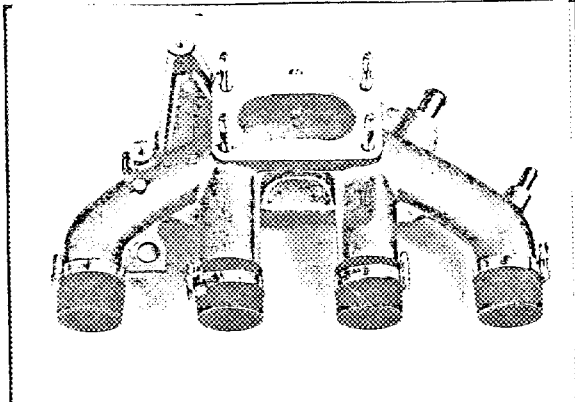

Photo P



* Photo K

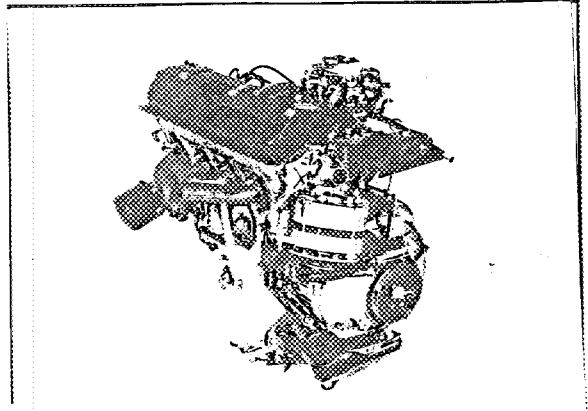
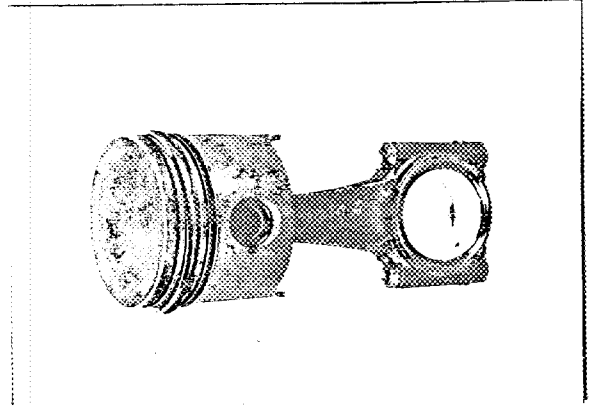

Photo M



* Photo O

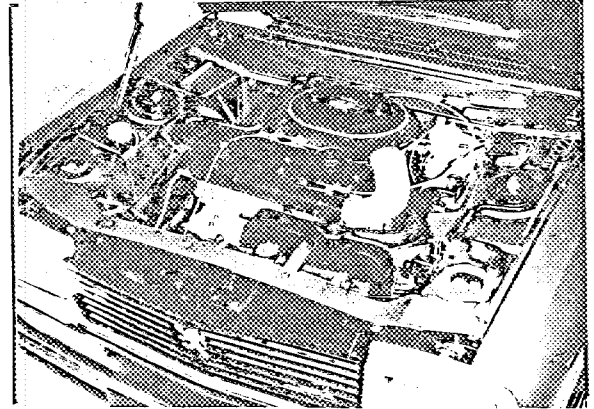
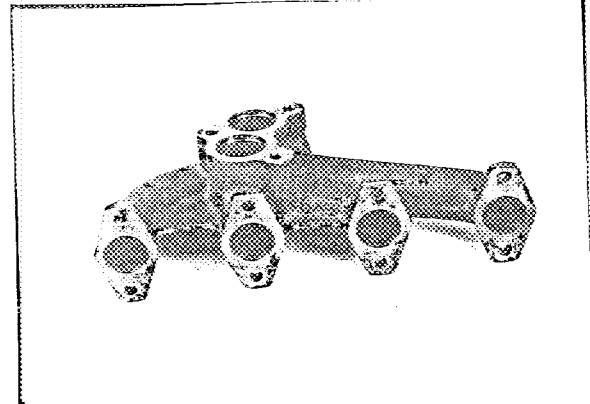

Photo Q



3/1E
1/4

FÉDÉRATION INTERNATIONALE DE L'AUTOMOBILE

FICHE D'EXTENSION D'HOMOLOGATION
CONFORME A L'ANNEXE J DU CODE SPORTIF INTERNATIONAL

Marque .. P E U G E O T .. Modèle .. 304\$berline (304 M02) ..
 Numéros de série inaugurant les modifications décrites : Châssis/Carrosserie ..3753555 ..
 Moteur ..3753555 ..
 Date de sortie des premiers véhicules construits avec les modifications : Juin 1975
 Dénomination commerciale après application des modifications : inchangée.
 Cette extension d'homologation doit être considérée comme : variante - évolution normale du type.

L'homologation est valable du 1 JANV. 1976 19..... Liste ..

Descriptions des modifications :

MOTEUR -

- 133 - Alésage : 78 mm - 3.07 in.
- 134 - Course : 67,5 mm - 2.657 in.
- 135 - Cylindrée par cylindre : 322,5 cm³ - 19.68 cu.in.
- 136 - Cylindrée totale : 1290 cm³ - 78,72 cu.in.
- 143 - Volume de la chambre de combustion : 35,3 cm³ ± 0,5
- 146 - Distance axe-sommet de piston : 36,15 mm ± 0,1
- 158 - Paliers de vilebrequin-diamètre : 53 mm
- 162 - Poids vilebrequin : 12,230 à 13,480 kg
- 163 - Poids d'une bielle : 0,550 à 0,610 kg
- 164 - Poids d'un piston, avec axe et segments : 0,425 à 0,470 kg
- 181 - Diamètre extérieur soupape admission : 39,5 mm
- 182 - Levée maxi des soupapes admission : 7,7 mm - 0.303 in.
- 187 - Avance d'ouverture admission (avec jeu à froid 0,70 mm) : 6° ± 3° (0,201mm)
- 188 - Retard de fermeture adm. (avec jeu à froid 0,70 mm) : 38° ± 3° (61,79mm)
- 196 - Diamètre extérieur soupape échappement : 32,5 mm
- 197 - Levée maxi des soupapes échap. : 7,7 mm - 0.303 in
- 202 - Avance d'ouverture échappement (avec jeu à froid 0,70 mm) : 45° ± 3° (60 mm)
- 203 - Avance de fermeture échap. (avec jeu à froid 0,70 mm) : 1° ± 3° (0,003 mm)

Signature et cachet
de l'Autorité Sportive Nationale :

Signature et cachet de la F.I.A. :

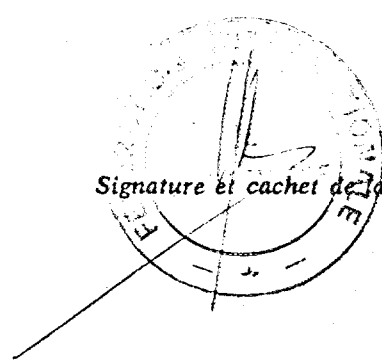

Marque : PEUGEOT Modèle : 304 S Berline (304 M02) - F.I.A. Homol. N° 5499

ALIMENTATION PAR CARBURATEUR (photo N)

2/4

- 211 - Type : inversé compound automatique
- 213 - Modèle : 32 - 35 TCICA
- 215 - Diamètre des tubulures à la sortie : 32 et 35 mm
- 216 - Diamètre des diffuseurs au point d'étranglement : 24 mm

PERFORMANCES DU MOTEUR ET DU VEHICULE

- 250 - Puissance du moteur : 74,5 ch DIN à 6200 tr/mn
- 251 - Régime maximum : 6400 tr/mn - Puissance à ce régime : 74,2 ch DIN
- 252 - Couple maximum : 10,3 m.kg DIN à 3750 tr/mn
- 255 - Cames admission et échappement :
 - S : 19,572 mm
 - T : 14,6 mm
 - U : 29,2 mm

Tubulure d'admission
vue côté culasse

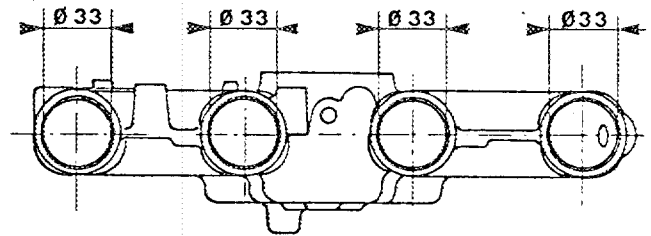

Culasse
Vue côté admission

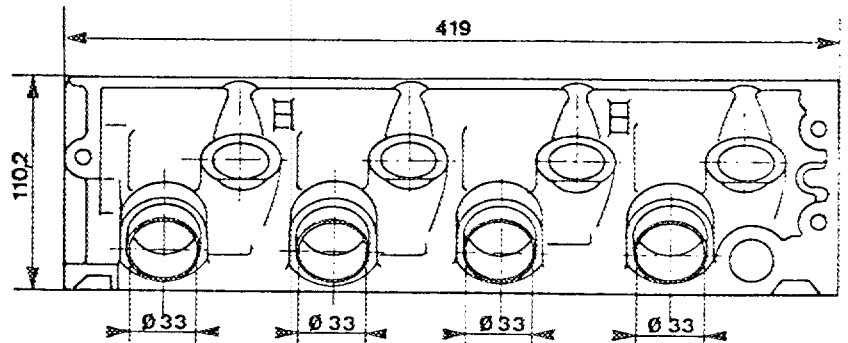

Culasse
Vue côté échappement

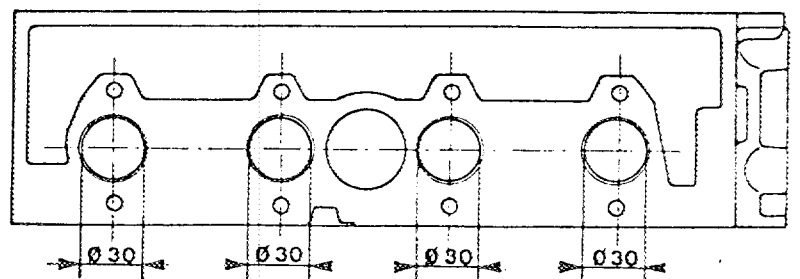

COTES SANS TOLERANCES ±0,25

Photo J

Photo K

3/2

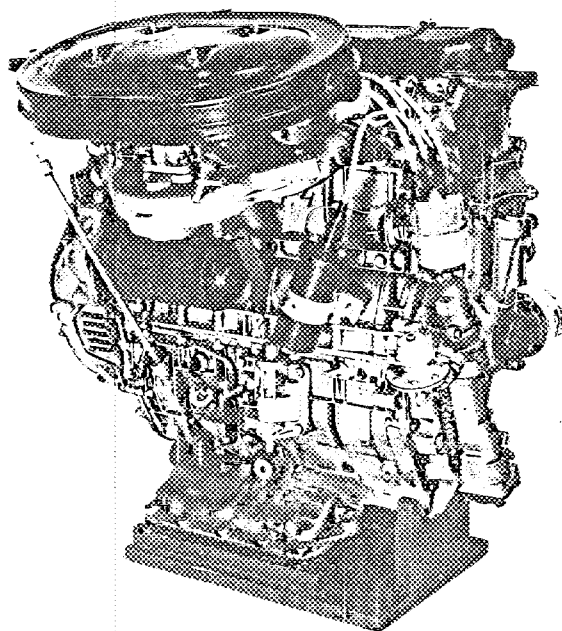
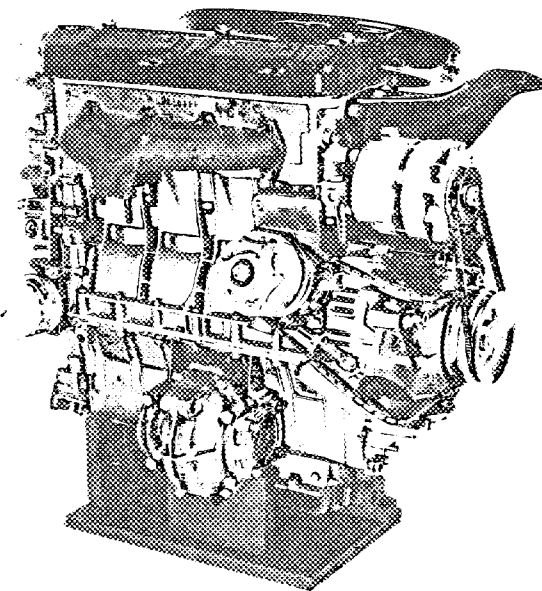

Photo L

Photo M

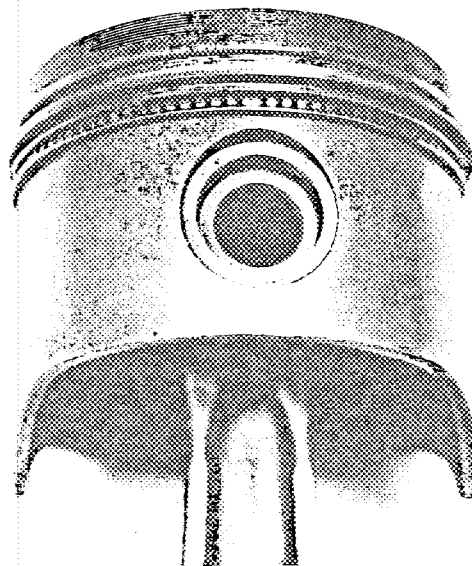
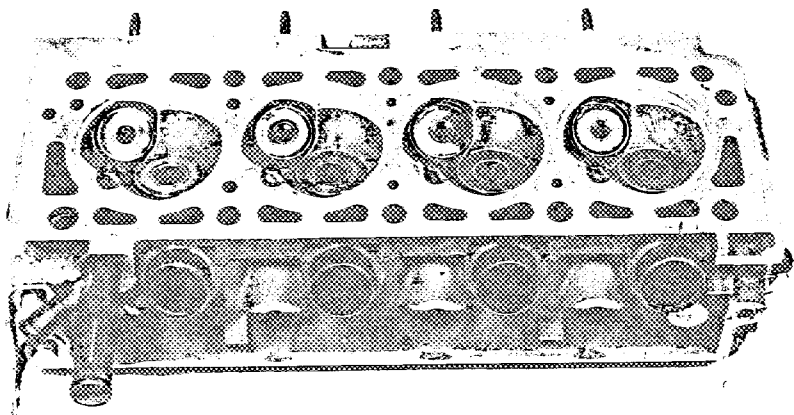

Photo N

Photo P

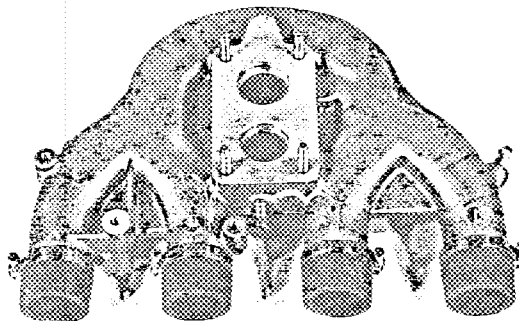
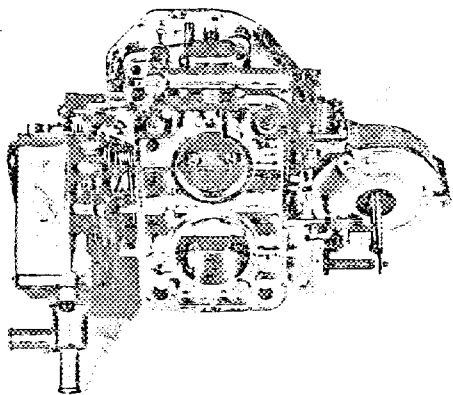
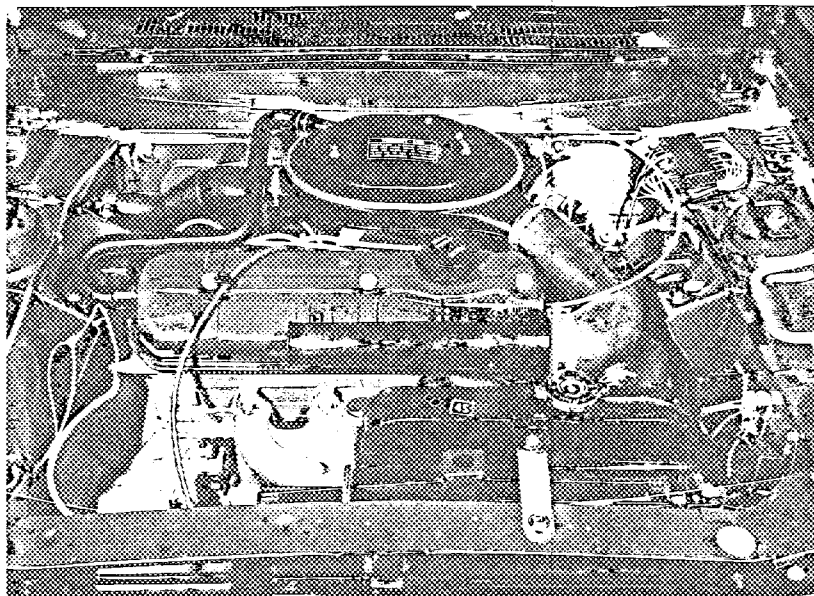

PHOTO 0

4/1



FÉDÉRATION INTERNATIONALE DE L'AUTOMOBILE

FICHE D'EXTENSION D'HOMOLOGATION
CONFORME A L'ANNEXE J DU CODE SPORTIF INTERNATIONAL

Marque .. PEUGEOT Modèle .. Berline 304 SLS (304 M02) ..
 Numéros de série inaugurant les modifications décrites : Châssis/Carrosserie .. 4.031.501
 Moteur .. 4 031 501
 Date de sortie des premiers véhicules construits avec les modifications : .. Juillet .. 1977 ..
 Dénomination commerciale après application des modifications : .. inchangée
 Cette extension d'homologation doit être considérée comme : ~~variante~~ - évolution normale du type.

L'homologation est valable du 19..... Liste

Descriptions des modifications :

DIMENSIONS

2) - Voie AV : 1370 mm - 53.94 inches

SUSPENSION

- 70) - Suspension AV (photo D) : type Mac Pherson
- 71) - Type de ressorts : hélicoidaux - Flexibilité 95/100
- 72) - Stabilisateur AV : Barre anti-devers Ø 24 mm
- 80) - Stabilisateur AR : Barre anti-devers Ø 17 mm

FREINS - (photo F)

- 90) - Système : disques AV - Tambours AR - Commande hydraulique à double circuit avec assistance
- 92) - Nombre de maître-cylindre : 1 - tandem
- 93) - Nombre de cylindre par roue AV : 1
- 100) - Diamètre extérieur disque : 263 mm
- 102) - Longueur des sabots : 75 mm
- 103) - Largeur des sabots : 45 mm
- 105) - Surface de freinage par frein : 60 000 mm²



Signature et cachet
de l'Autorité Sportive Nationale :

Signature et cachet de la F.I.A. :

A handwritten signature in black ink, appearing to be 'C. S. I.' or similar, written over a horizontal line.

TRANSMISSION AUX ROUES

EMBRAYAGE

262) - Diamètre 200 mm (Luk)

263) - Dimensions des garnitures Luk : int. 136 mm - ext. 200 mm

264) - Système de commande : par câble

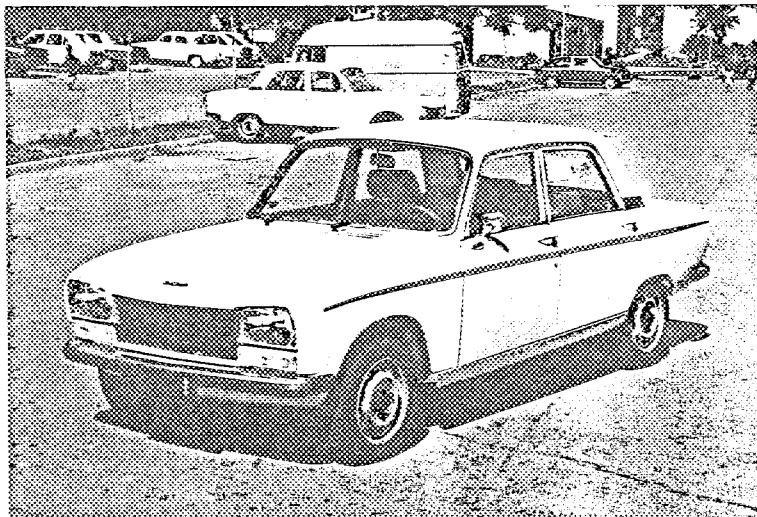

Photo A

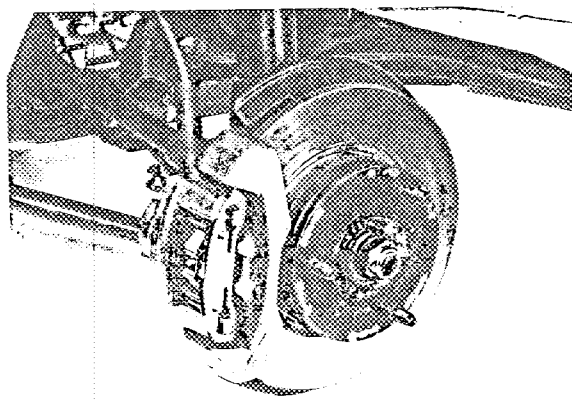

Photo F
Etrier à l'AV

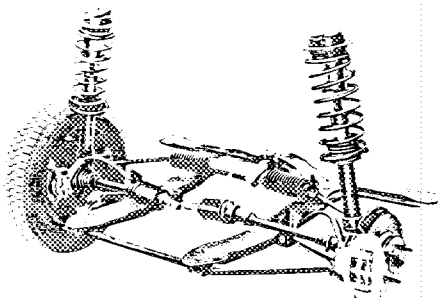

Photo D

