

FÉDÉRATION INTERNATIONALE DE L'AUTOMOBILE

FICHE D'HOMOLOGATION CONFORME A L'ANNEXE J
AU CODE SPORTIF INTERNATIONAL

Marque CITROËN Modèle SB série SB (SM)
 Numéros de série : — châssis/carrosserie .. 00SB0001 Constructeur CITROËN
 — moteur 100 001 Constructeur MASERATI
 Cylindrée .. 2670 cm³ cu. in.

Le modèle est homologué le 1/1/72 Liste .. 72/1

La construction du modèle décrit sur la présente fiche a commencé le
 et la série minimale de 5000 exemplaires identiques et conformes aux présentes spécifications a été
 achevée le

* Photo A : la voiture de 3/4 de l'avant.



Le modèle décrit sur cette fiche a fait l'objet des extensions d'homologation suivantes :

— Variantes :

— Evolutions normales du type :

Le Homol. N° Liste
 Le Homol. N° Liste
 Le Homol. N° Liste
 Le Homol. N° Liste

Le Homol. N° Liste
 Le Homol. N° Liste
 Le Homol. N° Liste
 Le Homol. N° Liste

Signature et cachet de l'Autorité Sportive Nationale :

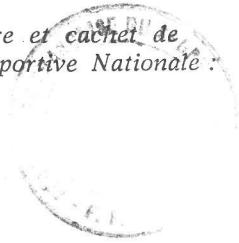

Signature et cachet de la F.I.A. :

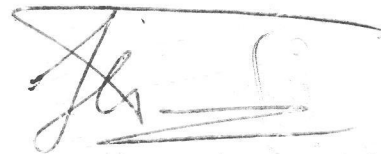

IMPORTANT. — Les points soulignés doivent obligatoirement être mentionnés en deux systèmes de mesure, dont un doit être le système métrique. (Voir tableau de conversion ci-dessous).

CAPACITES ET DIMENSIONS

- * 1) Empattement .. 2950 .. mm .. 116,14 .. inches
- * 2) Voie AV .. 1526 .. mm .. 60,07 .. inches (1)
- * 3) Voie AR .. 1326 .. mm .. 52,20 .. inches (1)
- 4) Longueur hors tout de la voiture .. 4893 .. mm .. inches
- 5) Largeur hors tout de la voiture .. 1836 .. mm .. inches
- 6) Hauteur hors tout de la voiture .. 1324 .. mm .. inches
- * 7) Capacité du réservoir d'essence (y compris la réserve) : .. 90 .. litres
 gallon U.S. .. 19,79 .. gallon Imp.
- 8) Nombre de places .. 4 ..
- * 9) Poids : poids total de la voiture en ordre de marche, les pleins faits avec une roue de rechange et tout équipement indiqué dans la présente fiche, mais sans carburant ni outillage :
 1380 .. kg .. 3 042,34 .. lbs .. cwt

5a : Largeur AV: 1793 mm — 5b : Largeur AR: 1685 mm

(1) Indiquez la garde-au-sol AV et AR correspondant aux voies AV et AR de la voiture et précisez sur une figure deux points non modifiables de la structure du véhicule où ces cotes de garde-au-sol ont été mesurées. Ces cotes de garde-au-sol ne sont prévues que pour mesurer la voie et n'affectent en aucune façon la qualification de la voiture. Des dimensions de voies différentes obtenues par l'emploi d'autres jantes d'une largeur supérieure doivent être mentionnées sur la demande d'homologation pour les jantes en question.

Sous la barre anti roulis AV
 196 mm + 10

Sous la barre anti roulis AR
 355 mm + 10



TABLEAU DE CONVERSION

1 inch (pouce) ..	2,54 cm	1 quart U.S.	0,9464 litres
1 foot (pied) ..	30,4794 cm	1 pint (pt) ..	0,568 litres
1 square inch (pouce carré) ..	6,452 cm²	1 gallon Imp.	4,546 litres
1 cubic inch (pouce cube) ..	16,387 cm³	1 gallon U.S.	3,785 litres
1 pound (livre) ..	453,593 gr.	1 hundred weight (cwt) ..	50,802 kg

CHASSIS ET CARROSSERIE (photos A, B et C)

- * 20) Type de construction : ~~indépendant~~ - monocoque.
- * 21) Construction monocoque : matériaux **acier**
- * 22) Construction indépendante : matériau constituant le châssis
- * 23) Matériau constituant la carrosserie **acier**
- * 24) Nombre de portières . . . **2** Matériau **acier**
- * 25) Matériau du capot moteur **alliage aluminium**
- * 26) Matériau du capot de coffre **acier**
- 27) Matériau de la lunette AR **verre sécurit**
- 28) Matériau du pare-brise **verre feuilleté (Triplex)**
- 29) Matériau des vitres portières AR
- 30) Matériau des vitres portières AV **verre sécurit**
- 31) Système d'ouverture des vitres portières **lève glace électrique**
- 32) Matériau des glaces de custode **verre sécurit**

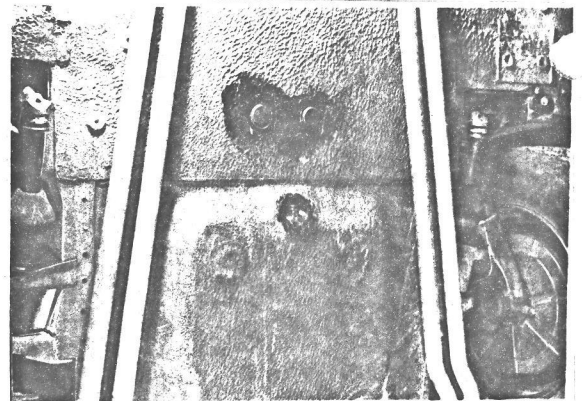
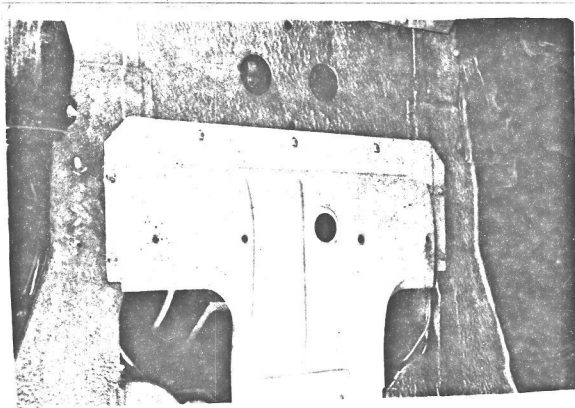
EQUIPEMENT ET GARNITURES

- 38) Chauffage intérieur : oui - ~~non~~
- 39) Climatisation : oui - ~~non~~ en option
- 40) Ventilation : oui - ~~non~~
- 41) Sièges AV : type de siège et garniture .. **Sièges séparés - Tissus, simili cuir.**
- 42) Poids siège ou sièges AV (enlevés de la voiture avec dossiers, glissières et supports) :
 **23,5 Kg ± 1 Kg** kg lbs
- 43) Sièges AR : type de siège et garniture .. **banquette - Tissus, simili cuir**
- 44) Pare-choc AV : matériaux **acier inox** .. Poids **10,2** kg **± 0,4 avec butoirs**
- 45) Pare-choc AR : matériaux **acier inox** .. Poids **7** kg **± 0,4 avec butoirs**

ROUES

- 50) Type : ~~rayon~~ - flasque plein - ~~flasque ajouré~~
- 51) Poids unitaire (roue nue) : **9,3** kg **± 0,3** lbs
- 52) Système de fixation : .. **5 tocs**
- 53) Diamètre de la jante : **380** mm **15** inches
- 54) Largeur de la jante : **152,4** mm **6** inches

DIRECTION

- 60) Type : .. **Crémaillère**
- 61) Servo-direction : oui - ~~non~~
- 62) Nombre de tours du volant pour braquage d'un extrême à l'autre : **2**
- 63) En cas de servo-direction : **2**

SUSPENSION

- * 70) Suspension AV (photo D) : type . . . **hydropneumatique**
- * 71) Type de ressort : "
- 72) Stabilisateur (si prévu) : **barre anti-roulis**
- 73) Nombre d'amortisseurs : . . . **2** 74) Type : . . **à clapets**
- * 78) Suspension AR (photo E) : type . . . **hydropneumatique**
- * 79) Type de ressort : "
- 80) Stabilisateur (si prévu) : **barre anti-roulis**
- 81) Nombre d'amortisseurs : . . . **2** 82) Type : . . **à clapets**

FREINS (photos F et G)

- * 90) Système : . . **hydraulique à 2 circuits séparés**
- 91) Servo-frein (si prévu), type : . . . **CITROËN**
- 92) Nombre de maître-cylindres :

AVANT ARRIERE

93) Nombre de cylindres par roue : 2 2
94) Alésage :	. . 60 . . mm in.	. . 32 . . mm in.
<i>Freins à tambour :</i>		
95) Diamètre intérieur : mm in. mm in.
96) Longueur des garnitures : mm in. mm in.
97) Largeur des garnitures : mm in. mm in.
98) Nombre de mâchoires par frein
99) Surf. de freinage par fr. : mm ² sq.in. mm ² sq.in.
<i>Freins à disque :</i>		
100) Diamètre extérieur :	. . 300 . . mm in.	. . 256 . . mm in.
101) Epaisseur du disque :	. . 12 . . mm \pm 0,2 . . in.	. . 7 . . mm \pm 0,1 . . in.
102) Longueur des sabots :	. . 120,5 . . mm \pm 0,5 . . in.	. . 45,8 . . mm \pm 0,35 . . in.
103) Largeur des sabots :	. . 54 . . mm \pm 0,5 . . in.	. . 41,3 . . mm \pm 0,6 . . in.
104) Nbre de sabots par frein :	. . 2 2
105) Surf. de freinage par fr. :	11800 . . mm ² sq.in.	3600 . . mm ² sq.in.

5438

MOTEUR

- * 130) Cycle : **4 temps** * 131) Nombre de cylindres : **6**
- * 132) Disposition des cylindres : **en V à 90°**
- * 133) Alésage : **87** mm **3,42** in. * 134) Course : **75** mm **2,95** in.
- * 135) Cylindrée par cylindre : **445** cm³ **27,15** cu. in.
- * 136) Cylindrée totale : **2.670** cm³ **162,93** cu. in.
- * 137) Matériau du bloc cylindre : **alliage aluminium**
- * 138) Matériau des chemises (si prévues) : **fonte**
- * 139) Culasse, matériau : **alliage aluminium**
- * 140) Nombre d'orifices d'admission : **6** * 141) Nombre d'orifices d'échappement : **6**
- 142) Taux de compression : **9**
- 143) Volume de la chambre de combustion : **55,6** cm³ cu. in.
- 144) Piston, matériau : **alliage aluminium** 145) Nombre de segments : **3**
- 146) Distance de la médiane de l'axe du piston au sommet du piston **37,7** mm **+ 0,3**
- * 147) Vilebrequin : **coulé** - estampé. * 148) Type de vilebrequin : **monopiece**
- * 149) Nombre de paliers de vilebrequin : **4**
- * 150) Matériau des chapeaux de palier de vilebrequin : **alliage aluminium**
- 151) Système de graissage : ~~carter-sec~~ - carter humide.
- 152) Capacité du ~~réservoir~~/carter : **7** litres pints quarts U.S.
- 153) Radiateur d'huile : oui - ~~non~~ * 154) Système de refroidissement du moteur : **eau**
- 155) Capacité du circuit de refroidissement : **13** litres pints quarts U.S.
- 156) Ventilateur (si prévu) : diamètre : **304** cm (**2 ventilateurs**) inches
- 157) Nombre de pales du ventilateur : **10**

- Paliers :**
- * 158) Paliers vilebrequin, type : **lisse** Diamètre : **76** mm inches
- * 159) Tête de bielle, type : **lisse avec cous** - Diamètre : **57** mm inches
sinet

- Poids :**
- 160) Volant (nu) : **avec couronne** **10,8** kg **+ 3%** lbs
- 161) Volant avec embrayage (partie tournante) : **8** kg **+ 3%** lbs
- 162) Vilebrequin : **18,5** kg **+ 4%** lbs
- 163) Bielle : **0,680** kg **+ 3%** lbs
- 164) Piston avec axe et segments : **0,600** kg **+ 3%** lbs

MOTEUR CAS DU CYCLE 4 TEMPS

- * 170) Nombre d'arbres à cames : **4** * 171) Emplacement : **sur culasses**
- * 172) Système de commande : **pignons et chaînes**
- * 173) Système de commande des soupapes : **poussoirs**

ADMISSION (voir page 8) (N.B.)

- 180) Matériau du collecteur d'admission : **alliage aluminium**
- 181) Diamètre extérieur des soupapes : **42** mm **1,614** inches
- 182) Levée maximum des soupapes : **9** mm **0,354** inches
- 183) Nombre de ressorts par soupape : **1** 184) Type de ressort : **hélicoïdal**
- * 185) Nombre de soupapes par cylindre : **1**
- 186) Jeu à froid des soupapes : **0,30 à 0,35** mm **0,012 à 0,014** inches
- 187) Avance d'ouverture (avec jeu à froid indiqué) : **Levée de la soupape : 1 mm ± 0,1, piston**
- 188) Retard de fermeture (avec jeu à froid indiqué) : **au P.M.H. (avec jeu 0,30 à 0,35 mm)**
- 189) Filtre à air : **non** - sec. — Cartouche : **oui - non**

ECHAPPEMENT (voir page 8)

- 195) Matériau du collecteur d'échappement : **Tube acier inox**
- 196) Diamètre extérieur des soupapes : **36** mm **1,417** inches
- 197) Levée maximum des soupapes : **8,6** mm **0,339** inches
- 198) Nombre de ressorts par soupape : **1** 199) Type de ressort : **hélicoïdal**
- * 200) Nombre de soupapes par cylindre : **1**
- 201) Jeu à froid des soupapes : **0,50 à 0,55** mm **0,020 à 0,022** inches
- 202) Avance d'ouverture (avec jeu à froid indiqué) : **Levée de la soupape : 1,3 mm ± 0,1, piston**
- 203) Retard de fermeture (avec jeu à froid indiqué) : **piston au P.M.H. (avec jeu 0,50 à 0,55 mm)**

ALIMENTATION PAR CARBURATEUR (photo N)

- 210) Nombre de carburateurs : **3** 211) Type : **Double corps verticaux**
- 212) Marque : **Weber** 213) Modèle : **42.DCNF.2**
- 214) Nombre de passages gaz par carburateur : **2**
- 215) Diamètre de la tubulure ou des tubulures gaz à la sortie du carburateur : **42** mm **1,654 ± 0,1** inches
- 216) Suivant type de carburateur : diamètre du ou des diffuseur (s) au point d'étranglement maximum - dimensions du passage des gaz au point de passage le plus étroit avec piston au point le plus élevé (exemple : SU) : **32** mm **1,260** inches

N.B. — Voir page intercalaire pour information supplémentaire pour moteurs deux temps et moteurs suralimentés.

5438

INJECTION (si prévue)

- 220) Marque de la pompe :
- 221) Nombre de pistons :
- 222) *Modèle ou type de la pompe* :
- 223) Nombre total d'injecteurs :
- 224) Emplacement des injecteurs :
- 225) *Diamètre de la pipe d'admission au point de passage le plus étroit* : mm inches

EQUIPEMENT DU MOTEUR

- 230) Pompe à essence : ~~mécanique et/ou~~ électrique.
- 231) Nombre : 1
- 232) Type du système d'allumage : .. bobine ..
- 233) Nombre de distributeurs : .. 1
- 234) Nombre de bobines : 2
- 235) Nombre de bougies par cylindre : 1
- 236) Génératrice, type : ~~dynamo~~- alternateur. — Nombre : 1
- 237) Système d'entraînement : .. courroie ..
- 238) Tension : 12 v
- 239) Batterie, nombre : 1
- 240) Emplacement : A. l'avant droit
- 241) Tension : 12 . . volts

PERFORMANCE DU MOTEUR ET DU VEHICULE

(comme déclarés par le constructeur dans son catalogue)

- 250) *Puissance du moteur* : .. 170 cv (type de cv : DIN ...) à 5.500 . . tours/min.
- 251) *Régime maximum* : 6.500 tr/mn. — *Puissance à ce régime* : CV
- 252) *Couple maximum* : 23,5 mkg. (DIN) à . . 4.000 tr/mn
- 253) *Vitesse maximum de la voiture* : 220 km/heure miles/heure

255)

R = centre arbre à cames.

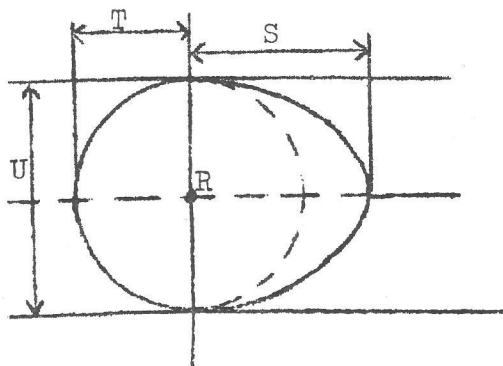

Came admission :

- S = .. **22,8** mm \pm 0,01 inches
- T = .. 13,5 mm \pm 0,1 inches
- U = .. 27 mm \pm 0,2 inches

Came échappement :

- S = **22,61** mm \pm 0,01 inches
- T = 13,5 mm \pm 0,1 inches
- U = 27 mm \pm 0,2 inches

5438

3 ϕ 1

Dessin orifices collecteur admission, face côté culasse. Indiquez dimensions ou échelle et tolérance de fabrication.

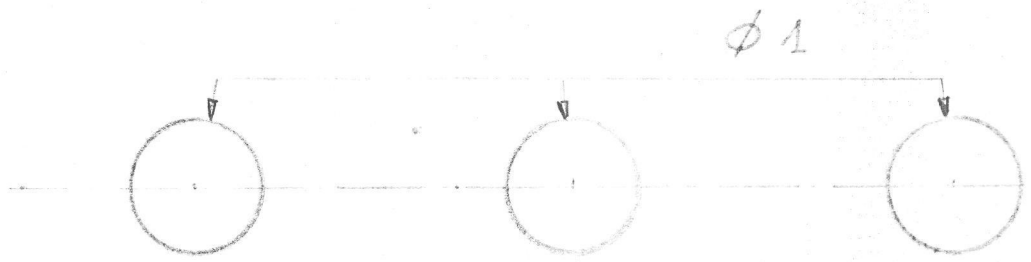

$\phi 1 = 32 \text{ mm} \pm 0,1$

3 ϕ 2

Dessin orifices admission culasse face collecteur. Indiquez dimensions ou échelle et tolérance de fabrication.

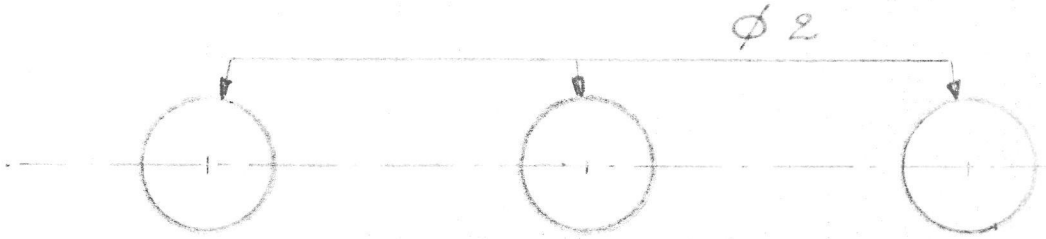

$\phi 2 = 33 \text{ mm} \pm 0,5$

3 ϕ 3

Dessin orifices collecteur échappement face côté culasse. Indiquez dimensions ou échelle et tolérance de fabrication.

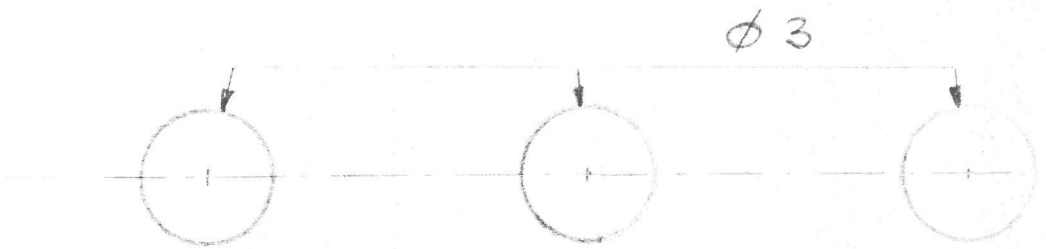

$\phi 3 = 32,5 \text{ mm} \pm 0,2$

3 ϕ 4

Dessin orifices échappement culasse face collecteur. Indiquez dimensions ou échelle et tolérance de fabrication.

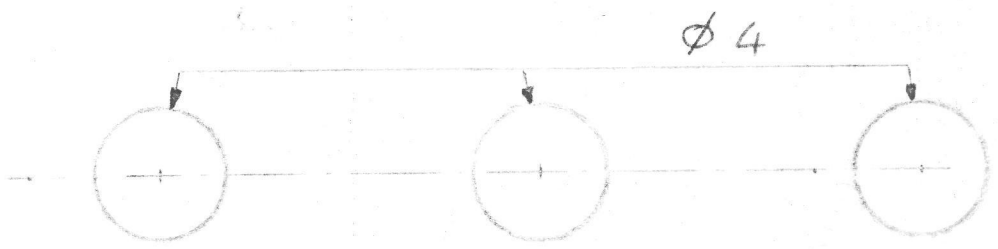

$\phi 4 = 31 \text{ mm} \pm 0,1$

TRANSMISSION AUX ROUES

EMBRAYAGE

- 260) Type de l'embrayage : à **diaphragme** 261) Nombre de disques : **1**
- 262) Diamètre : **230** mm inches
- 263) Diamètre des garnitures : intérieur : **155** mm inches
 extérieur : **228,6** mm inches
- 264) Système de commande : .. **pédale et maître cylindre**

BOITE DE VITESSES (photo H)

- * 270) A contrôle manuel, marque : **CITROEN** Système de commande : **mécanique**
- * 271) Nombre de rapports AV : **5** 272) Nombre de rapports AV synchronisés : .. **5**
- 273) Emplacement de la commande : .. **sur console centrale**
- * 274) Boîte automatique, marque : Type :
- * 275) Nombre de rapports AV : 276) Emplacement de la commande :

277)	Manuel		Automatique		Suppl. Manuel/Automatique			
	Rapport	N. dents	Rapport	N. dents	Rapport	N. dents	Rapport	N. dents
1	0,3421	13/38			0,3076	12/39		
2	0,5151	17/33			0,5454	18/33		
3	0,7567	28/37			0,8285	29/35		
4	1,0312	33/32			1,1739	27/23		
5	1,3214	37/28			1,2758	37/29		
6								
Marche AR	0,3170	13/41			0,3170	13/41		

- 278) Surmultiplication, type :
- 279) Vitesses en marche AV avec surmultiplication :
- 280) Rapport de surmultiplication :

PONT MOTEUR

- * 290) Type du pont moteur : .. **Couple cônique**
- * 291) Type de différentiel : .. **Satellites et planétaires**
- * 292) Type du pont auto-bloquant (si prévu) :
- 293) Rapport au couple conique : **0,228** ou **0,205**
- Nombre de dents : **8 x 35** ou **7 x 34**

IMPORTANT. — *La conformité de la voiture avec les numéros et photos indiqués en caractères italiques ainsi qu'avec toute la page 8, n'a pas à être vérifiée lorsque le véhicule a été engagé en groupe 2 (Tourisme) ou groupe 3 (Grand Tourisme).*

Lorsqu'il s'agit d'une voiture engagée en groupe 4 (voitures de Sport), seuls les numéros et photos précédés d'une astérisque sont à contrôler pendant la vérification technique du véhicule.

EQUIPEMENTS ET ACCESSOIRES supplémentaires montés en série et livrables sur demande : *doivent être mentionnés les numéros auxquels se réfèrent les modifications.*

- Climatiseur (39)
- Glaces teintées
- Radio
- Garnissage cuir (41-43)

* Photo B



Photo C

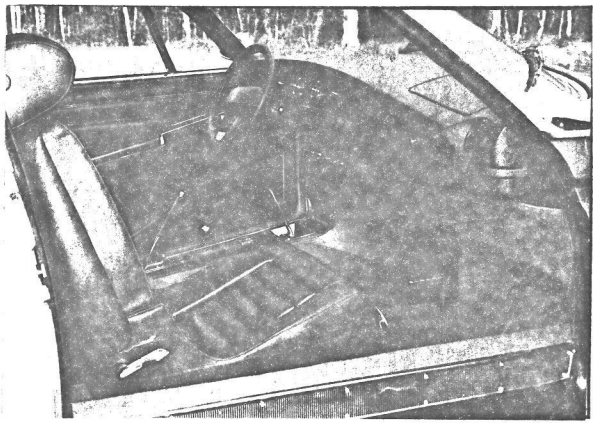

* Photo D

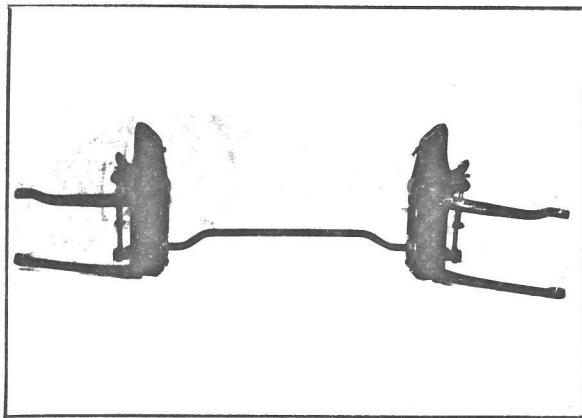

* Photo E

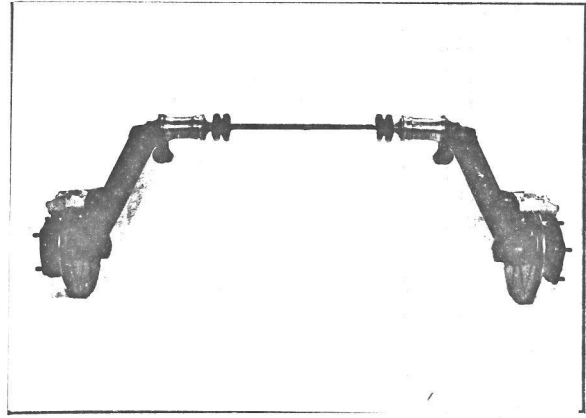

* Photo F

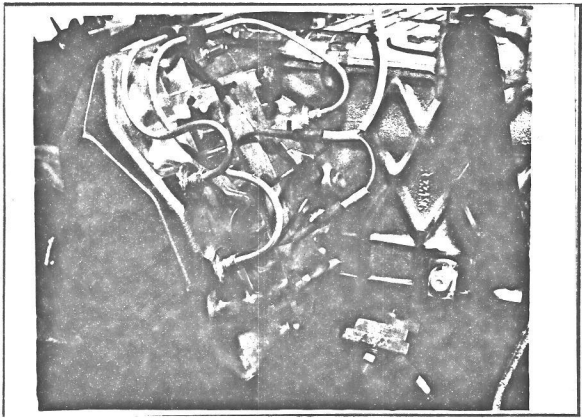

* Photo G

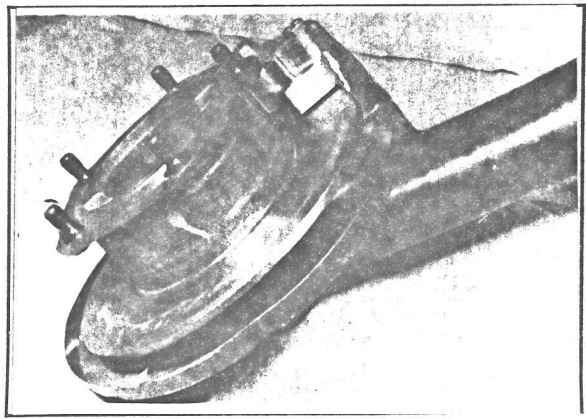

* Photo H

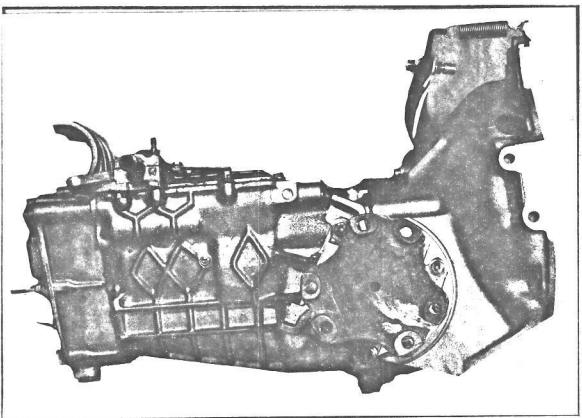
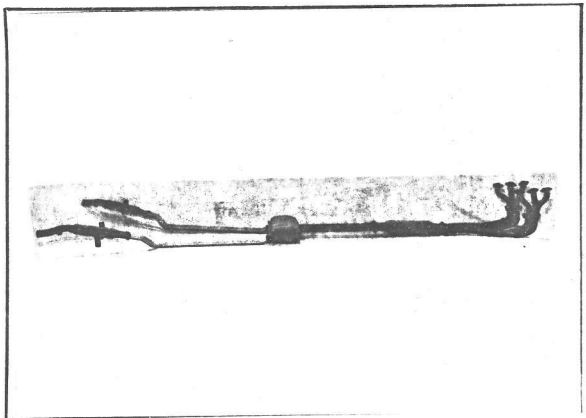
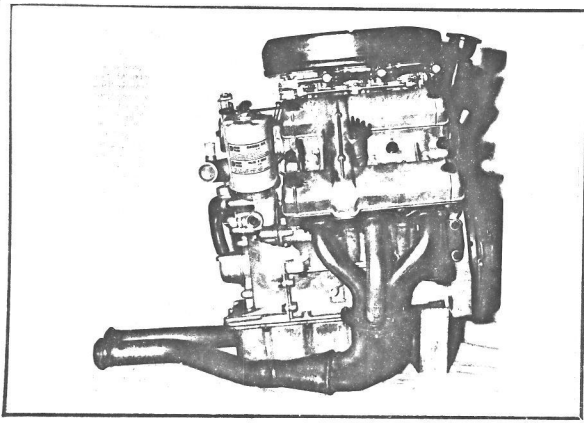

Photo I



* Photo J



* Photo K

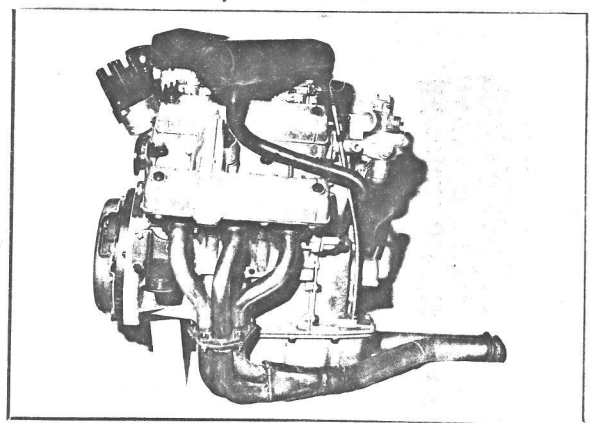

Photo L

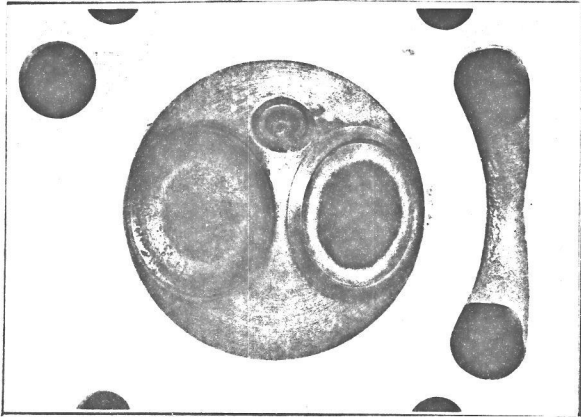

Photo M

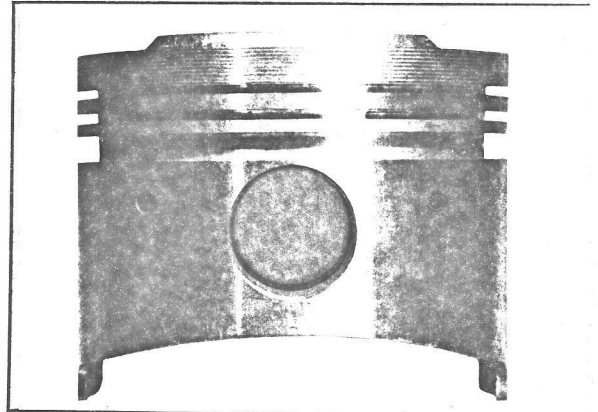
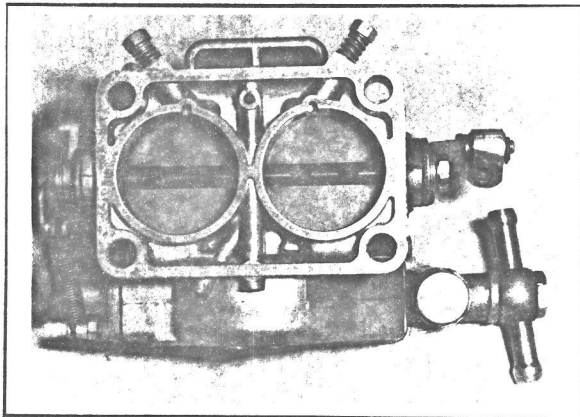

Photo N



* Photo O

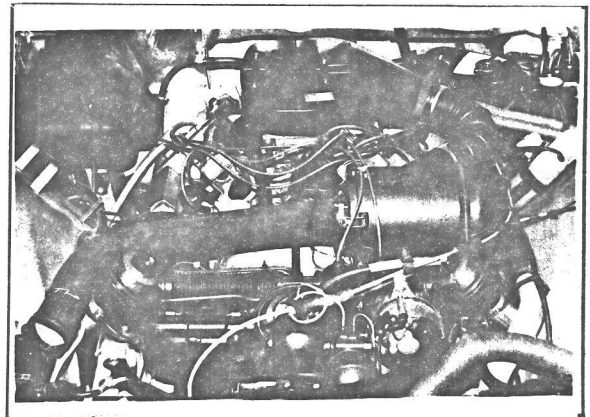

Photo P

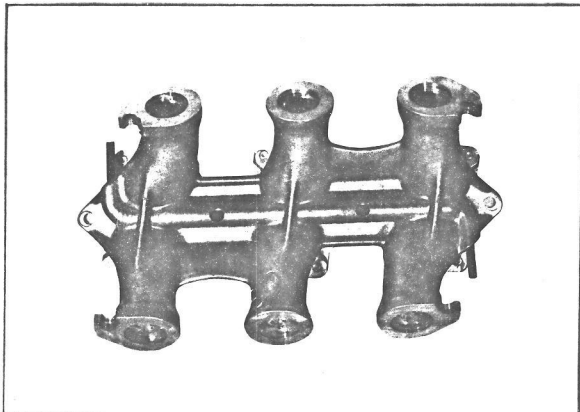
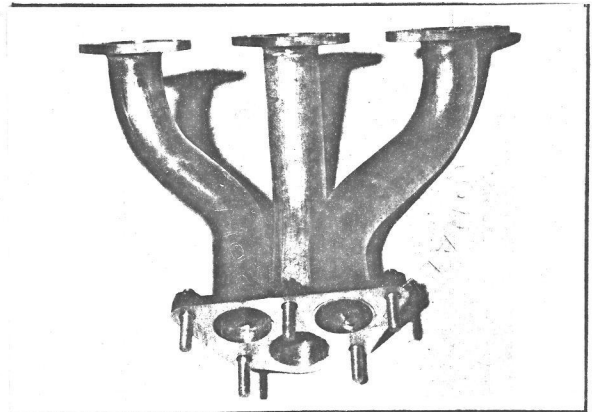

Photo Q



sortie : 3 ϕ de 31 mm⁺ 0,2