



FEDERATION INTERNATIONALE DU SPORT AUTOMOBILE

FISA Homologation No

A-5340

JAPAN AUTOMOBILE FEDERATION 社団法人 日本自動車連盟

Group A / グループ A

JAF公認番号 JA-106
JAF公認グループ NI
JAF発効年月日 1987年7月31日

HOMOLOGATION FORM IN ACCORDANCE WITH APPENDIX J OF THE INTERNATIONAL SPORTING CODE
国際スポーツ法典付則J項(およびJAF国内競技車両規則)に従った公認書

Homologation valid as from 01 OCT. 1987 in group A
FISA発効年月日 FISA公認グループ

Photo A



Photo B



1. DEFINITIONS / 定義

101) Manufacturer MITSUBISHI MOTORS CORP.
製造会社名

102) Commercial name(s) - Type and model PAJERO TURBO (L044G)
通称名 - 形式とモデル

103) Cylinder capacity 3,467.8 cm^3
総排気量 (2,477 x 1,4)

104) Type of car construction
車両構造の形式
[checked] separate, material of chassis Steel
[unchecked] unitary construction XXXX

105) Number of volumes 2
コンパートメントの数

106) Number of places 4
定員



Signature and F.I.S.A. stamp

Make 会社名 MITSUBISHI Model 型式 PAJERO (L044G) Homol. No. _____

JAF公認番号 JA-106

2. DIMENSIONS, WEIGHT / 寸法、重量

202) Overall length

車両の全長 3,995 mm $\pm 1\%$

203) Overall width

車両の全巾 1,695 mm $\pm 1\%$ Where measured 測定箇所 At rear axle

204) Width of bodywork:

車体の巾 a) At front axle 前車軸上の車体の巾 1,690 mm $\pm 1\%$

b) At rear axle 後車軸上の車体の巾 1,695 mm $\pm 1\%$

206) Wheelbase:

ホイールベース a) Right 右 2,350 mm $\pm 1\%$ b) Left: 左 2,350 mm $\pm 1\%$

209) Overhang:

オーバーハング a) Front: 前 745 mm $\pm 1\%$ b) Rear: 後 900 mm $\pm 1\%$

210) Distance (G) (steering wheel - rear bulkhead)

寸法(G)(ステアリングホイール - リヤバルクヘッド) 1,480 mm $\pm 1\%$

3. ENGINE / エンジン (In case of rotative engine, see Article 335 on complementary form)

(ロータリーエンジンの場合、補助書式第335項参照)

301) Location and position of the engine:

エンジンの位置と向き Front, Longitudinal Inclination (F/R) : 5°50'
Vertical angle : 0°

303) Cycle

サイクル Diesel (4)

304) Supercharging yes/no; type

過給 型式 Exhaust Turbocharger

(In case of supercharging, see also Article 334 on complementary form)

(過給の場合、補助書式第334項参照)

305) Number and layout of the cylinders

シリンダーの配列と数 4 In-Line

306) Cooling system

冷却装置 Liquid

307) Cylinder capacity: a) Unitary (619.2x1.4) b) Total

気筒容積 1気筒 866.9 cm³ 合計 (2,477 x 1.4) 3,467.8 cm³

c) Maximum total allowed * :

許される最大排気量 (2,509.7x1.4) 3,513.6 cm³ * (This indication is not to be considered in Gr. N)

(この表示はグループNには考慮されない)



Make 会社名 MITSUBISHI Model 型式 PAJERO (L044G) Homol. No. A-5340

JAF公認番号 JA-106

312) Cylinder block material シリンダーブロックの材質 Cast - iron

313) Sleeves: a) yes/ スリーブ a) yes/ c) Type: 形式 Dry

314) Bore ボア 91.1 mm

315) Maximum bore allowed 許される最大ボア径 91.7 mm (This indication is not to be considered in Gr N) (この表示はグループNには考慮されない)

316) Stroke ストローク 95.0 mm

318) Connecting rod: a) Material 材質 Steel b) Bigend type ビッグエンド形式 Separate

c) Interior diameter of the bigend (without bearings) ビッグエンドの内径 (ベアリングを除く) 56.0 mm $\pm 0.1\%$

d) Length between the axes: コンロッドの長さ 158.0 mm (± 0.1 mm) e) Minimum weight: 最低重量 1,055 g

319) Crankshaft: a) Type of manufacture 製造の形式 Integral

b) Material 材質 Steel

c) moulded 鋳造 stamped 鍛造 d) Number of bearings ベアリングの数 5

e) Type of bearings ベアリングの形式 Plain

f) Diameter of bearings ベアリングの外径 70.0 mm $\pm 0.2\%$

g) Bearing caps material ベアリングキャップの材質 Cast - iron

h) Minimum weight of the bare crankshaft クランクシャフト単体の最低重量 18,800 g

320) Flywheel: a) Material 材質 Cast - iron

b) Minimum weight of the flywheel with starter ring リングギヤ付フライホイールの最低重量 17,300 g

321) Cylinderhead: a) Number of cylinderheads シリンダーヘッドの数 1 b) Material 材質 Aluminum alloy

323) Fuel feed by carburettor(s): a) Number of carburettors キャブレター方式 XXXX

b) Type 形式 XXXX c) Make and model 会社名と型式 XXXX



Make 会社名 MITSUBISHI Model 型式 PAJERO (L044G) Homol. No. A-5340

JAF公認番号 JA-106

- d) Number of mixture passages per carburettor XXXX
1 キャブレッター出口のバルブの数
- e) Maximum diameter of the flange hole of the carburettor exit port XXXX mm
キャブレッター出口の最大内径
- f) Diameter of the venturi at the narrowest point XXXX mm
ベンチュリー径

324) Fuel feed by injection: a) Manufacturer: DIESEL KIKI
噴射方式 製造者

b) Model of injection system: Diesel Fuel Injection (VE Type Pump)
噴射装置の型式

c) Kind of fuel measurement: mechanical electronic hydraulic
燃料制御方式 機械式 電気式 油圧式

c1) Piston pump yes/ c2) Measurement of air volume /no
ピストンポンプ 空気量制御

c3) Measurement of air mass /no c4) Measurement of air speed /no
空気密度制御 空気速度制御

c5) Measurement of air pressure /no Which pressure is taken for measurement? _____ bars
空気圧制御

d) Effective dimensions of measure position in the throttle area XXXX mm

e) Number of effective fuel outlets 4
ノズルの数

f) Position of injection valves: Inlet manifold Cylinderhead
ノズルの位置 吸気マニホールド シリンダーヘッド

g) Statement of fuel measuring parts of injection system
噴射装置の燃料制御部品の記述

Injection pump with boost compensator (Mechanical governor built-in Type)

325) Camshaft: a) Number 1 b) Location TOP (OHC)
カムシャフト 数 位置

c) Driving system Notched belt d) Number of bearings for each shaft 5
駆動方式 各シャフトのベアリングの数

f) Type of valve operation Rocker
バルブ作動方式

326) Timing: e) Maximum valve lift
タイミング 最大バルブリフト

Inlet 吸気	<u>13</u> mm	Exhaust 排気	<u>13</u> mm
with clearance クリアランス	<u>0.25</u> mm		<u>0.25</u> mm

327) Inlet: a) Material of the manifold Aluminum alloy
吸気系 マニホールドの材質

b) Number of manifold elements 1 c) Number of valves per cylinder 1
吸気マニホールドエレメントの数 1 シリンダー当りのバルブの数

d) Maximum diameter of the valves 40 mm e) Diameter of the valve stem 8 +0 -0.2 mm
バルブの最大径 バルブステムの径

f) Length of the valve 136.5 ± 1.5 mm g) Type of valve springs Helical
バルブの長さ バルブスプリングの形式



Make 会社名 MITSUBISHI Model 型式 PAJERO (L04G) Homol. No A-5340

JAF公認番号 JA-106

328) Exhaust: a) Material of the manifold Cast - iron
排気系 排気マニホールドの材質
b) Number of manifold elements 1 d) Number of valves per cylinder 1
排気マニホールドエレメントの数 1 シリンダー当りのバルブの数
e) Maximum diameter of the valves 34 mm f) Diameter of the valve stem 8⁺⁰_{-0.2} mm
バルブの最大直径 34 mm バルブステムの径 8 mm
g) Length of the valve 136.5 ± 1.5 mm h) Type of valve springs Helical
バルブの長さ 136.5 ± 1.5 mm バルブスプリングの形式 Helical

330) Ignition system: a) Type XXXX
点火装置 形式 XXXX
b) Number of plugs per cylinder XXXX c) Number of distributors XXXX
1 シリンダー当りのプラグの数 XXXX ディストリビューターの数 XXXX

333) Lubrication system: a) Type Wet Sump b) Number of oil pumps 1
潤滑装置 形式 Wet Sump オイルポンプの数 1

4. FUEL CIRCUIT / 燃料系統

401) Fuel tank: a) Number 1 b) Location Under the rear floor behind the rear seat
燃料タンク 数 1 位置 Under the rear floor behind the rear seat
c) Material Steel plate d) Maximum capacity 60 L
材質 Steel plate 最大容量 60 L

5. ELECTRICAL EQUIPEMENT / 電装部品

501) Battery(ies): a) Number 1
バッテリー 数 1

6. DRIVE / 駆動系

601) Driving wheels: front rear
駆動輪 前 後

602) Clutch: b) Drive system Hydraulic
クラッチ 作動方式 Hydraulic
c) Number of plates 1
ディスクの数 1



Make 会社名 MITSUBISHI Model 型式 PAJERO (L044G) Homol. No. A-5340

JAF公認番号 JA-106

603) Gear-box: a) Location 位置 Attached to engine in the engine compartment
ギヤボックス

b) (Manual) make 会社名 MITSUBISHI c) (Automatic) make 会社名 XXXX
<手動> <自動>

d) Location of the gear lever 位置 Floor
シフトレバーの位置

e) Ratios ギヤ比

	Manual / 手動			Automatic / 自動			Additional G.B./ 追加ギヤボックス		
	ratio 比	number of teeth 歯数	synchro	ratio 比	number of teeth 歯数	synchro	ratio 比	number of teeth 歯数	synchro
1	3.97	35/13	x				3.75	33/13	x
2	2.14	29/20	x				2.12	26/18	x
3	1.36	24/26	x				1.34	21/23	x
4	1.00	—	x				1.00	—	x
5	0.86	18/31	x				—	—	
R リバース	3.58	$\frac{17}{14} \times \frac{34}{17}$					3.57	$\frac{17}{14} \times \frac{34}{17}$	
Constant.	1.47	28/19					1.47	25/17	

f) Gear change gate シフトパターン

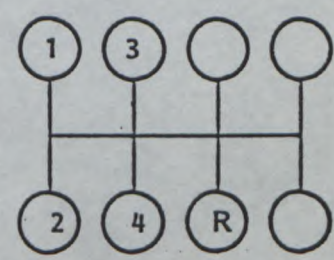
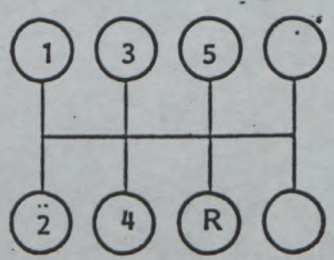

604) Overdrive: a) Type 形式 XXXX
オーバードライブ

b) Ratio ギヤ比 XXXX c) Number of teeth 歯数 XXXX

d) Usable with the following gears 使用するギヤ XXXX
オーバードライブを使用するギヤ



Make 会社名 MITSUBISHI Model 型式 PAJERO (L044G) Homol. No A-5340

JAF公認番号 JA-106

605) Final drive:

ファイナルドライブ

a) Type of final drive

形式

b) Ratio

ギヤ比

c) Teeth number

歯数

d) Type of differential limitation (if provided)

デフロックの形式(装備されていれば)

Front / 前	Rear / 後
<u>Hypoid & Bevel gear</u>	<u>Hypoid & Bevel gear</u>
<u>4,875</u>	<u>4,875</u>
<u>39/8</u>	<u>39/8</u>
<u>XXXX</u>	<u>Friction.</u>

e) Ratio of the transfer box

トランスファー増減速比

1 : 1,944

606) Type of the transmission shaft

トランスミッションシャフトの形式

Propeller shaft with two universal joint

(sliding, needle roller)

7. SUSPENSION / サスペンション

701) Type of suspension: a) Front / 前 Independent - wishbone with torsion bar spring

サスペンション形式

b) Rear / 後 Rigid axle with leaf spring

702) Helicoidal springs: Front: /no Rear: /no
コイルスプリング 前 後

703) Leaf springs: Front: /no Rear: yes/
リーフスプリング 前 後

704) Torsion bar: Front: yes/ Rear: /no
トーションバースプリング 前 後

705) Other type of suspension: See photo or drawing on page 15

他形式のサスペンション: ページ15の図または写真参照

XXXX



Make 会社名 MITSUBISHI Model 形式 PAJERO (L044G) Homol. No A-5340

JAF公認番号 JA-106

707) Shock Absorbers:

ショックアブソーバー

a) Number per wheel

1 ホイール当りの数

b) Type

形式

c) Working principle

作動原理

Front / 前	Rear / 後
1	1
Telescopic	Telescopic
Hydraulic	Hydraulic

8. RUNNING GEAR: / 走行装置

801) Wheels: a) Diameter Front 15 " / 381 mm Rear 15 " / 381 mm
ホイール リム径

803) Brakes: a) Braking system Hydraulic
ブレーキ ブレーキ形式

b) Number of master cylinders Tandem
マスターシリンダーの数

b1) Bore 23.8 - 23.8 mm
ボア

c) Power assisted brakes yes/
サーボシステム

c1) Make and type JIDOSHAKIKI, Vacuum
会社名と形式

d) Braking adjuster yes/
ブレーキレギュレーター

d1) Location Dashboard in the engine compartment
位置

e) Number of cylinders per wheel:

1 ホイール当りのシリンダーの数

e1) Bore

ボア

f) Drum brakes:

ドラムブレーキ

f1) Interior diameter

内径

f2) Number of shoes per wheel

1 ホイール当りのシューの数

f3) Braking surface

総摩擦面積

f4) Width of the shoes

シューの巾

g) Disc brakes:

ディスクブレーキ

g1) Number of pads per wheel

1 ホイール当りのパッドの数

g2) Number of calipers per wheel

1 ホイール当りのキャリパーの数

Front / 前	Rear / 後
1	1
57.2 mm	22.2 mm
xxxx mm (± 1.5 mm)	$\phi 254$ mm (± 1.5 mm)
xxxx	2
xxxx cm ²	398.98 cm ²
xxxx mm	50 \pm 1 mm
2	xxxx
1	xxxx



Make 会社名 MITSUBISHI Model 型式 PAJERO (L044G) Homol. No A-5340

JAF公認番号 JA-106

	Front / 前	Rear / 後
g3) Caliper material キャリパーの材質	Cast - iron	XXXX
g4) Maximum disc thickness 最大ディスク厚さ	22 ± 1 mm	XXXX mm
g5) Exterior diameter of the disc ディスクの外径	258 mm (± 1 mm)	XXXX mm (± 1 mm)
g6) Exterior diameter of the shoe's rubbing surface パッド摩擦面の外径	256 ± 1.5 mm	XXXX mm
g7) Interior diameter of the shoe's rubbing surface パッド摩擦面の内径	157 ± 1.5 mm	XXXX mm
g8) Overall length of the shoes パッドの全長	105 ± 1.5 mm	XXXX mm
g9) Ventilated disc ベンチレーテッドディスク	yes/	yes/no
g10) Braking surface per wheel 1ホイール当りのブレーキ摩擦面積	642.25 cm ²	XXXX cm ²

h) Parking brake: パーキングブレーキ
 h1) Command system 作動方式 Cable
 h2) Location of the lever レバールの位置 Between front seat
 h3) On which wheels 作動ホイール Front 前 Rear 後 Rear

804) Steering: ステアリング
 a) Type 形式 Recirculating ball and nut
 d) Ratio 比 1 : 16.4
 c) Power assisted パワーステアリング yes/

9. BODYWORK / 車体

901) Interior: 室内
 a) Ventilation 換気 yes/
 b) Heating ヒーター yes/
 f) Sun roof optional オプションサンルーフ /no
 f1) Type 形式 XXXX
 f2) Command system 作動方式 XXXX
 g) Opening system for the side windows: サイドウインド開閉方式
 Front:/前 Manual
 Rear:/後 XXXX

902) Exterior: 室外
 a) Number of doors ドアの数 2
 b) Rear tailgate テールゲート yes/
 c) Door material: ドアの材質
 Front:/前 Steel
 Rear:/後 XXXX



Make 会社名 MITSUBISHI Model 型式 PAJERO (L044G) Homol. No A-5340

JAF公認番号 JA-106

d) Front bonnet material フロントボンネットの材質	Steel
e) Rear bonnet / tailgate material リヤボンネット/テールゲートの材質	Steel
f) Bodywork material 車体の材質	Steel
g) Windscreen material フロントラインドの材質	Glass (Laminated)
h) Rear window material リヤウインドの材質	Safety glass
i) Rear quarter lights material リヤクォーターウインドの材質	Safety glass
k) Side window material サイドウインドの材質	Front/前 <u>Safety glass</u> Rear/後 <u>xxxx</u>
l) Material of the front bumper フロントバンパーの材質	Steel
m) Material of the rear bumper リヤバンパーの材質	Steel

COMPLEMENTARY INFORMATION / 補足項目

Art 321 e) Angle between the axis of the inlet valve and the exhaust valve : 0°

Art 605 b) Ratio : 4,222 4,625

c) Teeth number : 38/9 37/8



Make
会社名 MITSUBISHI

Model
型式 PAJERO (L044G)

Homol. No. **A-5340**

JAF公認番号 **JA-106**

PHOTOS / 写真

Engine / エンジン

C) Right hand view of dismantled engine
車両から取外したエンジンの右側面

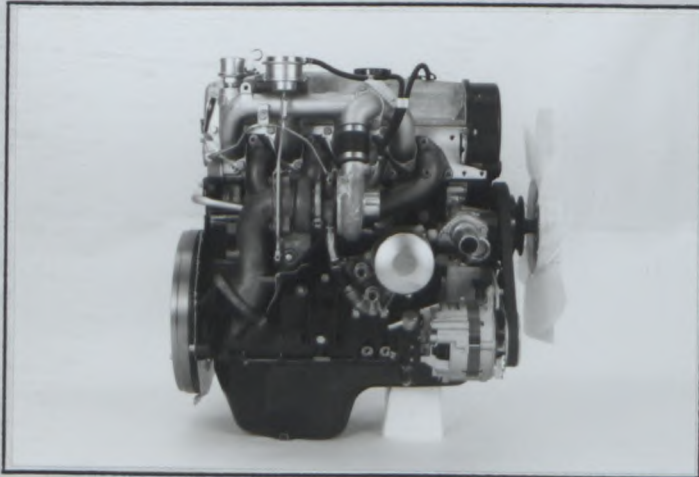

D) Left hand view of dismantled engine
車両から取外したエンジンの左側面

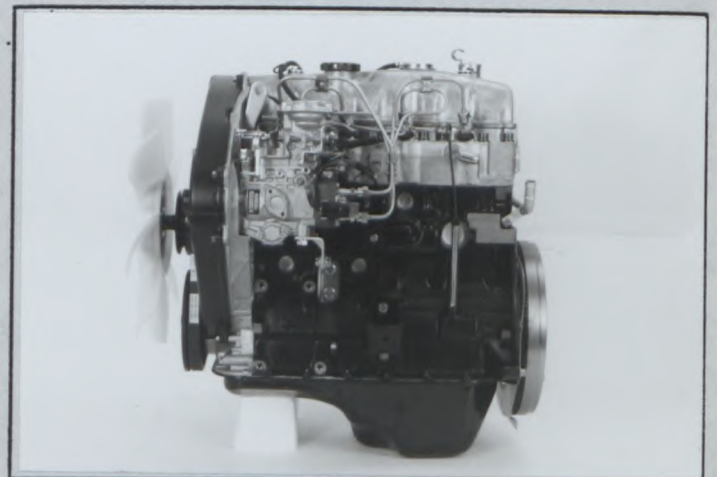

E) Engine in its compartment
車両に取付けたエンジン

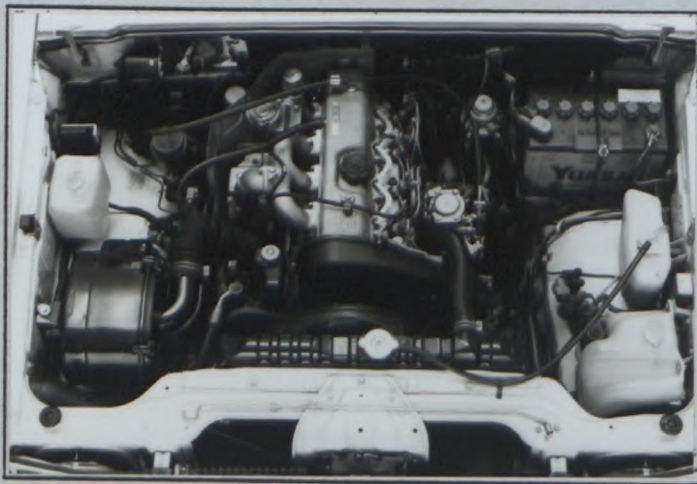

F) Bare cylinderhead
シリンダーヘッド単体

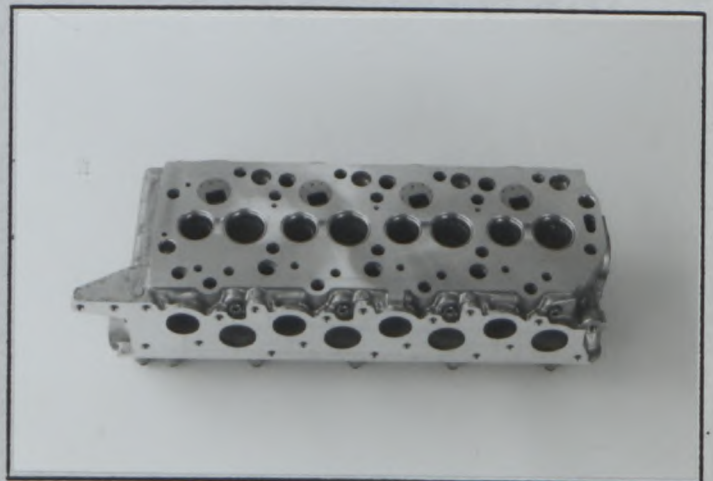

G) Combustion chamber
 燃焼室

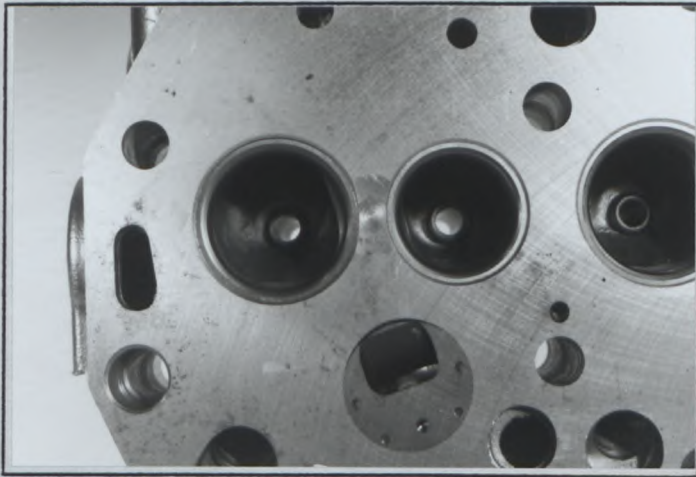

H) Carburettor(s) or injection system
 キャブレターまたは噴射装置

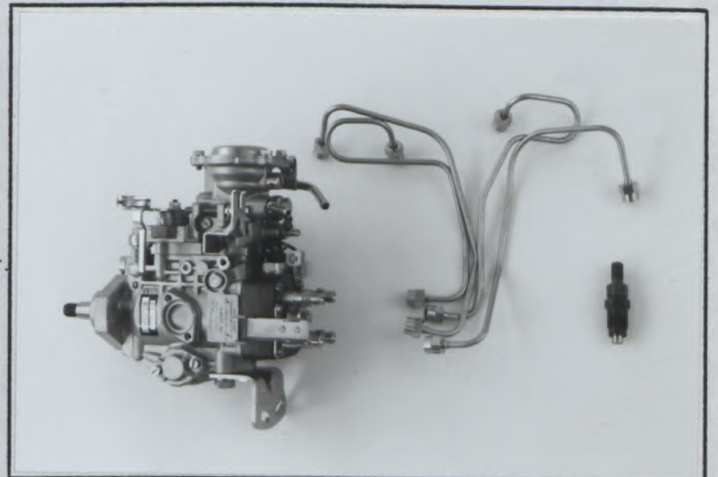

I) Inlet manifold
 インテークマニホールド

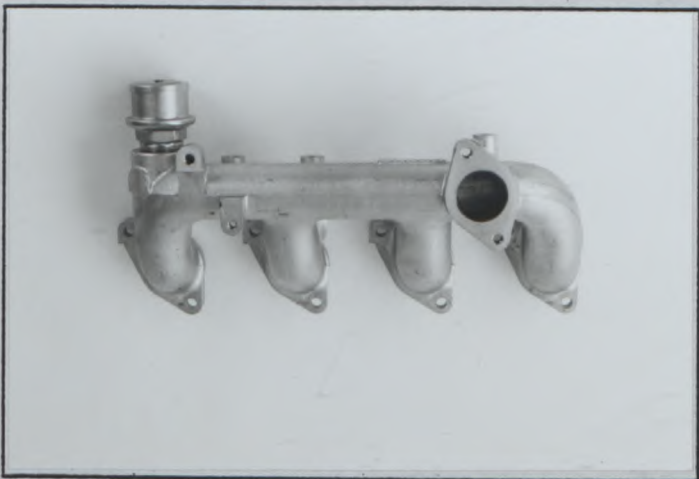

J) Exhaust manifold
 エキゾーストマニホールド



Transmission / トランスミッション

S) Gearbox casing and clutch bellhousing
 ギヤボックスケースとクラッチハウジング



Make 会社名 MITSUBISHI Model 型式 PAJERO (L044G) Homol. No. A-5340

JAF公認番号 JA-106

Suspension / サスペンション

T) Complete dismantled front running gear
車両から取外したフロント走行装置一式



U) Complete dismantled rear running gear
車両から取外したリヤ走行装置一式

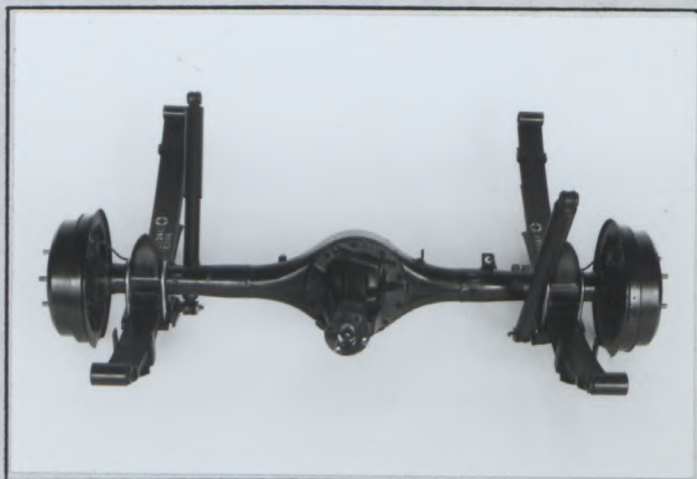

Running gear / 走行装置

V) Front brakes
フロントブレーキ



W) Rear brakes
リヤブレーキ

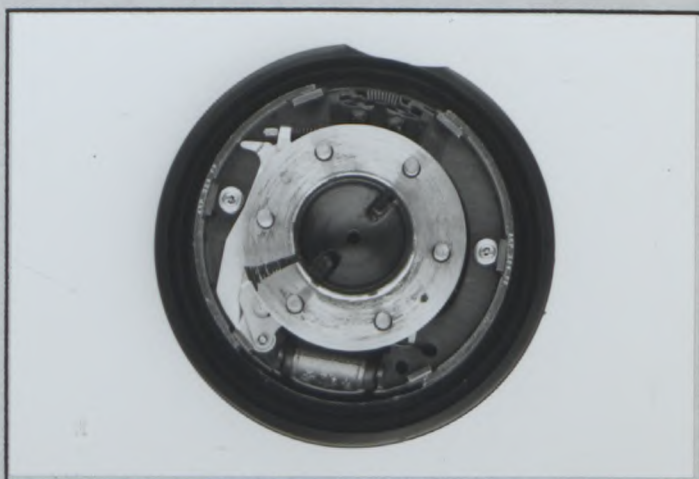

Bodywork / 車体

X) Dashboard
ダッシュボード



Y) Sunroof
サンルーフ



DRAWINGS / 図解

Engine / エンジン

I Cylinderhead inlet ports, manifold side

(tolerances on dimensions: -2%, +4%)
シリンダーインテークポート、マニホールド側
(寸法公差: -2%+4%)

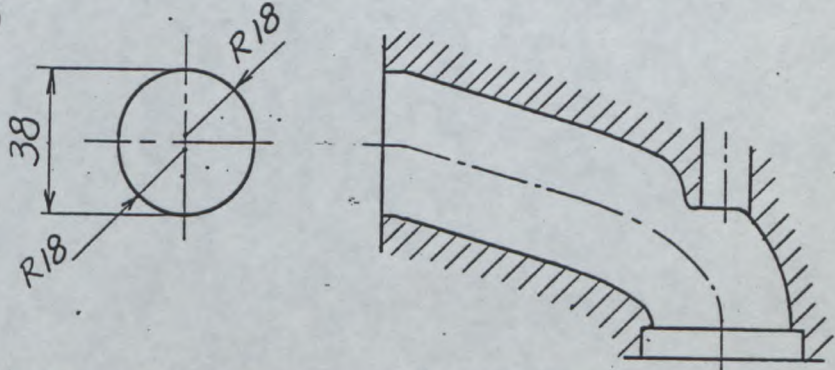

II Inlet manifold ports, cylinderhead side

(tolerances on dimensions: -2%, +4%)
インテークマニホールドポート、シリンダーヘッド側
(寸法公差: -2%+4%)

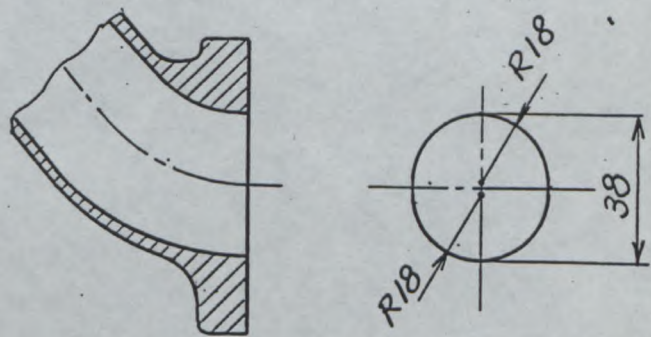

III Cylinderhead exhaust ports, manifold side

(tolerances on dimensions: -2%, +4%)
シリンダーヘッドエキゾーストポート、マニホールド側
(寸法公差: -2%+4%)

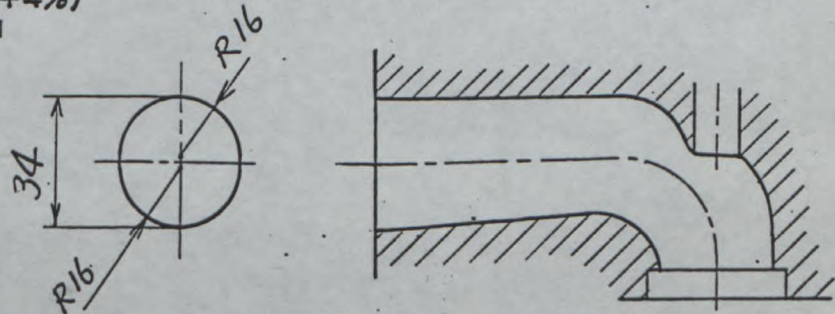

IV Exhaust manifold ports, cylinderhead side

(tolerances on dimensions: -2%, +4%)
エキゾーストマニホールドポート、シリンダーヘッド側
(寸法公差: -2%+4%)

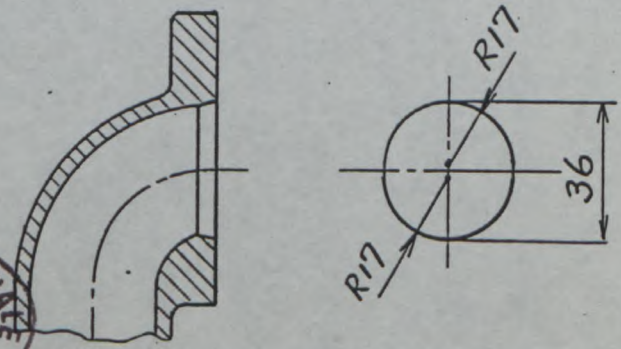

Make 会社名 MITSUBISHI Model 型式 PAJERO (L044G) Homol. No. A-5340

Suspension / サスペンション JAF公認番号 JA-106

XV Suspension system according to article 705 or replacing photos T and U.
第705項に従いました写真TとUの代りとしてのサスペンション装置

XXXX





FEDERATION INTERNATIONALE
DU SPORT AUTOMOBILE

FISA Homologation No

A-5340



JAPAN AUTOMOBILE FEDERATION

社団法人 日本自動車連盟

JAF 公認番号 JA-106

Group A/
グループ A/

Make MITSUBISHI MOTORS CORP. Model PAJERO (L044G)
会社名 型式

Interior dimensions as defined by the Homologation Regulations.

車両公認規則で定義された室内寸法

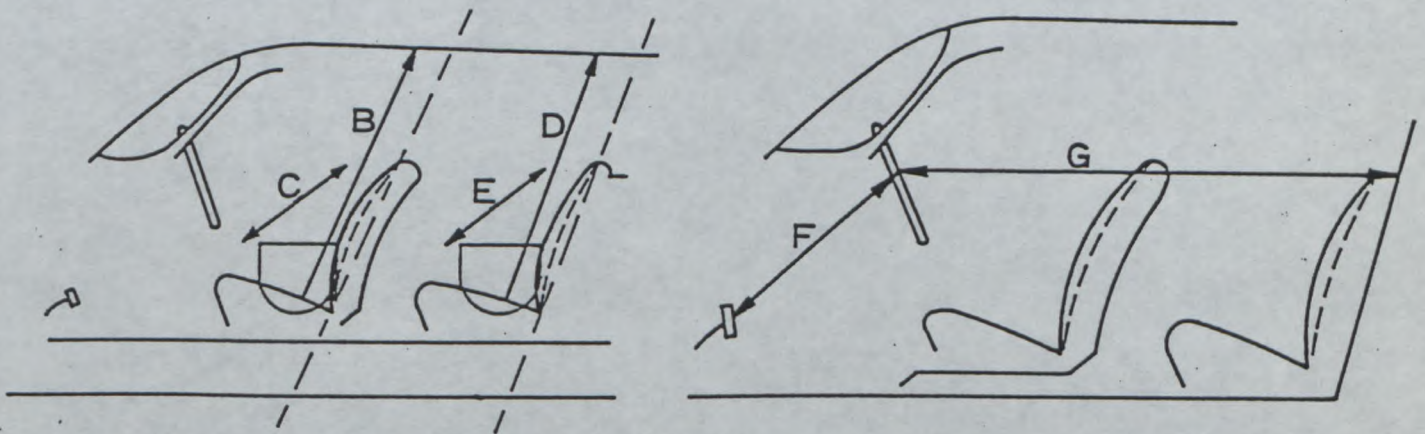

B (Height above front seats) (前座席上部の高さ)	1050	mm
C (Width at front seats) (前座席の中)	1400	mm
D (Height above rear seats) (後座席上部の高さ)	1040	mm
E (Width at rear seats) (後座席の中)	1430	mm
F (Steering wheel — brake pedal) (ステアリングホイール — ブレーキペダル)	695	mm
G (Steering wheel — rear bulkhead) (ステアリングホイール — 後部バルクヘッド)	1480	mm
H F+G=	2175	mm





FEDERATION INTERNATIONALE FISA Homologation No

DU SPORT AUTOMOBILE

A-5340

JAPAN AUTOMOBILE FEDERATION

社団法人 日本自動車連盟

JAF公認番号 JA-106

JAF公認グループ

JAF発効年月日

Group A / グループ A

ADDITIONAL HOMOLOGATION FORM FOR TURBO CHARGED ENGINES

ターボチャージャーエンジンの追加公認書

Vehicle: Manufacturer MITSUBISHI MOTORS CORP Model and type PAJERO (L044G)
車両: 製造者 型式とモデル

Homologation valid as from in group A
有効年月日 グループ

334. Turbocharging ターボチャージャー a) Make and type of the turbocharger MITSUBISHI (H.I.)
ターボチャージャーの製造者と型式

b) Turbine housing: タービンハウジング b1) Number of exhaust gas entries 1
排気ガスのタービン入口穴数

b2) Material Cast - iron
材質

c) Turbine wheel: タービンホイール c1) Material Cast - iron
材質

c2) Number of blades 12 c3) Height(s) of blade 7.5~12.5 +0.3 -0.2 mm
翼の数 翼の高さ

c4) Indicate the dimensions A, B, C, according the following sketch:

下図に従い、寸法A、B、Cを記載

A = phi40 mm +/-0.1
B = 6.7 mm +/-0.3, -0.15
C = phi47.2 mm +/-0.25

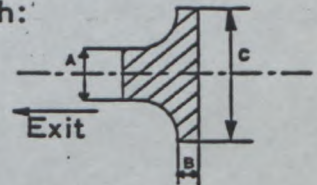

d) Impeller housing: インペラーハウジング d1) Number of air entries (gas) 1
空気取入口穴数

d2) Material Aluminum alloy
材質

e) Impeller wheel: インペラーホイール e2) Number of blades 12 e3) Height(s) of blade 0~10.8 +0.15 -0.10 mm
翼の数 翼の高さ

e4) Indicate the dimensions A, B, C, according to the following sketch,

下図に従い、寸法A、B、Cを記載

A = phi34.8 mm +/-0.1
B = 4.7 mm +/-0.15, -0.10
C = phi49 mm +/-0.15, -0.30

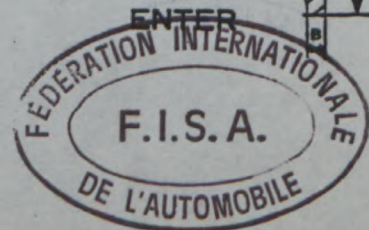
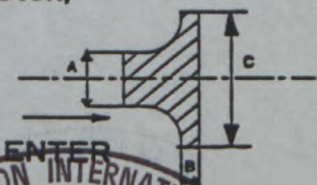

f) Pressure regulation:
過給圧の調整

f1) Type of pressure adjustment:
過給圧調整装置の形式 by-pass バイパス relief valve リリーフバルブ other case 他の方式

f2) Indicate the type of the valve and its control Swing valve
バルブの形式と制御方法 Wastegate actuator with adjustable rod

g) Exhaust system:
排気システム

Internal dimensions of the eventual exhaust pipes between exhaust manifold and turbocharger (sketch)

エキゾーストマニホールドとターボチャージャーの間の排気管の内部寸法(図)

The turbocharger is directly fitted in the exhaust manifold

Additional Information

- 1. Intercooler : No
- 2. Cooling of the Turbo : No
by water
- 3. Water injection : No

h) Cooling of intake air : /no
吸気冷却器

PHOTOS
写真

k) Plan view of turbocharger
ターボチャージャーの平面

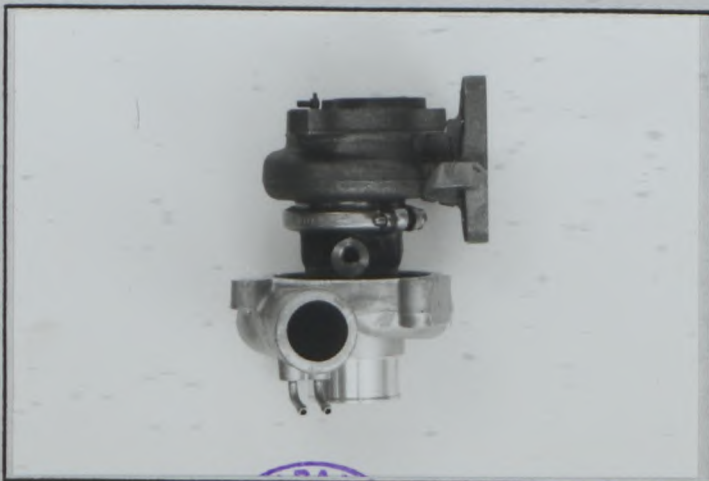

l) Front view of turbocharger
ターボチャージャーの正面

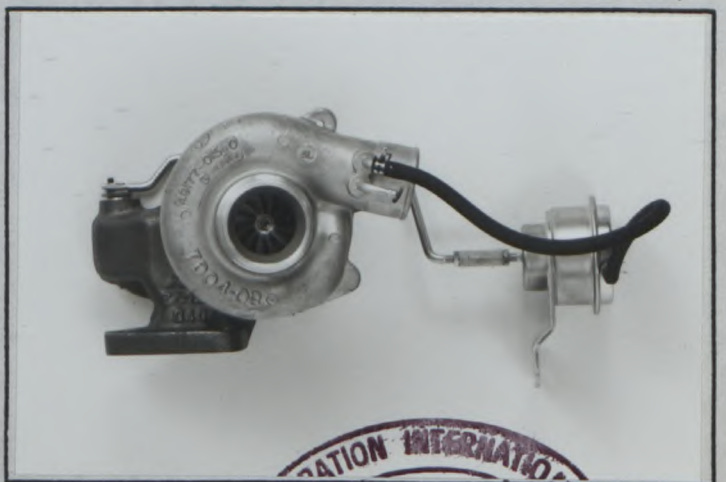

M) Side view of turbocharger
ターボチャージャーの側面



N) Turbine housing of turbocharger
ターボチャージャーのタービンハウジング



O) Valve and by-pass installation of turbocharger 過給圧調整装置

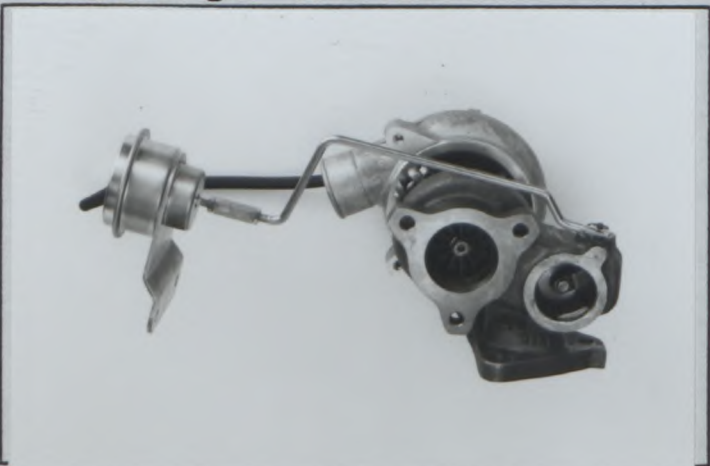

P) Eventual exhaust pipes between the exhaust manifold and the turbocharger.
エキゾーストマニホールドとターボチャージャーの間の排気管

The turbocharger is directly fitted on the exhaust manifold

Q) Impeller housing of turbocharger
ターボチャージャーのインペラーハウジング



DRAWINGS

図面

V) Exhaust gas entry in the turbine housing of turbocharger. タービンハウジングの排気ガス入口

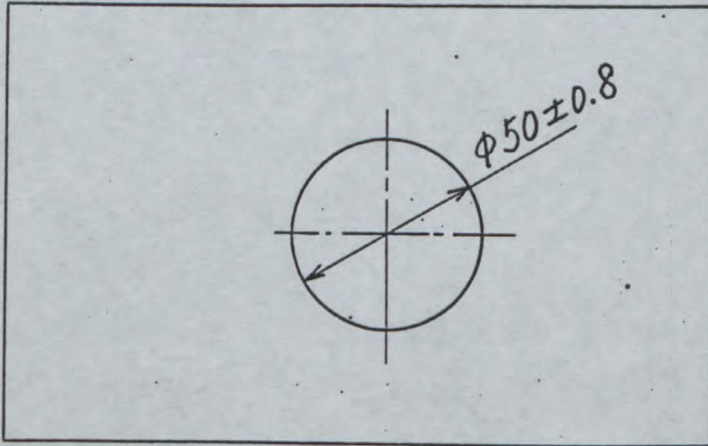

VI) Exhaust gas exit of the turbine housing of turbocharger. タービンハウジングの排気ガス出口

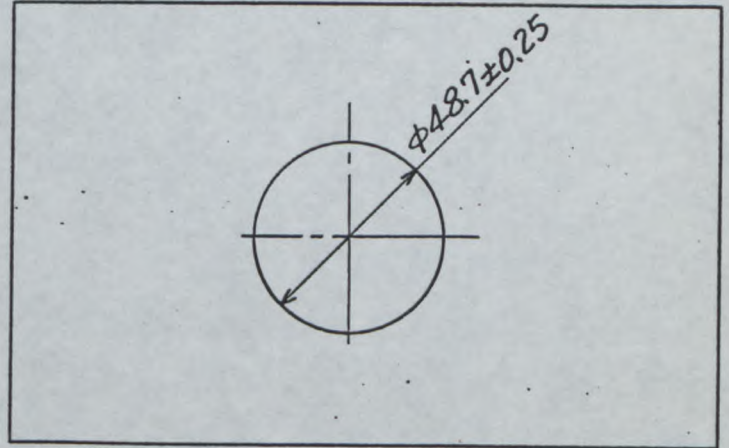

VII) Air (gas) entry in the impeller housing of the turbocharger インペラーハウジングの空気取入口

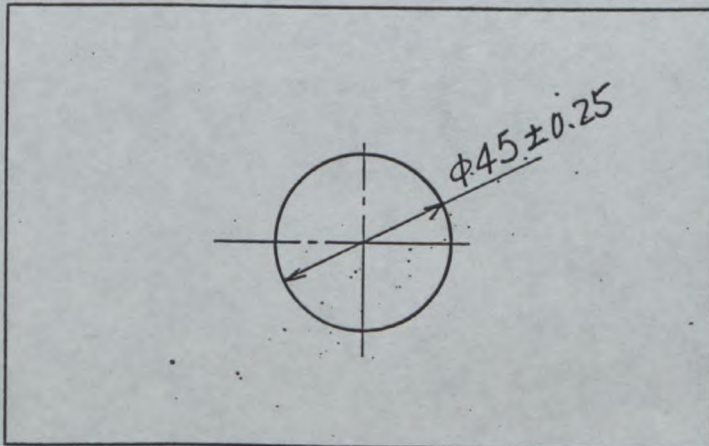

VIII) Air (gas) exit of the impeller housing of the turbocharger. インペラーハウジングの空気出口

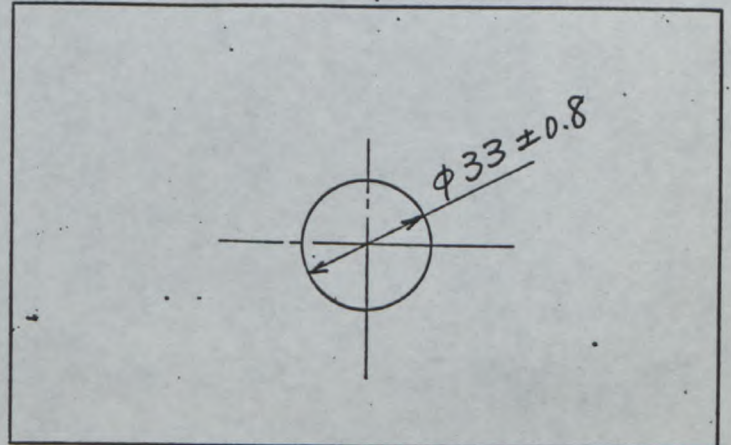

IX) Device regulating the turbocharging pressure.

過給圧調整装置

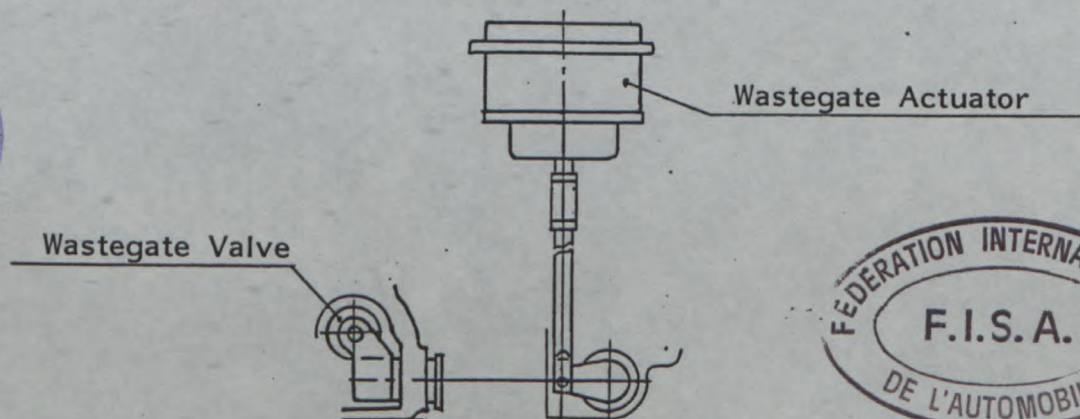



FEDERATION INTERNATIONALE
DU SPORT AUTOMOBILE

FISA Homologation No

A-5340



JAPAN AUTOMOBILE FEDERATION

社団法人 日本自動車連盟

Extension No

01/01VO

JAF公認番号 JA-106 VO 1/1

発効年月日 1987年 7月 31日

FORM OF EXTENSION TO THE OFFICIAL FISA HOMOLOGATION

FISA公認追加書式

ES Sporting evolution of the type / スポーツ進化

ET Normal evolution of the type / 形式の正常進化

VF Supply variant / 供給変型

VO Option variant / オプション変型

ER Erratum / 誤記訂正

Homologation valid as from 01 OCT. 1987

in group

公認発行日

FISAグループ

A

Manufacturer

製造者 MITSUBISHI MOTORS CORP.

Model and type

型式と形式 PAJERO TURBO (L044G)

Page or ext. ページまたは補足	Art. 項目	Description 記述
5	6	DRIVE
	Photo Z1	Reinforced Drive-shaft (A)
	Z2	Reinforced Drive-shaft (B)
	Z3	Reinforced Rear-axle Assy
	Z4	Reinforced Front-axle Assy
	Z5	Reinforced Propeller-shaft (A)
	Z6	Reinforced Propeller-shaft (B)
	Z7	Reinforced Propeller-shaft (C)
	Z8	Reinforced Propeller-shaft (D)
	Z9	Manual free-wheel-hub



Signature

Make 会社名 MITSUBISHI Model 型式 PAJERO (L044G) No Homol. A-5340

No Ext. 01/01V0

JAF公認番号 _____

Page or ext. ページまたは補足	Art. 項目	Description 記述
7	7	SUSPENSION
	Photo T1 U1	Reinforced Front Lower Control Arm Suspension Limiter for Rear-axle
9	804) Photo Z10	STEERING Reinforced Manual Steering Gear-box d) Ratio : 1 : 14.8 c) Power assisted : No Parts No. MB347910 (LHD) MB347911 (RHD)
	Z11	Reinforced Relay-rod with Steering-damper
	Z12	Reinforced Idler-arm



Make 会社名 MITSUBISHI Model 型式 PAJERO (L04G) No Homol. A-5340

01/01V0

PHOTOS/写真

No Ext. _____

JAF公認番号 _____

Z1 Reinforced Drive-shaft (A)

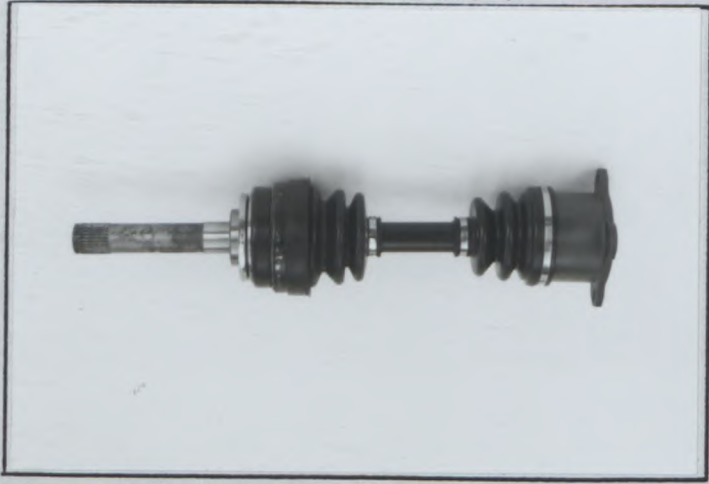

Z2 Reinforced Drive-shaft (B)

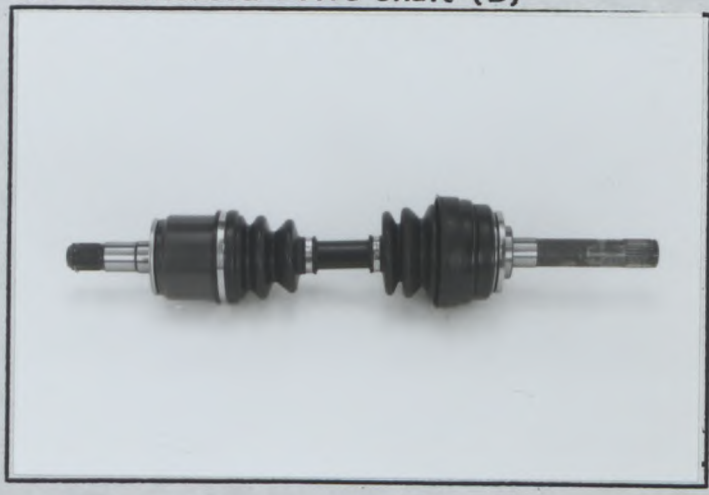

Z3 Reinforced Rear-axle Assy

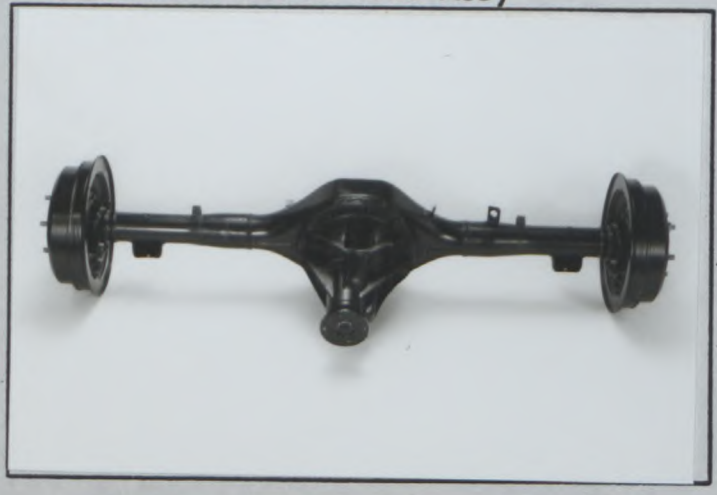

Z4 Reinforced Front-axle Assy

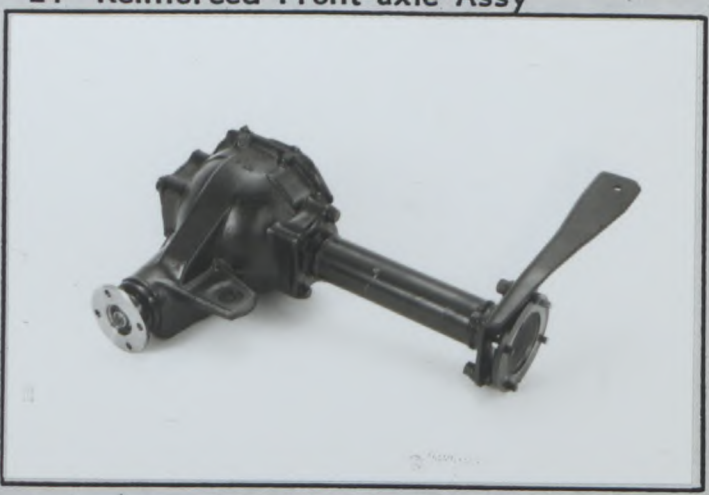

Z5 Reinforced Propeller-shaft (A)



Z6 Reinforced Propeller-shaft (B)



Make MITSUBISHI Model PAJERO (L044G) No Homol. A-53

PHOTOS/写真

No Ext. 01/01 V0

JAF公認番号 _____

Z8 Reinforced Propeller-shaft (C)



Z9 Reinforced Propeller-shaft (D)



Z9 Manual Free-wheel-hub

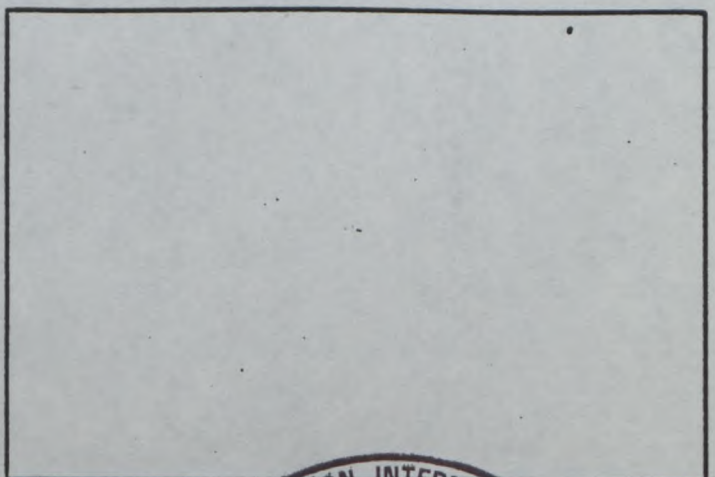
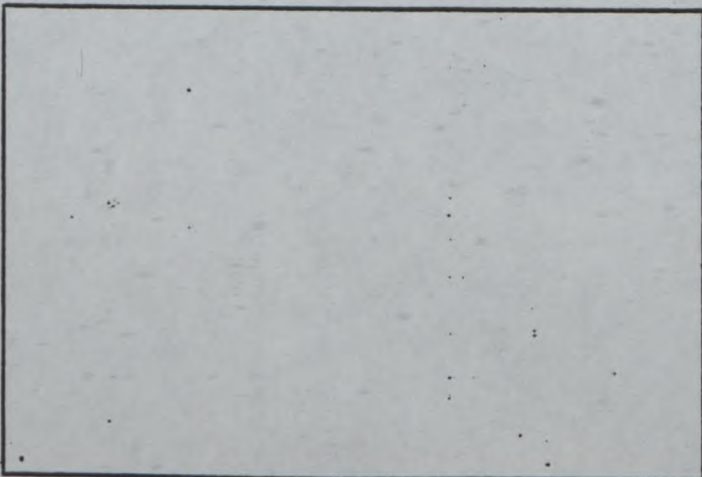
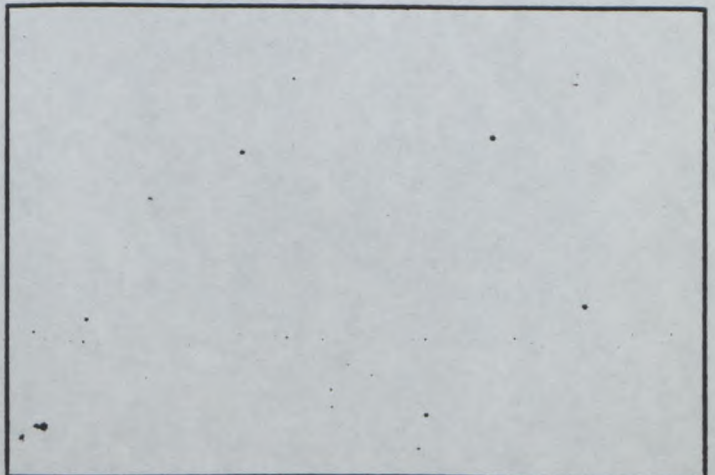

Make 会社名 MITSUBISHI

Model 型式 PAJERO (L044G)

No Homol. A-5340

PHOTOS/写真

No Ext. 01/01VQ

JAF公認番号

T1 Reinforced Front Lower Arm

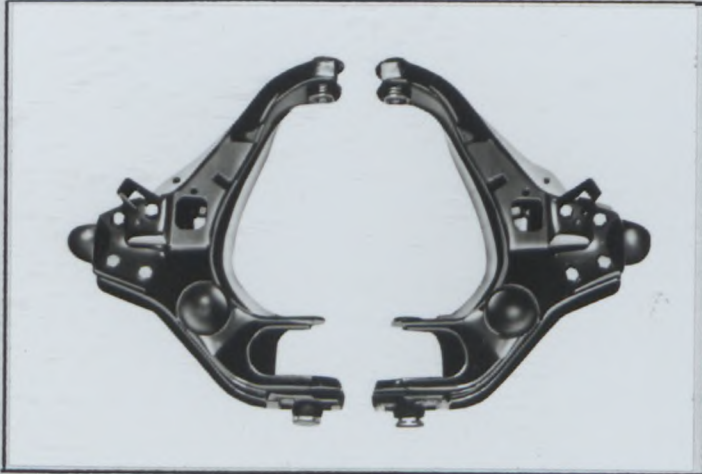

U1 Suspension Limiter

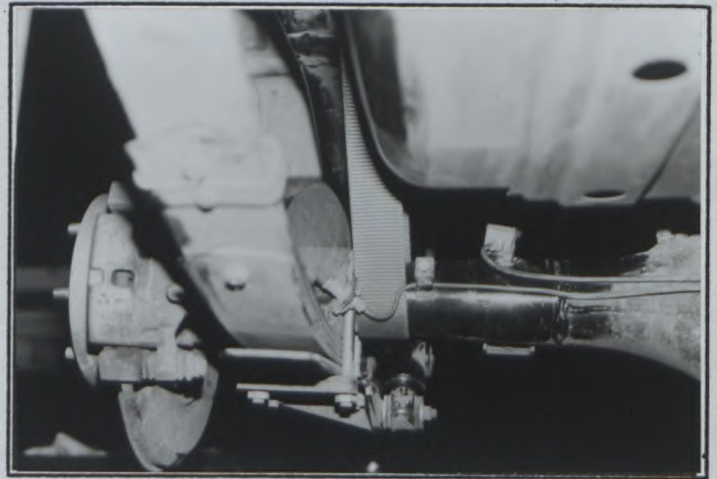

Z10 Reinforced Manual Steering Gear Box

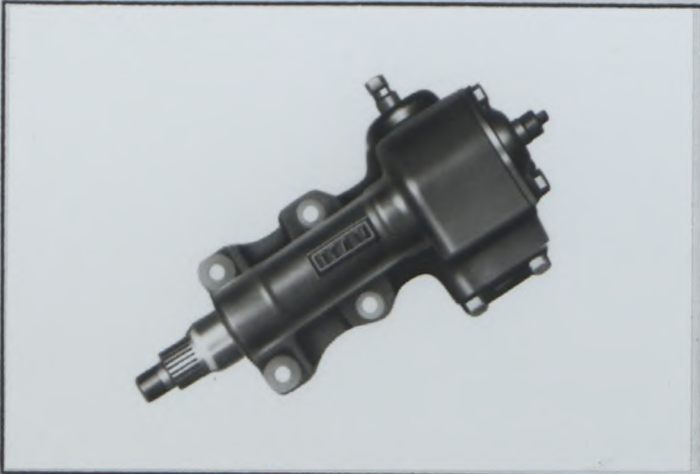

Z11 Reinforced Relay-rod with Steering damper

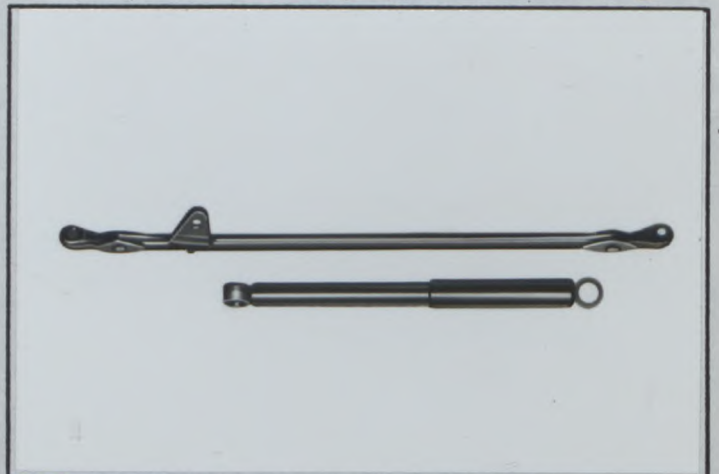

Z12 Reinforced Idler-arm

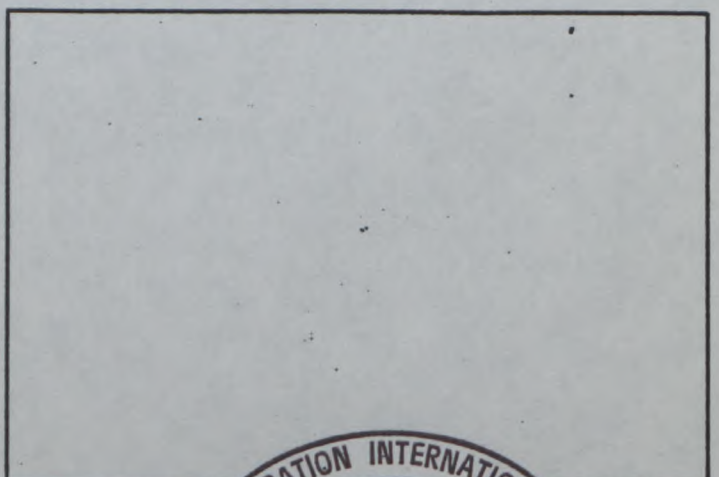



FEDERATION INTERNATIONALE DU SPORT AUTOMOBILE

Homologation N°

A - 5340

Extension N°

02 / 01 ER

FICHE D'EXTENSION A L'HOMOLOGATION OFFICIELLE FISA
FORM OF EXTENSION TO THE OFFICIAL FISA HOMOLOGATION

- ES** Evolution sportive du type / Sporting evolution of the type
- ET** Evolution normale du type / Normal evolution of the type
- VF** Variante de fourniture / Supply variant
- VO** Variante option / Option variant
- ER** Errata / Erratum

Homologation valable dès le _____ en groupe _____
Homologation valid as from 1er Janvier 1988 in group A

Constructeur _____ Modèle et type _____
Manufacturer MITSUBISHI Model and type Pajero Turbo (LO44G)

Page ou ext. Page or ext.	Art. Art.	Description Description
		<p>Suite au changement du coefficient de suralimentation porté de (1.4) à (1.7) à partir du 1er Janvier 1988 :</p> <p><u>Articles 103 et 307b</u> : 2477 x 1.7 = 4210.9</p> <p><u>Article 307c</u> : 2509.7 x 1.7 = 4266.49</p>



FEDERATION INTERNATIONALE
DU SPORT AUTOMOBILE

Homologation No

A - 5340

Groupe A/B/N/T1
Group

Extension No

03 / 02 ER

FICHE D'EXTENSION D'HOMOLOGATION
FORM OF HOMOLOGATION EXTENSION

- ES Evolution sportive du type / Sporting evolution of the type
- ET Evolution normale du type / Normal evolution of the type
- VF Variante de fourniture / Supply variant
- VO Variante option / Option variant
- ER Erratum / Erratum

Véhicule: Constructeur MITSUBISHI MOTORS CORP. Modèle et type PAJERO TURBO (L044G)
Vehicle: Manufactureur Model and type

Homologation valable à partir du 01.06.1992
Homologation valid as from

Page ou ext. Page or ext.	Article Article	Description Description
10	902i	Supprimer la réponse mentionnée. Delete the mentioned answer.
10	902k	Rear - Indiquer "Safety glass" Rear - Indicate "Safety glass".





FEDERATION INTERNATIONALE DU SPORT AUTOMOBILE



JAPAN AUTOMOBILE FEDERATION 社団法人 日本自動車連盟

A-5340

PRODUCTION CERTIFICATE

生産証明書

Manufacturer
製造者 MITSUBISHI MOTORS CORP.

Date
年月日 10 JULY 1987

Car Model
型式 PAJERO TURBO

Type or commercial designation
タイプまたは通称名 L04G

Homologation No.
車両公認No.

Nature of the extension
追加公認の種類

Month/year 月/年		Number 生産数
1	MAR. 1987	1,268
2	APR.	1,378
3	MAY.	1,358
4	JUN.	1,018
5		
6		
7		
8		
9		
10		
11		
12		
TOTAL		5,022
Remarks: 注		

I hereby certify that the production indicated opposite concerns cars which are entirely completed, identical and in conformity with the recognition form submitted for the said model.

右に記載された生産は、完全に完成され、また同一型式車両であり、当該型式について提出された公認書に完全に一致していることをここに証明いたします。

Signature
署名 *Toshio Miyasaka*
TOSHIO MIYASAKA

Position
所属役職 General Manager
Passenger-Car Product Planning Dept.

JAPAN AUTOMOBILE FEDERATION (JAF)

