

Testblatt

FIA/CSI Homologation Nr. 5222
Gruppe A: 1 Tourisme de Série

FÉDÉRATION INTERNATIONALE DE L'AUTOMOBILE

Testblatt gemäß den Bestimmungen des Internationalen Automobil-Sportgesetz
Anhang „J“

Hersteller Daimler-Benz Aktiengesellschaft

Baumuster / Typ 220 D (W 115/D 1) Hubraum 2197 ccm

Baujahr / Modelljahr 1968 Beginn der Serien-Fertigung Dezember 1967

Serien-Nummern
Fahrgestell 115.110-..... Motor 615.912-.....

Art des Karosserie-Aufbaues a) Limousine

Art des Karosserie-Aufbaues b)

Art des Karosserie-Aufbaues c)

Grand-Tourisme Herstellung des 500. Fahrzeuges erfolgte am 19

Tourenwagen Herstellung des 1000. Fahrzeuges erfolgte am 19

Serien-Tourenwagen Herstellung des 5000. Fahrzeuges erfolgte am 20. Februar 19 68

ONS / FIA Eintragungen

Datum der Antragstellung
März 1968

Antrag geprüft
.....



Fahrzeug von vorne rechts

Nachtrag Nr. vom

Nachtrag Nr. vom

Nachtrag Nr. vom

Nachtrag Nr. vom

Nachtrag Nr. vom

FIA-Anerkennung

[Handwritten signatures and stamps]

Einstufung gültig ab 1/5/68

Rüte 68/6

Fotos 60 x 80 mm

Foto B



Foto C



Foto D



Foto E



Foto F

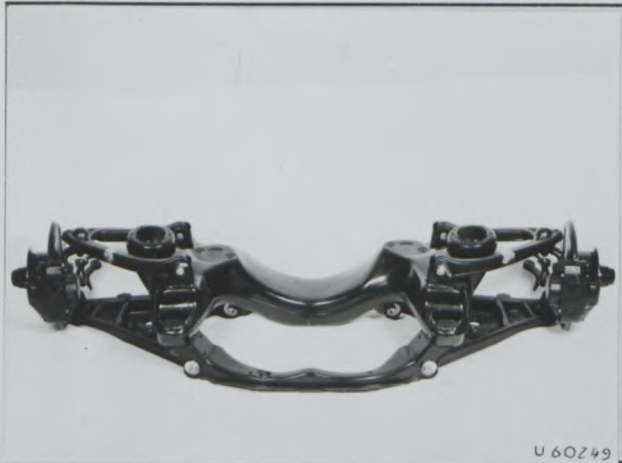

Foto G

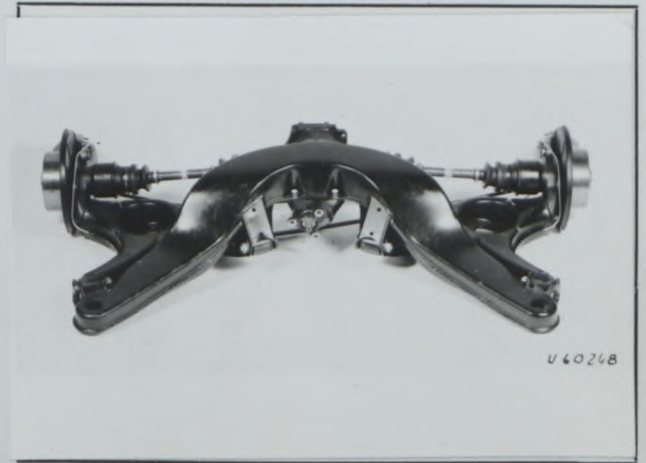

Foto H

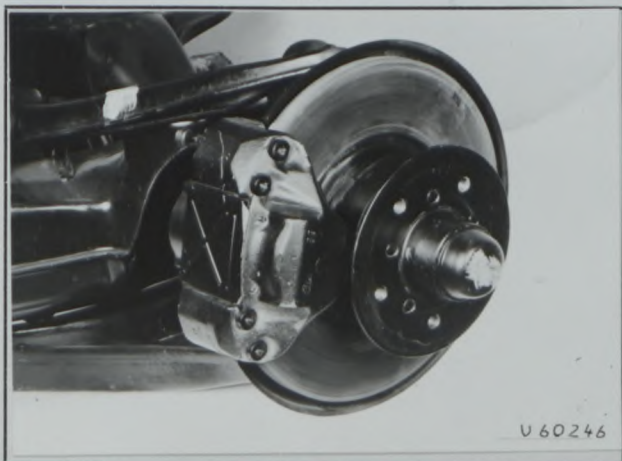

Foto I

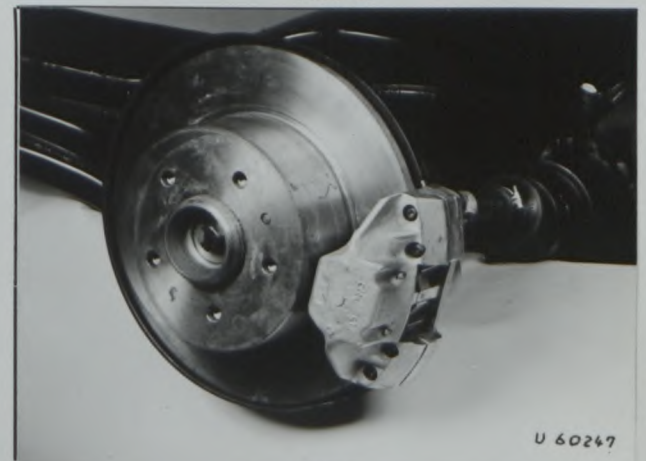

Fotos 60 x 80 mm

Foto J

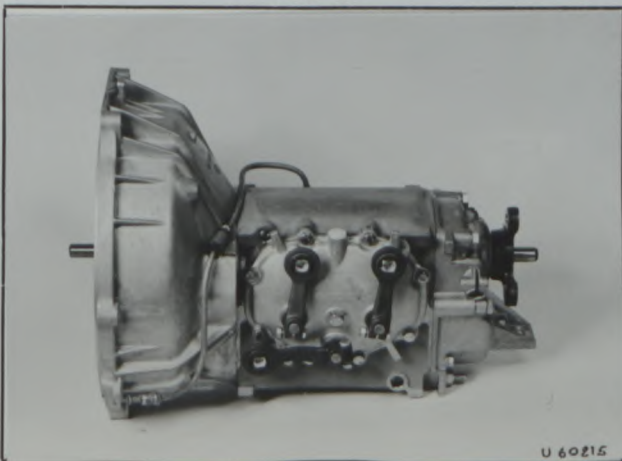
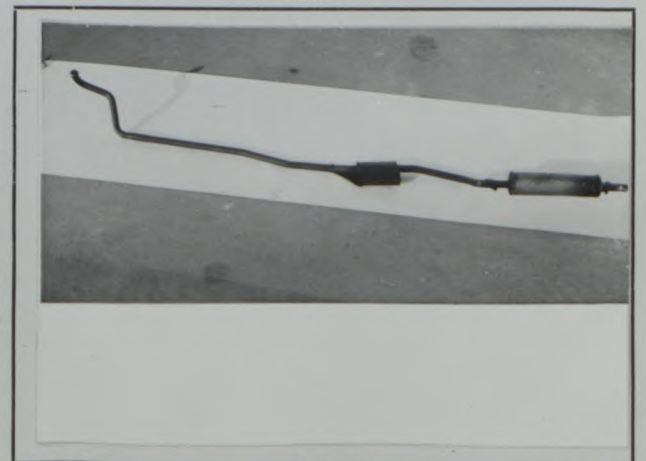

Foto K



Foto L

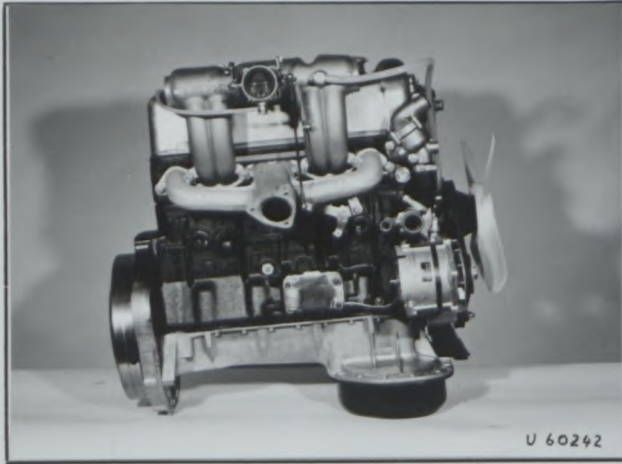

Foto M

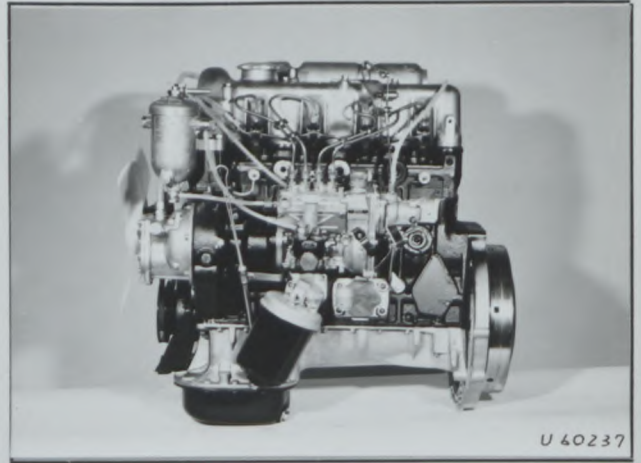

Foto N



Foto O



Foto P

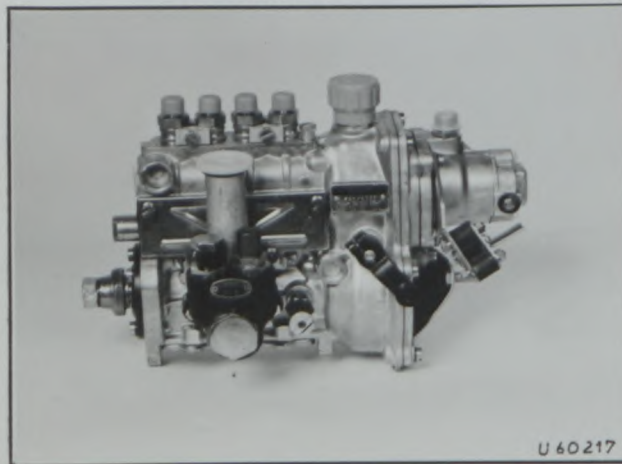

Foto Q

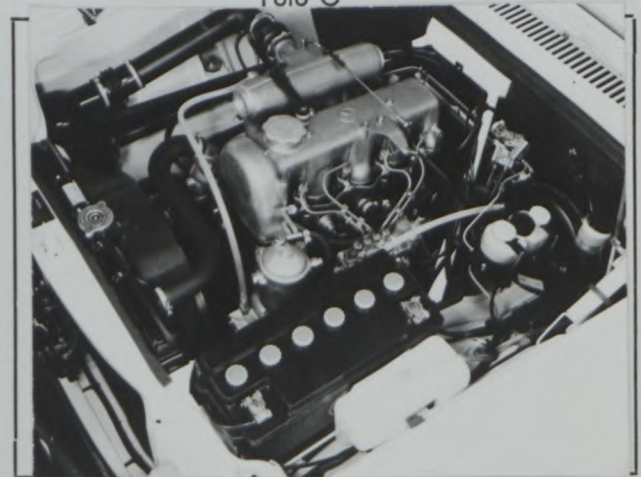

Zeichnung des Ansaugrohres,
Seitenansicht gegen Zylinderkopf, mit Ansaugöffnung, maßstäblich mit Angabe der Innen-Abmessungen und Serien-Toleranzen nach DIN 1688 für Leichtmetallguß

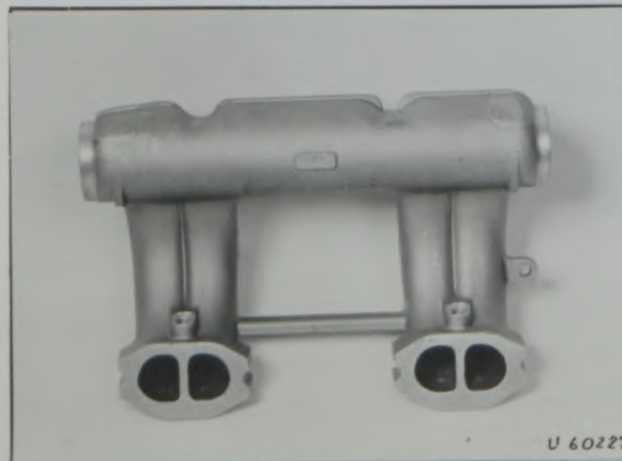
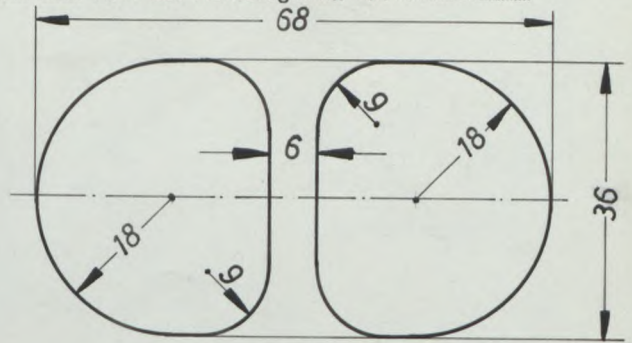
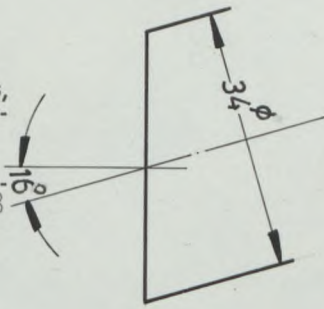

Zeichnung der Einlaßöffnungen des Zylinderkopfes, maßstäblich mit Angabe der Innen-Abmessungen und Serien-Toleranzen nach DIN 1686 für Grauguß

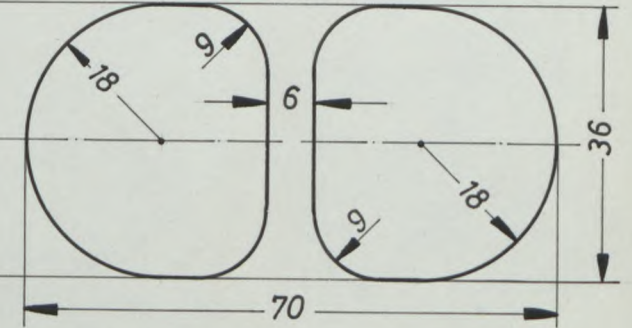
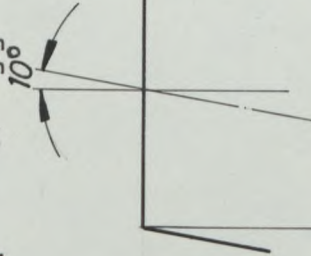

Zeichnung des Auspuffkrümmers, Auslaßöffnungen, Seitenansicht gegen Zylinderköpfe, maßstäblich mit Angabe der Innen-Abmessungen und Serien-Toleranzen nach DIN 1686 für Grauguß

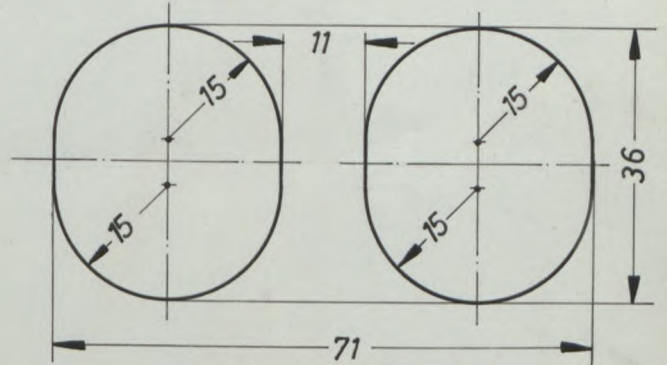

Zeichnung der Auslaßöffnungen des Zylinderkopfes, maßstäblich mit Angabe der Innen-Abmessungen und Serien-Toleranzen nach DIN 1686 für Grauguß

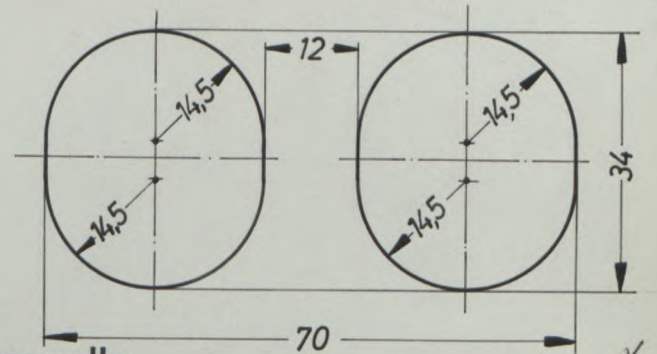

Nockenwelle

R = Nockenwelle-Mitte

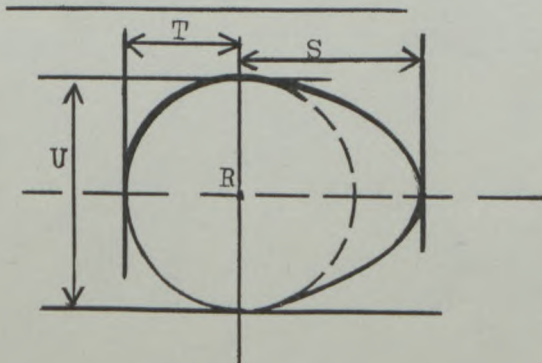

Einlaß-Nocke

| | | | | |
|-----|------|----|-------|--------|
| S = | 22,9 | mm | 0,901 | inches |
| T = | 16 | mm | 0,630 | inches |
| U = | 32 | mm | 1,259 | inches |

Auslaß-Nocke

| | | | | |
|-----|------|----|-------|--------|
| S = | 22,9 | mm | 0,901 | inches |
| T = | 16 | mm | 0,630 | inches |
| U = | 32 | mm | 1,259 | inches |

Fabrikat Mercedes-Benz Typ 220 D FIA / CSI Homologation Nr.

Wichtig Die halbfett gedruckten Angaben müssen in jedem Fall in 2 Maß-Einheiten angegeben werden von denen eine das metrische System sein muß. Siehe untenstehende Vergleichstabelle.

Abmessungen und Fassungsvermögen

1. **Radstand** 2750 mm 108.3 inches
 2. **Spurweite, vorne** 1444 mm 56.85 inches*
 3. **Spurweite, hinten** 1440 mm 56.69 inches*

*) Veränderungen der Spurweite bei Ausstattung mit anderen Felgen oder Rädern sind im Testblatt anzuführen. Genaue Angabe der Art der Spurweiten-Vermessung in Verbindung mit der hierbei bestehenden Bodenfreiheit erforderlich.

Diese Bodenfreiheit-Angabe gilt ausschließlich für die Vermessung der Spur und darf keinesfalls als Grundlage für die Zulassung des Fahrzeuges herangezogen werden.

4. Länge über alles 4685 mm cm 184.5 inches
 5. Breite über alles 1770 mm cm 69.7 inches
 6. Höhe über alles 1440 mm cm 56.69 inches

7. **Fassungsvermögen des Kraftstoffbehälters** (einschl. Reserve)

..... 65 Ltr. 17.2 Gallon US 14.3 Gallon Imp.

8. Anzahl der Sitzplätze 5-6

9. **Gewicht, Gesamt-Gewicht des Fahrzeuges** mit Serien-Ausstattung im fahrbereiten Zustand mit Wasser, Öl und bereiften Reserverad jedoch ohne Kraftstoff und ohne Werkzeuge.

..... 1302 kg 2866 lbs cwt

.....

Standgeräusch DIN-Phon 72 dB(A)

Fahrgeräusch DIN-Phon 80 dB(A)

Vergleichstabelle

| | | | | | |
|------------------------------|---|-----------------------|---------------------------|---|------------------------|
| 1 inch / Zoll | = | 2,54 cm | 1 foot / Fuß | = | 30,4794 cm |
| 1 square inch / Quadrat-Zoll | = | 6,452 cm ² | 1 Cubik-inch / Kubik-Zoll | = | 16,387 cm ³ |
| 1 pound / Pfund | = | 453,593 gr | 1 hundred Weight (cwt) | = | 50,802 kg |
| 1 pint (pt) | = | 0,568 Ltr. | 1 quart US | = | 0,9464 Ltr. |
| 1 gallon US | = | 3,785 Ltr. | 1 gallon Imp. | = | 4,546 Ltr. |

Fahrgestell und Karosserie (Fotos A, B und C)

20. Art des Aufbaues: ~~unabhängig~~ / selbsttragend
21. selbsttragend Bauart, Werkstoff Stahlblech
unabhängig Bauart
22. Werkstoff des Fahrgestelles Stahlblech
23. Werkstoff der Karosserie Stahlblech
24. Anzahl der Türen 4 Werkstoff Stahlblech
25. Werkstoff der Motorhaube Stahlblech
26. Werkstoff der Kofferhaube Stahlblech
27. Werkstoff des Rückfensters vorgespanntes Sicherheitsglas
28. Werkstoff der Windschutzscheibe vorgespanntes Sicherheitsglas
29. Werkstoff der Fenster der vorderen Türen vorgespanntes Sicherheitsglas
30. Werkstoff der Fenster der hinteren Türen vorgespanntes Sicherheitsglas
31. Art der Scheiben, Betätigung der Türfenster Kurbel
32. Werkstoff der hinteren Seitenscheiben
33.

Zubehör und Ausstattung

38. Heizungsanlage: ja - ~~nein~~
39. Klimaanlage: ja - ~~nein~~ auf Wunsch
40. Lüftungsanlage: ja - ~~nein~~
41. Vordersitz, Art der Ausstattung Einzelitze bzw. Sitzbank
42. Gewicht, vordere Sitze bzw. Sitzbank 40,40 kg 89,00 lbs
mit Rahmen, Rücklehne und Gleitschienen, ausgebaut
43. Hintere Sitze, Art der Ausstattung Sitzbank
44. Werkstoff der Stoßstange, vorne } Stahlblech Gewicht 9,4 kg 20,7 lbs
45. Werkstoff der Stoßstange, hinten } verchromt Gewicht 8,3 kg 18,3 lbs
46. m. Gummileiste

Räder

50. Art der Räder bzw. Felgen Stahlblech-Scheibenrad
51. Gewicht (pro Rad, ohne Bereifung) 9 kg
52. Art der Befestigung Schrauben
53. Felgendimension 5 1/2 J x 14 HB mm
- 53a. Felgendurchmesser mm
54. Felgenbreite mm
55. Reifendimensionen 6,95 - 14/175 - 14/4PR mm

Lenkung

60. Bauart MB-Kugelumlauf lenkung
61. Servo-Lenkung: ja - ~~nein~~
62. Zahl der Lenkradumdrehungen von Anschlag zu Anschlag ca. 4,6
63. Bei Servo-Lenkung ca. 3
64.

Federung

70. Vorderrad-Aufhängung (Foto D), Bauart Doppel-Querlenker
 71. Ausführung der Federung 2 Schraubenfedern
 72. Stabilisator (falls vorhanden) Drehstab
 73. Anzahl der Stoßdämpfer 2
 74. Wirkungsweise Teleskop, hydraulisch doppelt wirkend
 78. Hinterrad-Aufhängung (Foto E), Bauart MB-Diagonal-Pendelachse
 79. Ausführung der Federung 2 Schraubenfedern
 80. Stabilisator (falls vorhanden) Drehstab
 81. Anzahl der Stoßdämpfer 2
 82. Wirkungsweise Teleskop, hydraulisch doppelt wirkend
 83.

Bremsen (Fotos F und G)

90. Bauart der Bremsanlage hydraul. Zweikreisbremse m. Unterdruckverstärker
 91. Servo-Bremse (falls vorhanden), Wirkungsweise
 92. Anzahl der Hauptbrems-Zylinder 1

Trommelbremsen

| | VORN | | HINTEN | |
|--|-----------------------|---------------|-----------------------|---------------|
| 93. Anzahl der Bremszylinder pro Rad | | | | |
| 94. Bremszylinder-Bohrung | mm | in. | mm | in. |
| 95. Bremstrommel-Durchmesser (innen) | mm | in. | mm | in. |
| 96. Länge der Bremsbeläge | mm | in. | mm | in. |
| 97. Breite der Bremsbeläge | mm | in. | mm | in. |
| 98. Anzahl der Bremsbacken je Bremstrommel | | | | |
| 99. Wirksame Bremsfläche je Radbremse | mm ² | sq. in. | mm ² | sq. in. |

Scheibenbremsen

| | | | | |
|---|----------------------------|---------------------|----------------------------|---------------------|
| 100. Bremsscheiben-Durchmesser außen | <u>273</u> mm | <u>10.8</u> in. | <u>279</u> mm | <u>11</u> in. |
| 101. Stärke der Brems Scheibe | <u>12,7</u> mm | in. | <u>10,0</u> mm | in. |
| 102. Länge der Bremssegmente | <u>77</u> mm | in. | <u>62</u> mm | in. |
| 103. Breite der Bremssegmente | <u>54</u> mm | in. | <u>43</u> mm | in. |
| 104. Anzahl der Bremsbacken je Radbremse | <u>2</u> | | | |
| 105. Wirksame Bremsfläche je Radbremse Achse | <u>152</u> mm ² | <u>23.6</u> sq. in. | <u>105</u> mm ² | <u>16.3</u> sq. in. |
| 106. | | | | |
| 107. | | | | |

Motor

130. Arbeitsverfahren Viertakt-Diesel-MB-Vorkammerverfahren
131. Anzahl der Zylinder 4
132. Zylinder-Anordnung in Reihe stehend
133. Zylinder-Bohrung 87 mm 3.43 in.
134. Kolbenhub 92.4 mm 3.64 in.
135. Hubraum pro Zylinder 549 cm³ 33.5 cu. in.
136. Gesamthubraum 2197 cm³ 134 cu. in.
137. Werkstoff des Zylinderblockes Grauguß legiert
138. Werkstoff der Zylinder-Laufbuchsen -
139. Werkstoff des Zylinderkopfes Grauguß legiert Anzahl 1
140. Anzahl der Einlaßöffnungen 1 pro Zylinder
141. Anzahl der Auslaßöffnungen 1 pro Zylinder
142. Verdichtungsverhältnis 21
143. Inhalt eines Verdichtungsraumes 27.47 cm³ cu. in.
144. Werkstoff des Kolbens Leichtmetall
145. Anzahl der Kolbenringe 3 Verdichtungsringe, 1 Ölbleistreifring
146. Entfernung Kolbenbolzenmitte / Kolbenkrone 48.5 mm inches
147. Kurbelwelle: ~~gegossen~~ / geschmiedet
148. Bauart der Kurbelwelle 5-fach gelagert
149. Anzahl der Kurbelwellen-Hauptlager 5 Mehrstoffgleitlager m. Stahlstützschalen
150. Werkstoff der Kurbelwellen-Lagerdeckel Grauguß
151. Motorschmierung: ~~Trockensumpf~~ Ölwanne
152. Schmiermittel-Umlaufmenge der Ölbehälter bzw. Ölwanne 4 Ltr. 7 pts 8.5 qu. US
153. Ölkühler: ~~ja~~ nein
154. Art der Kühlung Kühlwasserförderung durch Pumpe
155. Fassungsvermögen Kühlwasserumlauf 10.7 Ltr. 18.8 pts 22.6 qu. US
156. Ventilator (falls vorhanden), Durchmesser 43 cm inches
157. Anzahl der Lüfterflügel 4
- Pleuel-Lager**
158. Werkstoff-Pleuellager Durchmesser 52 mm in.
159. Pleueldeckel, Art Durchmesser 54 mm in.
- Gewichte**
160. Schwungscheibe 12.5 kg lbs
161. Schwungscheibe mit Kupplung 18.4 kg lbs
162. Kurbelwelle 19.5 kg lbs
163. Pleuel 0.95 kg lbs
164. Kolben mit Kolben-Bolzen und Ringen 0.98 kg lbs
165.

Motor (Viertaktverfahren)

170. Anzahl der Nockenwellen 1
 171. Anordnung der Nockenwelle obenliegend
 172. Art des Nockenwellenantriebes Kette
 173. Art der Ventilbetätigung Schwinghebel
 174.

EINLASS (siehe Seite 4)

180. Werkstoff des Ansaugrohres / Krümmers Leichtmetall-Kokillenguß
 181. Durchmesser (außen) des Einlaß-Ventiles 38,3 mm 1.51 inches
 182. Ventilhub-maximal 8,44 mm 0.33 inches
 183. Anzahl der Ventildfedern je Ventil 1
 184. Art der Ventildfedern Schrauben
 185. Anzahl der Einlaß-Ventile je Zylinder 1
 186. Ventilspiel bei kaltem Motor 0,10 mm 0.004 inches
 187. Einlaß-Ventil öffnet vor o. T. 12°30'
 Ventilspiel wie angegeben bei kaltem Motor
 188. Einlaß-Ventil schließt nach u. T. 41°30'
 Ventilspiel wie angegeben bei kaltem Motor
 189. Luftfilter, Art Ölbaddämpferfilter
 190.

AUSLASS (siehe Seite 4)

195. Werkstoff des Auspuffkrümmers Grauguß
 196. Durchmesser (außen) des Auslaß-Ventiles 33,2 mm 1.31 inches
 197. Ventilhub-maximal 8,44 mm 0.33 inches
 198. Anzahl der Ventildfedern je Ventil 1
 199. Art der Ventildfedern Schrauben
 200. Anzahl der Auslaß-Ventile je Zylinder 1
 201. Ventilspiel bei kaltem Motor 0,40 mm 0.016 inches
 202. Auslaß-Ventil öffnet u. T. 45°
 Ventilspiel wie angegeben bei kaltem Motor
 203. Auslaß-Ventil schließt nach o. T. 9°
 Ventilspiel wie angegeben bei kaltem Motor
 204.

Vergaser (Foto N)

- 210. Anzahl der Vergaser
- 211. Bauart
- 212. Fabrikat
- 213. Typ / Modell
- 214. Anzahl der Gemisch-Auslaßöffnungen
- 215. Durchmesser des Ansaugrohres (oder der Saugrohre) Vergaser-Seitemm
- 216. Nenn-Durchmesser des Lufttrichters

Einspritzung (falls vorhanden)

- 220. Fabrikat der Einspritzpumpe Bosch-Vierstempelpumpe
- 221. Anzahl der Kolben 4
- 222. Typ der Einspritzpumpe PES4M55G32ORS47 EP/MN60M23DR
- 223. Gesamtzahl der Einspritzdüsen 4
- 224. Anordnung der Einspritzdüsen im Zylinderkopf
- 225. Durchmesser des Ansaugrohres siehe Skizze mm inches
- 226.

Motor-Zubehör

- 230. Kraftstoffpumpe: Antrieb mechanisch / ~~elektrisch~~ elektrisch
- 231. Anzahl 1
- 232. Art der Zündung selbst
- 233. Anzahl der Zündverteiler
- 234. Anzahl der Zündspulen
- 235. Anzahl der ~~Zündkerzen~~ ^{Glüh-} je Zylinder 1
- 236. Art der Lichtmaschine Bosch
- 237. Art des Lichtmaschinen-Antriebes Keilriemen
- 238. Spannung 12 Volt
- 239. Anzahl der Batterien 1
- 240. Anordnung der Batterie Motorraum
- 241. Spannung 12 Volt
- 242.

Motorleistungen und Fahrzeug-Geschwindigkeit (laut Hersteller-Katalogangaben)

- 250. Leistung des Motors 60 PS / DIN / SAE 4200 U/min
- 251. Drehzahl maximal 4350 U/min Leistung PS
- 252. Größtes Drehmoment 12,8 mkg bei 2400 U/min
- 253. Höchstgeschwindigkeit des Fahrzeuges ca. 135 km/h ca. 84 mph
- 254.

Kraftübertragung

Kupplung

260. Bauart der Kupplung Einscheibentrockenkupplung
261. Anzahl der Kupplungs-Scheiben 1
262. Durchmesser der Kupplungs-Scheibe 216 mm 8.5 inches
263. Durchmesser der Kupplungsbeläge, innen 144 mm inches
- Durchmesser der Kupplungsbeläge, außen 216 mm inches
264. Art der Kupplungs-Betätigung hydraulisch
265.

Wechselgetriebe (Foto H)

270. Art der Schaltung Lenkrad- oder Mittelschaltung
- Fabrikat des Getriebes M.B. Modell / Typ M.B.-Viergangschaltgetriebe
271. Anzahl der Gänge (vorwärts) 4
272. Anzahl der synchronisierten V-Gänge 4
273. Anordnung des Schalthebels Lenkrad- oder Mittelschaltung
274. Automatisches Getriebe, Fabrikat M.B. Typ
275. Anzahl der Gänge (vorwärts) 4
276. Anordnung des Schalthebels Lenkrad- oder Mittelschaltung

| 277 | Schaltgetriebe | | Automatischer Getriebe | | Zusätzliche Getriebe-Übersetzung/Automatisch | | | |
|----------------|-----------------------------|---------------------|-----------------------------|---------------------|--|---------------------|-----------------------------|---------------------|
| | Übersetzungs- verhältnis | Anzahl der Zähne | Übersetzungs- verhältnis | Anzahl der Zähne | Übersetzungs- verhältnis | Anzahl der Zähne | Übersetzungs- verhältnis | Anzahl der Zähne |
| 1 | 3,90 | 33/13 | 3,98 | | | | | |
| 2 | 2,30 | 39/26 | 2,39 | | | | | |
| 3 | 1,41 | 34/37 | 1,46 | | | | | |
| 4 | 1 | 28/43 | 1 | | | | | |
| 5 | | | | | | | | |
| 6 | | | | | | | | |
| RÜCK- WÄRTS | 3,66 | 31/17/13 | 5,48 | | | | | |

278. Schongang-Getriebe Typ
279. Anzahl der Vorwärtsgänge mit Schongang-Getriebe
280. Übersetzungs-Verhältnis des Schongang-Getriebes
281.

Antriebsachse

290. Bauart der Antriebsachse Hypoidverzahnung
291. Art des Ausgleichsgetriebes Kegelradgetriebe
292. Art der Ausgleichssperre (falls vorhanden) -
293. Übersetzungs-Verhältnis des Ausgleichsgetriebes 3,92 Anzahl der Zähne 12:47
294. Übersetzung wahlweise serienmäßige lieferbar 4,08 12:49
- Übersetzung-Verhältnis

Vom Hersteller lieferbare Sonderausrüstungen gegenüber der im vorliegenden Testblatt festgelegten Ausführungen:

GRT II

Felgen (bei gleichbleibender Spur)

| | |
|----------------|--------------------------|
| 6 J - 14 H | mit Reifen 7,35/185 H 14 |
| | 185 HR 14 |
| 5 1/2 J - 15 H | " " 700-15 L/185 HR 15 |

Unterschutz

| | | |
|-------|----------------|-------------------|
| Motor | Gewicht 7,3 kg | Maße 575 x 360 mm |
| Tank | " 5,9 kg | " 815 x 495 mm |

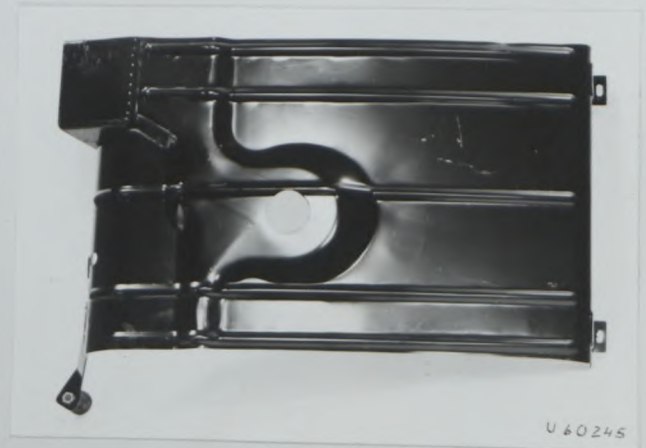
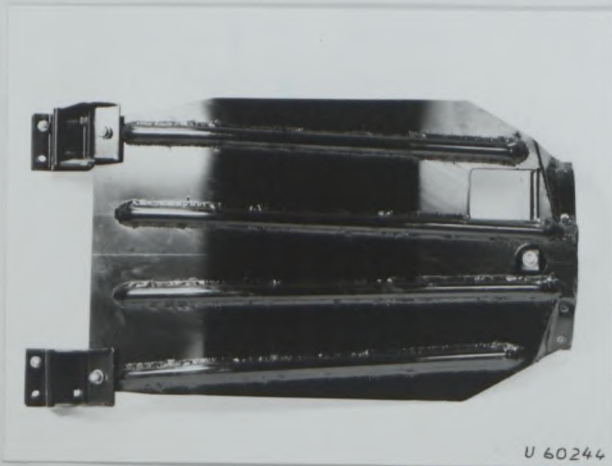

Hydropneumatische Niveauregulierung an der Hinterachse

Fédération Internationale de l'Automobile

Nachtrag zum Testblatt-Ergänzung der Serienfertigung-(Variante)
gemäß den Bestimmungen des Anhang „J“ zum Internationalen Automobil-Sportgesetz

Hersteller Daimler-Benz Aktiengesellschaft
Für Baumuster/Typ 220 D (W 115/D 1)
Nachstehende Erweiterungen gelten ab Fahrgestell-Nr. 115.110-10-000.001
Motor-Nr. 615.912-10-000.001
Beginn der Serienfertigung Dezember 1967
Handelsbezeichnung des Baumusters/Typ 220 D
Datum der Antragstellung 29. Januar 1969

Genauere Angaben/Beschreibung für die Ergänzung der Serienfertigung

zu 53: Felgen (bei gleichbleibender Spur)
5 1/2 J x 15 H mit Reifen 185 HR 15

Nur vom ACN auszufüllen

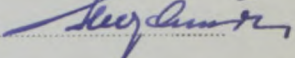
Geprüft gemäß den Unterlagen des Herstellerwerkes DB - VA/S-TW 30.1.1969 

ONS/FIA-Eintragungen

Ergänzungs-Nachtrag von FIA anerkannt in Kategorie
gültig ab 1/4 / 1968 Liste 69/2

FIA-Stempel

Unterschrift 

Fotos 60 X 80 mm
der umstehend beschriebenen Testblatt-Ergänzungen (Varianten)

