



FEDERATION INTERNATIONALE DU SPORT AUTOMOBILE

Homologation N°

A - 5205

Groupe **A/B**
Group

FICHE D'HOMOLOGATION CONFORME A L'ANNEXE J DU CODE SPORTIF INTERNATIONAL
HOMOLOGATION FORM IN ACCORDANCE WITH APPENDIX J OF THE INTERNATIONAL SPORTING CODE

Homologation valable à partir du
Homologation valid as from

- 1 MARS 1984

en groupe
in group

A

Photo A



Photo B



1. DEFINITIONS / DEFINITIONS

101. Constructeur

Manufacturer Fabryka Samochodów Osobowych (F.S.O.)

102. Dénomination(s) commerciale(s) — Modèle et type

Commercial name(s) — Type and model FSO 1500 - 125 P

103. Cylindrée totale

Cylinder capacity 1481

cm³

104. Mode de construction

Type of car construction

séparée, matériau du châssis
separate, material of chassis

acier

monocoque
unitary construction

105. Nombre de volumes

Number of volumes 3

106. Nombre de places

Number of places 5



Marque FSO Modèle 125 P N° Homol. A-5205
Make _____ Model _____

2. DIMENSIONS, POIDS / DIMENSIONS, WEIGHT

202. Longueur hors-tout
Overall length 4272 mm ± 1%
203. Largeur hors-tout
Overall width 1650 mm ± 1% Endroit de la mesure
Where measured front axle
204. Largeur de la carrosserie:
Width of bodywork:
a) A la hauteur de l'axe AV
At front axle 1650 mm ± 1%
b) A la hauteur de l'axe AR
At rear axle 1610 mm ± 1%
206. Empattement: a) Droit
Wheelbase: Right 2509 mm ± 1% b) Gauche:
Left: 2509 mm ± 1%
209. Porte-à-faux: a) AV:
Overhang: Front: 742 mm ± 1% b) AR:
Rear: 1021 mm ± 1%
210. Distance «G» (volant — paroi de séparation AR)
Distance «G» (steering wheel — rear bulkhead) 1540 mm ± 1%

3. MOTEUR / ENGINE: (En cas de moteur rotatif, voir Article 335 sur fiche complémentaire). (In case of rotative engine, see Article 335 on complementary form).

301. Emplacement et position du moteur:
Location and position of the engine: front, longitudinal, 0°
303. Cycle
Cycle four stroke
304. Suralimentation oui/non; type
Supercharging yes/no; type _____
(En cas de suralimentation, voir également l'Article 334 sur fiche complémentaire)
(In case of supercharging, see also Article 334 on complementary form)
305. Nombre et disposition des cylindres
Number and layout of the cylinders four - in line
306. Mode de refroidissement
Cooling system liquid
307. Cylindrée: a) Unitaire 370,3 cm³ b) Totale 1481 cm³
Cylinder capacity: a) Unitary _____ cm³ b) Total _____ cm³
c) Totale maximum autorisée*: _____ cm³ *(Cette indication n'est pas à considérer en Gr. N)
c) Maximum total allowed*: 1504 cm³ *(This indication is not to be considered in Gr. N)



Marque / Make FSO Modèle / Model 125 P N° Homol. A-5205

312. Matériau du bloc-cylindres / Cylinder block material cast iron

313. Chemises: a) oui/non / Sleeves: yes/no c) Type: _____
Type: _____

314. Alésage / Bore 77 mm

315. Alésage maximum autorisé / Maximum bore allowed 77,6 mm
(Cette indication n'est pas à considérer en Gr N) / (This indication is not to be considered in Gr N)

316. Course / Stroke 79,5 mm

318. Bielle: a) Matériau / Connecting rod: Material steel b) Type de la tête de bielle / Big end type divided - two parts

c) Diamètre intérieur de la tête de bielle (sans coussinets): / Interior diameter of the big end (without bearings): 56,7 mm $\pm 0,1\%$

d) Longueur entre axes: / Length between the axes: 133 mm ($\pm 0,1$ mm) e) Poids minimum: / Minimum weight: 789 g

319. vilebrequin: a) Type de construction / Crankshaft: Type of manufacture one piece

b) Matériau / Material steel

c) coulé / moulded estampé / stamped d) Nombre de paliers / Number of bearings 3

e) Type de paliers / Type of bearings smooth

f) Diamètre des paliers / Diameter of bearings 63,0 mm $\pm 0,2\%$

g) Matériau des chapeaux des paliers / Bearing caps material cast iron

h) Poids minimum du vilebrequin nu / Minimum weight of the bare crankshaft 12800 g

320. Volant moteur: a) Matériau / Flywheel: Material steel

b) Poids minimum avec couronne de démarreur / Minimum weight of the flywheel with starter ring 6800 g

321. Culasse: a) Nombre de culasses / Cylinderhead: Number of cylinderheads 1 b) Matériau / Material aluminium

323. Alimentation par carburateur(s): a) Nombre de carburateurs / Fuel feed by carburettor(s): Number of carburators 1

b) Type / Type double barrel c) Marque et modèle / Make and model FOS Łódź, 34 DCMP 2/250



Marque FSO Modèle 125 P N° Homol. A-5205
 Make _____ Model _____

d) Nombre de passages de gaz par carburateur two
 Number of mixture passages per carburettor _____
 e) Diamètre maximum de la tubulure de gaz à la sortie du carburateur 34 x 2 mm
 Maximum diameter of the flange hole of the carburettor exit port _____
 f) Diamètre du diffuseur au point d'étranglement maximum 24 x 2 mm
 Diameter of the venturi at the narrowest point _____

324. Alimentation par injection:
Fuel feed by injection:
 a) Marque: _____
 Manufacturer: _____
 b) Modèle du système d'injection: _____
 Model of injection system: _____
 c) Mode de dosage du carburant: mécanique électronique hydraulique
 Kind of fuel measurement: mechanical electronical hydraulic
 c1) Plongeur oui/non c2) Mesure du volume d'air oui/non
 Piston pump yes/no Measurement of air volume yes/no
 c3) Mesure de la masse d'air oui/non c4) Mesure de la vitesse de l'air oui/non
 Measurement of air mass yes/no Measurement of air speed yes/no
 c5) Mesure de la pression d'air oui/non
 Measurement of air pressure yes/no
 Quelle est la pression de réglage? _____ bars
 Which pressure is taken for measurement? _____
 d) Dimensions effectives du point de mesure au(x) papillon(s) ou au(x) tiroir(s) d'étranglement _____ mm
 Effective dimensions of measure position in the throttle area _____
 e) Nombre des sorties effectives de carburant _____
 Number of effective fuel outlets _____
 f) Position des soupapes d'injection: Canal d'admission Culasse
 Position of injection valves: Inlet manifold Cylinderhead
 g) Parties du système d'injection servant au dosage du carburant _____
 Statement of fuel measuring parts of injection system _____

325. Arbre à cames: a) Nombre one b) Emplacement lateral /OHV/
 Camshaft: Number _____ Location _____
 c) Système d'entraînement notched belt d) Nombre de paliers par arbre three
 Driving system _____ Number of bearings for each shaft _____
 f) Système de commande des soupapes mechanical control of valves tappet and rocker arm
 Type of valve operation _____

326. Distribution: e) Levée maximum des soupapes
 Timing: Maximum valve lift Admission Inlet 9,8 mm Echappement Exhaust 9,7 mm
 avec jeu de 0,2 mm with clearance 0,25 mm

327. Admission: a) Matériau du collecteur aluminium
 Inlet: Material of the manifold _____
 b) Nombre d'éléments du collecteur one c) Nombre de soupapes par cylindre one
 Number of manifold elements _____ Number of valves per cylinder _____
 d) Diamètre maximum des soupapes 35 mm e) Diamètre de la tige de soupape 8 mm
 Maximum diameter of the valves _____ Diameter of the valve stem _____
 f) Longueur de la soupape 110 mm g) Type des ressorts de soupape helical
 Length of the valve _____ Type of valve springs _____



Marque / Make FSO Modèle / Model 125 P N° Homol. A-5205

328. Echappement: a) Matériau du collecteur / Exhaust: Material of the manifold cast iron
b) Nombre d'éléments du collecteur / Number of manifold elements one
c) Diamètre maximum des soupapes / Maximum diameter of the valves 31,5 mm
d) Nombre de soupapes par cylindre / Number of valves per cylinder one
e) Longueur de la soupape / Length of the valve 104,6 mm
f) Diamètre de la tige de soupape / Diameter of the valve stem 8 mm
g) Type des ressorts de soupape / Type of valve springs helical

330. Système d'allumage: a) Type / Ignition system: Type operated by battery
b) Nombre de bougies par cylindre / Number of plugs per cylinder one
c) Nombre de distributeurs / Number of distributors one

333. Système de lubrification: a) Type / Lubrication system: Type wet sump
b) Nombre de pompes à huile / Number of oil pumps one

4. CIRCUIT DE CARBURANT / FUEL CIRCUIT

401. Réservoir: a) Nombre / Fuel tank: Number one
b) Emplacement / Location under luggage compartment
c) Matériau / Material steel
d) Capacité maximum / Maximum capacity 45 L

5. EQUIPEMENT ELECTRIQUE / ELECTRICAL EQUIPMENT

501. Batterie(s): a) Nombre / Battery(ies): Number one

6. TRANSMISSION / DRIVE

601. Roues motrices: avant / Driving wheels: front arrière / rear

602. Embrayage: b) Système de commande / Clutch: Drive system mechanical
c) Nombre de disques / Number of plates one



Marque Make FSO Modèle Model 125 P N° Homol. A-5205

603. Boîte de vitesses: a) Emplacement Location behind engine - engine/passenger comp.
Gear-box:

b) Marque «manuelle» «Manual» make FSO c) Marque «automatique» «Automatic» make _____

d) Emplacement de la commande Location of the gear lever on floor

e) Rappports Ratios

	Manuelle / Manual			Automatique / Automatic			B.V. suppl. / Additional G.B.		
	rappports ratio	nombre de dents / number of teeth	synchro.	rappports ratio	nombre de dents / number of teeth	synchro.	rappports ratio	nombre de dents / number of teeth	synchro.
1	3,753	33:15	+				3,753	33:15	+
2	2,132	25:20	+				2,132	25:20	+
3	1,378	21:26	+				1,378	21:26	+
4	1,000		+				1,000		+
5							0,880	16:31	+
AR/R	3,867	34:15	ne				3,867	34:15	ne
Cons- tante									
Cons- tant.	1,706	29:17					1,706	29:17	

f) Grille de vitesse Gear change gate

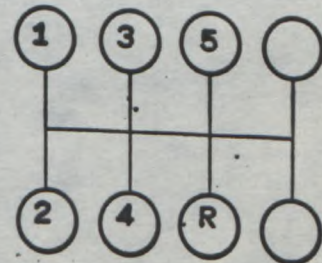
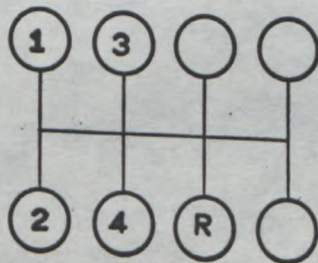

604. Surmultiplication: a) Type Overdrive: no

b) Rapport Ratio _____ c) Nombre de dents Number of teeth _____

d) Utilisable avec les vitesses suivantes Usuable with the following gears _____



Marque / Make FSO Modèle / Model 125 P N° Homol. A-5205

605. Couple final:

Final drive:

- a) Type du couple final
Type of final drive
- b) Rapport
Ratio
- c) Nombre de dents
Teeth number
- d) Type de limitation de différentiel (si prévu)
Type of differential limitation (if provided)

AV / Front	AR / Rear
	hypoidal
	4,1:1
	41:10
	no

e) Rapport de la boîte de transfert
Ratio of the transfer box no

606. Type de l'arbre de transmission
Type of the transmission shaft cardan/pin

7. SUSPENSION / SUSPENSION

701. Type de suspension: a) AV / Front independent, helical springs
Type of suspension: b) AR / rear rigid axle, two blade springs

702. Ressorts hélicoïdaux: AV: oui/non AR: oui/non
Helicoïdal springs: Front: yes/no Rear: yes/no

703. Ressorts à lames: AV: oui/non AR: oui/non
Leaf springs: Front: yes/no Rear: yes/no

704. Barre de torsion: AV: oui/non AR: oui/non
Torsion bar: Front: yes/no Rear: yes/no

705. Autre type de suspension: Voir photo/dessin en page 15
Other type of suspension: See photo or drawing on page 15



Marque
Make

FSO

Modèle
Model

125 P

N° Homol.

A-5205

707. Amortisseurs:

Shock Absorbers:

- a) Nombre par roue
Number per wheel
b) Type
Type
c) Principe de fonctionnement
Working principle

Avant / Front	Arrière / Rear
one	one
telescopic	telescopic
hydraulic	hydraulic

8. TRAIN ROULANT / RUNNING GEAR:

801. Roues: a) Diamètre AV

Wheels: Diameter Front 13 "/ 330,2 mm AR Rear 13 "/ 330,2 mm

803. Freins: a) Système de freinage

Brakes: Braking system double, hydraulic

- b) Nombre de maître-cylindres
Number of master cylinders one

b1) Alésage

Bore 19,05 x 2 mm

- c) Servo-frein
Power assisted brakes oui/non
yes/no

c1) Marque et type

Make and type FSO, master vac.

- d) Régulateur de freinage
Braking adjuster oui/non
yes/no

d1) Emplacement

Location under passenger comp.

- e) Nombre de cylindres par roue:
Number of cylinders per wheel:

- e1) Alésage
Bore

- f) Freins à tambours:

Drum brakes:

- f1) Diamètre intérieur
Interior diameter

- f2) Nombre de mâchoires par roue.
Number of shoes per wheel

- f3) Surface de freinage
Braking surface

- f4) Largeur des garnitures
Width of the shoes

- g) Freins à disques:

Disc brakes:

- g1) Nombres de sabots par roue
Number of pads per wheel

- g2) Nombre d'étriers par roue
Number of calipers per wheel

Avant / Front	Arrière / Rear
one	one
48 mm	38 mm
mm (± 1,5 mm)	mm (± 1,5 mm)
cm ²	cm ²
mm	mm
two	two
one	one



Marque / Make FSO Modèle / Model 125 P N° Homol. A-5205

	AV / Front	AR / Rear
g3) Matériau des étriers Caliper material	<u>aluminium</u>	<u>aluminium</u>
g4) Epaisseur maximale du disque Maximum disc thickness	<u>10,15</u> mm	<u>10,15</u> mm
g5) Diamètre extérieur du disque Exterior diameter of the disc	<u>227</u> mm (± 1 mm)	<u>227</u> mm (± 1 mm)
g6) Diamètre extérieur de frottement des sabots Exterior diameter of the shoe's rubbing surface	<u>225</u> mm	<u>225</u> mm
g7) Diamètre intérieur de frottement des sabots Interior diameter of the shoe's rubbing surface	<u>152</u> mm	<u>152</u> mm
g8) Longueur hors-tout des sabots Overall length of the shoes	<u>97</u> mm	<u>97</u> mm
g9) Disques ventilés Ventilated disc	<u>oui/non</u> yes/no	<u>oui/non</u> yes/no
g10) Surface de freinage par roue Braking surface per wheel	<u>432,3</u> cm ²	<u>432,3</u> cm ²

h) Frein de stationnement: Parking brake: _____
 h1) Système de commande Command system mechanical
 h2) Emplacement de la commande on floor Location of the lever between front seats
 h3) Effet sur roues AV AR On which wheels Front Rear ~~no connection~~

804. Direction: a) Type _____
 Steering: Type roller cam steering gear
 b) Rapport Ratio 16,4 : 1
 c) Servo-assistance oui/non Power assisted yes/no

9. CARROSSERIE / BODYWORK

901. Intérieur: a) Ventilation oui/non Interior: Ventilation yes/no
 b) Chauffage oui/non Heating yes/no
 f) Toit ouvrant optionnel oui/non Sun roof optional yes/no
 f1) Type _____
 f2) Système de commande Command system _____
 g) Système d'ouverture des vitres latérales: AV/Front: crank
 Opening system for the side windows: AR/Rear: crank

902. Extérieur: a) Nombre de portes 4 Exterior: Number of doors _____
 b) Hayon AR oui/non Rear tailgate yes/no
 c) Matériau des portières: AV/Front: steel
 Door material: AR/Rear: steel



Marque
Make

FSO

Modèle
Model

125 P

N° Homol.

A-5205

- d) Matériau du capot AV
Front bonnet material steel
- e) Matériau du capot/hayon AR
Rear bonnet / tailgate material steel
- f) Matériau de la carrosserie
Bodywork material steel/plastics
- g) Matériau du pare-brise
Windscreen material laminated glass
- h) Matériau de la lunette AR
Rear window material tempered glass
- i) Matériau des glaces de custode
Rear quarter lights material plastic
- k) Matériau des vitres latérales
Side window material
AV / Front tempered glass
AR / Rear tempered glass
- l) Matériau du pare-choc avant
Material of the front bumper steel/gum
- m) Matériau du pare-choc arrière
Material of the rear bumper steel /gum

INFORMATIONS COMPLEMENTAIRES

COMPLEMENTARY INFORMATION

The angle between the inlet valve and the exhaust valve : 48°



Marque
Make

FSO

Modèle
Model

125 P

N° Homol.

A-5205

PHOTOS / PHOTOS

Moteur / Engine

C) Profil droit du moteur déposé
Right hand view of dismantled engine

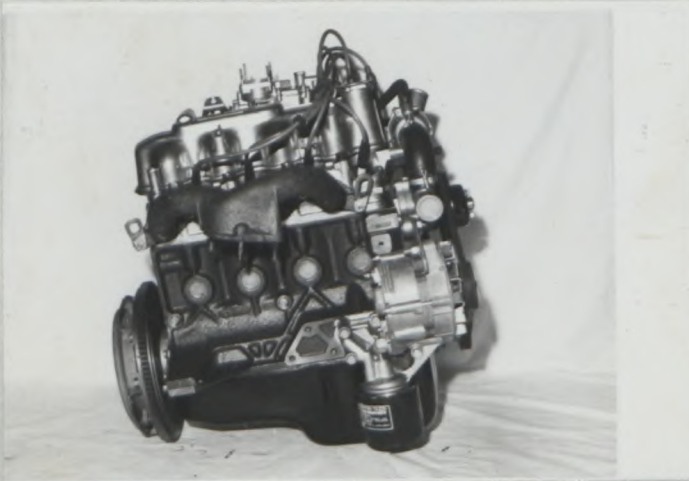

D) Profil gauche du moteur déposé
Left hand view of dismantled engine

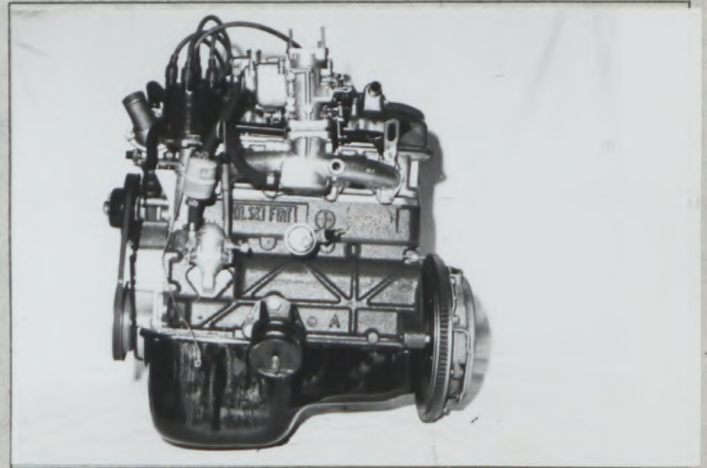

E) Moteur dans son compartiment
Engine in its compartment

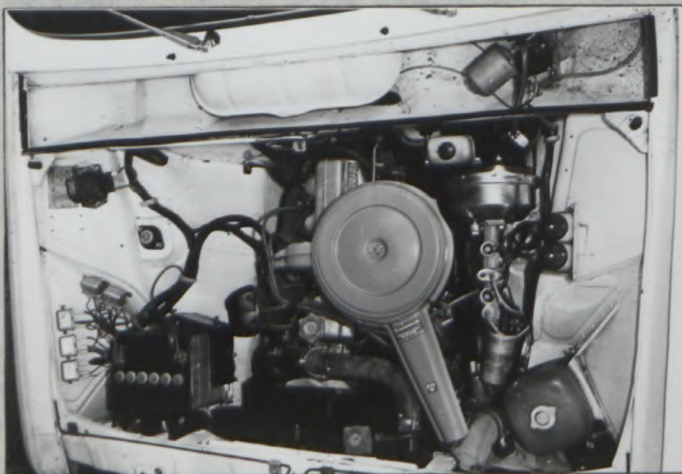

F) Culasse nue
Bare cylinderhead

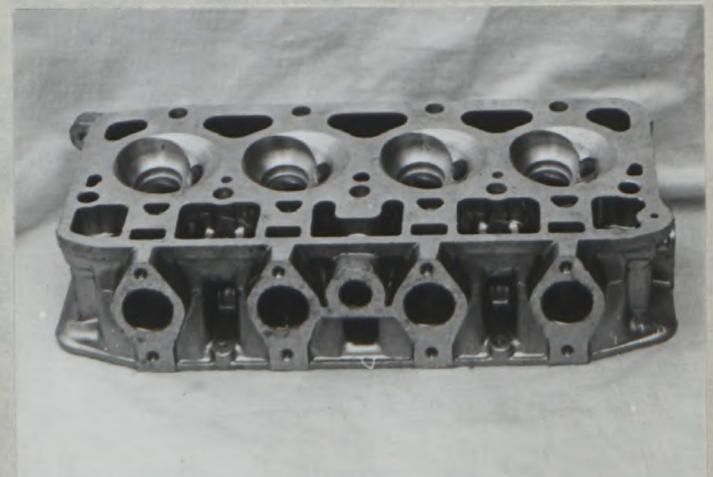

Marque
Make **FSO**

Modèle
Model **125 P**

N° Homol. **A-5205**

G) Chambre de combustion
Combustion chamber

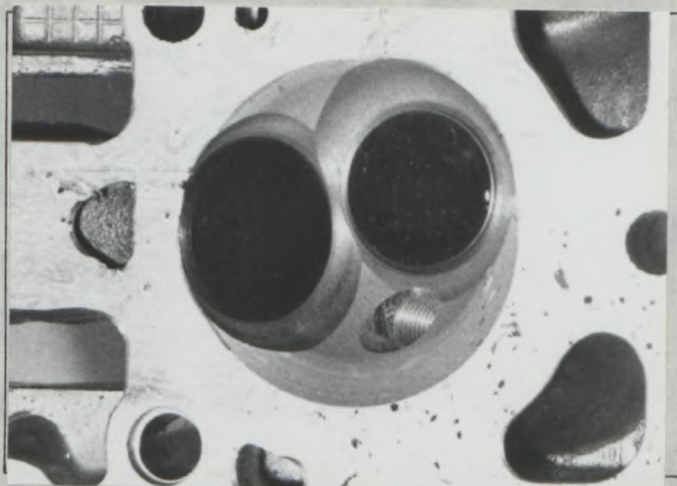

H) Carburateur(s) ou système d'injection
Carburetor(s) or injection system

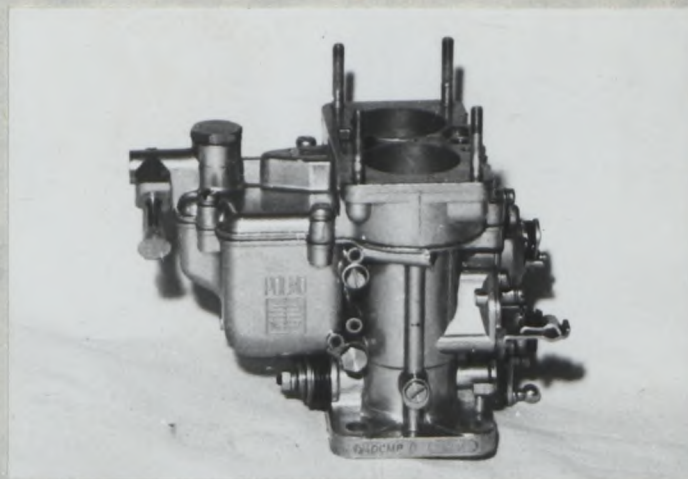

I) Collecteur d'admission
Inlet manifold

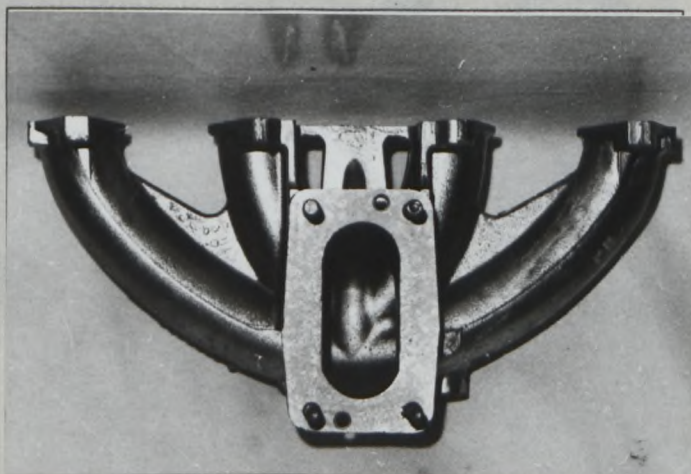

J) Collecteur d'échappement
Exhaust manifold

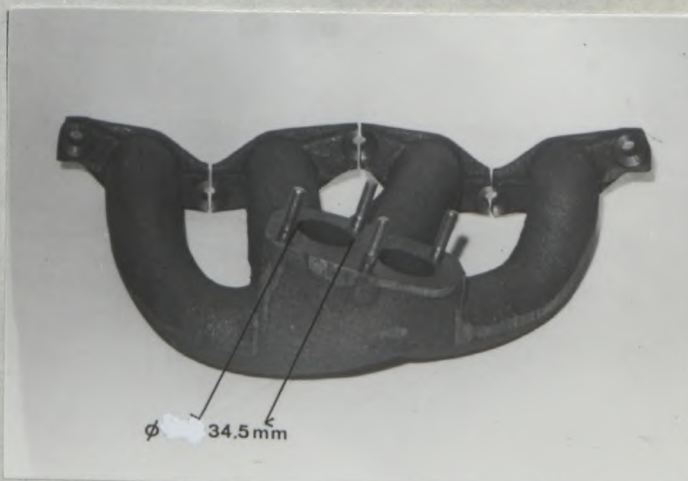

Transmission / Transmission

S) Carter de boîte de vitesses et cloche d'embrayage
Gearbox casing and clutch bellhousing

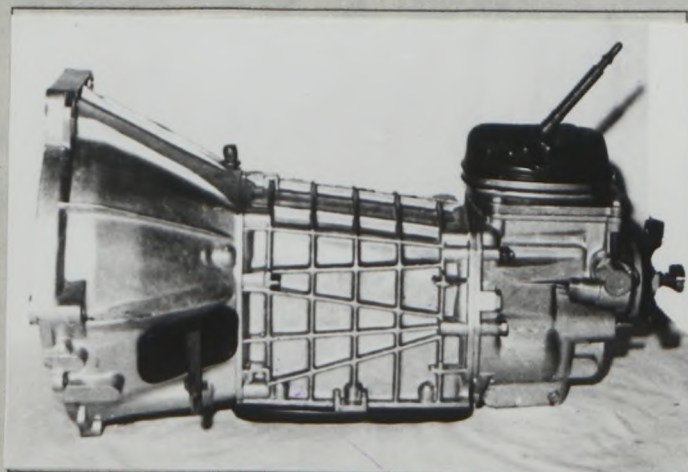

Marque
Make

FSO

Modèle
Model

125 P

N° Homol.

A-5205

Suspension / Suspension

T) Train avant complet déposé

Complete dismantled front running gear

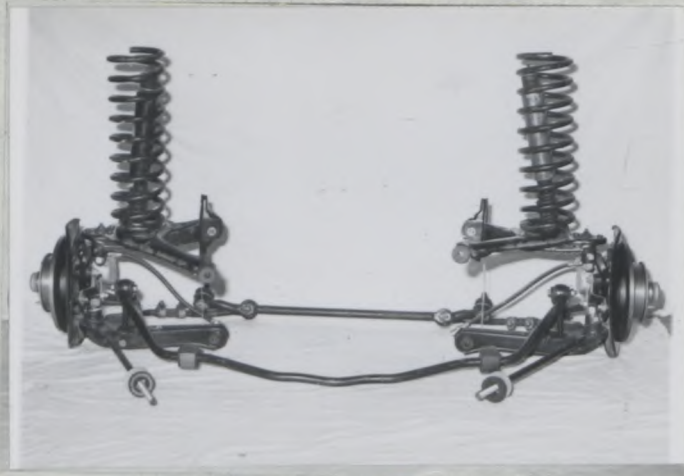

U) Train arrière complet déposé

Complete dismantled rear running gear

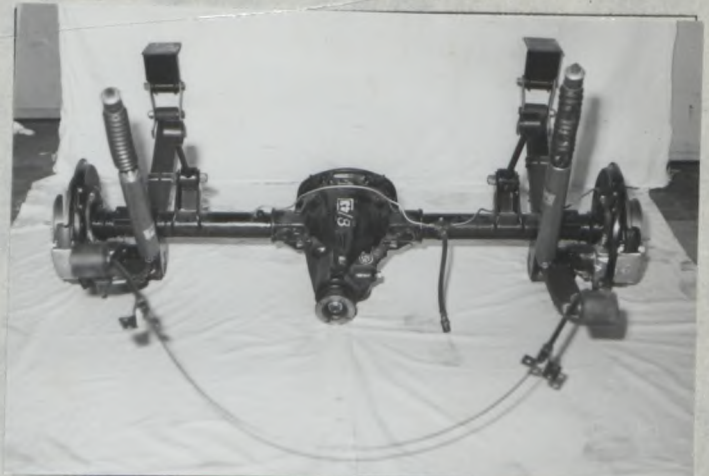

Train roulant / Running gear

V) Freins avant

Front brakes

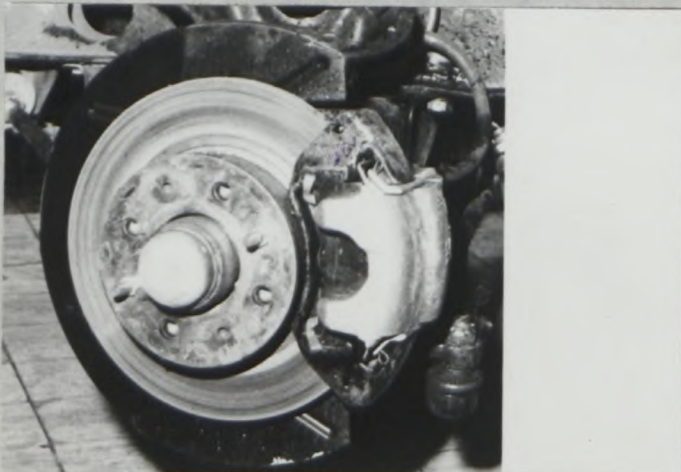

W) Freins arrière

Rear brakes

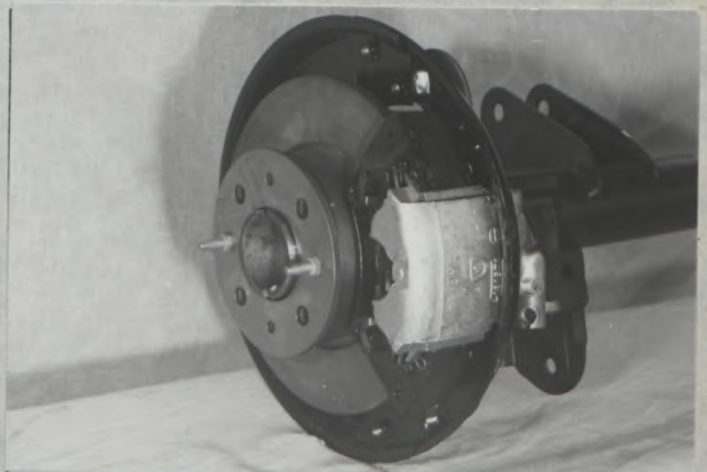

Carrosserie / Bodywork

X) Tableau de bord

Dashboard



Y) Toit ouvrant

Sunroof



Marque
Make

FSO

Modèle
Model

125 P

N° Homol.

A-5205

DESSINS / DRAWINGS

Moteur / Engine

- I Orifices d'admission de la culasse, face collecteur (tolérances sur dimensions: -2%, +4%)
Cylinderhead inlet ports, manifold side (tolerances on dimensions: -2%, +4%)

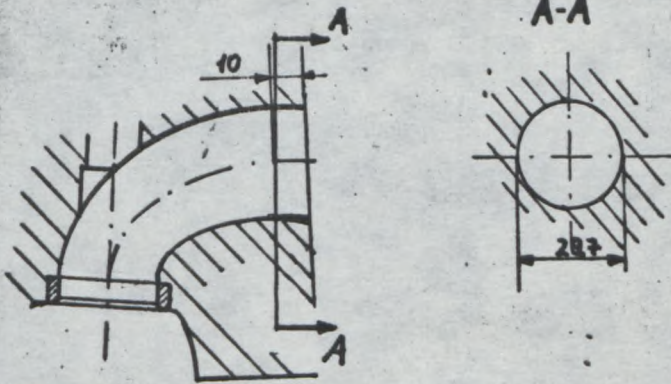

- II Orifices du collecteur d'admission, côté culasse (tolérances sur dimensions: -2%, +4%)
Inlet manifold ports, cylinderhead side (tolerances on dimensions: -2%, +4%)

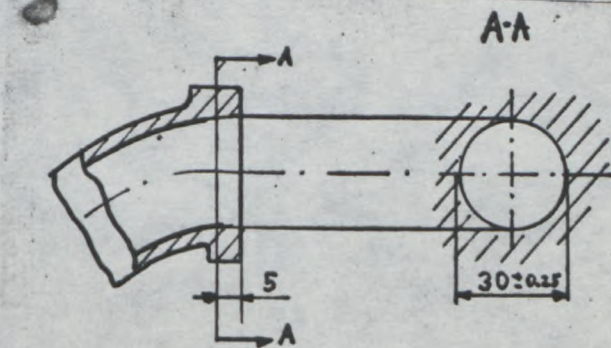

- III Orifices d'échappement de la culasse, face collecteur (tolérances sur dimensions: -2%, +4%)
Cylinderhead exhaust ports, manifold side (tolerances on dimensions: -2%, +4%)

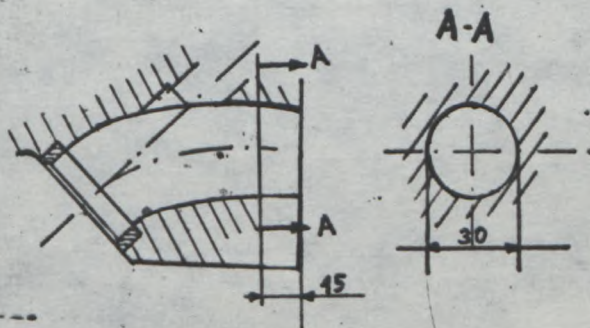

- IV Orifices du collecteur d'échappement, côté culasse (tolérances sur dimensions: -2%, +4%)
Exhaust manifold ports, cylinderhead side (tolerances on dimensions: -2%, +4%)

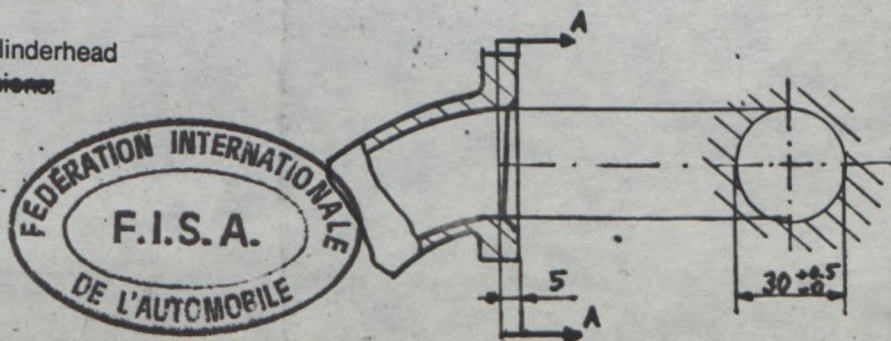

Marque
Make

FSO

Modèle
Model

125 P

N° Homol.

A - 5205

Suspension / Suspension

XV. Système de suspension, selon l'article 705 ou en remplacement des photos O et P.
Suspension system according to article 705 or replacing photos O and P.





FEDERATION INTERNATIONALE DU SPORT AUTOMOBILE

Homologation N°

A-5205

Groupe **A/B**
Group

Marque **FSO** Modèle **125 P**
Make _____ Model _____

Dimensions intérieures comme définies par le Règlement d'Homologation
Interior dimensions as defined by the Homologation Regulations.

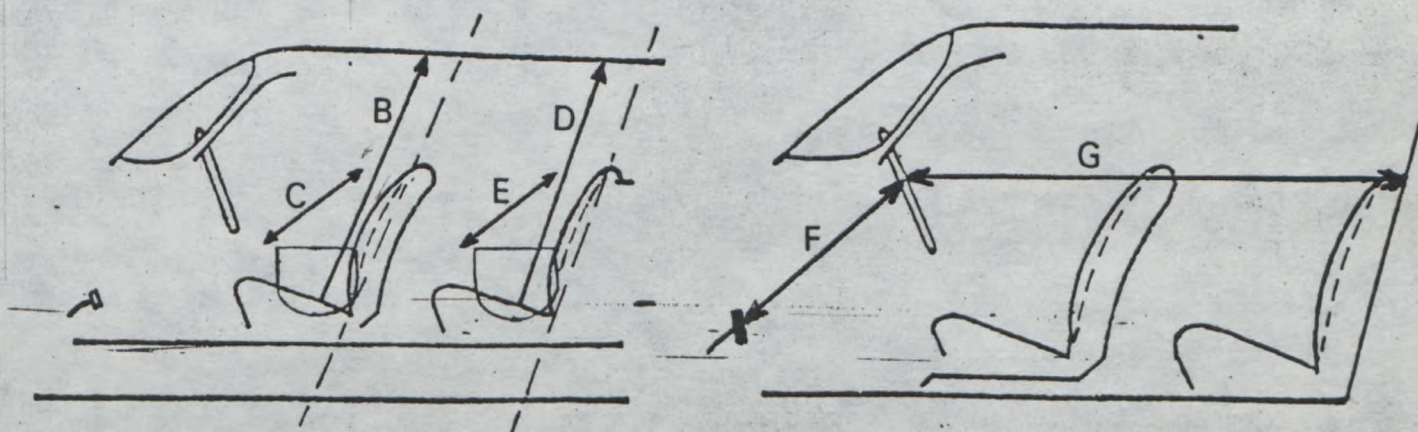

- B (Hauteur sur sièges avant) **935** mm
(Height above front seats)
- C (Largeur aux sièges avant) **1425** mm
(Width at front seats)
- D (Hauteur sur sièges arrière) **885** mm
(Height above rear seats)
- E (Largeur aux sièges arrière) **1415** mm
(Width at rear seats)
- F (Volant — Pédale de frein) **630** mm
(Steering wheel — brake pedal)
- G (Volant — paroi de séparation arrière) **1540** mm
(Steering wheel — rear bulkhead)
- H = F+G = **2170** mm





FEDERATION INTERNATIONALE DU SPORT AUTOMOBILE

Homologation N°

A - 5205

Extension N°

01-01VO

FICHE D'EXTENSION A L'HOMOLOGATION OFFICIELLE FISA
FORM OF EXTENSION TO THE OFFICIAL FISA HOMOLOGATION

ET Evolution normale du type: dès le numéro de châssis
Normal evolution of the type: as from chassis number _____

VF Variante de fourniture / Supply variant

VO Variante option / Option variant

ER Errata / Erratum

Homologation valable dès le
Homologation valid as from _____

- 1 JAN. 1987

en groupe
in group

A

Constructeur
Manufacturer

F.S.O.

Modèle et type
Model and type

FSO 1500-125P

Page ou ext. Page or ext.	Art. Art.	Description Description
5	401b	On the floor of luggage compartment
5	401c	Steel
5	401d	45 L

SEKRETARZ GENERALNY

mgr inż. Stanisław Szlachetka



Stanisław Szlachetka

Marque
Make

F.S.O.

Modèle
Model

FSO 1500-125P

N° Hompl.

A - 5205

N° Ext.

01-01VO

PHOTOS / PHOTOS

fuel tank



location in the car

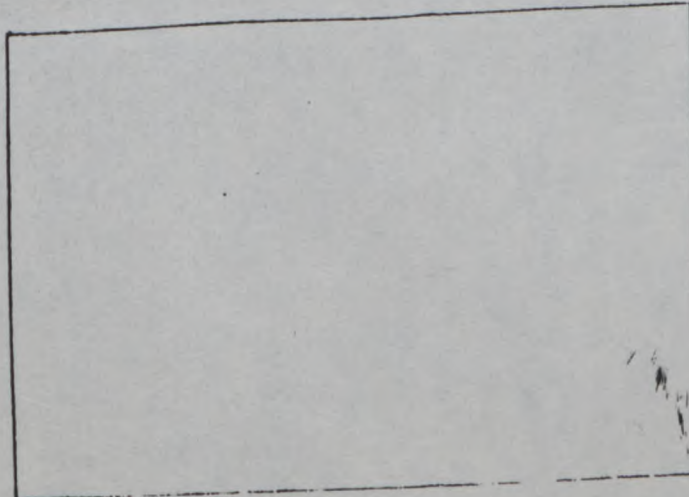
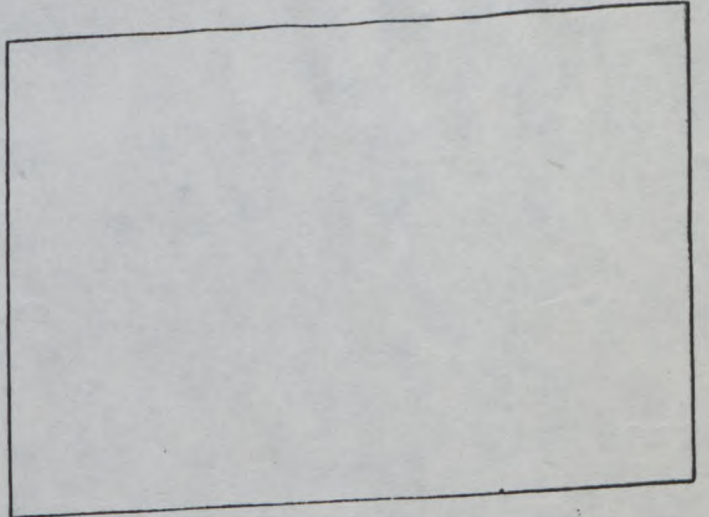
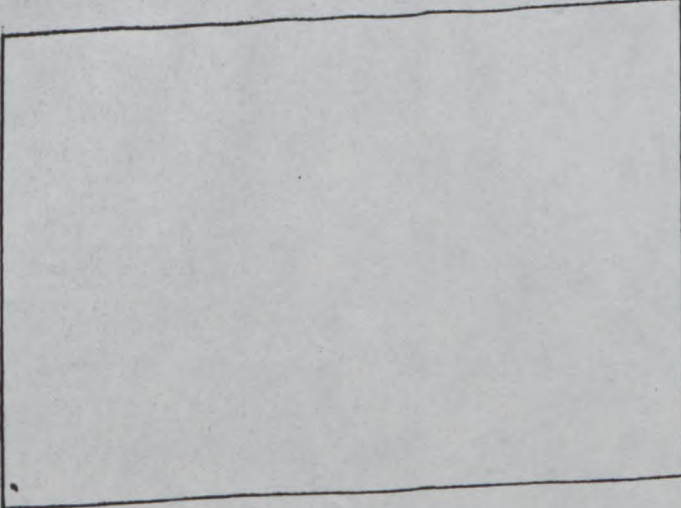
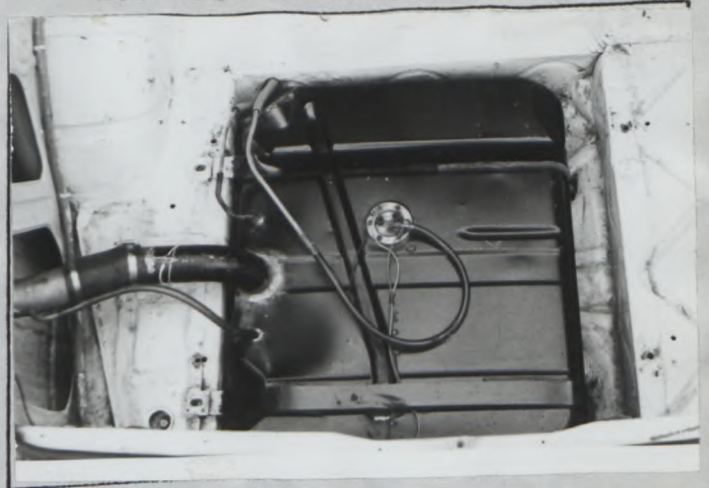

CERTIFICAT DE PRODUCTION

PRODUCTION CERTIFICATE

Constructeur
 Fabryka Samochodów Osobowych
 Manufacturer

Date 22.09.1983

Modèle de voiture 125 P
 Car Model

Type ou désignation commerciale
 Type or commercial designation
 FSO 1500

No d'homologation
 Homologation No

Nature de l'extension
 Nature of the extension

PRODUCTION

Je soussigné certifie que la production mentionnée ci-contre s'entend pour des voitures entièrement terminées, identiques et conformes à la fiche d'homologation présentée pour ce modèle.

I hereby certify that the production indicated opposite concerns cars which are entirely completed, identical and in conformity with the recognition form submitted for the said model.

Centrum Badań i Rozwoju
 Samochodów Osobowych w W-wle
 DYSKONT

Signature *Dr inż. Włodzisław Sel*

Fonction
 Position

	Mois / Année Month / Year	Nombre Number
1	8/82	4357
2	9/82	4670
3	10/82	4333
4	11/82	4243
5	12/82	5038
6	1/83	4685
7	2/83	4487
8	3/83	5365
9	4/83	4517
10	5/83	4504
11	6/83	4247
12	7/83	1305
TOTAL		51751
Observations : Remarks :		

