



**AUTOMOBILE CLUB D'ITALIA**  
COMMISSIONE SPORTIVA AUTOMOBILISTICA ITALIANA  
FEDERATION INTERNATIONALE DU SPORT AUTOMOBILE

Homologation N°  
Omologazione N°

**A-5064**

Groupe **A/B**  
Gruppo

FICHE D'HOMOLOGATION CONFORME A L'ANNEXE J DU CODE SPORTIF INTERNATIONAL  
SCHEDA D'OMOLOGAZIONE CONFORME ALL'ALLEGATO J AL CODICE SPORTIVO INTERNAZIONALE

Homologation valable à partir du -1 AOÛT 1982 en groupe  
Omologazione valida a partire dal \_\_\_\_\_ in gruppo A

Photo A  
Foto A

Photo B  
Foto B



**1. DEFINITIONS / DEFINIZIONI**

101. Constructeur FIAT AUTO S.p.A.  
Costruttore

102. Dénomination(s) commerciale(s) – Modèle et type AUTOBIANCHI A 112 ABARTH 70 HP (A 112 A1)  
Denominazione(1) commerciale(1) – Modello e tipo

103. Cylindrée totale 1050 cm<sup>3</sup>  
Cilindrata totale

104. Mode de construction acier - acciaio  
Tipo di costruzione  
 séparée, matériau du châssis  
separata, materiale del telaio  
 monocoque  
monoscocca

105. Nombre de volumes 2  
Numero dei volumi

106. Nombre de places 5  
Numero dei posti

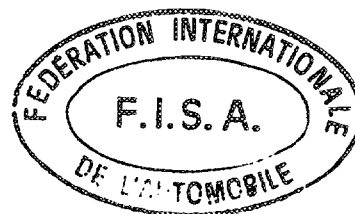

Marque AUTOBIANCHI Modèle A 112 ABARTH 70 HP N° Homol. A-5064  
Marca AUTOBIANCHI Modello A 112 ABARTH 70 HP N° Omologazione A-5064

## 2. DIMENSIONS, POIDS / DIMENSIONI, PESO

202. Longueur hors-tout  
Lunghezza fuori-tutto 3207 mm ± 1%
203. Largeur hors-tout  
Larghezza fuori-tutto 1480 mm ± 1% Endroit de la mesure aile av  
Punto della misurazione passaruota anteriore
204. Largeur de la carrosserie:  
Larghezza della carrozzeria: a) A la hauteur de l'axe AV  
All'altezza dell'asse ant. 1455 mm ± 1%  
b) A la hauteur de l'axe AR  
All'altezza dell'asse post. 1440 mm ± 1%
206. Empattement: a) Droit  
Passo: Destro 2038 mm ± 1% b) Gauche:  
Sinistro 2038 mm ± 1%
209. Porte-à-faux: a) AV:  
Sbalzo: Ant.: 572 mm ± 1% b) AR:  
Post.: 597 mm ± 1%
210. Distance "G" (volant - paroi de séparation AR)  
Distanza "G" (volante - paratia di separazione post.) 1430 mm ± 1%

## 3. MOTEUR / MOTORE: (En cas de moteur rotatif, voir Article 335 sur fiche complémentaire). (In caso di motore rotativo, v. art. 355 sulla scheda complementare).

301. Emplacement et position du moteur:  
Ubicazione e posizionamento del motore: AV, transversal - ant. trasversale; 0° - 0°
303. Cycle  
Ciclo 4 temps - 4 tempi
304. Suralimentation, oui/non; type  
Sovralimentazione sì/no tipo -----  
(En cas de suralimentation, voir également l'Article 334 sur fiche complémentaire)  
(In caso di sovralimentazione, v. anche l'art. 334 sulla scheda complementare)
305. Nombre et disposition des cylindres  
Numero e disposizione dei cilindri 4 en ligne - 4 in linea
306. Mode de refroidissement  
Sistema di raffreddamento à liquide - a liquido
307. Cylindrée: a) Unitaire  
Cilindrata: a) Unitaria 262,5 cm<sup>3</sup> b) Totale  
b) Totale 1050 cm<sup>3</sup>  
c) Totale maximum autorisée\*:  
c) Totale massima autorizzata\*: 1068,7 cm<sup>3</sup>  
\* (Cette indication n'est pas à considérer en Gr. N)  
\* (Questa indicazione non è da considerare in Gr. N)

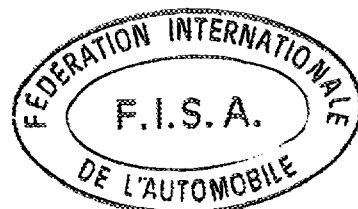

Marque AUTOBIANCHI Modèle A 112 ABARTH 70 HP N° Homol. A-5064  
Marca AUTOBIANCHI Modello A 112 ABARTH 70 HP N° Omologazione A-5064

312. Matériau du bloc-cylindres fonte - ghisa  
Materiale del blocco cilindri fonte - ghisa
313. Chemises: a) oui/non \_\_\_\_\_ c) Type: \_\_\_\_\_  
Camicie: si/no \_\_\_\_\_ Tipo \_\_\_\_\_
314. Alésage 67,2 mm  
Alesaggio 67,2 mm
315. Alésage maximum autorisé 67,8 mm (Cette indication n'est pas à considérer en Gr. N)  
Alesaggio massimo autorizzato 67,8 mm (Questa indicazione non è da considerare in Gr. N)
316. Course 74 mm  
Corsa 74 mm
318. Bielle: a) Matériau acier - acciaio b) Type de la tête de bielle 2 pièces - pezzi  
Biella: Materiale acier - acciaio Tipo della testa di biella 2 pièces - pezzi  
c) Diamètre intérieur de la tête de bielle (sans coussinets): 43,7 mm  $\pm 0,1\%$   
c) Diametro interno della testa di biella (senza cuscinetti) 43,7 mm  $\pm 0,1\%$   
d) Longueur entre axes: 110 mm ( $\pm 0,1$  mm) e) Poids minimum: 440 g  
Lunghezza tra gli assi 110 mm ( $\pm 0,1$  mm) Peso minimo 440 g
319. Vilebrequin: a) Type de construction intégrale  
Albero motore: Tipo di costruzione integrabile  
b) Matériau acier - acciaio  
Materiale acier - acciaio  
c)  coulé  estampé d) Nombre de paliers 3  
fuso  stampato Numero dei cuscinetti 3  
e) Type de paliers coque fin lisses - guscio sottile lisci  
Tipo dei cuscinetti coque fin lisses - guscio sottile lisci  
f) Diamètre des paliers 40 mm  $\pm 0,2\%$   
Diametro dei cuscinetti 40 mm  $\pm 0,2\%$   
g) Matériau des chapeaux des paliers fonte  
Materiale dei cappelli supporti albero motore ghisa  
h) Poids minimum du vilebrequin nu 8600 g  
Peso minimo dell'albero motore nudo 8600 g
320. Volant moteur: a) Matériau fonte - ghisa  
Volano motore: Materiale fonte - ghisa  
b) Poids minimum avec couronne de démarreur 5000 g  
Peso minimo con corona d'avviamento 5000 g
321. Culasse: a) Nombre de culasses 1 b) Matériau alliage d'aluminium  
Testata: Numero delle testate 1 Materiale lega d'alluminio
323. Alimentation par carburateur(s): a) Nombre de carburateurs 1  
Alimentazione a carburatore(i): Numero dei carburatori 1  
b) Type inversé, double corps invertito, doppio corpo c) Marque et modèle WEBER 32 DMTR3  
Tipo invertito, doppio corpo Marca e modello WEBER 32 DMTR3

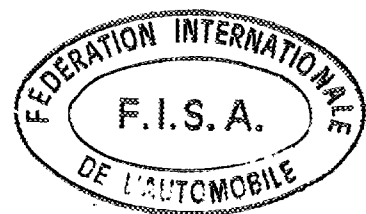

Marque  
Marca AUTOBIANCHI

Modèle  
Modello A 112 ABARTH 70 HP

N° Homol.  
N° Omologazione A-5064

- d) Nombre de passages de gaz par carburateur  
Numero dei passaggi di miscela per carburatore 2
- e) Diamètre maximum de la tubulure de gaz à la sortie du carburateur  
Diametro massimo del condotto della miscela all'uscita del carburatore 32 - 32 mm
- f) Diamètre du diffuseur au point d'étranglement maximum  
Diametro del diffusore nel punto di massima strozzatura 22 - 22  $\pm 0,25$  mm

324. Alimentation par injection: a) Marque: \_\_\_\_\_  
Alimentazione ad iniezione \_\_\_\_\_ Marca \_\_\_\_\_
- b) Modèle du système d'injection: \_\_\_\_\_  
Modello del sistema d'iniezione \_\_\_\_\_
- c) Mode de dosage du carburant:  mécanique  électronique  hydraulique  
Sistema di dosaggio del carburante  meccanico  elettronico  idraulico
- c1) Plongeur oui/non c2) Mesure du volume d'air oui/non  
Pompa a stantuffo si/no Misura del volume d'aria si/no
- c3) Mesure de la masse d'air oui/non c4) Mesure de la vitesse de l'air oui/non  
Misura della massa d'aria si/no Misura della velocità dell'aria si/no
- c5) Mesure de la pression d'air oui/non Quelle est la pression de réglage? \_\_\_\_\_ bars  
Misura della pressione dell'aria si/no Qual'è la pressione di regolazione? \_\_\_\_\_ bar
- d) Dimensions effectives du point de mesure au(x) papillon(s) ou au(x) tiroir(s) d'étranglement  
Dimensioni effettive del punto di misura alla(e) farfalla(e) o a(ai) cassetto(i) di strozzatura \_\_\_\_\_ mm
- e) Nombre des sorties effectives de carburant  
Numero delle effettive uscite di carburante \_\_\_\_\_
- f) Position des soupapes d'injection:  Canal d'admission  Culasse  
Posizione delle valvole d'iniezione:  Collettore d'aspirazione  Testata
- g) Parties du système d'injection servant au dosage du carburant  
Parti del sistema d'iniezione che servono per il dosaggio del carburante \_\_\_\_\_

325. Arbre à cames: a) Nombre b) Emplacement latéral  
Albero a camme. Numero 1 Ubicazione laterale
- c) Système d'entraînement par chaîne d) Nombre de paliers par arbre  
Sistema di trasmissione a catena Numero cuscinetti per albero 3
- f) Système de commande des soupapes mécanique par tiges et culbuteurs  
Sistema di comando delle valvole meccanico con aste e bilancieri

326. Distribution: e) Levée maximum des soupapes Admission Echappement  
Distribuzione: Alzata massima delle valvole Aspirazione 9,45 mm Scarico 9,4 mm  
avec jeu de con gioco di 0,25 mm 0,30 mm

327. Admission: a) Matériau du collecteur  
Aspirazione: Materiale del collettore alliage d'aluminium - lega d'alluminio
- b) Nombre d'éléments du collecteur c) Nombre des soupapes par cylindre  
Numero degli elementi del collettore 1 Numero delle valvole per cilindro 1
- d) Diamètre maximum des soupapes e) Diamètre de la tige de soupape  
Diametro massimo delle valvole 29,1 mm Diametro dello stelo della valvola 7,0  $\pm 0,2$  mm
- f) Longueur de la soupape g) Type des ressorts de soupape  
Lunghezza della valvola 95,25  $\pm 0,5$  mm Tipo di molle della valvola hélicoidal - elicoidal

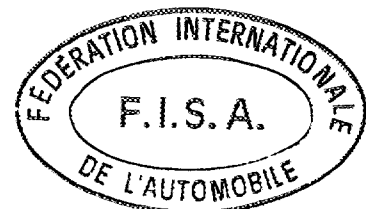

Marque  
Marca AUTOBIANCHI

Modèle  
Modello A 112 ABARTH 70 HP

N° Homol. A-5064  
N° Omologazione

328. Echappement: a) Matériau du collecteur  
Scarico: Materiale del collettore acier - acciaio  
b) Nombre d'éléments du collecteur  
Numero di elementi del collettore 1  
d) Nombre de soupapes par cylindre  
Numero delle valvole per cilindro 1  
e) Diamètre maximum des soupapes  
Diametro massimo delle valvole 26,1 mm  
f) Diamètre de la tige de soupape  
Diametro dello stelo delle valvole 7,0  $\pm 0,2$  mm  
g) Longueur de la soupape  
Lunghezza della valvola 95,25  $\pm 0,5$  mm  
h) Type des ressorts de soupape hélicoidal  
Tipo di molle della valvola elicoidale

330. Système d'allumage: a) Type  
Sistema d'accensione: Tipo à batterie - a batteria  
b) Nombre de bougies par cylindre  
Numero delle candele per cilindro 1  
c) Nombre de distributeurs  
Numero dei distributori 1

333. Système de lubrification: a) Type carter humide  
Sistema di lubrificazione: Tipo carter umido  
b) Nombre de pompes à huile  
Numero delle pompe olio 1

#### 4. CIRCUIT DE CARBURANT / CIRCUITO DEL CARBURANTE

401. Réservoir: a) Nombre  
Serbatoio: Numero 1  
b) Emplacement AR, au dessous du emplacement à bagages  
Ubicazione post. sotto vanobagagli  
c) Matériau tôle d'acier  
Materiale lamiera d'acciaio  
d) Capacité maximum  
Capacità massima 30 L

#### 5. EQUIPEMENT ELECTRIQUE / EQUIPAGGIAMENTO ELETTRICO

501. Batterie(s): a) Nombre  
Batteria(e): Numero 1

#### 6. TRANSMISSION / TRASMISSIONE

601. Roues motrices:  avant  arrière  
Ruote motrici:  ant.  post.

602. Embrayage: b) Système de commande  
Frizione: Sistema di comando mécanique, à pédale - meccanico a pedale  
c) Nombre de disques  
Numero dei dischi 1

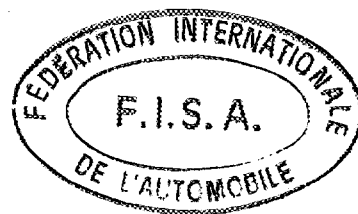

Marque  
 Marca AUTOBIANCHI

Modèle  
 Modello A 112 ABARTH 70 HP

N° Homol. A-5064  
 N° Omologazione \_\_\_\_\_

603. Boîte de vitesses: a) Emplacement  
 Cambio di velocità: Ubicazione AV, transversal - ant, trasversale

b) Marque "manuelle"  
 Marca "manuale" FIAT

c) Marque "automatique"  
 Marca "automatico" -----

d) Emplacement de la commande  
 Ubicazione del comando central: au plancher - centrale sul pavimento

e) Rapports  
 Rapporti

	Manuelle / Manuale			Automatique / Automatico			B.V. suppl. / Cambio di V.S.		
	rapports rapporti	nombre de dents/ numero dei denti	synchro.	rapports rapporti	nombre de dents/ numero dei denti		rapports rapporti	nombre de dents/ numero dei denti	synchro.
1	3,636	40/11	X				2,923	38/13	X
2	2,055	37/18	X				1,895	36/19	X
3	1,348	31/23	X				1,347	31/23	X
4	0,977	44/45	X				1,120	28/25	X
5									
AR/RM	3,615	47/13					3,615	47/13	
Constante Co- stante									

f) Grille de vitesse  
 Griglia di velocità

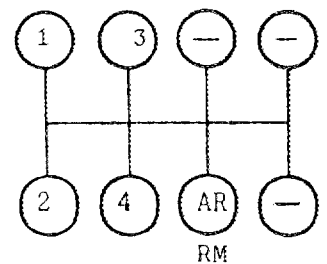
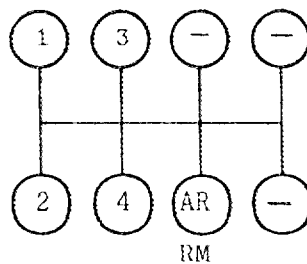

604. Surmultiplication: a) Type  
 Surmoltiplicazione: Tipo -----

b) Rapport  
 Rapporto -----

c) Nombre de dents  
 Numero dei denti -----

d) Utilisable avec les vitesses suivantes  
 Utilizzabile con le seguenti marce -----

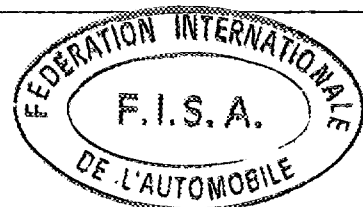

Marque  
Marca AUTOBIANCHI

Modèle  
Modello A 112 ABARTH 70 HP

N° Homol. A-5064  
N° Omologazione \_\_\_\_\_

605. Couple final:  
Coppia finale:  
a) Type du couple final  
Tipo di coppia finale  
b) Rapport  
Rapporto  
c) Nombre de dents  
Numero di denti  
d) Type de limitation de  
différentiel (si prévu)  
Tipo di limitazione  
del differenziale (se prevista)

AV / Ant.	AR / Post.
<u>cyl. hélicoidal</u> <u>cil. elicoidale</u>	_____
<u>4,462</u>	_____
<u>58/13</u>	_____
_____	_____

- e) Rapport de la boîte de transfert  
Rapporto della scatola di rinvio \_\_\_\_\_

606. Type de l'arbre de transmission demi-arbres avec joints homocinétiques  
Tipo dell'albero di trasmissione semi-assi con giunti omocineticici

## 7. SUSPENSION / SOSPENSIONE

701. Type de suspension: a) AV/Ant. Mac Pherson  
Tipo di sospensione: b) AR/Post. BRAS A TRIANGLE OSCILLANT

702. Ressorts hélicoïdaux: AV: ~~oui/non~~ AR: ~~oui/non~~  
Molle elicoidali: Ant.: ~~si/no~~ Post.: ~~si/no~~

703. Ressorts à lames: AV: ~~oui/non~~ AR: ~~oui/non~~  
Molle a balestra: Ant.: ~~si/no~~ Post.: ~~si/no~~

704. Barre de torsion: AV: ~~oui/non~~ AR: ~~oui/non~~  
Barra di torsione: Ant.: ~~si/no~~ Post.: ~~si/no~~

705. Autre type de suspension: Voir photo/dessin en page 15.  
Altro tipo di sospensione: Vedi foto/disegno a pag. 15. \_\_\_\_\_

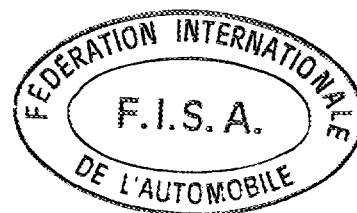

Marque AUTOBIANCHI  
 Marca AUTOBIANCHI

Modèle A 112 ABARTH 70 HP  
 Modello A 112 ABARTH 70 HP

N° Homol. A-5064  
 N° Omologazione A-5064

707. Amortisseurs:

Ammortizzatori:

- a) Nombre par roue  
 Numero per ruota  
 b) Type  
 Tipo  
 c) Principe de fonctionnement  
 Principio di funzionamento

Avant / Ant.	Arrière / Post.
<u>1</u>	<u>1</u>
<u>téléscopique -telescopic</u>	<u>téléscopique- telescopic</u>
<u>hydraulique -idraulico</u>	<u>hydraulique -idraulico</u>

8. TRAIN ROULANT / PARTI ROTANTI:

801. Roues: a) Diamètre AV AR  
 Ruote: Diametro Ant. 13 "/ 330,2 mm Post. 13 "/ 330,2 mm

803. Freins: a) Système de freinage hydraulique - idraulico  
 Freni: Sistema di frenaggio hydraulique - idraulico  
 b) Nombre de maître-cylindres 1 tandem b1) Alésage 20,64 - 19,05 mm  
 Numero delle pompe 1 tandem Alesaggio 20,64 - 19,05 mm  
 c) Servo-frein oui/non c1) Marque et type BENDITALIA - HYDROVAC  
 Servo-freno si/no Marca e Tipo à depression - a depressione  
 d) Régulateur de freinage oui/non d1) Emplacement entre les roues arrières  
 Regolatore di frenata si/no Ubicazione tra le ruote posteriori

- e) Nombre de cylindres par roue:  
 Numero dei cilindri per ruota  
 e1) Alésage  
 Alesaggio  
 f) Freins à tambours:  
 Freni a tamburo:  
 f1) Diamètre intérieur  
 Diametro interno  
 f2) Nombre de mâchoires par roue.  
 Numero delle guarnizioni  
 per ruota  
 f3) Surface de freinage  
 Superficie di frenaggio  
 f4) Largeur des garnitures  
 Larghezza delle guarnizioni  
 g) Freins à disques:  
 Freni a disco:  
 g1) Nombres de sabots par roue  
 Numero delle pastiglie per ruota  
 g2) Nombre d'étriers par roue  
 Numero di pinze per ruota

Avant / Ant.	Arrière / Post.
<u>1</u>	<u>1</u>
<u>48</u> mm	<u>19,05</u> mm
<u>-----</u> mm (± 1,5 mm)	<u>185</u> mm (± 1,5 mm)
<u>-----</u>	<u>2</u>
<u>-----</u> cm <sup>2</sup>	<u>174,3</u> cm <sup>2</sup>
<u>-----</u> mm	<u>30</u> mm
<u>2</u>	<u>-----</u>
<u>1</u>	<u>-----</u>

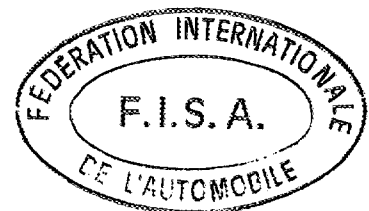



Marque  
 Marca AUTOBIANCHI

Modèle  
 Modello A 112 ABARTH 70 HP

N° Homol.  
 N° Omologazione

**A-5064**

	AV / Ant.	AR / Post.
g3) Matériau des étriers Materiale pinze	<u>fonte - ghisa</u>	<u>-----</u>
g4) Epaisseur maximale du disque Spessore massimo del disco	<u>10 ± 1</u> mm	<u>-----</u> mm
g5) Diamètre extérieur du disque Diametro esterno del disco	<u>227</u> mm (± 1 mm)	<u>-----</u> mm (± 1 mm)
g6) Diamètre extérieur de frottement des sabots Diametro esterno della superficie spazzata dalle pastiglie	<u>226</u> mm	<u>-----</u> mm
g7) Diamètre intérieur de frottement des sabots Diametro interno della superficie spazzata dalle pastiglie	<u>152 ± 1</u> mm	<u>-----</u> mm
g8) Longueur hors-tout des sabots Lunghezza fuori tutto delle pastiglie	<u>97 ± 1</u> mm	<u>-----</u> mm
g9) Disques ventilés Dischi ventilati	<u>oui/non</u> <u>= si/no</u>	<u>oui/non</u> <u>si/no</u>
g10) Surface de freinage par roue Superficie di frenaggio per ruota	<u>439,5</u> cm <sup>2</sup>	<u>-----</u> cm <sup>2</sup>

h) Frein de stationnement:

Freno a mano: sur le tunnel

h2) Emplacement de la commande central

Ubicazione del comando sul tunnel

h1) Système de commande à cables

Sistema di comando a cavi

h3) Effet sur roues

Effetto sulle ruote

AV AR

Ant: Post. -----

804. Direction:

Sterzo:

a) Type

Tipo à crémaillère - a cremagliera

b) Rapport

Rapporto 18,8 : 1

c) Servo-assistance

Servosterzo

oui/non

si/no

## 9. CARROSSERIE / CARROZZERIA

901. Intérieur:

Interno:

a) Ventilation

Ventilazione

oui/non

si/no

b) Chauffage

Riscaldamento

oui/non

si/no

f) Toit ouvrant optionnel

Tetto apribile

oui/non

si/no

f1) Type

Tipo -----

f2) Système de commande

Sistema di comando -----

g) Système d'ouverture des vitres latérales:

Sistema di apertura dei vetri laterali:

AV/Ant. mcc. escam. - mecc. discendenti

AR/Post. à compas - a compasso

902. Extérieur:

Esterno:

a) Nombre de portes

Numero delle porte 2

b) Hayon AR

Porta post.

oui/non

si/no

c) Matériau des portières:

Materiale delle portiere:

AV/Ant. tôle d'acier - lamiera d'acciaio

AR/Post. -----

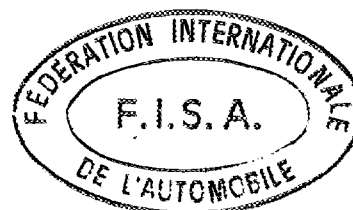

Marque AUTOBIANCHI  
Marca AUTOBIANCHI

Modèle A 112 ABARTH 70 HP  
Modello A 112 ABARTH 70 HP

N° Homol. A-5064  
N° Omologazione A-5064

- d) Matériau du capot AV  
Materiale del cofano ant. tôle d'acier - lamiera d'acciaio
- e) Matériau du capot/hayon AR  
Materiale del cofano post. / porta posteriore tôle d'acier - lamiera d'acciaio
- f) Matériau de la carrosserie  
Materiale della carrozzeria tôle d'acier - lamiera d'acciaio
- g) Matériau du pare-brise  
Materiale del parabrezza verre feuilleté - cristallo laminato
- h) Matériau de la lunette AR  
Materiale del lunotto posteriore verre trempé - vetro temperato
- i) Matériau des glaces de custode  
Materiale dei vetri laterali posteriori verre trempé - vetro temperato
- k) Matériau des vitres latérales  
Materiale dei vetri laterali  
AV/Ant. verre trempé - vetro temperato  
AR/Post. verre trempé - vetro temperato
- l) Matériau du pare-choc avant  
Materiale del paraurti anteriore plastique - plastica
- m) Matériau du pare-choc arrière  
Materiale del paraurti posteriore plastique - plastica

#### INFORMATIONS COMPLEMENTAIRES

#### INFORMAZIONI COMPLEMENTARI

605. couple final \*      b) rapport 4,692 - 3,935      c) Nombre de dents 61/13 - 59/15  
coppia finale              rapporto                              Numero di denti

321. e) Angle entre l'axe de la soupape d'admission  
et celui de la soupape d'échappement  
Angolo tra l'asse della valvola di aspirazione  
e quello della valvola di scarico 0°

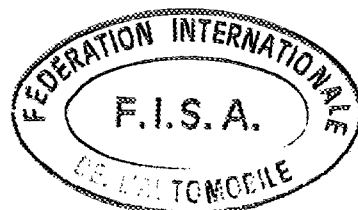

Marque AUTOBIANCHI  
Marca AUTOBIANCHI

Modèle A 112 ABARTI 70 HP  
Modello A 112 ABARTI 70 HP

N° Homol. A-5064  
N° Omologazione A-5064

PHOTOS / FOTO

Moteur / Motore

C) Profil droit du moteur déposé  
Profilo destro del motore con accessori

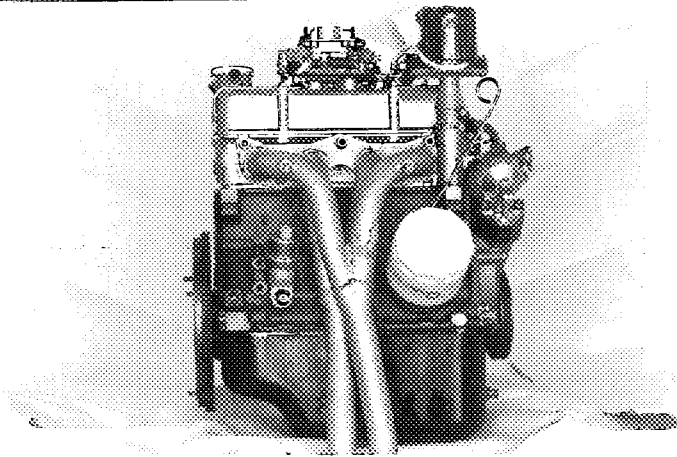

D) Profil gauche du moteur déposé  
Profilo sinistro del motore con accessori

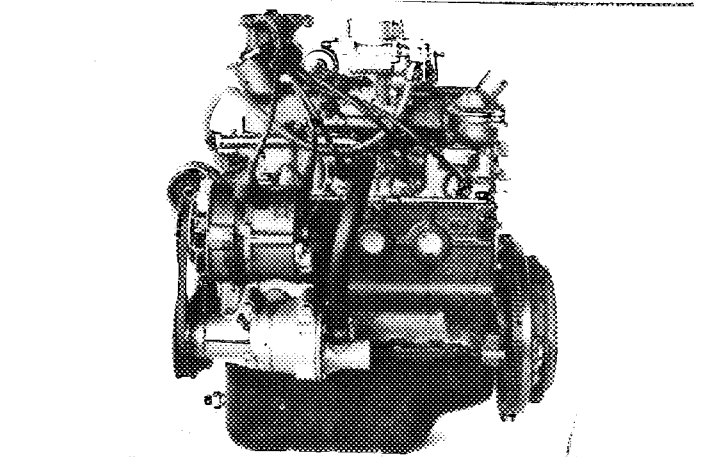

E) Moteur dans son compartiment  
Motore nel suo vano

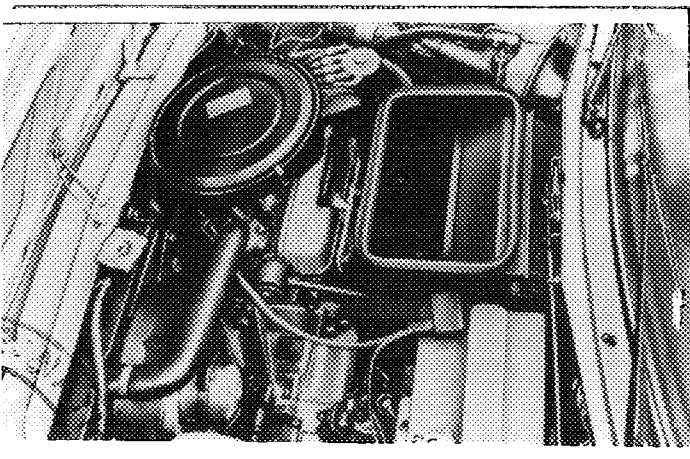

F) Culasse nue  
Testata nuda

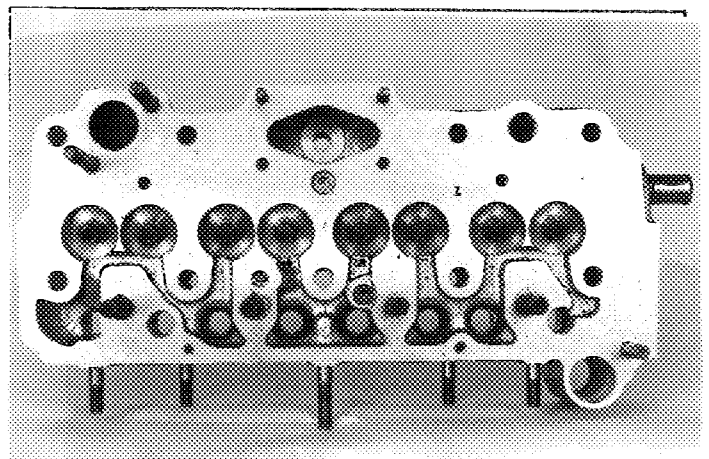

F)

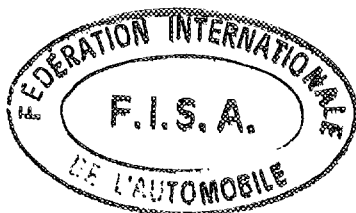
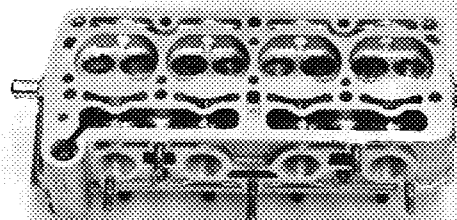

Marque AUTOBIANCHI  
Marca AUTOBIANCHI

Modèle A 112 ABARTH 70 HP  
Modello A 112 ABARTH 70 HP

N° Homol. A-5064  
N° Omologazione A-5064

**Suspension / Sospensione**

T) Train avant complet déposé  
Avantreno completo smontato

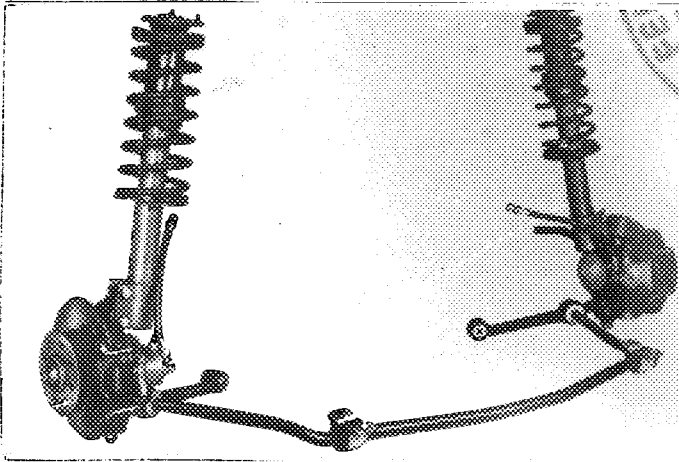

U) Train arrière complet déposé  
Retroreno completo smontato

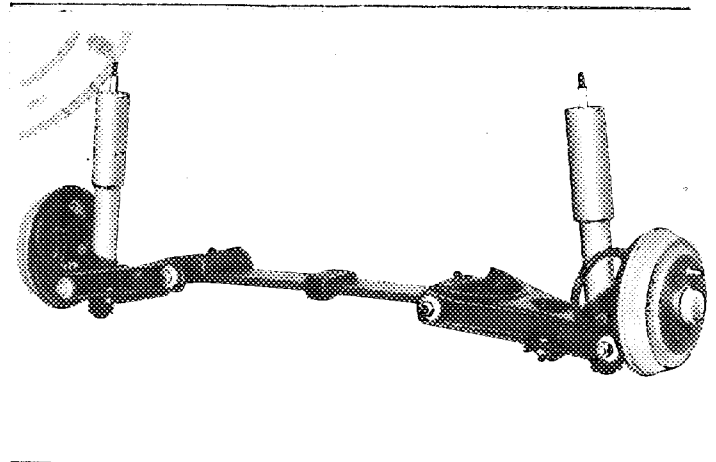

**Train roulant / Parti rotanti**

V) Freins avant  
Freni anteriori

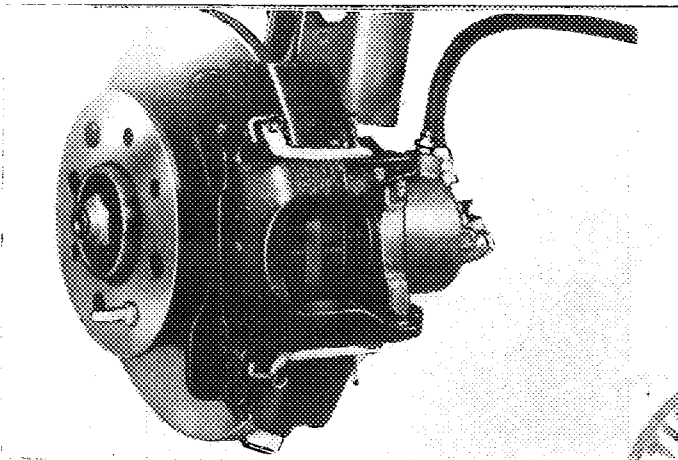

W) Freins arrière  
Freni posteriori

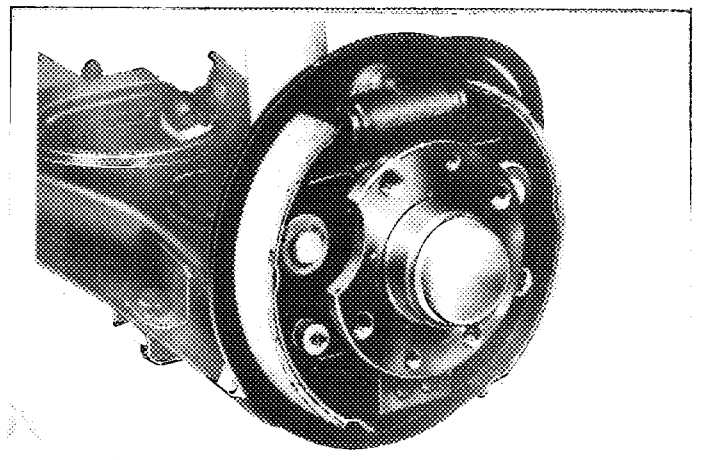

**Carrosserie / Carrozzeria**

X) Tableau de bord  
Cruscotto

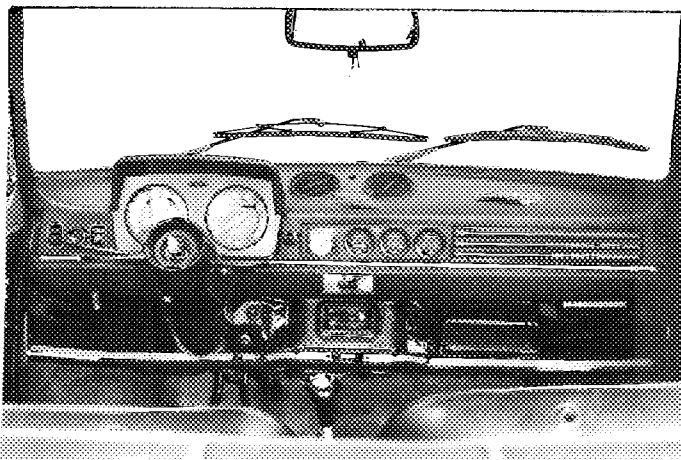

Y) Toit ouvrant  
Tetto apribile

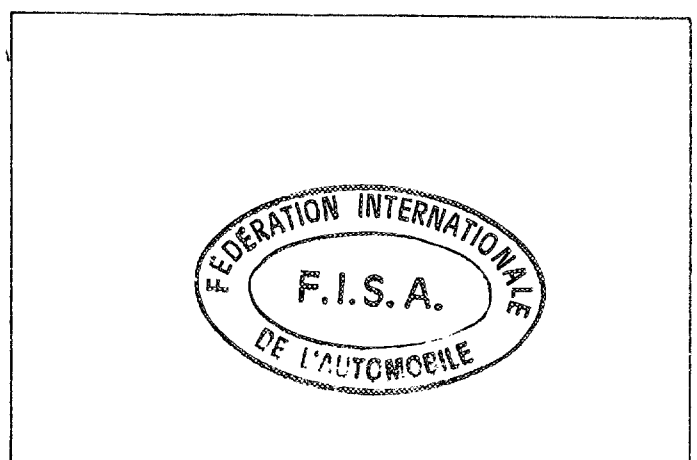

DESSINS / DISEGNI

Moteur / Motore

Orifices d'admission de la culasse, face collecteur (tolérances sur dimensions: - 2% + 4%)  
 Orifizi d'aspirazione della testata, lato collettore (toleranze sulle dimensioni: - 2%, + 4%)

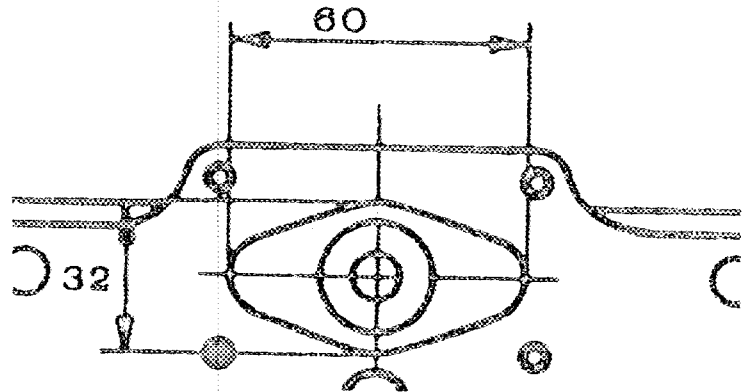

II Orifices du collecteur d'admission, côté culasse (tolérances sur dimensions: - 2%, + 4%)  
 Orifizi del collettore d'aspirazione, lato testata (toleranze sulle dimensioni: - 2%, + 4%)

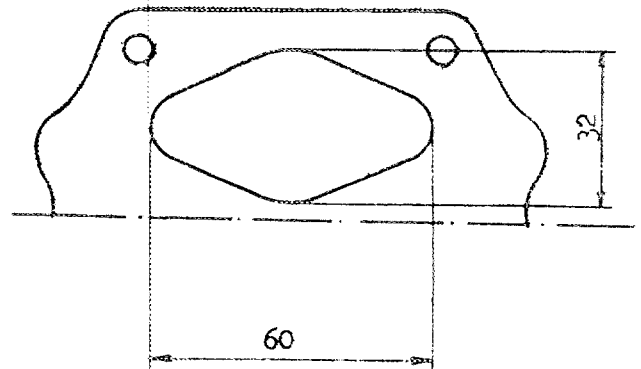

III Orifices d'échappement de la culasse, face collecteur (tolérances sur dimensions: - 2%, + 4%)  
 Orifizi di scarico della testata, lato collettore (toleranze sulle dimensioni: - 2% + 4%)

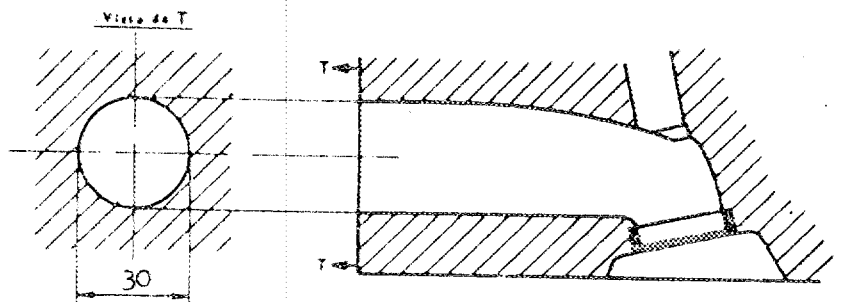

IV Orifices du collecteur d'échappement, côté culasse (tolérances sur dimensions: - 2%, + 4%)  
 Orifizi del collettore di scarico, lato testata (toleranze sulle dimensioni: - 2%, + 4%)

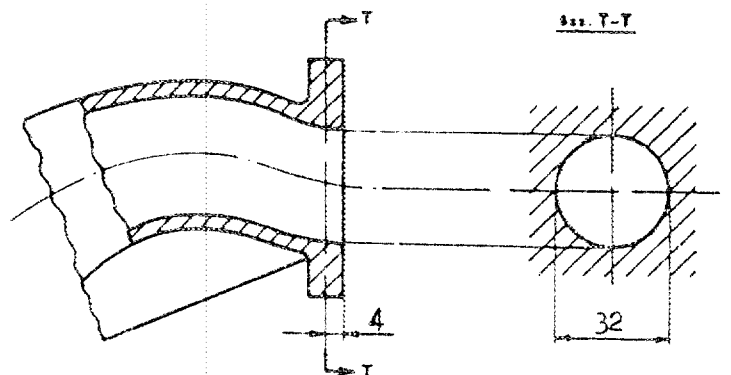



**AUTOMOBILE CLUB D'ITALIA**  
**COMMISSIONE SPORTIVA AUTOMOBILISTICA ITALIANA**  
**FEDERATION INTERNATIONALE DU SPORT AUTOMOBILE**

Homologation N°  
 Omologazione N°

**A-5064**

Groupe **A/B**  
 Gruppo **A/B**

Marque  
 Marca AUTOBIANCHI

Modèle  
 Modello A 112 ABARTH 70 HP (A112 B2)

Dimensions intérieures comme définies par le Règlement d'Homologation  
 Dimensioni interne come definite dal Regolamento d'omologazione.

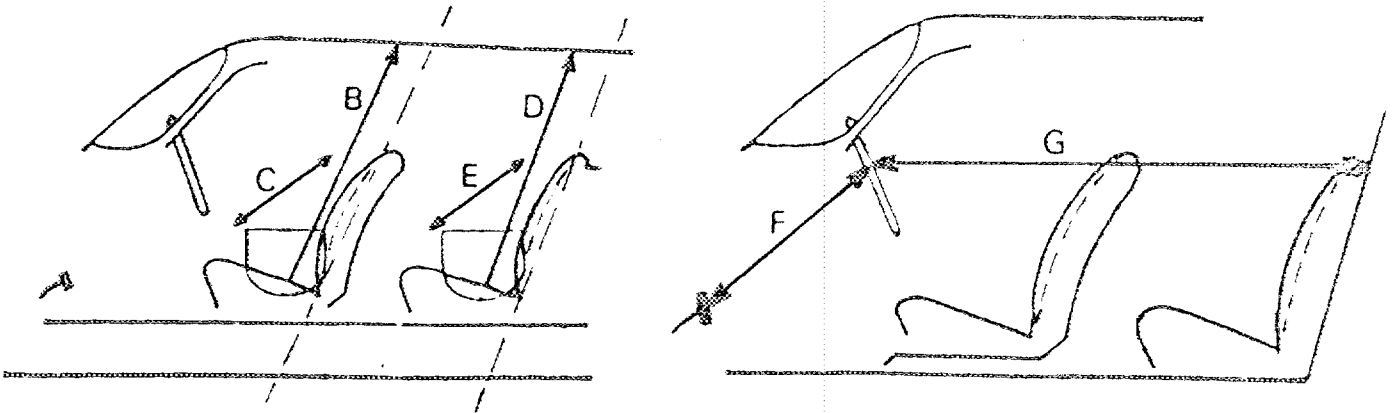

B	(Hauteur sur sièges avant) (Altezza sui sedili anteriori)	<u>920</u>	mm
C	(Largeur aux sièges avant) (Larghezza ai sedili anteriori)	<u>1270</u>	mm
D	(Hauteur sur sièges arrière) (Altezza sui sedili posteriori)	<u>910</u>	mm
E	(Largeur aux sièges arrière) (Larghezza ai sedili posteriori)	<u>1230</u>	mm
F	(Volant – Pédale de frein) (Volante – Pedale del freno)	<u>600</u>	mm
G	(Volant – paroi de séparation arrière) (Volante-paratia di separazione posteriore)	<u>1430</u>	mm
H	= F + G =	<u>2030</u>	mm

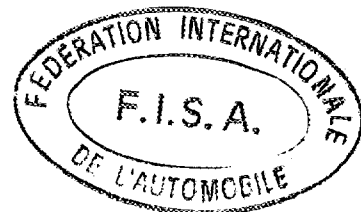



**AUTOMOBILE CLUB D'ITALIA**  
**COMMISSIONE SPORTIVA AUTOMOBILISTICA ITALIANA**  
**FEDERATION INTERNATIONALE DU SPORT AUTOMOBILE**

Homologation No  
 Omologazione No

**A-5064**

**01/01ET**

FICHE D'EXTENSION A L'HOMOLOGATION OFFICIELLE FISA  
 SCHEDA D'ESTENSIONE ALL'OMOLOGAZIONE UFFICIALE FISA

**ET** Evolution normale du type: dès le numéro de châssis  
 Evoluzione del tipo: dal numero di telaio 2000051

**VF** Variante de fourniture / Variante di fornitura

**VO** Variante option / Variante in opzione

**ER** Errata / Errata

Homologation valable dès le -1 AOÛT 1982 en groupe A  
 Omologazione valida dal -1 AOÛT 1982 in gruppo A

Constructeur FIAT AUTO S.p.A. Modèle et type AUTORIANGHI A112 Abarth 70 HP(A112B2)  
 Costruttore FIAT AUTO S.p.A. Modello e tipo AUTORIANGHI A112 Abarth 70 HP(A112B2)

Page ou ext. Pagina o est.	Art. Art.	Description Descrizione
		ET du 1/6/1978 - ET del 1/6/1978
		Pour la mise à jour de la production courante voir les photos A , B et X Per aggiornamento alla produzione in corso vedere le foto A , B et X
		<b>2. DIMENSIONS, POIDS / DIMENSIONI, PESO</b>
	202.	Longueur hors-tout Lunghezza fuori-tutto <u>3228</u> mm ± 1%
	209.	Porte-à-faux: a) AV: <u>580</u> mm ± 1% b) AR: <u>610</u> mm ± 1% Sbalzo: Ant.: <u>580</u> mm ± 1% Post.: <u>610</u> mm ± 1%
		<b>3. MOTEUR / MOTORE:</b>
	323.	Alimentation par carburateur(s): Alimentazione a carburatore(i): c) Marque et modèle <u>WEBER 32 DMTR 38</u> Marca e modello <u>WEBER 32 DMTR 38</u>

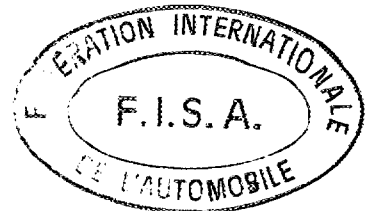

Marque AUTOBIANCHI  
Marca

Modèle A 112 Abarth 70 HP  
Modello

N° Homol. A-5064  
N° Omologazione

N° Ext. 01/01ET  
N° Est.

Page ou ext. Pagina o est.	Art. Art.	Description Descrizione												
	603.	<p><b>6. TRANSMISSION / TRASMISSIONE</b></p> <p>Boîte de vitesses: Cambio di velocità:</p> <p>e) Rapports Rapporti</p> <table border="1"><thead><tr><th></th><th>Manuelle / Manuale rapports rapporti</th><th>nombre de dents/ numero dei denti</th><th>synchro.</th></tr></thead><tbody><tr><td>1</td><td>3,909</td><td>43/11</td><td>X</td></tr><tr><td>4</td><td>0,963</td><td>26/27</td><td>X</td></tr></tbody></table>		Manuelle / Manuale rapports rapporti	nombre de dents/ numero dei denti	synchro.	1	3,909	43/11	X	4	0,963	26/27	X
	Manuelle / Manuale rapports rapporti	nombre de dents/ numero dei denti	synchro.											
1	3,909	43/11	X											
4	0,963	26/27	X											
	803.	<p><b>8. TRAIN ROULANT / PARTI ROTANTI:</b></p> <p>Freins: Freni:</p> <p>c) Servo-frein <span style="margin-left: 100px;">si/non</span> Servo-freno <span style="margin-left: 100px;">si/no</span></p> <p>Collecteur d'échappement Collettore di scarico</p> <p>Voir photo J) - Vedi foto J)</p>												

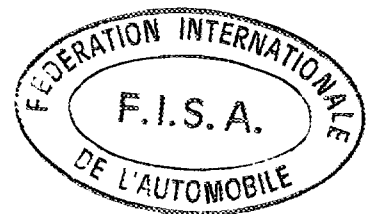



Marque AUTOBIANCHI  
Marca

Modèle A 112 Abarth 70 HP  
Modello

N° Homol. A-5064  
N° Omologazione

PHOTOS / FOTO

N° Ext. 01/01ET  
N° Est.

Photo A



Photo B



Photo X

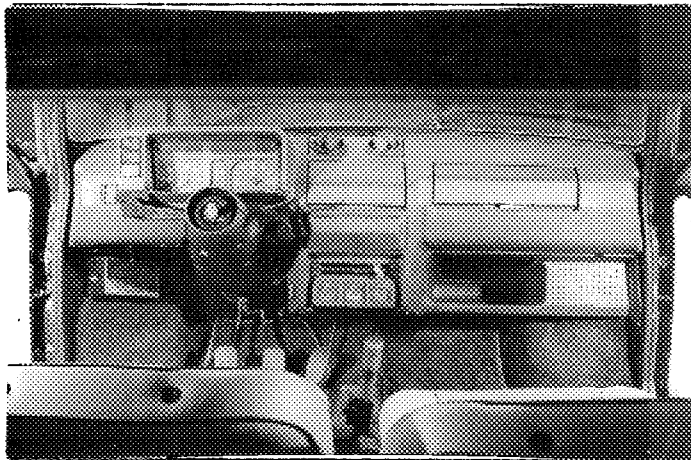
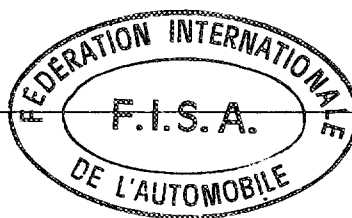
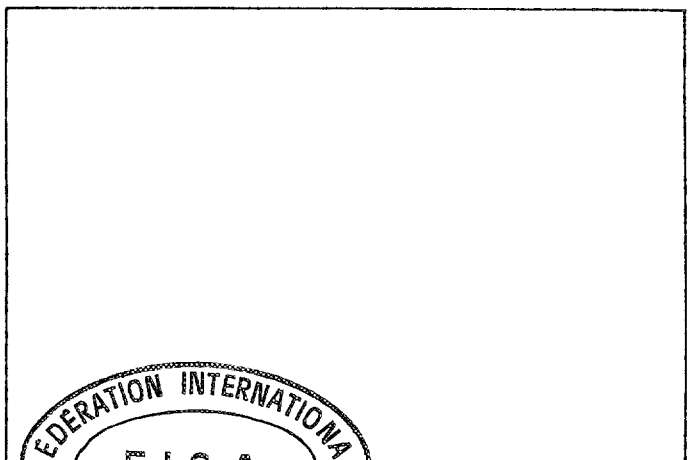
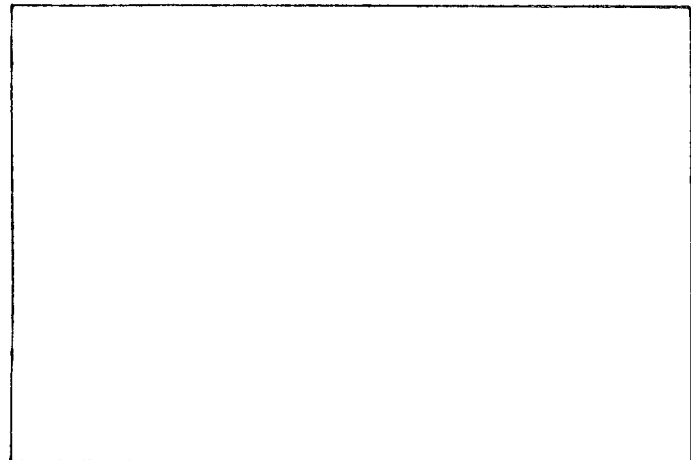
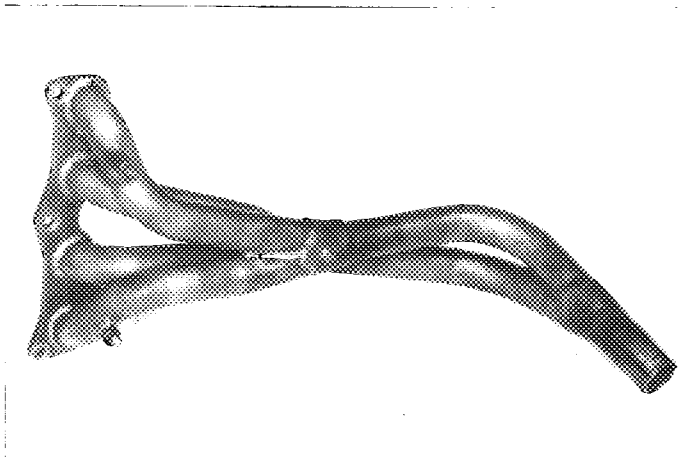

Photo J





**AUTOMOBILE CLUB D'ITALIA**  
**COMMISSIONE SPORTIVA AUTOMOBILISTICA ITALIANA**  
**FEDERATION INTERNATIONALE DU SPORT AUTOMOBILE**

Homologation N°  
 Omologazione N°

**A-5064**

**02 / 02 ET**

**FICHE D'EXTENSION A L'HOMOLOGATION OFFICIELLE FISA**  
**SCHEDA D'ESTENSIONE ALL'OMOLOGAZIONE UFFICIALE FISA**

**ET** Evolution normale du type: dès le numéro de châssis  
 Evoluzione del tipo: dal numero di telaio 2017672

**VF** Variante de fourniture / Variante di fornitura

**VO** Variante option / Variante in opzione

**ER** Errata / Errata

Homologation valable dès le -1 AOÛT 1982 en groupe A  
 Omologazione valida dal \_\_\_\_\_ in gruppo \_\_\_\_\_

Constructeur FIAT AUTO S.p.A. Modèle et type AUTOBIANCHI A112 Abarth 70 HP(A112B2)  
 Costruttore FIAT AUTO S.p.A. Modello e tipo AUTOBIANCHI A112 Abarth 70 HP(A112B2)

Page ou ext. Pagina o est.	Art. Art.	Description Descrizione																																								
		ET du 1/1/1980 - ET del 1/1/1980																																								
		Pour la mise à jour de la production courante voir la photo A et B Per aggiornamento alla produzione in corso vedere le foto A e B																																								
	603.	Boite de vitesses/Cambio di velocità - Voir photo S - Ved. foto S																																								
		e) Rapports Rapporti																																								
		<table border="1"> <thead> <tr> <th></th> <th colspan="2">Manuelle / Manual</th> <th></th> </tr> <tr> <th></th> <th>rappor ratio</th> <th>nombre de dents/ number of teeth</th> <th>synchro</th> </tr> </thead> <tbody> <tr> <td>1</td> <td>3,909</td> <td>43/11</td> <td>X</td> </tr> <tr> <td>2</td> <td>2,055</td> <td>37/18</td> <td>X</td> </tr> <tr> <td>3</td> <td>1,342</td> <td>51/38</td> <td>X</td> </tr> <tr> <td>4</td> <td>0,963</td> <td>26/27</td> <td>X</td> </tr> <tr> <td>5</td> <td>0,828</td> <td>24/29</td> <td>X</td> </tr> <tr> <td>AR/R</td> <td>3,615</td> <td>47/13</td> <td></td> </tr> <tr> <td>Const tante</td> <td></td> <td></td> <td></td> </tr> <tr> <td>Const tant.</td> <td></td> <td></td> <td></td> </tr> </tbody> </table>		Manuelle / Manual				rappor ratio	nombre de dents/ number of teeth	synchro	1	3,909	43/11	X	2	2,055	37/18	X	3	1,342	51/38	X	4	0,963	26/27	X	5	0,828	24/29	X	AR/R	3,615	47/13		Const tante				Const tant.			
	Manuelle / Manual																																									
	rappor ratio	nombre de dents/ number of teeth	synchro																																							
1	3,909	43/11	X																																							
2	2,055	37/18	X																																							
3	1,342	51/38	X																																							
4	0,963	26/27	X																																							
5	0,828	24/29	X																																							
AR/R	3,615	47/13																																								
Const tante																																										
Const tant.																																										

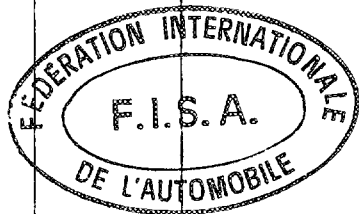

Marque  
Marca AUTOBIANCHI

Modèle  
Modello A 112 Abarth 70 HP

N° Homol.  
N° Omologazione A-5064

PHOTOS / FOTO

N° Ext.  
N° Est. 02 / 02 ET

Photo A



Photo B



Photo S

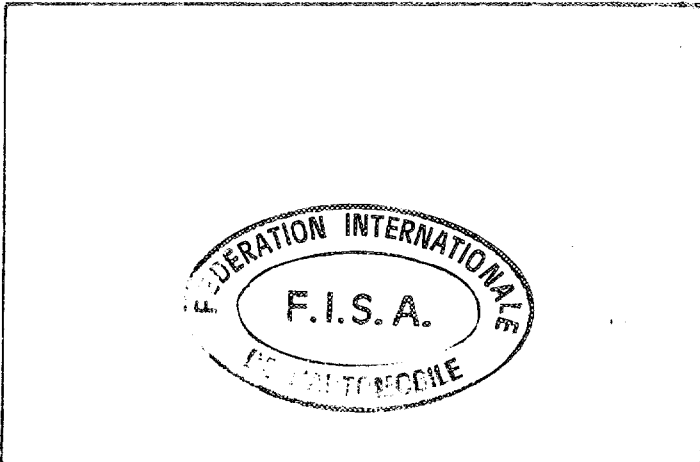
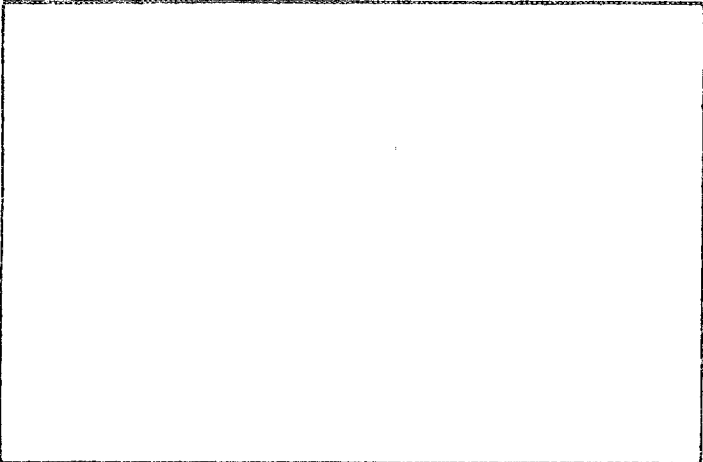
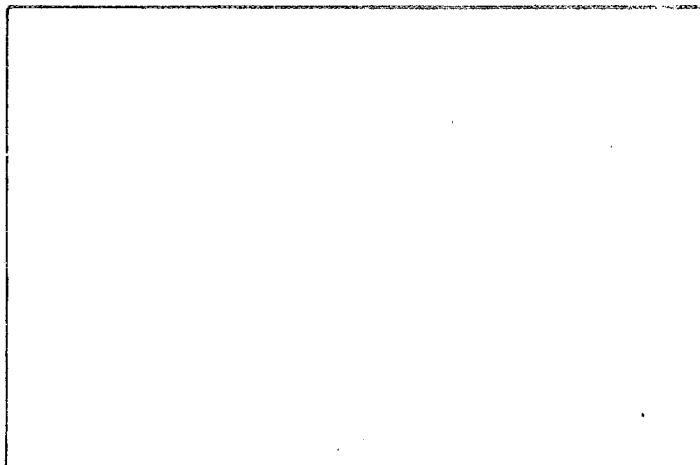
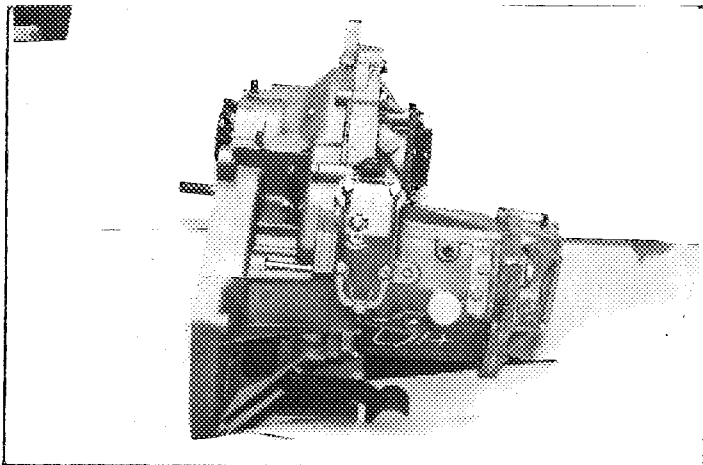



**AUTOMOBILE CLUB D'ITALIA**  
**COMMISSIONE SPORTIVA AUTOMOBILISTICA ITALIANA**  
**FEDERATION INTERNATIONALE DU SPORT AUTOMOBILE**

Homologation N°  
 Omologazione N°

A-5064

03/01V0

FICHE D'EXTENSION A L'HOMOLOGATION OFFICIELLE FISA  
 SCHEDA D'ESTENSIONE ALL'OMOLOGAZIONE UFFICIALE FISA

- ET Evolution normale du type: dès le numéro de châssis  
 Evoluzione del tipo: dal numero di telaio \_\_\_\_\_
- VF Variante de fourniture / Variante di fornitura
- VO Variante option / Variante in opzione
- ER Errata / Errata

Homologation valable dès le \_\_\_\_\_ -1 AOÛT 1982 \_\_\_\_\_ en groupe \_\_\_\_\_  
 Omologazione valida dal \_\_\_\_\_ in gruppo \_\_\_\_\_ A

Constructeur FIAT AUTO S.p.A. Modèle et type AUTOBIANCHI A112 Abarth 70 HP(A112B2)  
 Costruttore Modello e tipo

Page ou ext. Pagina o est.	Art. Art.	Description Descrizione
	801.	<p>ROUES/RUOTE</p> <p>Système de fixation des roues            Sistema di fissaggio delle ruote</p> <p>4 goujons ABARTH 7025360 - 4 ecrous ABARTH 7024640            prigionieri dadi</p> <p>Voir photo 1 - 2 - Ved. foto 1 - 2</p> <p>7. SUSPENSION/SOSPENSIONE</p> <p>Ancrage bras inferieurs de la suspension AR renforcés            Attacco bracci inferiori rinforzati per la sospensione post.</p> <p>Ref. 7024842 - Voir photo 3 - Ved. foto 3            Dis. 7024842</p>

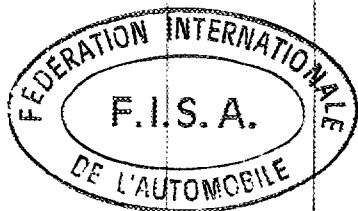

Marque  
 Marca AUTOBIANCHI

Modèle  
 Modello A112 Abarth 70 HP

N° Homol.  
 N° Omologazione A-5064

N° Ext.  
 N° Est. 03/04VB

Page ou ext. Pagina o est.	Art. Art.	Description Descrizione
-------------------------------	--------------	----------------------------

7. SUSPENSION/SOSPENSIONE - Voir photo 4 - Ved. foto 4

7024824

7024826

7024825

SSA 14.50

7024822

7024823

Bras inférieurs renforcés de la suspension AV avec articulation métallique

Bracci inferiori rinforzati per la sospensione anteriore con snodi metallici

7024818

SSA 12.50

7024819

7024835

7024837

7024835

7024821

7024820

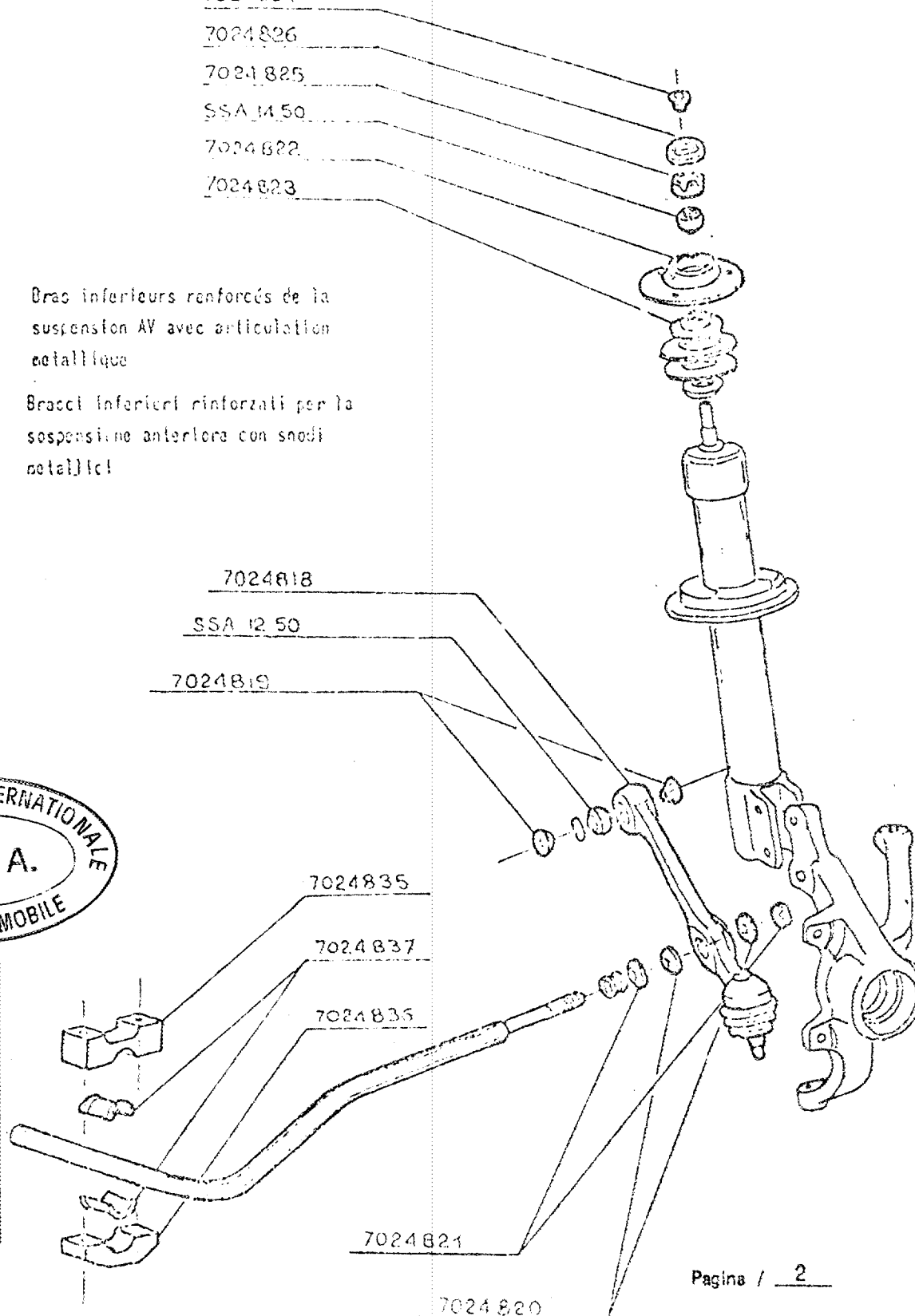
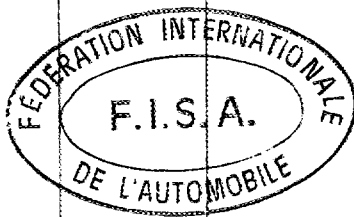

Marque  
Marca

AUTOBIANCHI

Modèle

Modello A112 Abarth 70 HP

N° Homol.

N° Omologazione A-5064

N° Ext.

N° Est. 03 / 01 V0

Page ou ext.  
Pagina o est.

Art.  
Art.

Description  
Descrizione

7. SUSPENSION/SOSPENSIONE - Voir photo 5 - Ved. foto 5

Bras inférieurs renforcés de la suspension AR avec articulation métallique

Bracci inferiori rinforzati per la sospensione posteriore con snodi metallici

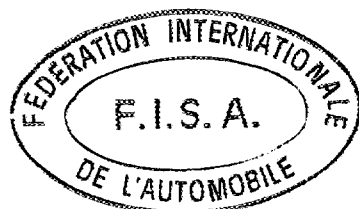
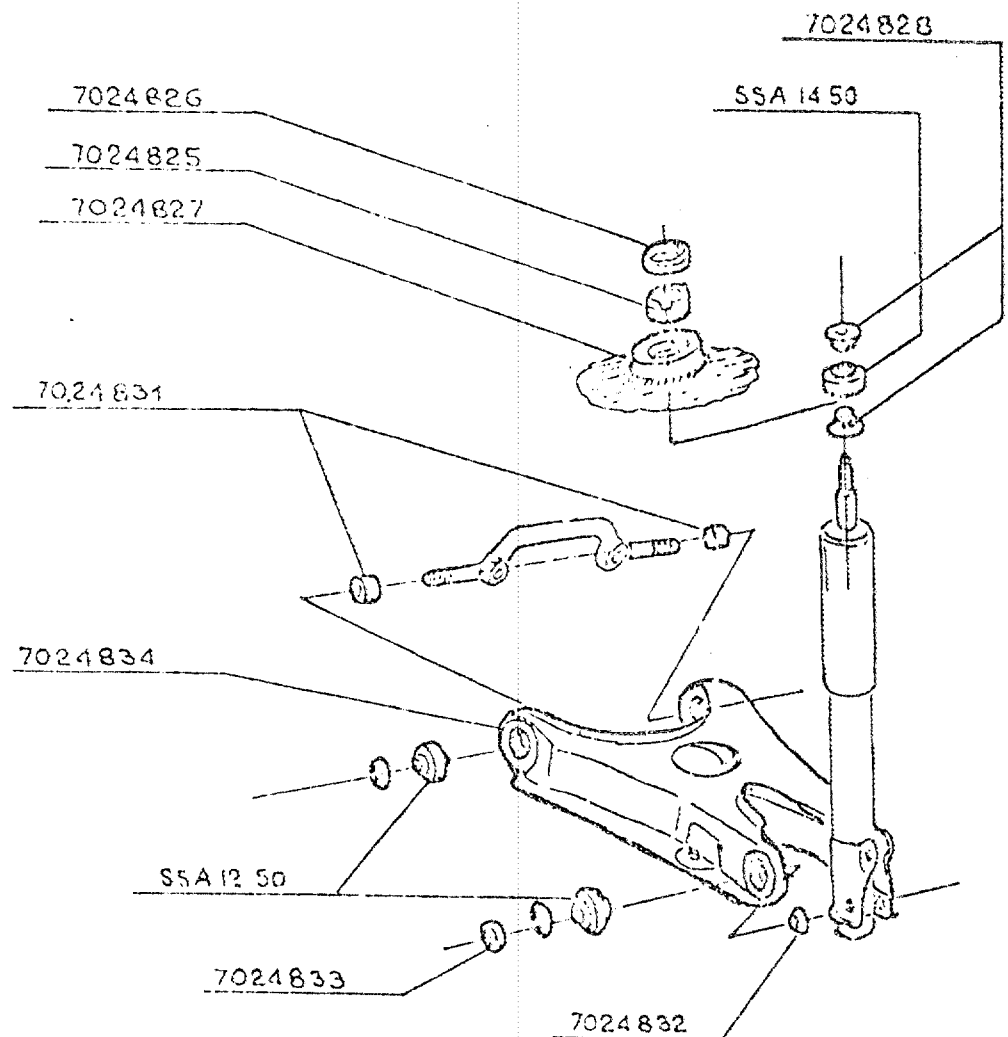

Marque  
Marca AUTOBIANCHI

Modèle  
Modello A112 Abarth 70 HP

No Homol.  
No Omologazione A-5064

No Ext.  
No Est. 0.3 / 0 + V0

Page ou ext. Pagina o est.	Art. Art.	Description Descrizione
-------------------------------	--------------	----------------------------

803.

**FREINS/FRENI**

- e) Nombre de cylindres par roue:  
Numero dei cilindri per ruota
- e1) Alésage  
Alesaggio
- g) Freins à disques:  
Freni a disco
- g1) Nombre de sabots par roue  
Numero delle pastiglie per ruota
- g2) Nombre d'étriers par roue  
Numero di pinze per ruota
- g3) Matériau des étriers  
Materiale pinze
- g4) Epaisseur maximale du disque  
Spessore massimo del disco
- g5) Diamètre extérieur du disque  
Diametro esterno del disco
- g6) Diamètre extérieur de frottement des sabots  
Diametro esterno della superficie spazzata dalle pastiglie
- g7) Diamètre intérieur de frottement des sabots  
Diametro interno della superficie spazzata dalle pastiglie
- g8) Longueur hors-tout des sabots  
Lunghezza fuori tutto delle pastiglie
- g9) Disques ventilés  
Dischi ventilati
- g10) Surface de freinage par roue  
Superficie di frenaggio per ruota

Arrière / Post.

1

34 ou 38 mm

2

1

fonte - ghisa

10 ou 10,8 mm

227 mm (± 1 mm)

226 mm

152 mm

97 mm

~~oui~~ / non

~~si~~ / no

439,5 cm<sup>2</sup>

Voir photo 6 - Ved. foto 6

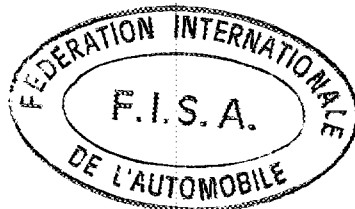

Marque  
Marca

AUTOBIANCHI

Modèle

Modello A112 Abarth 70 HP

N° Homol.

N° Omologazione ~~A-5004~~

N° Ext.

N° Est. 03/01V0

Page ou ext.  
Pagina o est.

Art.  
Art.

Description  
Descrizione

SCHEMA FREIN AR - SCHEMA FRENO POSTERIORE

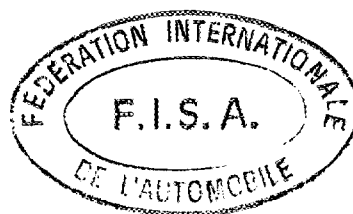
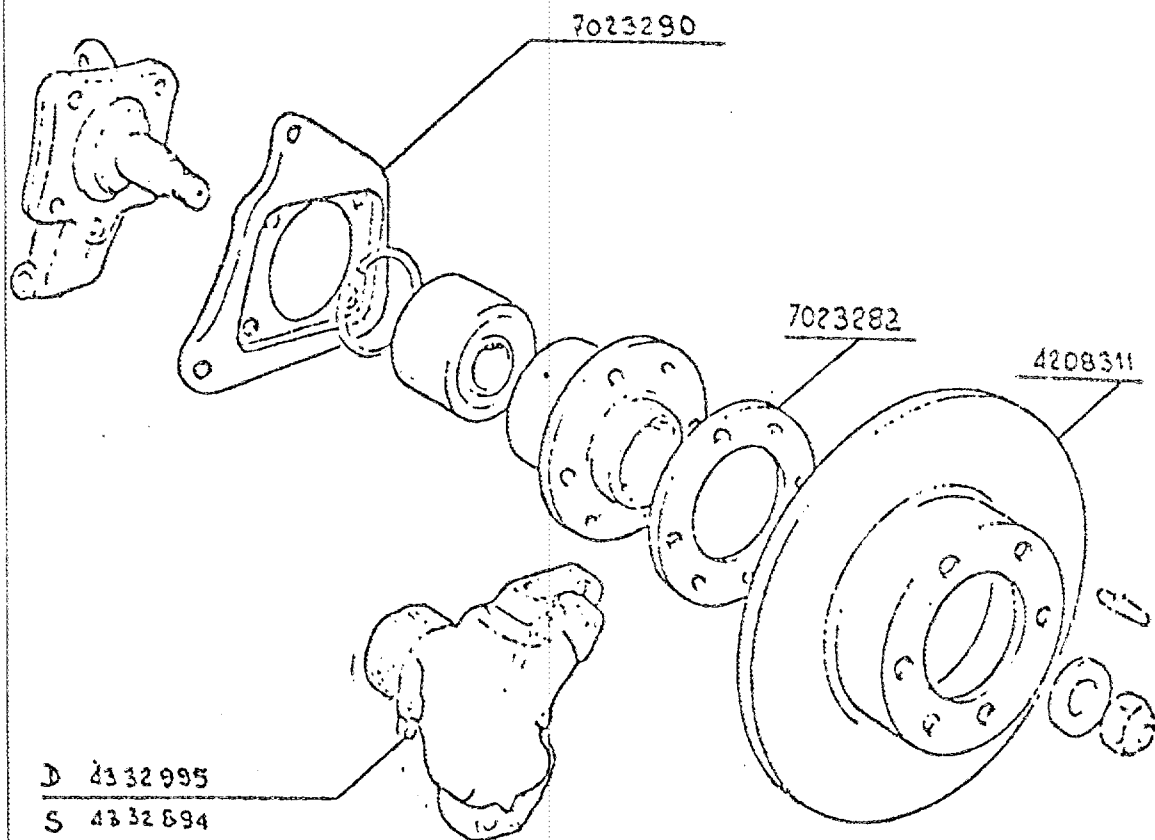



Marque  
Marca AUTOBIANCHI

Modèle  
Modello A112 Abarth 70 HP

N° Homol.  
N° Omologazione A-5064

N° Ext.  
N° Est. 03 / 01 V0

Page ou ext.  
Pagina o est.

Art.  
Art.

Description  
Descrizione

INSTALLATION COMMANDE FREIN A MAIN SUR FREINS A DISQUES AR  
INSTALLAZIONE FRENO A MANO SU FRENI A DISCO POSTERIORI

Post-modifica



Ante-modifica

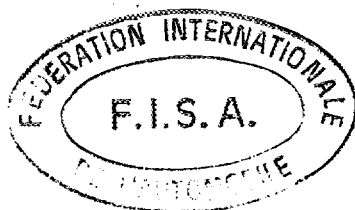
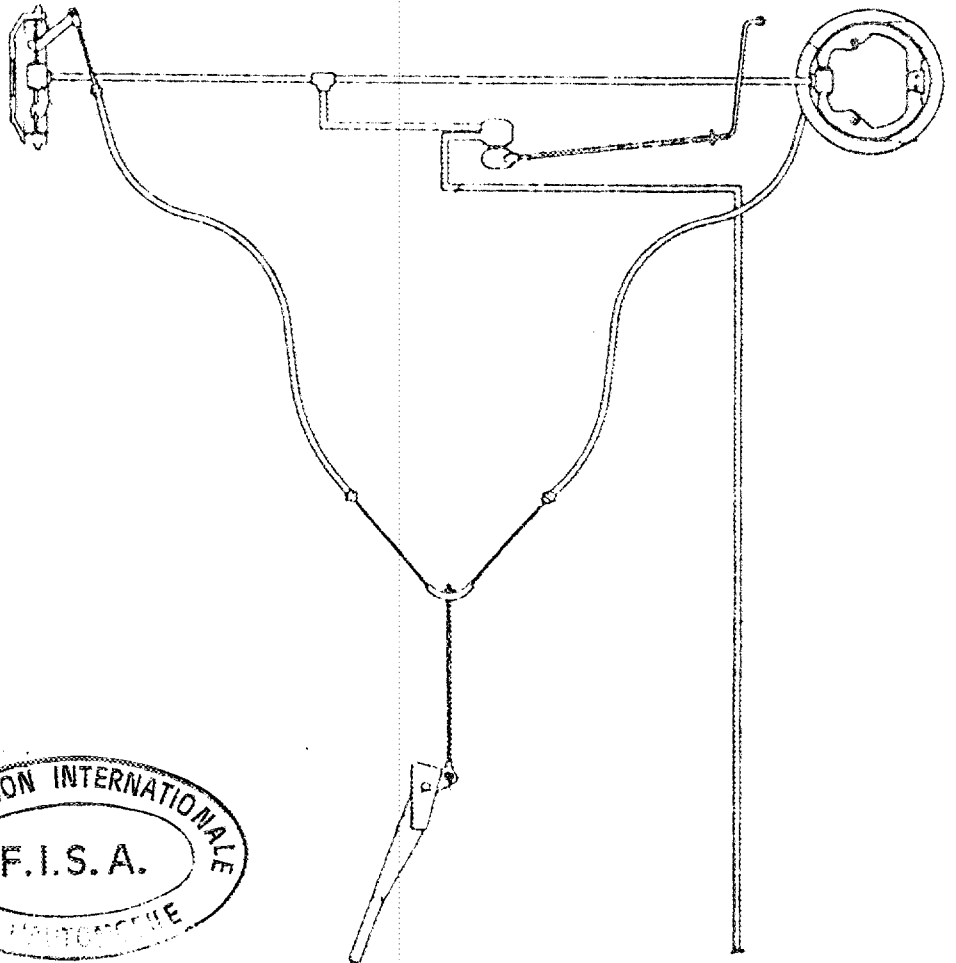

Marque  
Marca AUTOBIANCHI

Modèle  
Modello A112 Abarth 70 HP

N° Homol. EA-5064  
N° Omologazione

N° Ext. 03/0144  
N° Est.

Page ou ext. Pagina o est.	Art. Art.	Description Descrizione
-------------------------------	--------------	----------------------------

COMMANDE FREIN A MAIN - COMANDO FRENO A MANO

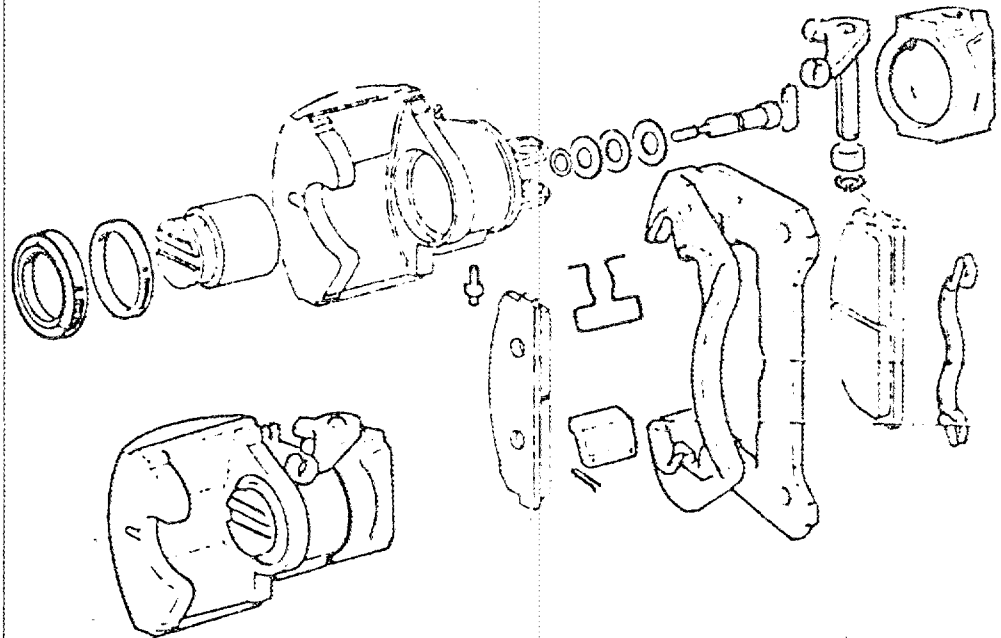

D) 4332895  
G.- S) 4332894

Le mécanisme de commande du frein à main n'est pas délivré séparément, il fait partie de l'ensemble étrier, qu'on identifie par les deux numéros de commande indiqués plus haut.

Il meccanismo comando freno a mano non viene fornito separatamente ma fa parte del complessivo pinza, identificato dai due numeri d'ordinazione sopra citati.

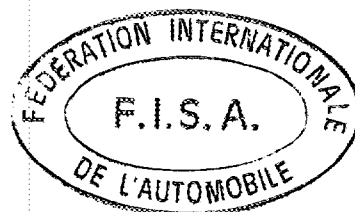



Marque AUTOBIANCHI

Modèle A112 Abarth 70 HP

N° Homol. CA-5084  
N° Omologazione

PHOTOS / FOTO

N° Ext. 03/01V0  
N° Est.

Photo 1

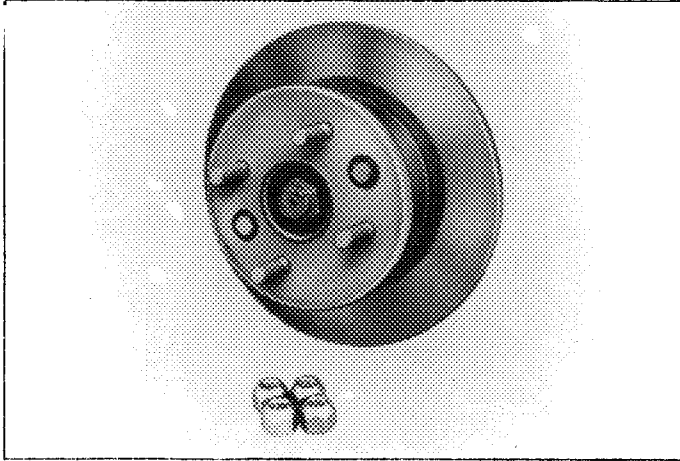

Photo 2

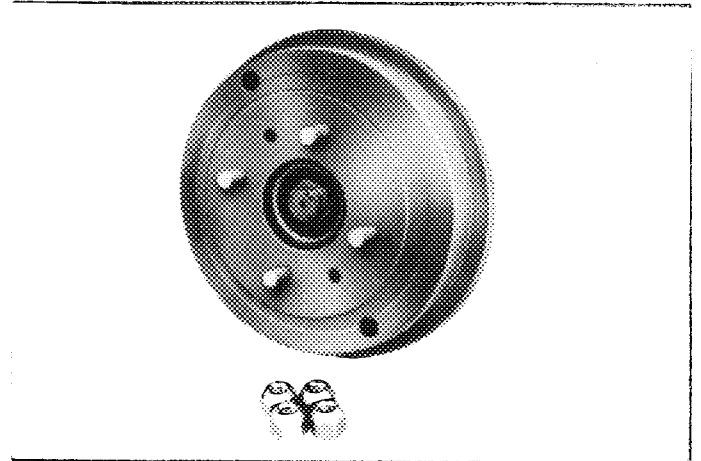

Photo 3

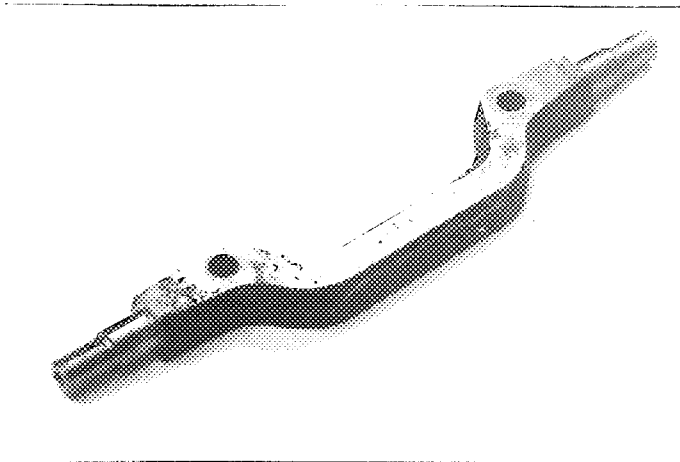

Photo 4

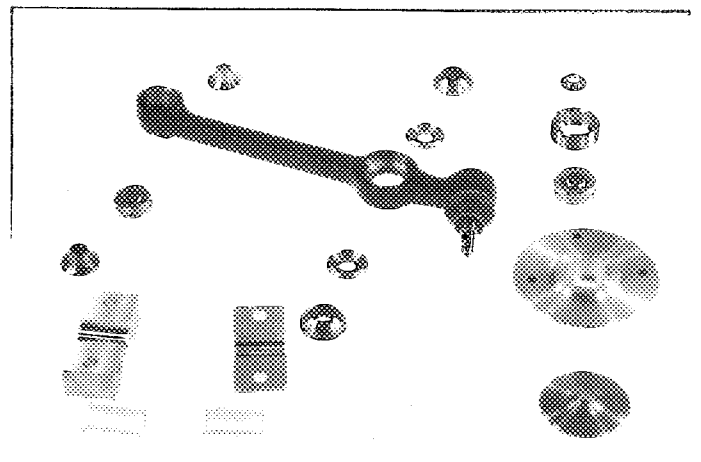

Photo 5

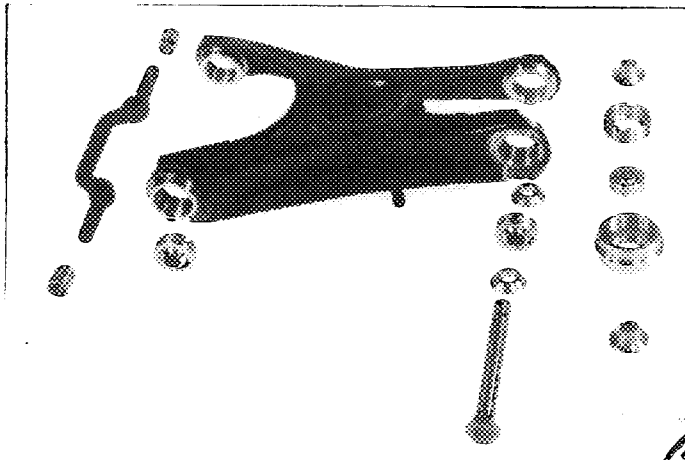
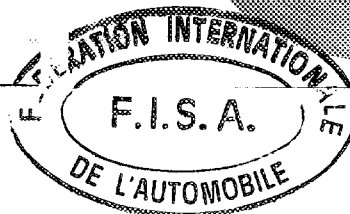
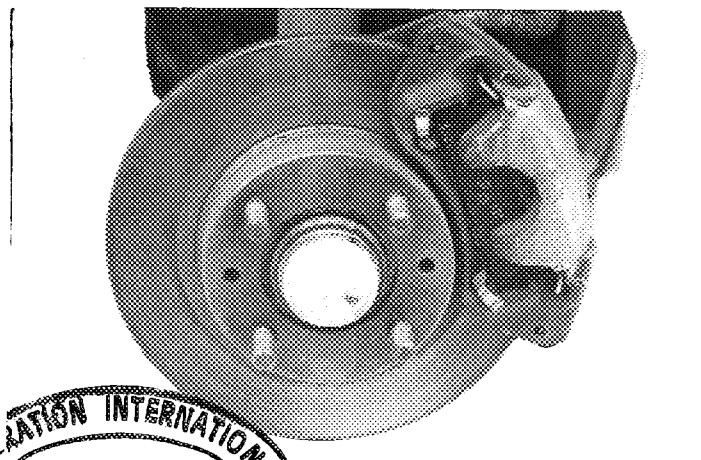

Photo 6



Marque AUTOBIANCHI  
Marca AUTOBIANCHI

Modèle A112 Abarth 70 HP  
Modello A112 Abarth 70 HP

Nº Homol. A-5064  
Nº Omologazione A-5064

PHOTOS / FOTO

Nº Ext. 03 / 01 V0  
Nº Est. 03 / 01 V0

Photo 7

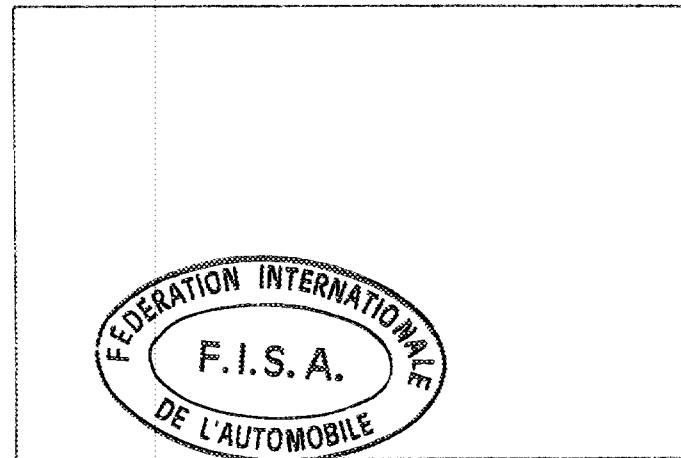
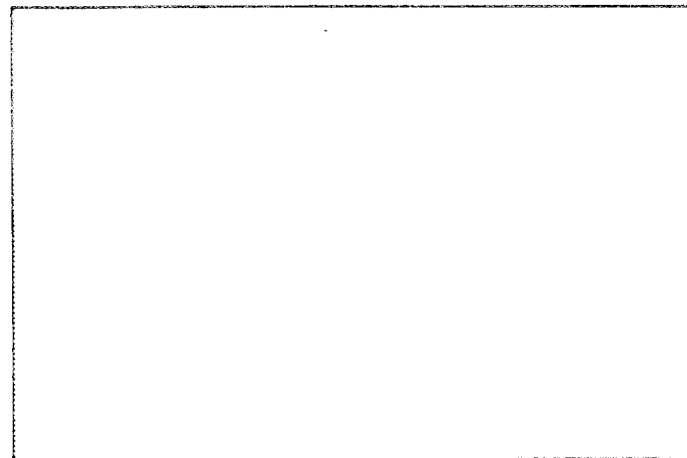
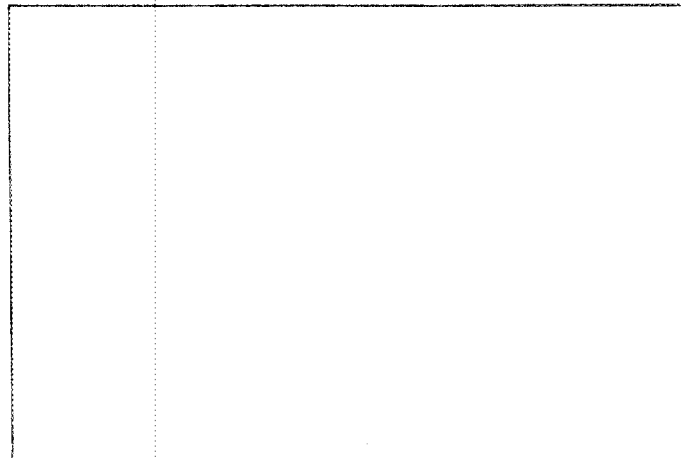
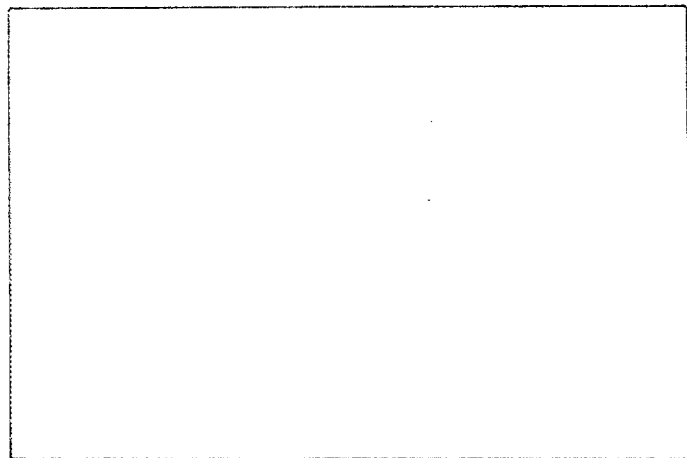
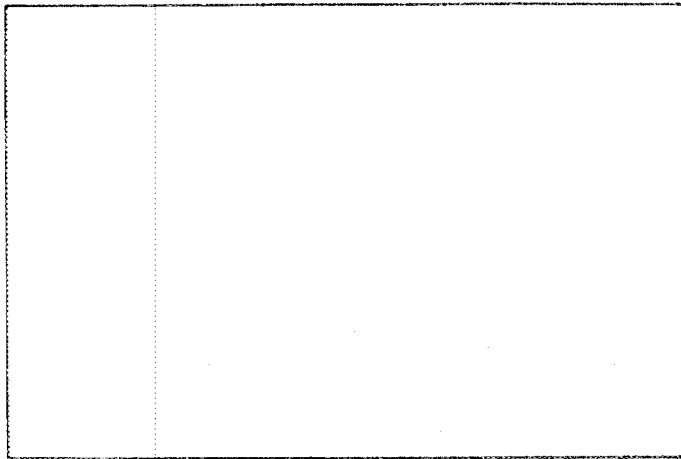
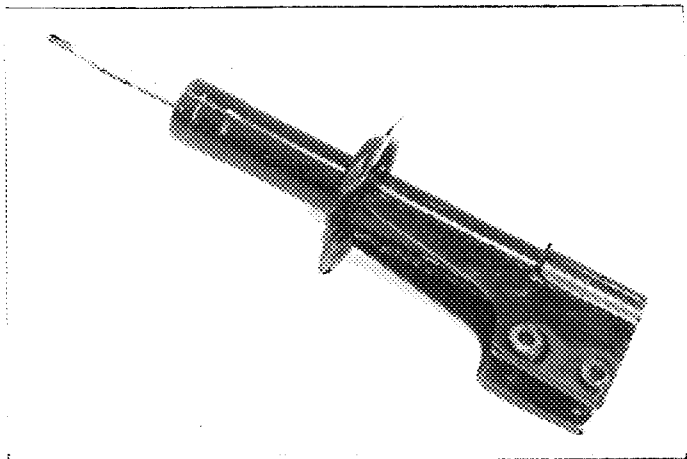



**AUTOMOBILE CLUB D'ITALIA**  
**COMMISSIONE SPORTIVA AUTOMOBILISTICA ITALIANA**  
**FEDERATION INTERNATIONALE DU SPORT AUTOMOBILE**

Homologation N°  
 Omologazione N°

**A - 5064**

**04 / 03 ET**

FICHE D'EXTENSION A L'HOMOLOGATION OFFICIELLE FISA  
 SCHEDA D'ESTENSIONE ALL'OMOLOGAZIONE UFFICIALE FISA

**ET** Evolution normale du type: dès le numéro de châssis  
 Evoluzione del tipo: dal numero di telaio 01367834

**VF** Variante de fourniture / Variante di fornitura

**VO** Variante option / Variante in opzione

**ER** Errata / Errata

Homologation valable dès le - 1 AVR. 1983 en groupe A  
 Omologazione valida dal \_\_\_\_\_ in gruppo \_\_\_\_\_

Constructeur FIAT AUTO S.p.A. Modèle et type AUTOBIANCHI A112 ABARTH 70 HP (A112 B2/5)  
 Costruttore \_\_\_\_\_ Modello e tipo \_\_\_\_\_

Page <del>ext.</del> Pagina <del>ext.</del>	Art. Art.	Description Descrizione
		<p>Pour la mise à jour de la production courante voir les photos A, B pour AV et AR nouveau dessin, photo X pour ajouter l'instrument, lampe témoin et boîte à gants, photo E changée la position des accessoires.</p> <p>Per aggiornamento alla produzione in corso vedere le foto A, B per anteriore e posteriore di nuovo disegno, foto X per aggiunta strumento, spia e vano portaoggetti, foto E variata posizione di alcuni accessori.</p> <p><b>2. DIMENSIONS, POIDS / DIMENSIONI, PESO</b></p>
2	202.	<p>Longueur hors-tout <u>3268</u> mm ± 1%            Lunghezza fuori-tutto _____ mm ± 1%</p>
2	209.	<p>Porte-à-faux: a) AV: _____ b) AR: _____            Sbalzo: Ant.: <u>605</u> mm ± 1% Post.: <u>625</u> mm ± 1%</p>

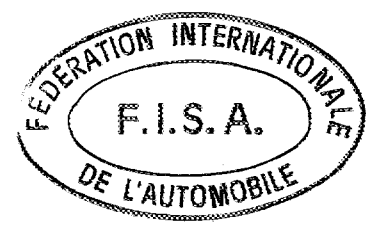

Marque  
Marca

AUTOBIANCHI

Modèle  
Modello

A112 ABARTH 70 HP

N° Homol.

N° Omologazione

PHOTOS / FOTO

N° Ext.

N° Est.

04 / 03 ET

Photo A  
Foto A



Photo B  
Foto B



E) Moteur dans son compartiment  
Motore nel suo vano

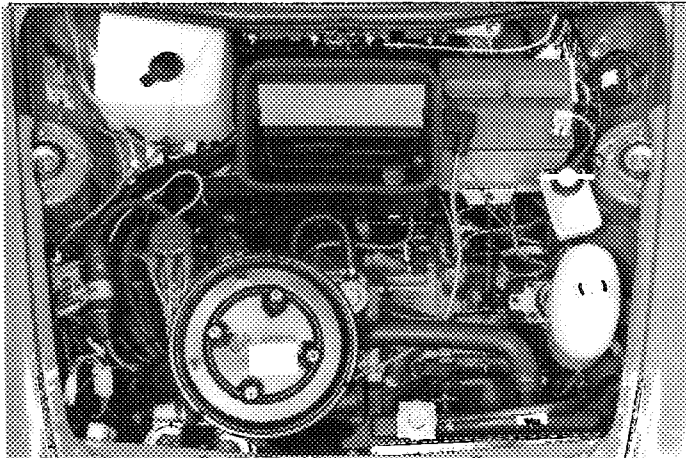

X) Tableau de bord  
Cruscotto

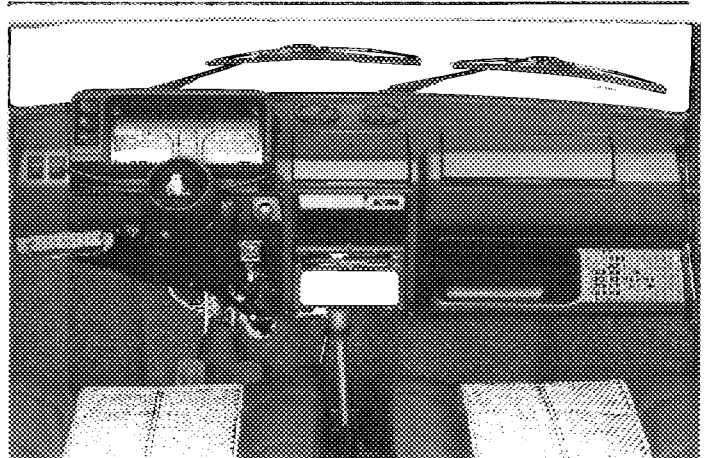



**AUTOMOBILE CLUB D'ITALIA**  
**COMMISSIONE SPORTIVA AUTOMOBILISTICA ITALIANA**  
**FEDERATION INTERNATIONALE DU SPORT AUTOMOBILE**

Homologation No  
 Omologazione No

**A - 5064**

**05 / 04 ET**

FICHE D'EXTENSION A L'HOMOLOGATION OFFICIELLE FISA  
 SCHEDA D'ESTENSIONE ALL'OMOLOGAZIONE UFFICIALE FISA

ET Evolution normale du type: dès le numéro de châssis  
 Evoluzione del tipo: dal numero di telaio \_\_\_\_\_

VF Variante de fourniture / Variante di fornitura

VO Variante option / Variante in opzione

ER Errata / Errata

Homologation valable dès le  
 Omologazione valida dal \_\_\_\_\_

**- 1 OCT. 1983**

en groupe  
 in gruppo **A**

Constructeur

Costruttore **FIAT AUTO S.p.A.**

Modèle et type

Modello e tipo **AUTOBIANCHI A112 ABARTH 70 HP**

Page ou ext. Pagina o est.	Art. Art.	Description Descrizione																																
	603.	<p>Pour la mise à jour de la production courante, varier comme suit:            Per aggiornamento alla produzione in corso, variare come segue:</p> <p><b>6. TRANSMISSION/TRASMISSIONE</b></p> <p>Boîte de vitesses/Cambio di velocità</p> <p>e) Rapports            Rapporti</p> <table border="1"> <thead> <tr> <th></th> <th>Manuelle / Manuale rapports rapporti</th> <th>nombre de dents/ numero dei denti</th> <th>synchro</th> </tr> </thead> <tbody> <tr> <td>1</td> <td>3,909</td> <td>43/11</td> <td>X</td> </tr> <tr> <td>2</td> <td>2,055</td> <td>37/18</td> <td>X</td> </tr> <tr> <td>3</td> <td>1,342</td> <td>51/38</td> <td>X</td> </tr> <tr> <td>4</td> <td>0,963</td> <td>26/27</td> <td>X</td> </tr> <tr> <td>5</td> <td>0,830</td> <td>49/59</td> <td>X</td> </tr> <tr> <td>AR/RM</td> <td>3,615</td> <td>47/13</td> <td></td> </tr> <tr> <td>Constante Co- stante</td> <td></td> <td></td> <td></td> </tr> </tbody> </table>		Manuelle / Manuale rapports rapporti	nombre de dents/ numero dei denti	synchro	1	3,909	43/11	X	2	2,055	37/18	X	3	1,342	51/38	X	4	0,963	26/27	X	5	0,830	49/59	X	AR/RM	3,615	47/13		Constante Co- stante			
	Manuelle / Manuale rapports rapporti	nombre de dents/ numero dei denti	synchro																															
1	3,909	43/11	X																															
2	2,055	37/18	X																															
3	1,342	51/38	X																															
4	0,963	26/27	X																															
5	0,830	49/59	X																															
AR/RM	3,615	47/13																																
Constante Co- stante																																		

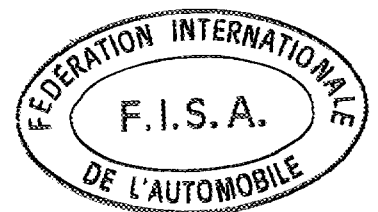





**AUTOMOBILE CLUB D'ITALIA**  
**COMMISSIONE SPORTIVA AUTOMOBILISTICA ITALIANA**  
**FEDERATION INTERNATIONALE DU SPORT AUTOMOBILE**

Homologation No  
 Omologazione No

**A - 5064**

Extension No/Estensione No

**06 / 01 VF**

FICHE D'EXTENSION A L'HOMOLOGATION OFFICIELLE FISA  
 SCHEDA D'ESTENSIONE ALL'OMOLOGAZIONE UFFICIALE FISA

- ET Evolution normale du type: dès le numéro de châssis  
 Evoluzione del tipo: dal numero di telaio \_\_\_\_\_
- VF Variante de fourniture / Variante di fornitura
- VO Variante option / Variante in opzione
- ER Errata / Errata

Homologation valable dès le **- 1 JAN. 1984** en groupe \_\_\_\_\_  
 Omologazione valida dal \_\_\_\_\_ in gruppo **A**

Constructeur **FIAT AUTO S.p.A.** Modèle et type **AUTOBIANCHI A112 ABARTH 70 HP (A112 A1)**  
 Costruttore \_\_\_\_\_ Modello e tipo \_\_\_\_\_

Page ou ext. Pagina o est.	Art. Art.	Description Descrizione
-------------------------------	--------------	----------------------------

Page 11  
 de la fiche  
 de base

- Collecteur d'échappement  
 Collettore di scarico  
 Voir photo J) - Ved. foto J)

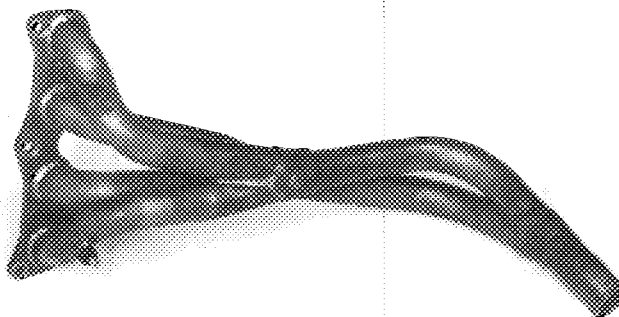
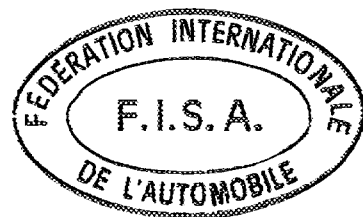



**AUTOMOBILE CLUB D'ITALIA**  
**COMMISSIONE SPORTIVA AUTOMOBILISTICA ITALIANA**  
**FEDERATION INTERNATIONALE DU SPORT AUTOMOBILE**

Homologation N°  
 Omologazione N°

**A-5064**

**07/05 ET**

FICHE D'EXTENSION A L'HOMOLOGATION OFFICIELLE FISA  
 SCHEDA D'ESTENSIONE ALL'OMOLOGAZIONE UFFICIALE FISA

- ET** Evolution normale du type: dès le numéro de châssis  
 Evoluzione del tipo: dal numero di telaio \_\_\_\_\_
- VF** Variante de fourniture / Variante di fornitura
- VO** Variante option / Variante in opzione
- ER** Errata / Errata

Homologation valable dès le 1 AVR. 1984 en groupe A  
 Omologazione valida dal \_\_\_\_\_ in gruppo \_\_\_\_\_

Constructeur FIAT AUTO S.p.A. Modèle et type AUTOBIANCHI A 112 ABARTH 70 HP  
 Costruttore \_\_\_\_\_ Modello e tipo \_\_\_\_\_

Page ou ext. Pagina o est.	Art. Art.	Description Descrizione
-------------------------------	--------------	----------------------------

		<p>Pour la mise à jour de la production courante, varier comme suit:            Per aggiornamento alla produzione in corso, variare come segue:</p> <p><b>6. TRANSMISSION/TRASMISSIONE</b></p> <p>603. Boîte de vitesses/Cambio di velocità</p>
--	--	---

e) Rapports  
 Rapporti

	Manuelle / Manuale		synchro.
	rapports rapporti	nombre de dents/ numero dei denti	
1	3,909	43/11	X
2	2,055	37/18	X
3	1,342	51/38	X
4	0,964	53/55	X
5	0,830	49/59	X
AR/RM	3,615	47/13	
Cons- tante Co- stante			

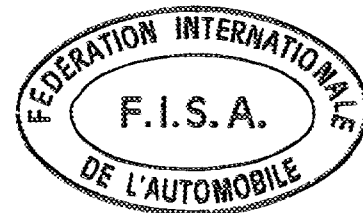



# FEDERATION INTERNATIONALE DU SPORT AUTOMOBILE

Homologation N°

A-5064

Extension N°

08/01ER

FICHE D'EXTENSION A L'HOMOLOGATION OFFICIELLE FISA  
FORM OF EXTENSION TO THE OFFICIAL FISA HOMOLOGATION

**ET** Evolution normale du type: dès le numéro de châssis  
Normal evolution of the type: as from chassis number \_\_\_\_\_

**VF** Variante de fourniture / Supply variant

**VO** Variante option / Option variant

**ER** Errata / Erratum

Homologation valable dès le \_\_\_\_\_ - 1 AVR. 1984 \_\_\_\_\_ en groupe A  
Homologation valid as from \_\_\_\_\_ in group \_\_\_\_\_

Constructeur AUTOBIANCHI Modèle et type A112 Abarth 70HP  
Manufacturer \_\_\_\_\_ Model and type \_\_\_\_\_

Page ou ext. Page or ext.	Art. Art.	Description Description
12	photo J	Ø de la sortie du collecteur d'échappement :
12	photo J	Ø of the exhaust manifold exit. :
		<u>35</u> mm

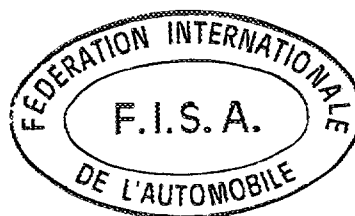



**AUTOMOBILE CLUB D'ITALIA**  
**COMMISSIONE SPORTIVA AUTOMOBILISTICA ITALIANA**  
**FEDERATION INTERNATIONALE DU SPORT AUTOMOBILE**

Homologation N°  
 Omologazione N°

**A - 5064**

**09 / 06 FT**

FICHE D'EXTENSION A L'HOMOLOGATION OFFICIELLE FISA  
 SCHEDA D'ESTENSIONE ALL'OMOLOGAZIONE UFFICIALE FISA

- ET Evolution normale du type: dès le numéro de châssis  
 Evoluzione del tipo: dal numero di telaio \_\_\_\_\_
- VF Variante de fourniture / Variante di fornitura
- VO Variante option / Variante in opzione
- ER Errata / Errata

Homologation valable dès le **01 OCT. 1984** en groupe \_\_\_\_\_  
 Omologazione valida dal \_\_\_\_\_ in gruppo **A**

Constructeur FIAT AUTO S.p.A. Modèle et type AUTOBIANCHI A112 ABARTH 70 HP  
 Costruttore \_\_\_\_\_ Modello e tipo \_\_\_\_\_

Page <del>est.</del> Pagina <del>est.</del>	Art. Art.	Description Descrizione
		Pour la mise à jour de la production courante, varier comme suit: Per aggiornamento alla produzione in corso, variare come segue: <b>PHOTOS/FOTO</b>
1	Photo A Foto A	Voiture complète vue de 3/4 AV Vettura completa vista da 3/4 anteriore
	Photo B Foto B	Voiture complète vue de 3/4 AR Vettura completa vista da 3/4 posteriore
11		Moteur/Motore
	Photo E Foto E	Moteur dans son compartiment Motore nel suo vano
13		Carrosserie/Carrozzeria
	Photo X Foto X	Tableau de bord Cruscotto

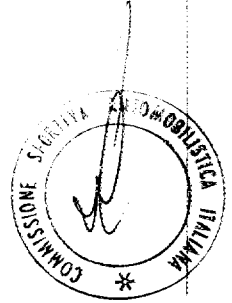
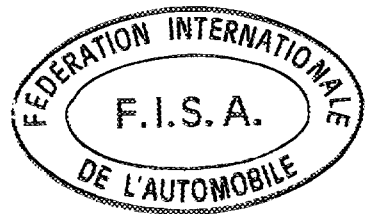

Marque  
Marca AUTOBIANCHI

Modèle  
Modello A 112 ABARTH 70 HP

N° Homol. A-5064  
N° Omologazione \_\_\_\_\_

PHOTOS / FOTO

N° Ext. 09/06ET  
N° Est. \_\_\_\_\_

Photo A)



Photo B)



Photo E)

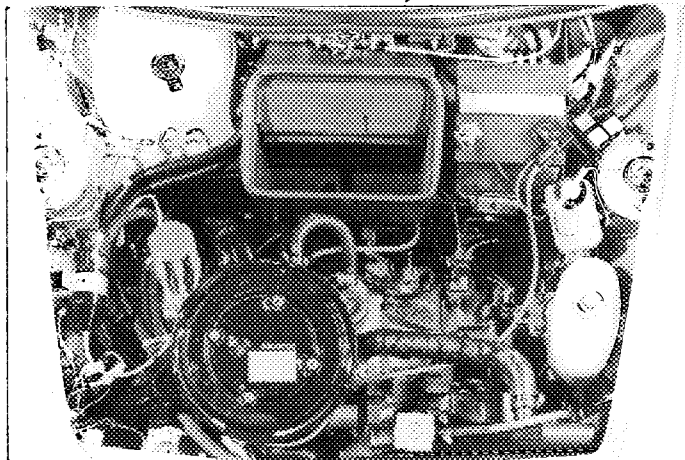
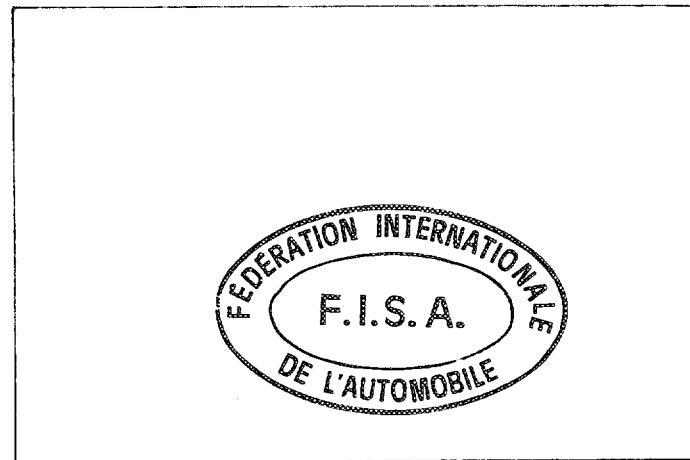
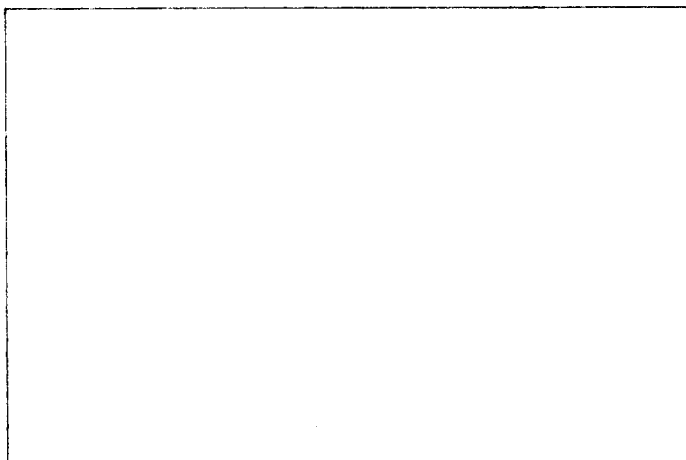
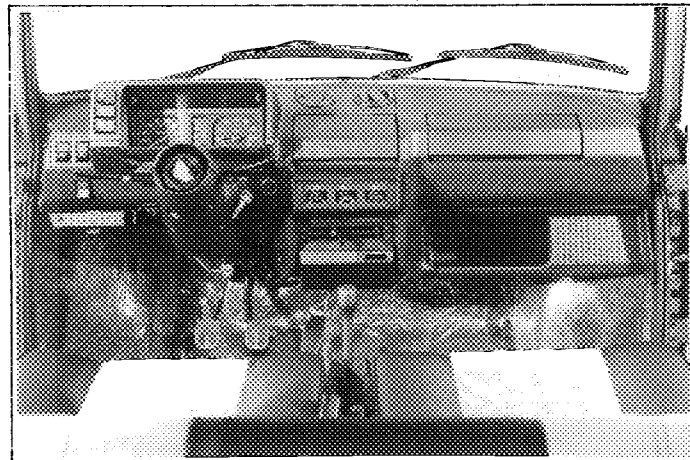

Photo X)





**AUTOMOBILE CLUB D'ITALIA**  
**COMMISSIONE SPORTIVA AUTOMOBILISTICA ITALIANA**  
**FEDERATION INTERNATIONALE DU SPORT AUTOMOBILE**

Homologation N°  
 Omologazione N°  
**A - 5064**

**10 - 02 ER**

FICHE D'EXTENSION A L'HOMOLOGATION OFFICIELLE FISA  
 SCHEDA D'ESTENSIONE ALL'OMOLOGAZIONE UFFICIALE FISA

- ET Evolution normale du type: dès le numéro de châssis  
 Evoluzione del tipo: dal numero di telaio \_\_\_\_\_
- VF Variante de fourniture / Variante di fornitura
- VO Variante option / Variante in opzione
- ER Errata / Errata

Homologation valable dès le 01 AVR. 1985 en groupe A  
 Omologazione valida dal \_\_\_\_\_ in gruppo \_\_\_\_\_

Constructeur FIAT AUTO S.p.A. Modèle et type AUTOBIANCHI A112 ABARTH 70 HP  
 Costruttore \_\_\_\_\_ Modello e tipo \_\_\_\_\_

Page ou ext. Pagina o est.	Art. Art.	Description Descrizione
		A PARTIR DE L'EXT. 04/03 ET A PARTIRE DALL'EST. 04/03 ET  - Au lieu le dessin 1 <sup>er</sup> de pag. 14 de la fiche de base voir: Anziché il disegno 1° di pag. 14 della scheda base vedere:

**DESSINS / DISEGNI**

**Moteur / Motore**

- I Orifices d'admission de la culasse, face collecteur (tolérances sur dimensions: - 2% + 4%)  
 Orifici d'aspirazione della testata, lato collettore (toleranze sulle dimensioni: - 2%, + 4%)

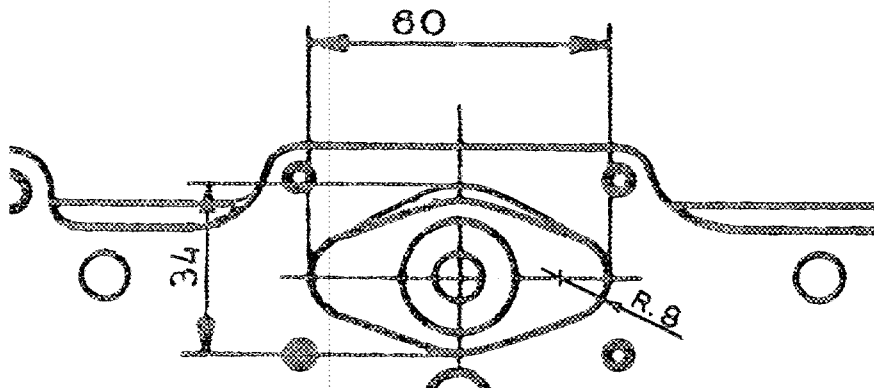

lire - leggere 34  
 au lieu - anziché 32

*Signature*

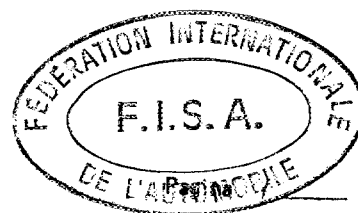



**AUTOMOBILE CLUB D'ITALIA**  
 COMMISSIONE SPORTIVA AUTOMOBILISTICA ITALIANA  
 FEDERATION INTERNATIONALE DU SPORT AUTOMOBILE

Homologation N°  
 Omologazione N°

**A - 5064**

**11 - 07 ET**

FICHE D'EXTENSION A L'HOMOLOGATION OFFICIELLE FISA  
 SCHEDA D'ESTENSIONE ALL'OMOLOGAZIONE UFFICIALE FISA

- ET Evolution normale du type: dès le numéro de châssis  
 Evoluzione del tipo: dal numero di telaio \_\_\_\_\_
- VF Variante de fourniture / Variante di fornitura
- VO Variante option / Variante in opzione
- ER Errata / Errata

Homologation valable dès le 1 OCT. 1985 en groupe A  
 Omologazione valida dal \_\_\_\_\_ in gruppo \_\_\_\_\_

Constructeur FIAT AUTO S.p.A. Modèle et type AUTOBIANCHI A112 ABARTH 70 HP  
 Costruttore \_\_\_\_\_ Modello e tipo \_\_\_\_\_

Page ou ext. Pagina o est.	Art. Art.	Description Descrizione
-------------------------------	--------------	----------------------------

603. Pour la mise à jour de la production courante, varier comme suit:  
 Per aggiornamento alla produzione in corso, variare come segue:

**6. TRANSMISSION/TRASMISSIONE**

Boîte de vitesses/Cambio di velocità

e) Rapports  
 Rapporti

	Manuelle / Manuale rapports rapporti	nombre de dents/ numero dei denti	synchro.
1	3,909	43/11	X
2	2,055	37/18	X
3	1,344	43/32	X
4	0,978	45/46	X
5	0,837	41/49	X
AR/RM	3,727	41/11	
Constante Co- stante			

