



FEDERATION INTERNATIONALE DE L'AUTOMOBILE

Homologation No

F3-325

FICHE D'HOMOLOGATION POUR MOTEUR DE FORMULE 3
HOMOLOGATION FORM FOR FORMULA 3 ENGINE

Constructeur Manufacturer BMW
Modèle et type Model and type 318iS

Homologation valable à partir du Homologation valid as from 01 MARS 1999

MOTEUR (version standard) ENGINE (standard version)

Cycle 4-stroke

Nombre et disposition des cylindres 4, in line
Number and layout of the cylinders

Mode de refroidissement liquide
Cooling system

Cylindrée: Unitaire 449 cm3 Totale 1795.5 cm3
Cylinder capacity: Unitary Total

Matériau du bloc cylindres cast
Cylinder block material

Chemises: non Type
Sleeves no Type

Alésage 84 mm Course 81 mm
Bore Stroke

© FISA - FC - 1990 - 002.04 - FB.04.94

Fédération Internationale de l'Automobile
2 Chemin de Blandonnet
Case Postale 296
CH - 1215 GENEVE 15 Aéroport
SUISSE
Tél : 41 22 544 44 00
Fax Sport : 41 22 544 44 50
Fax Tourisme : 41 22 544 45 50

Marque  
Make

BMW

Modèle  
Model

318iS

F3-325

Vilebrequin:  
Crankshaft:

Type de paliers  
Type of bearings friction bearing

Matériau des chapeaux de paliers  
Bearing cap material cast

Culasse:  
Cylinder head:

Nombre 1  
Number  
Emplacement  
Location

Système de commande des soupapes  
Type of valve operation bucket tappet

Angle entre axe de la soupape d'admission et axe de la soupape d'échappement  
Angle between inlet valve axle and exhaust valve axle 39° 30'

Admission:  
Inlet:

Nombre de soupapes par cylindre  
Number of valves per cylinder 2  
Type des ressorts de soupape  
Type of valve springs coil-spring

Echappement:  
Exhaust:

Nombre de soupapes par cylindre  
Number of valves per cylinder 2  
Type des ressorts de soupape  
Type of valve springs coil-spring

## PHOTOS

Culasse nue vue de dessus  
Bare cylinder head seen from above

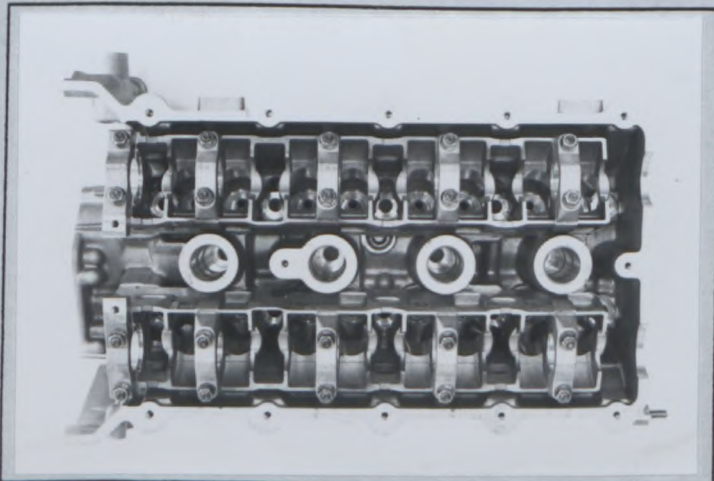

Culasse nue vue de dessous  
Bare cylinder head seen from below

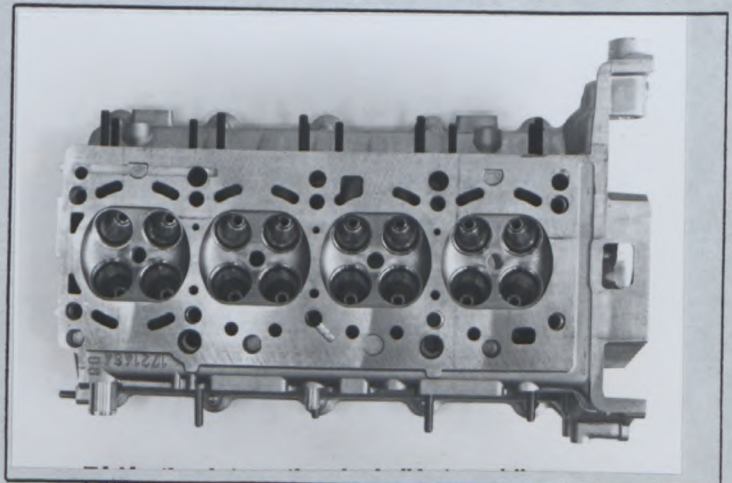

2 Chemin de Blandemel  
Case Postale 296  
CH - 1215 GENEVE 15 Aéroport  
SUISSE

Tél : 41 22 544 44 00  
Fax Sport : 41 22 544 44 50  
Fax Tourisme : 41 22 544 45 50

Profil droit de culasse nue  
Right hand view of bare cylinder head

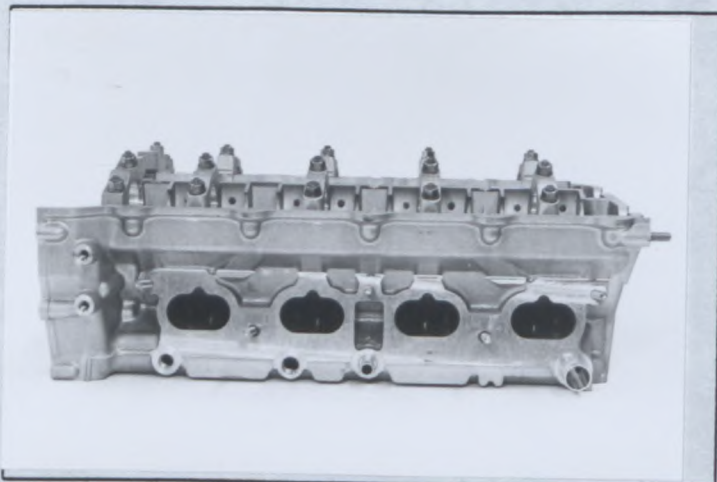

Profil gauche de culasse nue  
Left hand view of bare cylinder head

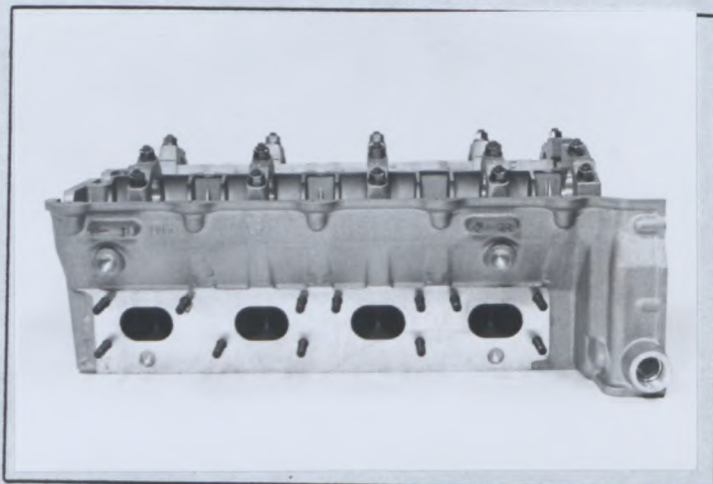

Bloc nu vu de dessus  
Bare block seen from above

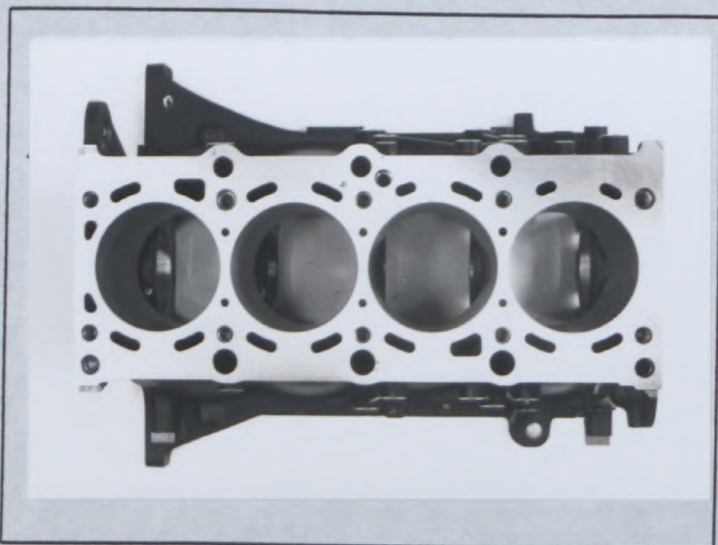

Bloc nu vu de dessous  
Bare block seen from below

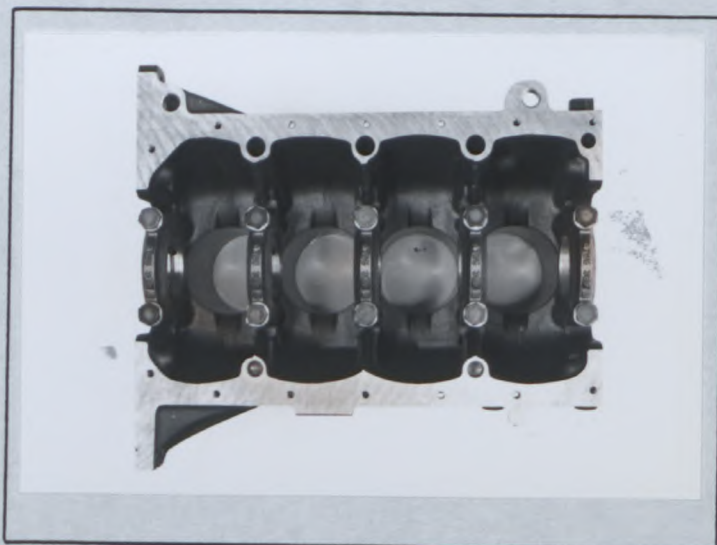

Profil droit du bloc nu  
Right hand view of bare block

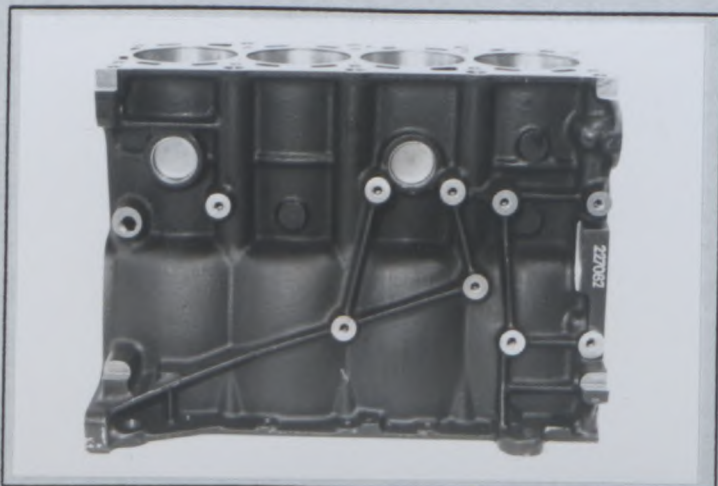

Profil gauche du bloc nu  
Left hand view of bare block

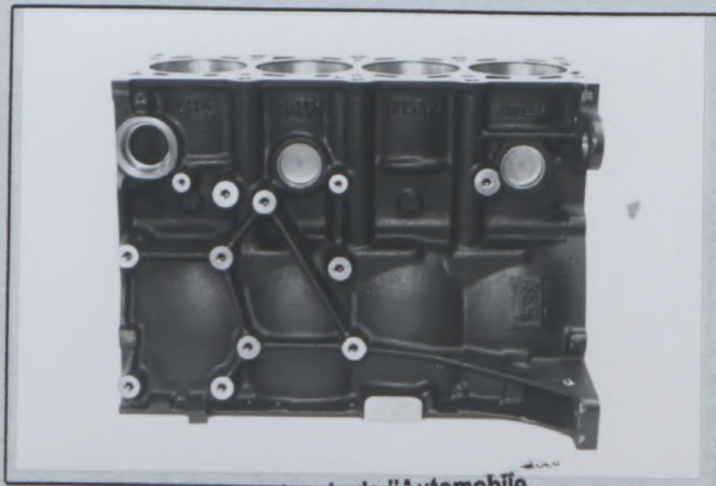

Fédération Internationale de l'Automobile  
2 Chemin de Blandonnet  
Case Postale 296  
CH - 1215 GENEVE 15 Aéroport  
SUISSE  
Tél : 41 22 544 44 00  
Fax Sport : 41 22 544 44 50  
Fax Tourisme : 41 22 544 45 50