



FEDERATION INTERNATIONALE
DU SPORT AUTOMOBILE

Homologation No

C1.002

Groupe
Group **Class 1**

FICHE D'HOMOLOGATION CONFORME A L'ANNEXE J DU CODE SPORTIF INTERNATIONAL
HOMOLOGATION FORM IN ACCORDANCE WITH APPENDIX J OF THE INTERNATIONAL SPORTING CODE

Homologation valable à partir du
Homologation valid as from

1 / 4 / 96

Jusqu'au 31/12
Until 31/12

96

A1) Voiture vue de 3/4 avant (Modèle de base)
Car seen from 3/4 front (Basic model)

A2) Voiture vue de 3/4 arrière (Modèle de base)
Car seen from 3/4 rear (Basic model)



A2) Voiture vue de 3/4 avant (Voiture de compétition)
Car seen from 3/4 front (Competition car)

B2) Voiture vue de 3/4 arrière (Voiture de compétition)
Car seen from 3/4 rear (Competition car)



FEDERATION INTERNATIONALE
DE L'AUTOMOBILE

8, place de la Concorde, 75008 Paris
Services Administratifs :
8 bis, rue Boissy d'Anglas, 75008 Paris

1. GENERALITES / GENERAL

101. Constructeur
Manufacturer

ALFA ROMEO

102. Dénomination(s) commerciale(s) - Modèle et type
Commercial name(s) - Model and type

155 T.SPARK 2.0 S 16V

Marque ALFA ROMEO Modèle 155 T.SPARK 2.0 S 16V
 Make _____ Model _____

C1.002

2. DIMENSIONS, POIDS (MODELE DE BASE) / DIMENSIONS, WEIGHT (BASIC CAR)

202. Longueur hors-tout max. 4487 mm
 Max. overall length
203. Largeur hors-tout max. 1749 mm
 Max. overall width
206. Empattement 2540 mm +/- 1 %
 Wheelbase
209. Porte-à-faux a) Avant 960 mm +/- 1 % b) Arrière 943 mm +/- 1 %
 Overhang Front Rear
212. Hauteur de bas de portière 136 mm +/- 1 %
 Height of door sill

3. MOTEUR / ENGINE

340. Moteur du modèle de série 155 V6
 Engine of series model

	Modèle de base / Basic model	Moteur de compétition / Competition engine
301. Position du moteur Position of engine	front, transversal	front, longitudinal
305. Cylindres : Cylinders :		
a) Nombre Number	<u>6</u>	<u>6</u>
b) Nombre de soupapes par cylindre Number of valves per cylinder	<u>2</u>	<u>4</u>
c) Venant du modèle Coming from the model	<u>155 V6</u>	<u>155 V6</u>
d) Famille du matériau de cylindre Family of cylinder material	<u>iron alloy</u>	
e) Dispositions des cylindres Layout of cylinders	<u>V6</u>	
307. Cylindrée : Cylinder capacity :		
b) Totale Total	<u>2492</u> cm ³	

Marque ALFA ROMEO
MakeModèle 155 T.SPARK 2.0 S 16V
Model

C1.002

	Modèle de base / Basic model	Moteur de compétition / Competition engine
312. Bloc-cylindre : Cylinder block :		
a) Famille de matériau Material family	aluminium	
d) Famille du matériau de cylindre Family of cylinder material	iron alloy	
e) Dispositions des cylindres Layout of cylinders	V6	
f) Angle entre cylindres Angle between cylinders	60° +/- 1°	60° +/- 1°
g) Distance entre cylindres Distance between cylinders	133 +/- 1 mm	133 +/- 1 mm
h) Entre paliers 1 et 2 Between bearings 1 and 2	133 +/- 1 mm	133 +/- 1 mm
i) Entre paliers 2 et 3 Between bearings 2 and 3	133 +/- 1 mm	133 +/- 1 mm
j) Entre paliers 3 et 4 Between bearings 3 and 4	137,5 +/- 1 mm	137,5 +/- 1 mm
kj) Entre paliers 4 et 5 Between bearings 4 and 5	----- +/- 1 mm	----- +/- 1 mm
lj) Entre paliers 5 et 6 Between bearings 5 and 6	----- +/- 1 mm	----- +/- 1 mm
kj) Entre paliers 6 et 7 Between bearings 6 and 7	----- +/- 1 mm	----- +/- 1 mm
314. Alésage : Bore :	88,0 mm	
316. Course : Stroke :	68,3 mm	
318. Bielle : Connecting rod :		
a) Famille de matériau Material family	steel	
319. vilebrequin : Crankshaft :		
b) Famille de matériau Material family	steel	
d) Nombre de paliers Number of bearings	4	4
e) Type de paliers Type of bearings	plain	plain

Marque ALFA ROMEO
 Make _____

Modèle 155 T.SPARK 2.0 S 16V
 Model _____

C1.002

334. Limiteur de régime :
 Rev limiter :

- a) Position du pignon de capteur engine front
 Location of phonic wheel _____
- b) Position du capteur on the top of the phonic wheel
 Location of sensor in the front of the crankshaft

XX) PHOTO OU DESSIN DE L'UNITE "CAPTEUR - PIGNON DE CAPTEUR"
PHOTO OR DRAWING OF THE "SENSOR - PHONIC WHEEL" UNIT

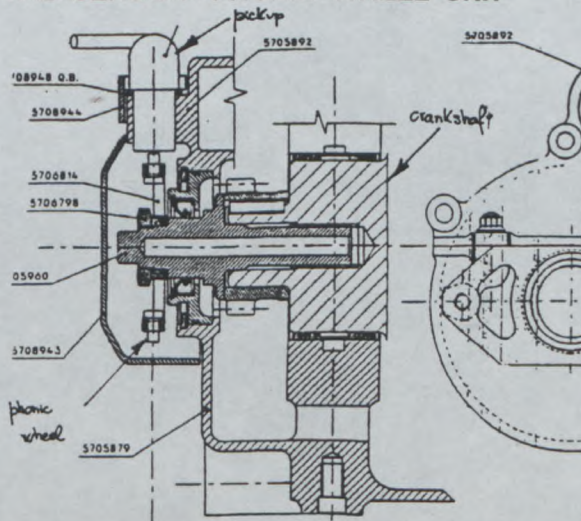

4. SYSTEME DE CARBURANT (VOITURE DE COMPETITION) / FUEL SYSTEM (COMPETITION CAR)

401. Réservoir(s) :
 Fuel tank(s) :
- b) Emplacement(s) front + rear of the rear axle
 Location(s) _____
- d) Capacité dans le coffre à bagages 70 l
 Capacity in the rear boot _____
- f) Modifications de carrosserie pour montage des réservoirs steel / composite box on rear
 Bodywork modifications for installation of fuel tanks _____

seats position

**FEDERATION INTERNATIONALE
 DE L'AUTOMOBILE**

8, place de la Concorde, 75008 Paris
 Services Administratifs :
 8 bis, rue Boissy d'Anglas, 75008 Paris

Marque ALFA ROMEO
 Make _____

Modèle 155 T.SPARK 2.0 S 16V
 Model _____

C1.002

B5) Montage des réservoirs
 Installation of fuel tanks



XXI) DESSIN DU SYSTEME DE CARBURANT / DRAWING OF FUEL SYSTEM

- 1 - scavenge pump
- 2 - feed pump
- 3 - pressure regulator
- 4 - inlet
- 5 - one-way valve
- 6 - filter
- 7 - roll over valve
- 8 - junction for fuel sample

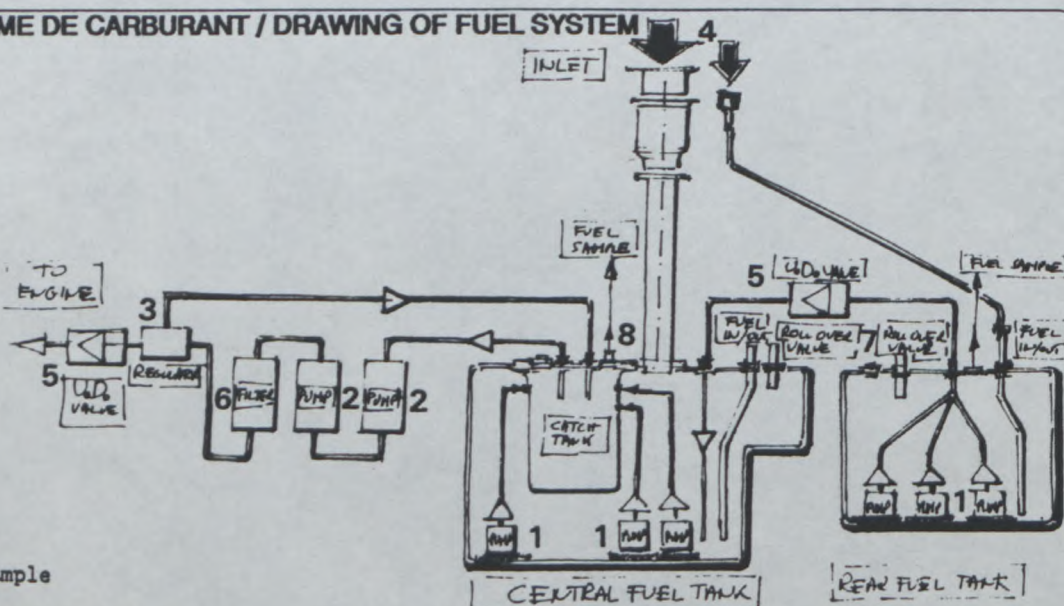

5. EQUIPEMENT ELECTRIQUE / ELECTRICAL EQUIPMENT

501. Batterie : b) Tension (voiture de série) 12 Volts d) Tension (voiture de compétition) 12 Volts
 Battery : Tension (series car) _____ Tension (competition car) _____

6. TRANSMISSION / POWER TRAIN

601. Roues motrices : avant oui non arrière oui non
 Driven wheels : front yes no rear yes no

603. Boîte de vitesses :
 Gearbox :

a) Emplacement pour la voiture de série front
 Location for the series car _____

i) Matériau de carter pour la voiture de compétition light alloy casting
 Material of housing for the competition car _____

FEDERATION INTERNATIONALE
 DE L'AUTOMOBILE

8, place de la Concorde, 75008 Paris

Services Administratifs :

8 bis, rue Boissy d'Anglas, 75008 Paris

Marque ALFA ROMEO
 Make _____

Modèle 155 T.SPARK 2.0 S 16V
 Model _____

C1.002

7. SUSPENSION / SUSPENSION

708. Composants non métalliques de la suspension avant (voiture de compétition)
 Non metallic parts of front suspension (competition car) _____

709. Composants non métalliques de la suspension avant (voiture de série)
 Non metallic parts of front suspension (series car) _____

710. Composants non métalliques de la suspension arrière (voiture de compétition)
 Non metallic parts of rear suspension (competition car) _____

711. Composants non métalliques de la suspension arrière (voiture de série)
 Non metallic parts of rear suspension (series car) _____

8. TRAIN ROULANT / RUNNING GEAR

804. Direction : c) Modifications de la cloison habitacle/moteur pour montage de direction
 Steering : Modifications of cockpit/engine bulkhead for steering installation _____

new position of the firewall

9. CARROSSERIE / BODYWORK

901. Intérieur :
 Interior :

X1) Tableau de bord (modèle de base)
 Dashboard (basic model)

X2) Tableau de bord (voiture de compétition)
 Dashboard (competition car)

FEDERATION INTERNATIONALE
 DE L'AUTOMOBILE

8, place de la Concorde, 75008 Paris

Services Administratifs :

8 bis, rue Boissy d'Anglas, 75008 Paris

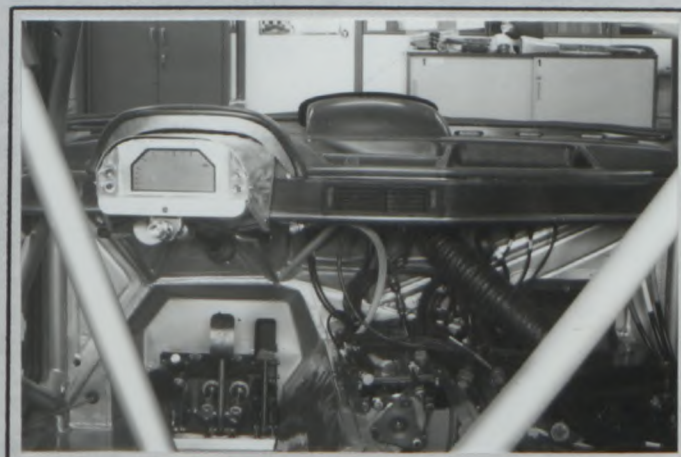

Marque ALFA ROMEO
 Make _____

Modèle 155 T.SPARK 2.0 S 16V
 Model _____

C1.002

complying with

h) Siège du conducteur : h1) Constructeur
 Driver's seat : Manufacturer

art. 261. 9. 4
 and 253.16

h2) No de procès-verbal d'essai
 Test report number _____

902. Extérieur :
 Exterior :

a) Nombre de portes du modèle de base
 Number of doors of basic model

4

XXI) MATERIAU DE CARROSSERIE (Modèle de base) / BODYWORK MATERIAL (Basic model)

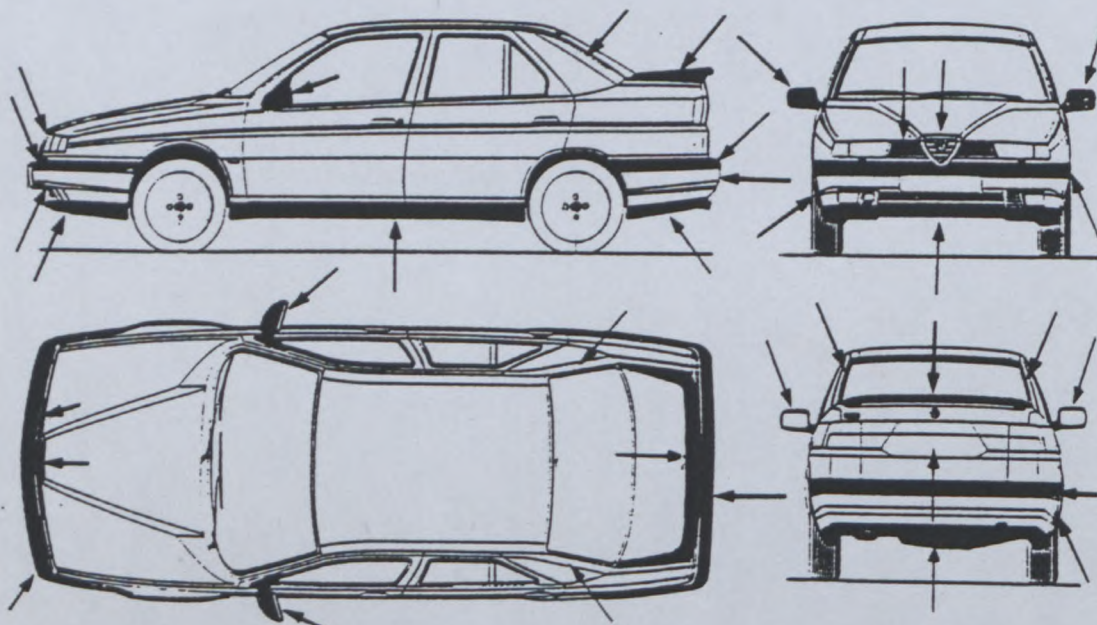

steel; plastic parts indicated by arrows

p) Epaisseur de tôle : p1) Toit 0,7 ± 0,1 mm p2) Partie latérale arrière 0,7 ± 0,1 mm
 Metal sheet thickness : Roof Rear lateral part

Les mesures devront être faites à au moins 100 mm des courbures de la carrosserie avec un rayon de moins de 100 mm, et à au moins 100 mm des plis de la carrosserie.

The measurements must be taken at least 100mm away from the bodywork bendings with a radius less than 100mm, and at least 100mm away from a bodywork fold.

q) Dessous de la voiture de compétition : q1) Protections pour engine - gearbox - drive shafts -
 Underside of the competition car: Covers for

exhaust - lines containing fuel - hydraulic fluid - cooling water and lubricating

oil - cables harness and sensors - longitudinal shaft - differentials

FEDERATION INTERNATIONALE
 DE L'AUTOMOBILE

8, place de la Concorde, 75008 Paris

Services Administratifs :

8 bis, rue Boissy d'Anglas, 75008 Paris

Marque
Make

ALFA ROMEO

Modèle
Model

155 T.SPARK 2.0 S 16V

C1.002

A3) Dessous avant (Modèle de compétition)
Front part of underbody (Competition model)



A4) Dessous arrière (Modèle de compétition)
Rear part of underbody (Competition model)

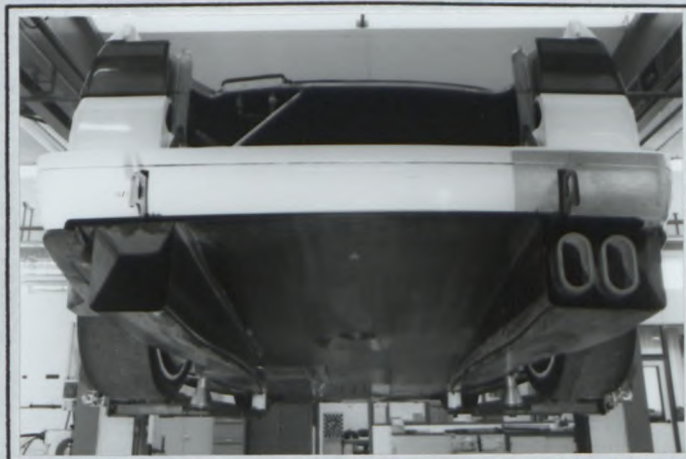

r) Principe de déverrouillage de capot avant
Principle of front cover release

fastener

s) Principe de déverrouillage de capot arrière
Principle of rear cover release

screw fastener

A5) Déverrouillage de capot avant (Modèle de compétition)
Front cover release (Competition model)



A6) Déverrouillage de capot arrière (Modèle de compétition)
Rear cover release (Competition model)



© FA - FC - 1992 - 032.02.FB.11.95

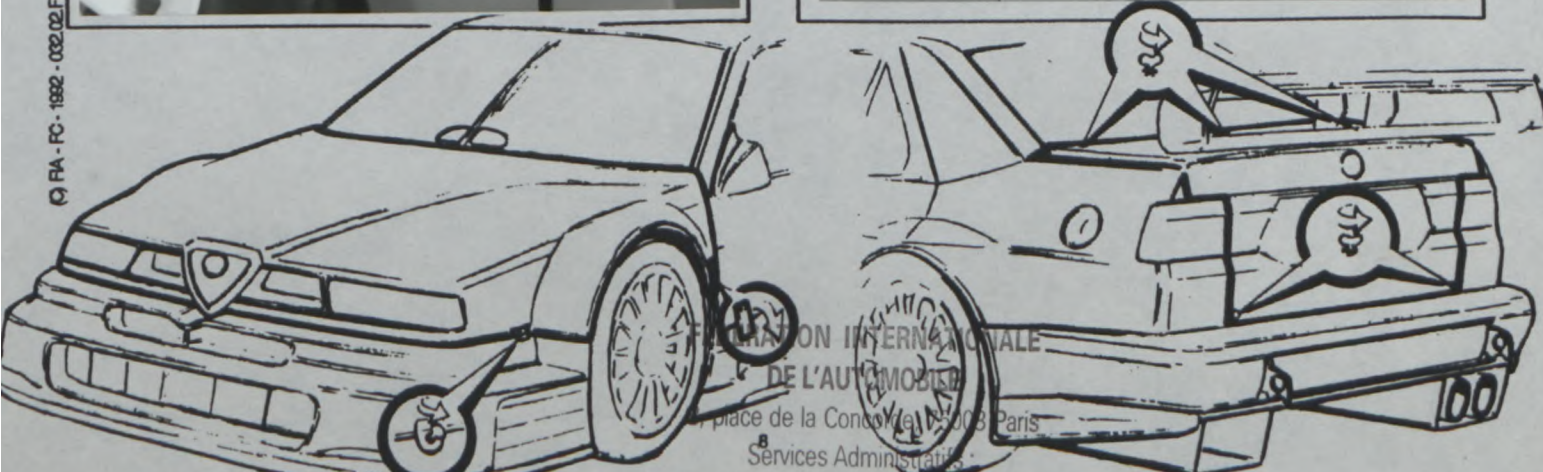

Marque ALFA ROMEO
 Make _____

Modèle 155 T.SPARK 2.0 S 16V
 Model _____

C1.002

10. EQUIPEMENT DE SECURITE / SAFETY EQUIPMENT

1001. Emplacement du :
 Location of :

a) Déclenchement du système d'extinction
 Release of fire extinguishing system base of the windscreen, driver's side

b) Déclenchement du coupe-circuit
 General circuit breaker base of the windscreen, driver's side

1002. Structure anti-tonneau : Structure anti-tonneau avec protection latérale, selon l'article 13.2 du règlement technique.
 Rollover structure : Rollover structure with lateral protection according to article 13.2 of the technical regulations.

Numéro du procès-verbal d'essai
 Test report number C.S.A.I. *24-CS*

INFORMATIONS COMPLEMENTAIRES / COMPLEMENTARY INFORMATION :

- 1) option: passive adjustable height system
- 2) option: additional air intake on rear wing extension

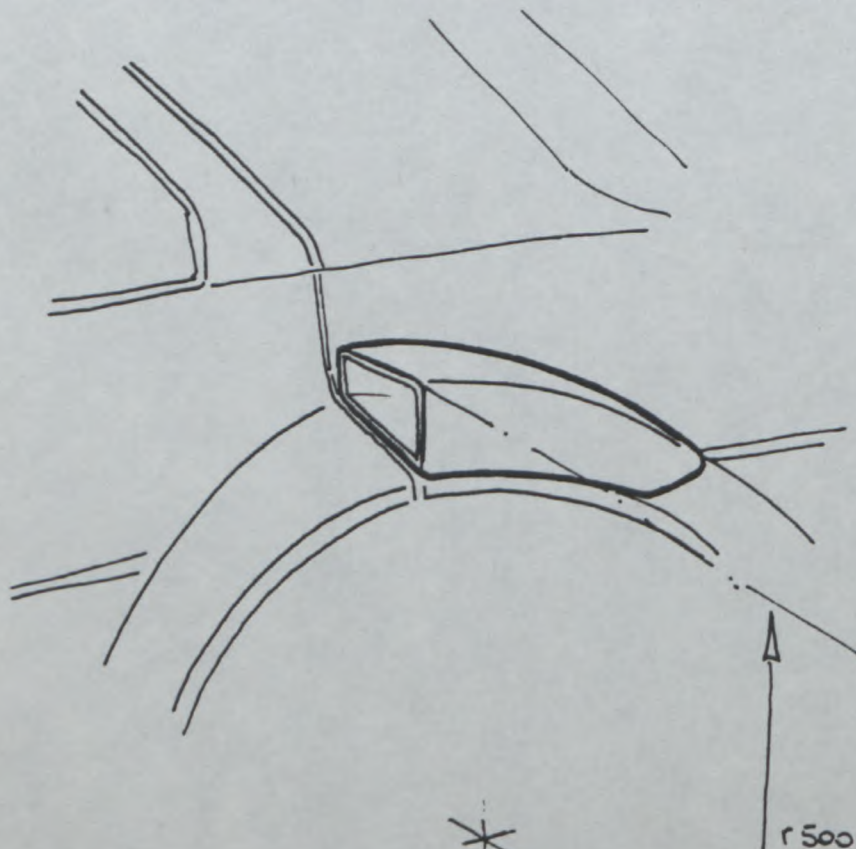

- 3) option: tyre puncture warning system

FEDERATION INTERNATIONALE
 DE L'AUTOMOBILE

8, place de la Concorde, 75008 Paris
 Services Administratifs :

8 bis, rue Boissy d'Anglas, 75008 Paris

Marque
Make

ALFA ROMEO

Modèle 155 T.SPARK 2.0 S 16V
Model

C1.002

INFORMATIONS COMPLEMENTAIRES / COMPLEMENTARY INFORMATION :

2. Dimensions

212. Height of door sill

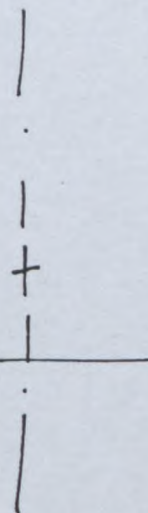
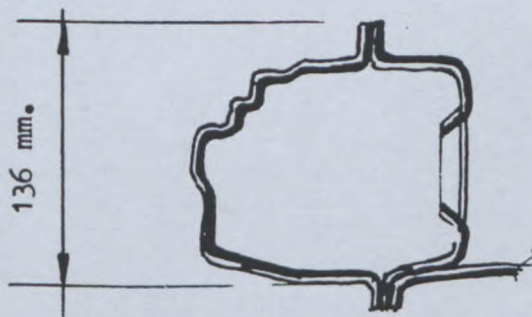

Distance between the middle of the front axle and the lower corner of the front door

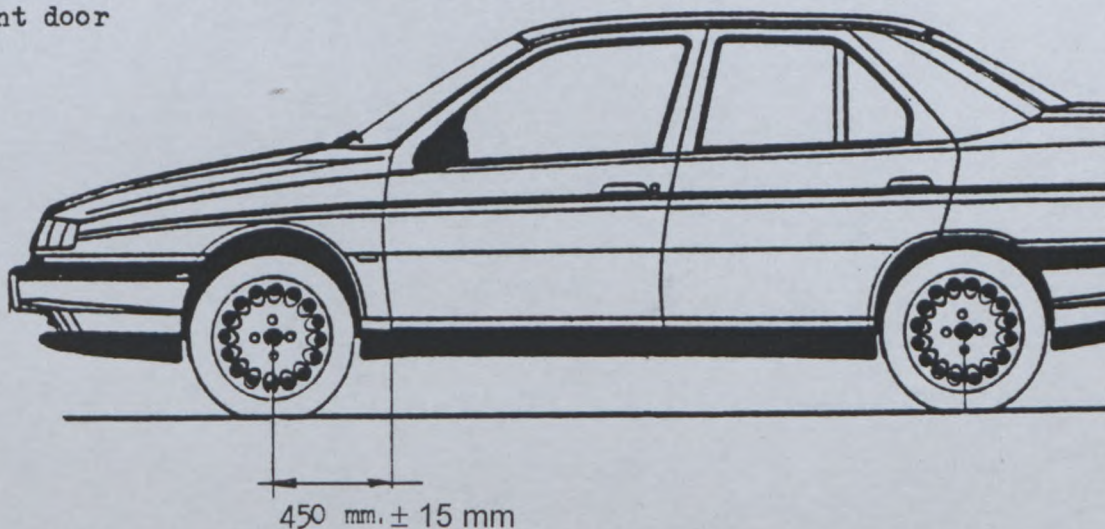

Rev-limiter photo

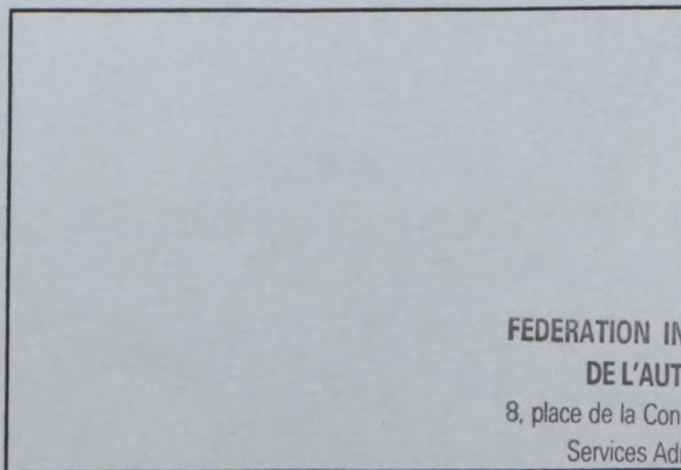

FEDERATION INTERNATIONALE
DE L'AUTOMOBILE
8, place de la Concorde, 75008 Paris
Services Administratifs :
8 bis, rue Boissy d'Anglas, 75008 Paris

***) Optional Engine**

3. MOTEUR / ENGINE

Montreal

340. Moteur du modèle de série
 Engine of series model

- 301. Position du moteur
Position of engine
- 305. Cylindres :
Cylinders :
- a) Nombre
Number
- b) Nombre de soupapes
par cylindre
Number of valves per
cylinder
- c) Venant du modèle
Coming from the model
- d) Famille du matériau de
cylindre
Family of cylinder material
- e) Dispositions des cylindres
Layout of cylinders
- 307. Cylindrée :
Cylinder capacity :
- b) Totale
Total
- 312. Bloc-cylindre :
Cylinder block :
- a) Famille de matériau
Material family
- d) Famille du matériau de
cylindre
Family of cylinder material
- e) Dispositions des cylindres
Layout of cylinders
- f) Angle entre cylindres
Angle between cylinders
- g) Distance entre cylindres
Distance between cylinders
- h) Entre paliers 1 et 2
Between bearings 1 and 2
- i) Entre paliers 2 et 3
Between bearings 2 and 3
- j) Entre paliers 3 et 4
Between bearings 3 and 4
- k) Entre paliers 4 et 5
Between bearings 4 and 5
- l) Entre paliers 5 et 6
Between bearings 5 and 6
- m) Entre paliers 6 et 7
Between bearings 6 and 7
- 314. Alésage :
Bore :
- 316. Course :
Stroke :
- 318. Bielle :
Connecting rod :
- a) Famille de matériau
Material family
- 319. Vilebrequin :
Crankshaft :
- b) Famille de matériau
Material family
- d) Nombre de paliers
Number of bearings
- e) Type de paliers
Type of bearings

	Modèle de base / Basic model	Moteur de compétition / Competition engine
301. Position du moteur Position of engine	front, longitudinal	front, longitudinal
305. Cylindres : Cylinders :		
a) Nombre Number	8	6
b) Nombre de soupapes par cylindre Number of valves per cylinder	2	4
c) Venant du modèle Coming from the model	Montreal (105-55)	Montreal (105-55)
d) Famille du matériau de cylindre Family of cylinder material	iron alloy	
e) Dispositions des cylindres Layout of cylinders	V8	
307. Cylindrée : Cylinder capacity :		
b) Totale Total	2593 <small>cm³</small>	

	aluminium	
d) Famille du matériau de cylindre Family of cylinder material	iron alloy	
e) Dispositions des cylindres Layout of cylinders	V8	
f) Angle entre cylindres Angle between cylinders	90° +/- 1°	90° +/- 1°
g) Distance entre cylindres Distance between cylinders	97/100/97 +/- 1 mm	97/100 +/- 1 mm
h) Entre paliers 1 et 2 Between bearings 1 and 2	106,5 +/- 1 mm	106,5 +/- 1 mm
i) Entre paliers 2 et 3 Between bearings 2 and 3	98,5 +/- 1 mm	98,5 +/- 1 mm
j) Entre paliers 3 et 4 Between bearings 3 and 4	98,5 +/- 1 mm	104,5 +/- 1 mm
k) Entre paliers 4 et 5 Between bearings 4 and 5	104,5 +/- 1 mm	----- +/- 1 mm
l) Entre paliers 5 et 6 Between bearings 5 and 6	----- +/- 1 mm	----- +/- 1 mm
m) Entre paliers 6 et 7 Between bearings 6 and 7	----- +/- 1 mm	----- +/- 1 mm
314. Alésage : Bore :	80,0 mm	
316. Course : Stroke :	64,5 mm	
318. Bielle : Connecting rod :	steel	
a) Famille de matériau Material family	steel	
319. Vilebrequin : Crankshaft :	steel	
b) Famille de matériau Material family	5	4
d) Nombre de paliers Number of bearings	plain	plain
e) Type de paliers Type of bearings		

FEDERATION INTERNATIONALE
 DE L'AUTOMOBILE
 8, place de la Concorde, 75008 Paris
 Services Administratifs :
 8 bis, rue Boissy d'Anglas, 75008 Paris

Marque
Make

ALFA ROMEO

Modèle
Model

155 T.SPARK 2.0 S 16V

CA-002

*) Optional Engine

3. MOTEUR / ENGINE

340. Moteur du modèle de série 834 V6
Engine of series model

	Modèle de base / Basic model	Moteur de compétition / Competition engine
301. Position du moteur Position of engine	front, transversal	front, longitudinal
305. Cylindres : Cylinders :		
a) Nombre Number	<u>6</u>	<u>6</u>
b) Nombre de soupapes par cylindre Number of valves per cylinder	<u>2</u>	<u>4</u>
c) Venant du modèle Coming from the model	<u>834 V6</u>	<u>834 V6</u>
d) Famille du matériau de cylindre Family of cylinder material	<u>iron alloy</u>	
e) Dispositions des cylindres Layout of cylinders	<u>V6</u>	
307. Cylindrée : Cylinder capacity :		
b) Totale Total	<u>2850</u> cm ³	

312. Bloc-cylindre : Cylinder block :		
a) Famille de matériau Material family	<u>aluminium</u>	
d) Famille du matériau de cylindre Family of cylinder material	<u>iron alloy</u>	
e) Dispositions des cylindres Layout of cylinders	<u>V6</u>	
f) Angle entre cylindres Angle between cylinders	<u>90°</u> +/- 1°	<u>90°</u> +/- 1°
g) Distance entre cylindres Distance between cylinders	<u>108</u> +/- 1 mm	<u>108</u> +/- 1 mm
h) Entre paliers 1 et 2 Between bearings 1 and 2	<u>109</u> +/- 1 mm	<u>109</u> +/- 1 mm
i) Entre paliers 2 et 3 Between bearings 2 and 3	<u>108</u> +/- 1 mm	<u>108</u> +/- 1 mm
j) Entre paliers 3 et 4 Between bearings 3 and 4	<u>109</u> +/- 1 mm	<u>109</u> +/- 1 mm
k) Entre paliers 4 et 5 Between bearings 4 and 5	<u> </u> +/- 1 mm	<u> </u> +/- 1 mm
l) Entre paliers 5 et 6 Between bearings 5 and 6	<u> </u> +/- 1 mm	<u> </u> +/- 1 mm
m) Entre paliers 6 et 7 Between bearings 6 and 7	<u> </u> +/- 1 mm	<u> </u> +/- 1 mm
314. Alésage : Bore :	<u>91,0</u> mm	
316. Course : Stroke :	<u>73,0</u> mm	
318. Bielle : Connecting rod :		
a) Famille de matériau Material family	<u>steel</u>	
319. Vilebrequin : Crankshaft :		
b) Famille de matériau Material family	<u>steel</u>	
d) Nombre de paliers Number of bearings	<u>4</u>	<u>4</u>
e) Type de paliers Type of bearings	<u>plain</u>	<u>plain</u>

FEDERATION INTERNATIONALE
DE L'AUTOMOBILE
8, place de la Concorde, 75008 Paris
Services Administratifs :
8 bis, rue Boissy d'Anglas, 75008 Paris

Marque
Make

ALFA ROMEO

Modèle
Model

155 T.SPARK 2.0 S 16V

C1.002

INFORMATIONS COMPLEMENTAIRES / COMPLEMENTARY INFORMATION :

10. Safety Equipment
1002. Rollover Structure



AUTOMOBILE CLUB D'ITALIA
 COMMISSIONE SPORTIVA AUTOMOBILISTICA ITALIANA
 FEDERATION INTERNATIONALE DE L'AUTOMOBILE

Groupe
Group

A/B/N/T1/Supertourisme
 Supertouring

A - 5544

Extension No

24-CS

FICHE D'EXTENSION D'HOMOLOGATION POUR ARMATURE DE SECURITE
 FORM OF HOMOLOGATION EXTENSION FOR SAFETY CAGE

VO Variante option / Option variant

Véhicule: Constructeur ALFA ROMEO Modèle et type 155 T.SPARK 2.0 S 16V
 Vehicle: Manufactureur Model and type

Homologation valable à partir du 15 MARZO 1996
 Homologation valid as from

	Arceau principal Main rollbar	Entretoise longitudinale Longitudinal strut	Entretoise diagonale Diagonal Strut	Arceau avant Front rollbar
Matériau Material	acier - acciaio 25 Cr.Mo. 4 Norm.	acier - acciaio 25 Cr.Mo. 4 Norm.	acier - acciaio 25 Cr.Mo. 4 Norm.	acier - acciaio 25 Cr.Mo. 4 Norm.
Diamètre extérieur Exterior diameter	40 mm	40/30 mm	40/30/25 mm	40/30/25 mm
Epaisseur de paroi Wall thickness	1,2 mm	1,2 mm	1,2 mm	1,2 mm
Limite élastique Elastic limit	49,0 daN/mm ²	49,0 daN/mm ²	49,0 daN/mm ²	49,0 daN/mm ²
Résistance à la traction Tensile strength	68,6 daN/mm ²	68,6 daN/mm ²	68,6 daN/mm ²	68,6 daN/mm ²

Fabricant de l'armature ALFA ROMEO
 Structure manufacturer

Soudé à la coque (sans boulons)
 Saldato alla scocca (senza bulloni)
 Poids total y compris les fixations 46,5 kg
 Total weight including fixations

Armature complète hors de la voiture
 Complete structure outside the car

Valable pour 155 Classe 1 - 1996
 Valido per 155 Classe 1 - 1996

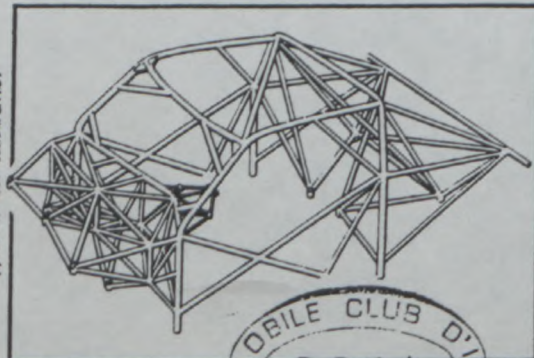

Nous attestons que la présente armature de sécurité répond aux dispositions de l'Annexe J de la FIA, en particulier en ce qui concerne ses implantations, ses connexions, et ses résistances aux contraintes.

We certify that the present safety structure complies with the conditions of the FIA Appendix J, in particular with regard to its attachments, its connections, and its stress resistances.

Signature du représentant du constructeur du véhicule
 Signature of the car manufacturer representative

Sc.A. - ABARTH
 Spécial

FEDERATION INTERNATIONALE
 DE L'AUTOMOBILE

8, place de la Concorde, 75008 Paris

Services Administratifs.

8 bis, rue Boissy d'Anglas, 75008 Paris



FEDERATION INTERNATIONALE DE L'AUTOMOBILE

Homologation No
C1.002

Groupe
Group **Class 1**

Extension No

**CERTIFICAT DE DIMENSIONS INTERIEURES
CERTIFICATE FOR INTERIOR DIMENSIONS**

Véhicule: Constructeur ALFA ROMEO Modèle et type 155 T.SPARK 2.0 S 16V
 Vehicle: Manufactureur _____ Model and type _____

Dimensions intérieures comme définies par l'article 2.1.3 du règlement technique
 Interior dimensions as defined by article 2.1.3 of the technical regulations

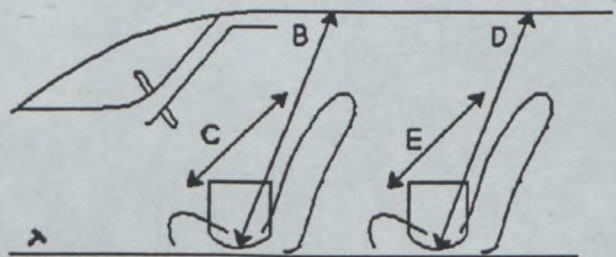

B	(Hauteur sur sièges avant) (Height above front seats)	<u>940</u> mm
C	(Largeur aux sièges avant) (Width at front seats)	<u>1345</u> mm
D	(Hauteur sur sièges arrière) (Height above rear seats)	<u>935</u> mm
E	(Largeur aux sièges arrière) (Width at rear seats)	<u>1337</u> mm

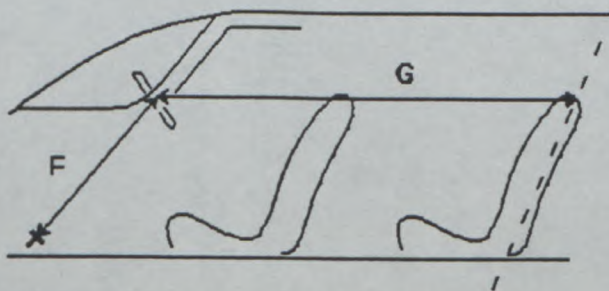

F	(Volant - Pédale de frein) (Steering wheel - Brake pedal)	<u>660</u> mm
G	(Volant - paroi de séparation arrière) (Steering wheel - rear bulkhead)	<u>1650</u> mm
H	H = F + G =	<u>2310</u> mm

© FIA - FC - 1996 - 068.01.FB.11.95

**FEDERATION INTERNATIONALE
DE L'AUTOMOBILE**

8, place de la Concorde, 75008 Paris
 Services Administratifs :
 8 bis, rue Boissy d'Anglas, 75008 Paris



FEDERATION INTERNATIONALE DE L'AUTOMOBILE

Homologation No

C1 - 002

Groupe Class 1
Group

Extension No

01/01ER

FICHE D'EXTENSION D'HOMOLOGATION FORM OF HOMOLOGATION EXTENSION

- ES Evolution sportive du type / Sporting evolution of the type
- ET Evolution normale du type / Normal evolution of the type
- VF Variante de fourniture / Supply variant
- VO Variante option / Option variant
- ER Erratum / Erratum

Véhicule: Constructeur
Vehicle: Manufactureur

ALFA ROMEO

Modèle et type
Model and type

155 T.SPARK 2.0 S 16V

Homologation valable à partir du
Homologation valid as from

01 MAI 1996

Description
Description

Rev-limiter photo

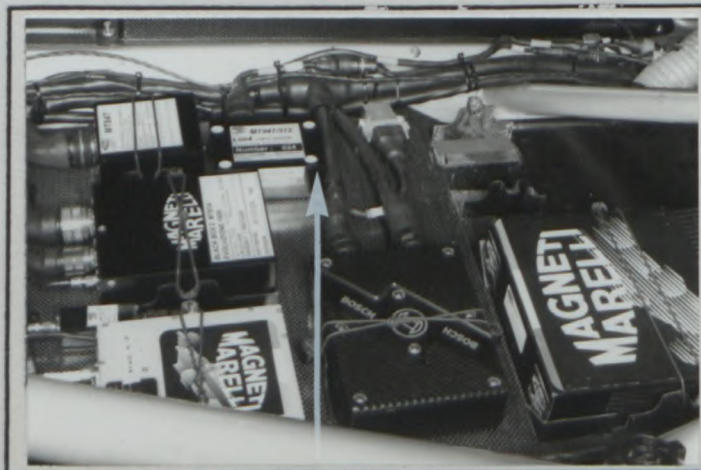
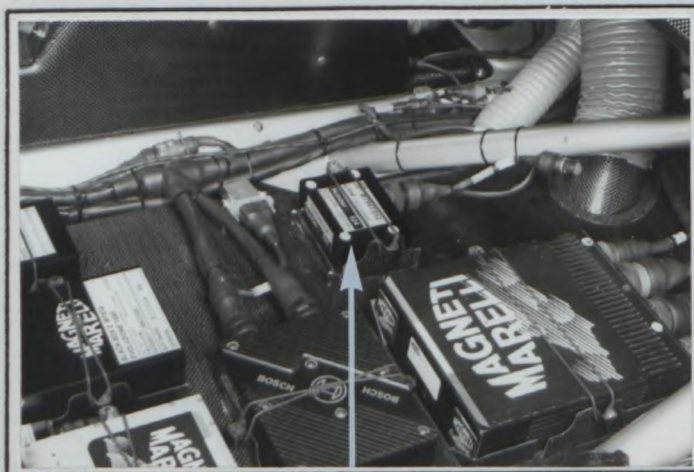
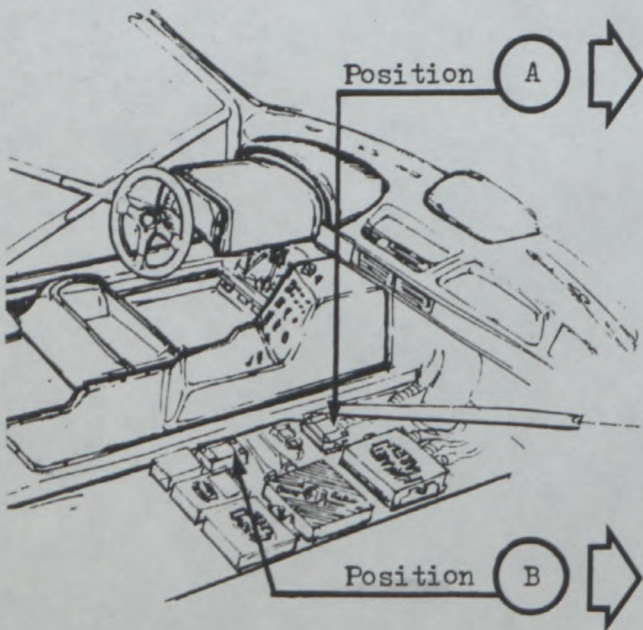

© FISA - FC - E80 - 01001FB 10 90

FEDERATION INTERNATIONALE DE L'AUTOMOBILE

8, place de la Concorde, 75008 Paris

Services Administratifs :

8 bis, rue Boissy d'Anglas, 75008 Paris

Marque
Make

ALFA ROMEO

Modèle
Model

155 T.SPARK 2.0 S 16V

Homologation No

C1 - 002

Extension No

01/01ER

Page ou ext. Page or ext.	Article Article	Description Description
------------------------------	--------------------	----------------------------

pag. 4

4.

FUEL SYSTEM (Competition Car)

401.

Fuel Tanks

- The use of the central internal
fuel tank only is admitted

FEDERATION INTERNATIONALE
DE L'AUTOMOBILE

8, place de la Concorde, 75008 Paris

Services Administratifs :

8 bis, rue Boissy d'Anglas, 75008 Paris