

F.I.A. - Homologation N° 229.....

Groupe 4 - Voitures de Sport.....

N° C.S.A.I. HA 25

# FÉDÉRATION INTERNATIONALE DE L'AUTOMOBILE

## FICHE D'HOMOLOGATION CONFORME A L'ANNEXE J AU CODE SPORTIF INTERNATIONAL

Marque FIAT ABARTH..... Modèle OT 1300.....

N° de série châssis/carrosserie 137C/001..... Constructeur FIAT ABARTH.....

moteur 237/001..... Constructeur ABARTH.....

Cylindrée 1289,517..... cm<sup>3</sup> 78,691..... cu.in.

Le modèle est homologué le 15-4-66..... Liste.....

La construction du modèle décrit sur la présente fiche a commencée le 15 maggio 1965.....

et la série minimale de 50..... exemplaires identiques et conformes aux présentes spécifications a été achevée le 30 marzo 1966.....

Photo A: la voiture de 3/4 de l'avant

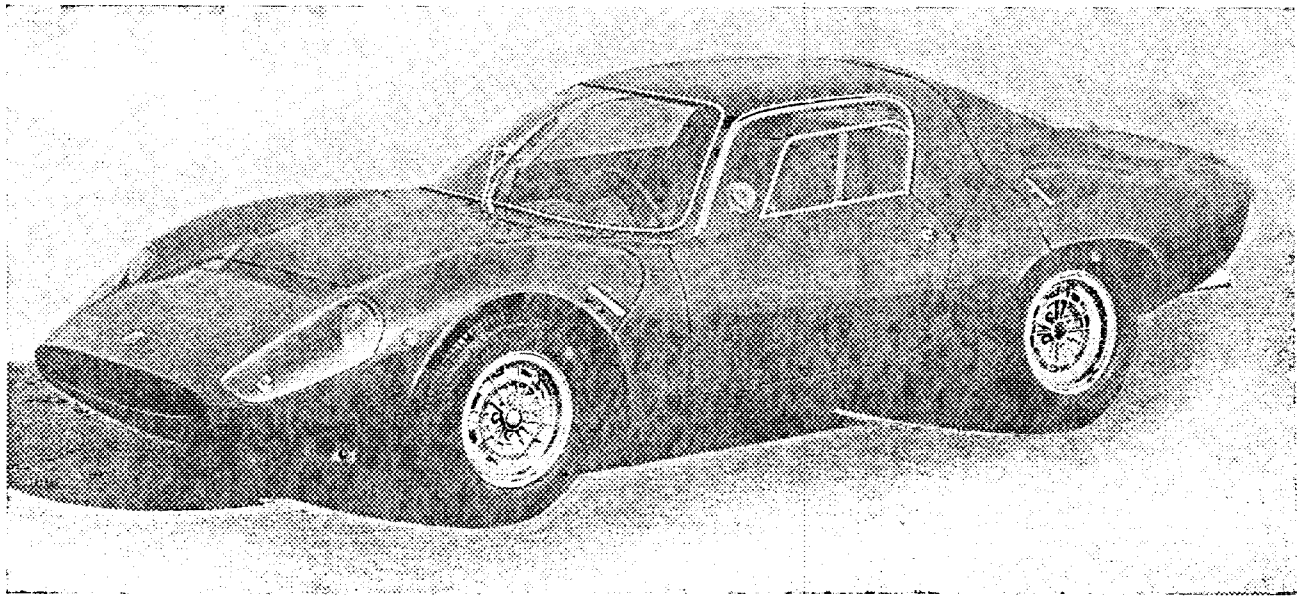

Le modèle décrit sur cette fiche a fait l'objet des extensions d'homologation suivantes:

— Variantes:

Le ..... Homol. N° ..... Liste .....

Le ..... Homol. N° ..... Liste .....

Le ..... Homol. N° ..... Liste .....

Le ..... Homol. N° ..... Liste .....

— Evolutions normales du type:

Le ..... Homol. N° ..... Liste .....

Le ..... Homol. N° ..... Liste .....

Le ..... Homol. N° ..... Liste .....

Le ..... Homol. N° ..... Liste .....

Signature et cachet de  
l'Autorité Sportive Nationale:

Signature et cachet de la F.I.A.

Photo B: la voiture de 3/4 de l'arriere

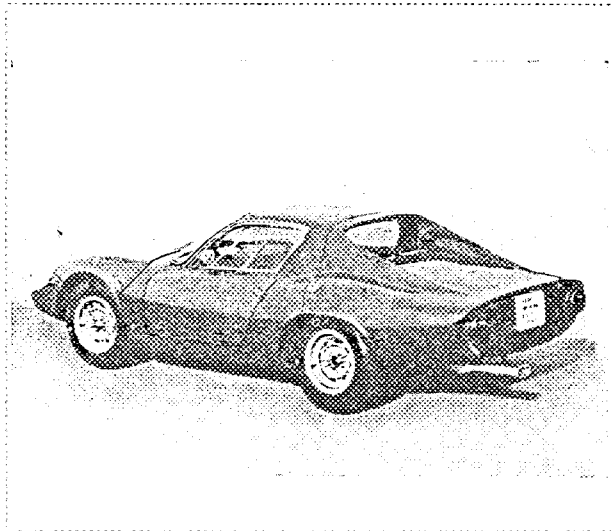

Photo D: train AV complet sans roues, démonté de la voiture

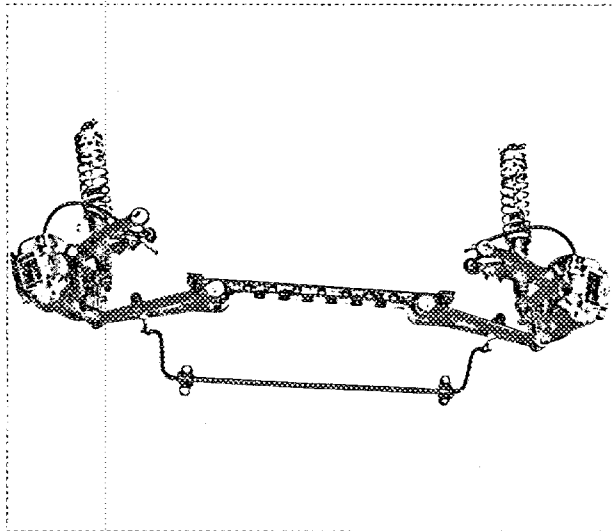

Photo E: train AR complet sans roues, démonté de la voiture

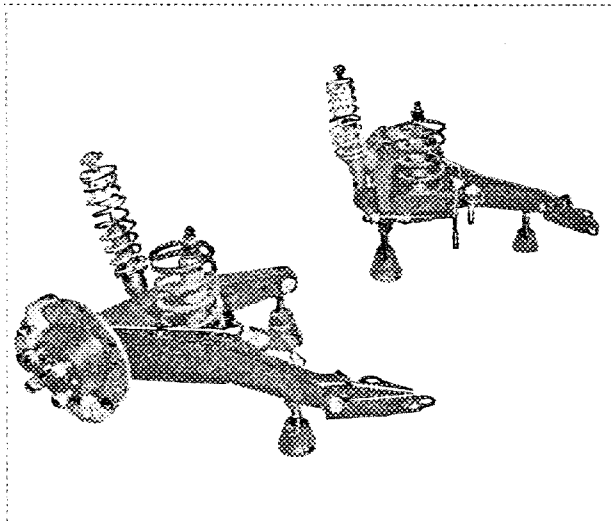

Photo F: frein AV tambour enlevé ou disques de frein avec étrier (s)

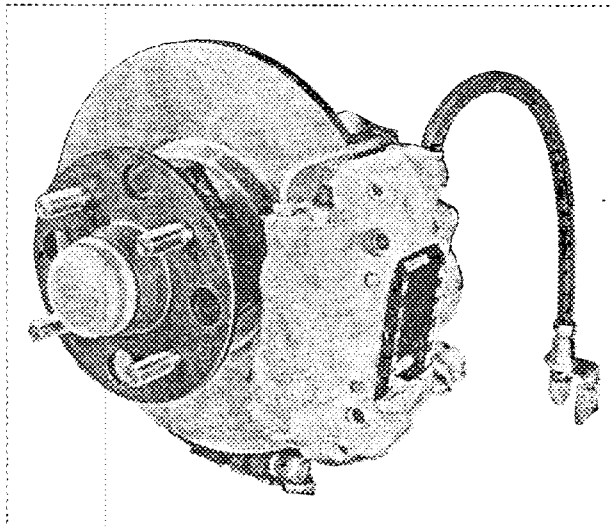

Photo G: frein AR tambour enlevé, ou disques de frein avec étrier (s)

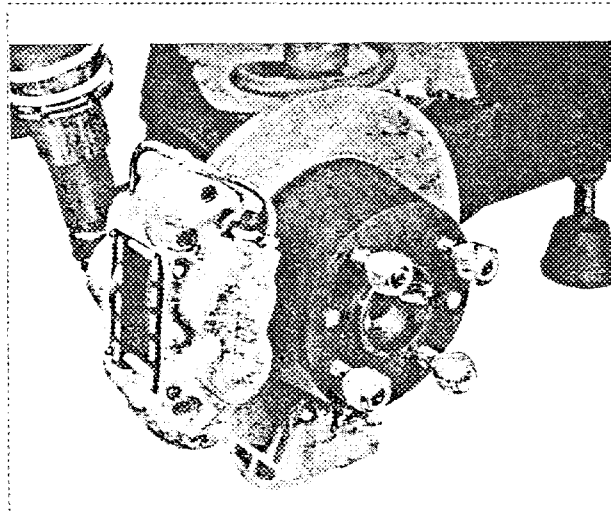

Photo H: boîte de vitesses (de profil)

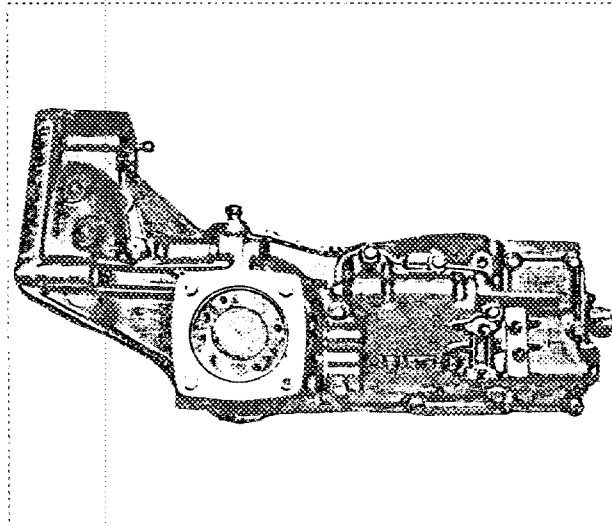

Photo J: vue du moteur profil droit, avec embrayage sans accessoires ni collecteur (admission-échappement)

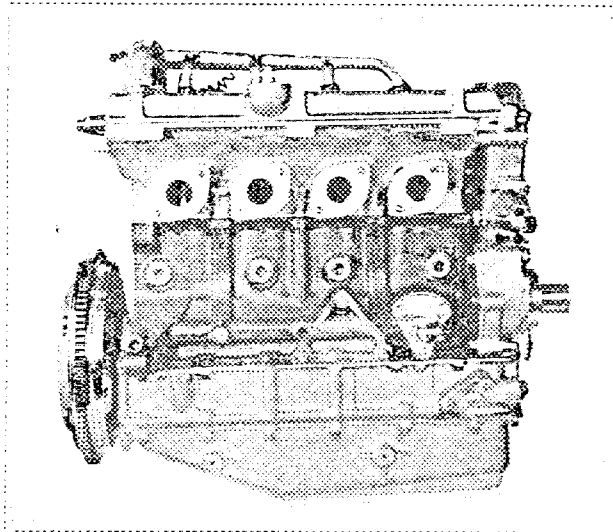

Photo K: vue de moteur profil gauche, avec embrayage, sans accessoires ni collecteurs (admission-échappement)

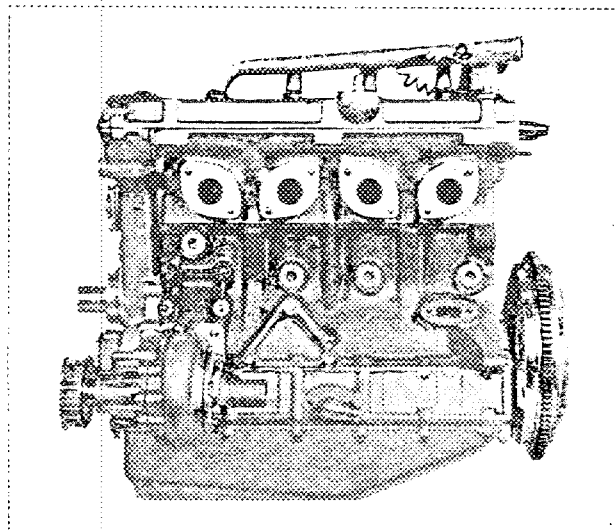
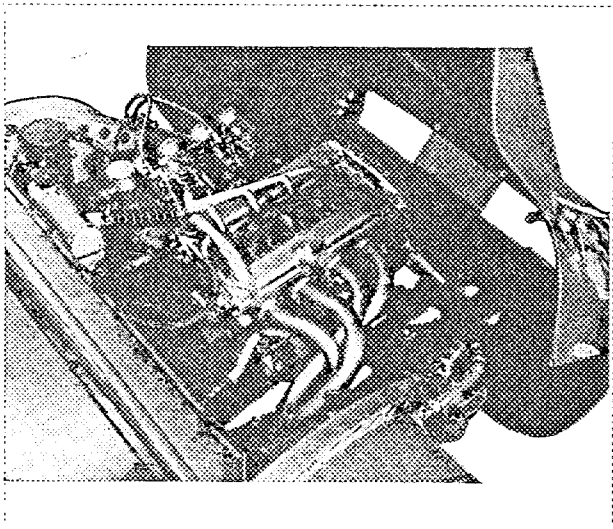

Photo O: photo du moteur dans la voiture, prise d'en haut avec capot ouvert ou enlevé







EQUIPEMENTS ET ACCESSOIRES SUPPLEMENTAIRES MONTES EN SERIE ET LIVRABLES SUR DEMANDE: (doivent être mentionnés les numéros auxquels se réfèrent les modifications).

Par. 26 - page 4: si nous adoptons le réservoir d'essence de 80 litres, l'orifice d'entrée du même sort du coffre avant.

*Signature et cachet de  
l'Autorité Sportive Nationale:*

