

FÉDÉRATION INTERNATIONALE DE L'AUTOMOBILE

FICHE D'HOMOLOGATION CONFORME A L'ANNEXE J
AU CODE SPORTIF INTERNATIONAL

Marque ŠKODA Modèle ŠKODA 120 S
 Numéros de série : — châssis/carrosserie .. 32 Constructeur AZNP Ml.Boleslav ..
 — moteur 32 Constructeur AZNP Ml.Boleslav ..
 Cylindrée 1172 cm³ 71,5 cu. in.

Le modèle est homologué le Liste
 La construction du modèle décrit sur la présente fiche a commencé le 1.9.1971
 et la série minimale de 1000 exemplaires identiques et conformes aux présentes spécifications a été
 achevée le 20.2.1972

* Photo A : la voiture de 3/4 de l'avant.



Le modèle décrit sur cette fiche a fait l'objet des extensions d'homologation suivantes :

— Variantes :

— Evolutions normales du type :

Le	Homol. N°	Liste	Le	Homol. N°	Liste
Le	Homol. N°	Liste	Le	Homol. N°	Liste
Le	Homol. N°	Liste	Le	Homol. N°	Liste
Le	Homol. N°	Liste	Le	Homol. N°	Liste

Signature et cachet de
l'Autorité Sportive Nationale :

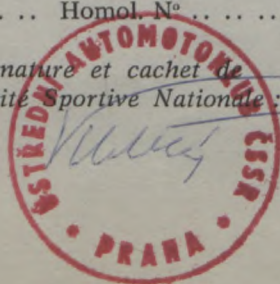

Signature et cachet de la F.I.A. :

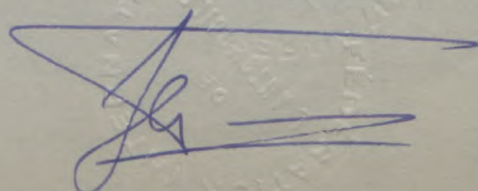

Marque ŠKODA Modèle ŠKODA 120 S F.I.A. Homol. N°

IMPORTANT. — Les points soulignés doivent obligatoirement être mentionnés en deux systèmes de mesure, dont un doit être le système métrique. (Voir tableau de conversion ci-dessous).

CAPACITES ET DIMENSIONS

* 1) Empattement	2400	mm	94,48	inches
* 2) Voie AV	1280	mm	50,39	inches (1)
* 3) Voie AR	1250	mm	49,21	inches (1)
4) Longueur hors tout de la voiture	3970	mm		inches
5) Largeur hors tout de la voiture	1620	mm		inches
6) Hauteur hors tout de la voiture	1370	mm		inches
* 7) Capacité du réservoir d'essence (y compris la réserve) :	58	litres
.	15,323	gallon U.S.		gallon Imp.
8) Nombre de places	4				
* 9) Poids : poids total de la voiture en ordre de marche, les pleins faits avec une roue de rechange et tout équipement indiqué dans la présente fiche, mais sans carburant ni outillage :		
.	750	kg	1653	lbs
					cwt

(1) Indiquez la garde-au-sol AV et AR correspondant aux voies AV et AR de la voiture et précisez sur une figure deux points non modifiables de la structure du véhicule où ces cotes de garde-au-sol ont été mesurées. Ces cotes de garde-au-sol ne sont prévues que pour mesurer la voie et n'affectent en aucune façon la qualification de la voiture. Des dimensions de voies différentes obtenues par l'emploi d'autres jantes d'une largeur supérieure doivent être mentionnées sur la demande d'homologation pour les jantes en question.

5a Largeur AV - 1620 mm

5b Largeur AR : 1535



TABLEAU DE CONVERSION

1 inch (pouce)	2,54	cm	1 quart U.S.	0,9464	litres
1 foot (pied)	30,4794	cm	1 pint (pt)	0,568	litres
1 square inch (pouce carré)	6,452	cm ²	1 gallon Imp.	4,546	litres
1 cubic inch (pouce cube)	16,387	cm ³	1 gallon U.S.	3,785	litres
1 pound (livre)	453,593	gr.	1 hundred weight (cwt)	50,802	kg

CHASSIS ET CARROSSERIE (photos A, B et C)

- * 20) Type de construction : ~~Indépendant~~ - monocoque.
- * 21) Construction monocoque : matériaux ... **tôle d'acier.**
- * 22) Construction indépendante : matériau constituant le châssis ... -
- * 23) Matériau constituant la carrosserie ... -
- * 24) Nombre de portières ... **4** ... Matériau ... **tôle d'acier**
- * 25) Matériau du capot moteur ... **tôle d'acier**
- * 26) Matériau du capot de coffre ... **tôle d'acier**
- 27) Matériau de la lunette AR ... **verre trempé**
- 28) Matériau du pare-brise ... **verre trempé**
- 29) Matériau des vitres portières AR ... **verre trempé**
- 30) Matériau des vitres portières AV ... **verre trempé**
- 31) Système d'ouverture des vitres portières ... **lève-glace à levier**
- 32) Matériau des glaces de custode ... -

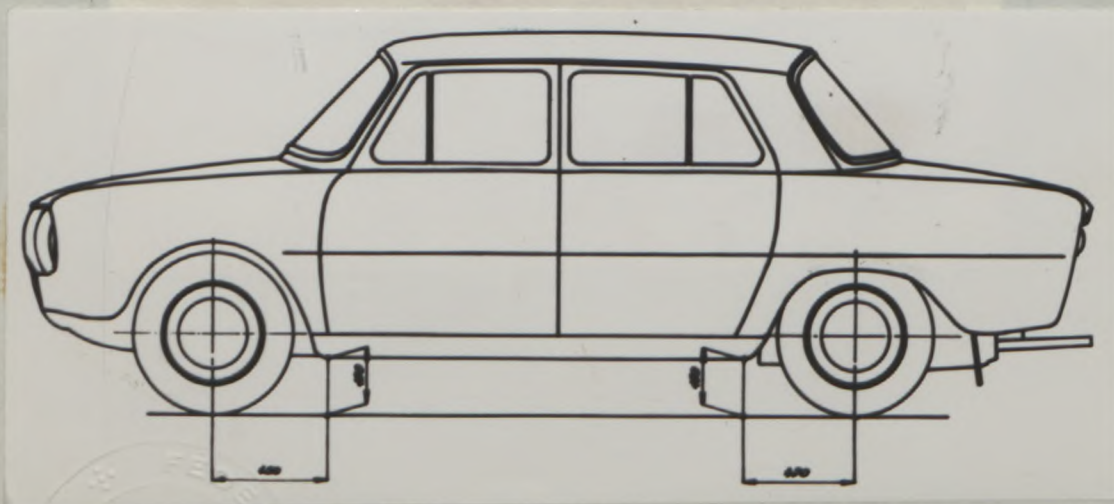
EQUIPEMENT ET GARNITURES

- 38) Chauffage intérieur : oui - ~~non~~.
- 39) Climatisation : ~~oui~~ - non.
- 40) Ventilation : oui - ~~non~~.
- 41) Sièges AV : type de siège et garniture ... **séparés, par simili-cuir**
- 42) Poids siège ou sièges AV (enlevés de la voiture avec dossiers, glissières et supports) :
... **14,5** ... kg ... lbs
- 43) Sièges AR : type de siège et garniture ... **banquette divisée-rabattable par moitiés**
- 44) Pare-choc AV : matériaux ... - ... Poids ... kg ... lbs
- 45) Pare-choc AR : matériaux ... - ... Poids ... kg ... lbs

ROUES

- 50) Type : rayon - ~~flasque plein~~ - flasque ajouré.
- 51) Poids unitaire (roue nue) : ... **4,5** ... kg ... lbs
- 52) Système de fixation : ... **par 4 vis**
- 53) Diamètre de la jante : ... **∅ 330,2** ... mm ... **13** ... inches
- 54) Largeur de la jante : ... **139,7** ... mm ... **5,5** ... inches

DIRECTION

- 60) Type : ... **à vis et écrou**
- 61) Servo-direction : oui - ~~DDI~~.
- 62) Nombre de tours du volant pour braquage d'un extrême à l'autre : ... **2,5**
- 63) En cas de servo-direction : ... **non**

SUSPENSION

- * 70) Suspension AV (photo D) : type **indépendante, trapézoïdale**
- hélicoïdal**
- * 71) Type de ressort :
- 72) Stabilisateur (si prévu) :
- barre de torsion**
- 73) Nombre d'amortisseurs :
- 2**
- 74) Type :
- télescopiques**
- * 78) Suspension AR (photo E) : type **indépendante, demi-essieux oscillants**
- * 79) Type de ressort :
- hélicoïdal**
- non**
- 80) Stabilisateur (si prévu) :
- 81) Nombre d'amortisseurs :
- 2**
- 82) Type :
- télescopiques**

FREINS (photos F et G)

- * 90) Système :
- hydraulique**
- non**
- 91) Servo-frein (si prévu), type :
- 1**
- 92) Nombre de maître-cylindres :

	AVANT		ARRIERE	
93) Nombre de cylindres par roue :			1	
94) Alésage :	44,5 mm	1,75 in.	19 mm	0,748 in.
<i>Freins à tambour :</i>				
95) Diamètre intérieur :	mm	in.	230 mm	9,055 in.
96) Longueur des garnitures :	mm	in.	241 mm	9,488 in.
97) Largeur des garnitures :	mm	in.	40 mm	1,575 in.
98) Nombre de mâchoires par frein			2	
99) Surf. de freinage par fr. :	mm ²	sq. in.	18280 mm ²	28,33 sq. in.
<i>Freins à disque :</i>				
100) Diamètre extérieur :	252,5 mm	9,94 in.	mm	in.
101) Epaisseur du disque :	8 mm	0,314 in.	mm	in.
102) Longueur des sabots :	50,67 mm	1,994 in.	mm	in.
103) Largeur des sabots :	39 mm	1,535 in.	mm	in.
104) Nbre de sabots par frein :			2	
105) Surf. de freinage par fr. :	mm ²	sq. in.	mm ²	sq. in.
	3800	5,889		

MOTEUR

- * 130) Cycle : **4 temps**
- * 131) Nombre de cylindres : **4**
- * 132) Disposition des cylindres : **en ligne**
- * 133) Alésage : **72+0,03 mm 2,83 in.**
- * 134) Course : **72+0,1 mm 2,83 in.**
- * 135) Cylindrée par cylindre : **293 cm³ 17,88 cu. in.**
- * 136) Cylindrée totale : **1172 cm³ 71,5 cu. in.**
- * 137) Matériau du bloc cylindre : **aluminium**
- * 138) Matériau des chemises (si prévues) : **fonte spéciale**
- * 139) Culasse, matériau : **fonte grise**
- * 140) Nombre d'orifices d'admission : **2**
- * 141) Nombre d'orifices d'échappement : **3**
- 142) Taux de compression : **9,4+0,15 : 1**
- 143) Volume de la chambre de combustion : **35,51-34,26 cm³**
- 144) Piston, matériau : **aluminium**
- 145) Nombre de segments : **3**
- 146) Distance de la médiane de l'axe du piston au sommet du piston : **34-0,1 mm**
- * 147) Vilebrequin : **conté - estampé - ACIER**
- * 148) Type de vilebrequin : **en une pièce**
- * 149) Nombre de paliers de vilebrequin : **3**
- * 150) Matériau des chapeaux de palier de vilebrequin : **aluminium**
- 151) Système de graissage : ~~carter sec~~ - carter humide.
- 152) Capacité du réservoir/carter : **3,5** litres pints quarts U.S.
- 153) Radiateur d'huile : oui - ~~non~~
- * 154) Système de refroidissement du moteur : **à eau**
- 155) Capacité du circuit de refroidissement : **14** litres pints quarts U.S.
- 156) Ventilateur (si prévu) : diamètre : **-** cm inches
- 157) Nombre de pales du ventilateur : **-**

- Paliers :*
- * 158) Paliers vilebrequin, type : **coussinets minces** Diamètre : **55 mm 2,165 in.**
- * 159) Tête de bielle, type : **coussinets minces** Diamètre : **45 mm 1,771 in.**

- Poids :*
- 160) Volant (nu) : **8,1 ± 0,02 kg** lbs
- 161) Volant avec embrayage (partie tournante) : **11,1 ± 0,04 kg** lbs
- 162) Vilebrequin : **9,65 ± 0,02 kg** lbs
- 163) Bielle : **0,565 kg ± 0,01** lbs
- 164) Piston avec axe et segments : **0,329 kg ± 0,01** lbs

MOTEUR CAS DU CYCLE 4 TEMPS

- * 170) Nombre d'arbres à cames : 1 * 171) Emplacement : dans le bloc cylindres
- * 172) Système de commande : OHV
- * 173) Système de commande des soupapes : ressorts hélicoïdaux

ADMISSION (voir page 8) (N.-B.)

- 180) Matériau du collecteur d'admission : aluminium
- 181) Diamètre extérieur des soupapes : .. ϕ 32,2 mm 1,267 inches
- 182) Levée maximum des soupapes : 9,15 mm 0,360 inches
- 183) Nombre de ressorts par soupape : 2 184) Type de ressort : hélicoïdal
- * 185) Nombre de soupapes par cylindre : 1
- 186) *Jeu à froid des soupapes* : 0,15 mm inches
- 187) *Avance d'ouverture (avec jeu à froid indiqué)*: 18° x)
- 188) *Retard de fermeture (avec jeu à froid indiqué)*: 49° x)
- 189) *Filtre à air* : huile - sec. — *Cartouche* : oui - non.

ECHAPPEMENT (voir page 8)

- 195) Matériau du collecteur d'échappement : fonte
- 196) Diamètre extérieur des soupapes : .. ϕ 27,2 mm 1,070 inches
- 197) Levée maximum des soupapes : 9,15 mm 0,360 inches
- 198) Nombre de ressorts par soupape : 2 199) Type de ressort : hélicoïdal
- * 200) Nombre de soupapes par cylindre : 1
- 201) *Jeu à froid des soupapes* : 0,20 mm inches
- 202) *Avance d'ouverture (avec jeu à froid indiqué)*: 53° x)
- 203) *Retard de fermeture (avec jeu à froid indiqué)*: 14° x)

ALIMENTATION PAR CARBURATEUR (photo N)

- 210) Nombre de carburateurs : 1 211) Type : inversé
- 212) Marque : JIKOV 213) Modèle : 32 DDSR
- 214) Nombre de passages gaz par carburateur : 2
- 215) *Diamètre de la tubulure ou des tubulures gaz à la sortie du carburateur* : 32 mm
- inches
- 216) *Suivant type de carburateur : diamètre du ou des diffuseur (s) au point d'étranglement maximum.*
- dimensions du passage des gaz au point de passage le plus étroit avec piston au point le plus élevé
(exemple : SU) : ϕ 22, ϕ 24 mm inches

N.-B. — Voir page intercalaire pour information supplémentaire pour moteurs deux temps et moteurs suralimentés.

x) avec jeu de contrôle de 0,45 mm

INJECTION (si prévue)

- 220) Marque de la pompe : 221) Nombre de pistons :
 222) Modèle ou type de la pompe : 223) Nombre total d'injecteurs :
 224) Emplacement des injecteurs :
 225) Diamètre de la pipe d'admission au point de passage le plus étroit : mm inches

EQUIPEMENT DU MOTEUR

- 230) Pompe à essence : mécanique et/ou électrique 231) Nombre : 1
 232) Type du système d'allumage : batterie 233) Nombre de distributeurs : 1
 234) Nombre de bobines : 1 235) Nombre de bougies par cylindre : 1
 236) Génératrice, type : ~~dynamo~~ - alternateur. — Nombre : 1
 237) Système d'entraînement : courroie
 238) Tension : 12 V 239) Batterie, nombre : 1
 240) Emplacement : sous le compartiment à bagages postérieur
 241) Tension : 12 volts

PERFORMANCE DU MOTEUR ET DU VEHICULE

(comme déclarés par le constructeur dans son catalogue)

- 250) Puissance du moteur : 64 (type de cv : SAE) à 5250 tours/min.
 251) Régime maximum : 5250 tr/mn. — Puissance à ce régime : 64 CV
 252) Couple maximum : 9,1 à 4000 tr/mn
 253) Vitesse maximum de la voiture : 150 km/heure miles/heure

255)

R = centre arbre à cames.

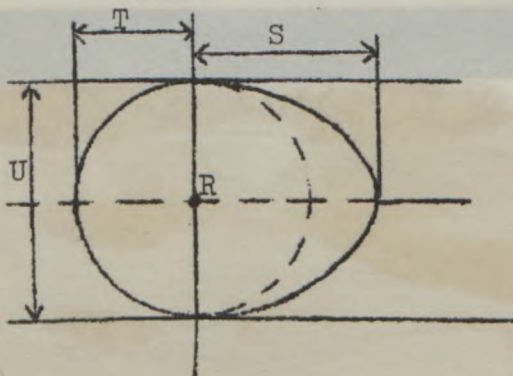

Came admission :

- S = 18,65 mm 0,740 inches
 T = 13 mm 0,512 inches
 U = 26 mm 1,024 inches

Came échappement :

- S = 18,65 mm 0,740 inches
 T = 13 mm 0,512 inches
 U = 26 mm 1,024 inches

Dessin orifices collecteur admission, face côté culasse. Indiquez dimensions ou échelle et tolérance de fabrication.

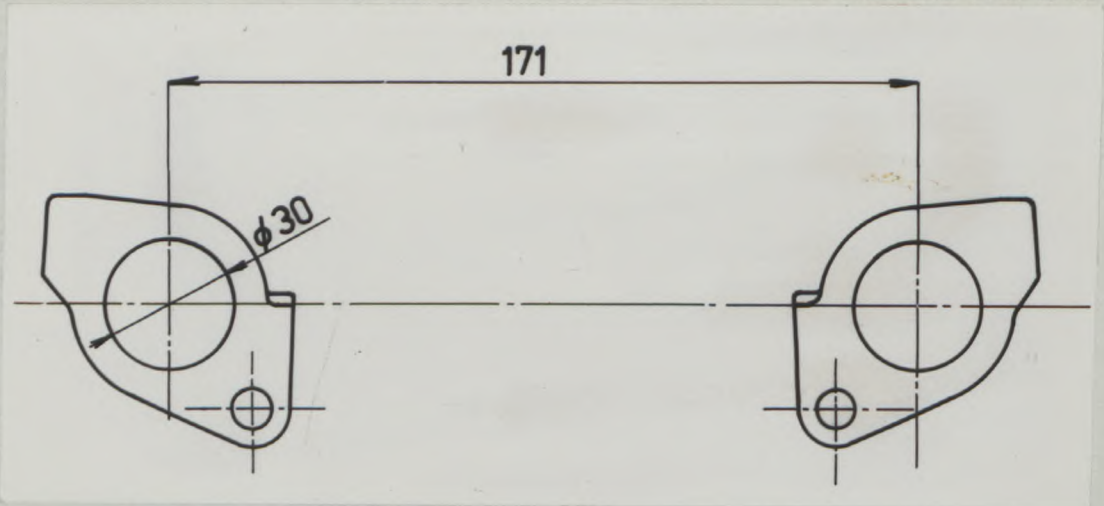

Dessin orifices admission culasse face collecteur. Indiquez dimensions ou échelle et tolérance de fabrication.

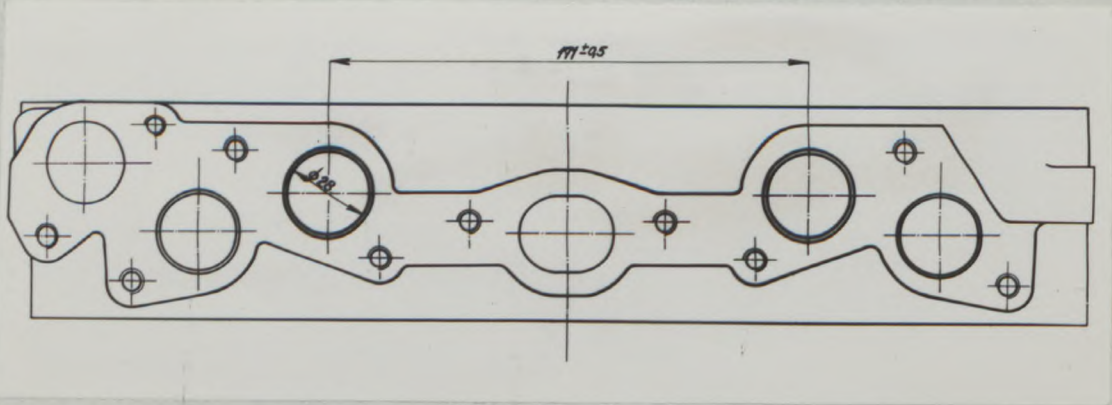

Dessin orifices collecteur échappement face côté culasse. Indiquez dimensions ou échelle et tolérance de fabrication.

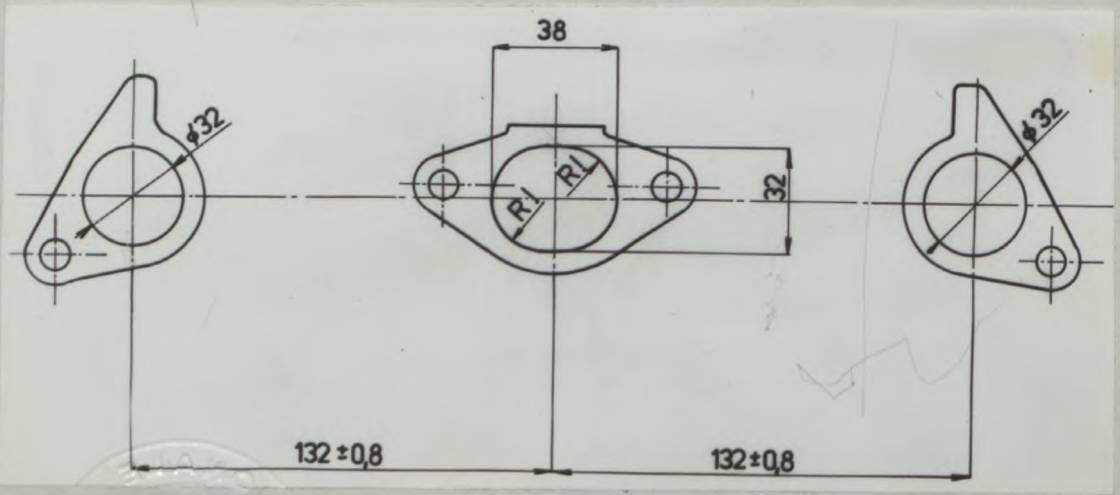

Dessin orifices échappement culasse face collecteur. Indiquez dimensions ou échelle et tolérance de fabrication.

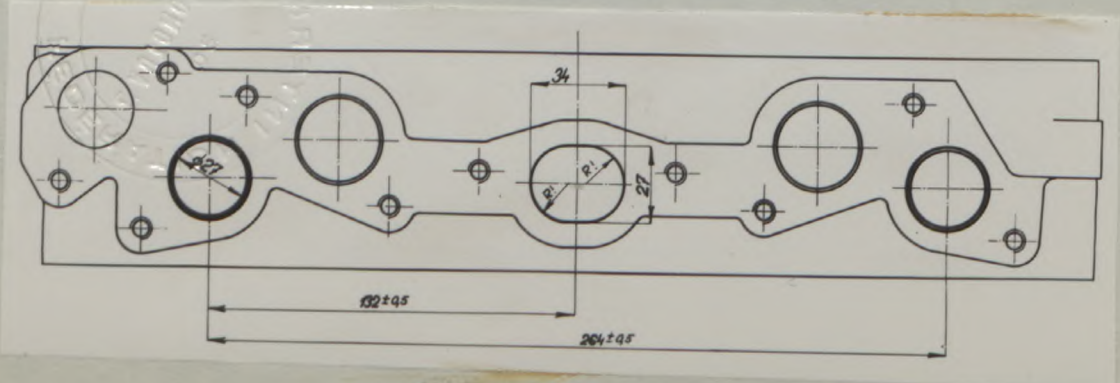

TRANSMISSION AUX ROUES

EMBRAYAGE

260) Type de l'embrayage : **à disque** 261) Nombre de disques : **1**
 262) Diamètre : **180** mm **7,087** inches
 263) Diamètre des garnitures : intérieur : **125** mm **4,921** inches
 extérieur : **180** mm **7,087** inches
 264) Système de commande : **hydraulique**

BOITE DE VITESSES (photo H)

* 270) A contrôle manuel, marque : **ŠKODA** Système de commande : **par levier**
 * 271) Nombre de rapports AV : **4** 272) Nombre de rapports AV synchronisés : **4**
 273) Emplacement de la commande : **sur le plancher**
 * 274) Boîte automatique, marque : **non** Type :
 * 275) Nombre de rapports AV : 276) Emplacement de la commande :

277)	Manuel		Automatique		Suppl. Manuel/Automatique			
	Rapport	N. dents	Rapport	N. dents	Rapport	N. dents	Rapport	N. dents
1	3,8	10/38						
2	2,12	16/34						
3	1,41	22/31						
4	0,96	27/26						
5								
6								
Marche AR	3,27	11/36						

278) Surmultiplication, type : **non**
 279) Vitesses en marche AV avec surmultiplication : **non**
 280) Rapport de surmultiplication : **non**

PONT MOTEUR

* 290) Type du pont moteur : **couple conique**
 * 291) Type de différentiel : **à pignon coniques**
 * 292) Type du pont auto-bloquant (si prévu) : **non**
 293) Rapport au couple conique : **4,44**
 Nombre de dents : **9/40**

Marque ... ŠKODA ... Modèle ... ŠKODA 120 S ... F.I.A. Homol. N° ...

IMPORTANT. — *La conformité de la voiture avec les numéros et photos indiqués en caractères italiques ainsi qu'avec toute la page 8, n'a pas à être vérifiée lorsque le véhicule a été engagé en groupe 2 (Tourisme) ou groupe 3 (Grand Tourisme).*

Lorsqu'il s'agit d'une voiture engagée en groupe 4 (voitures de Sport), seuls les numéros et photos précédés d'une astérisque sont à contrôler pendant la vérification technique du véhicule.

EQUIPEMENTS ET ACCESSOIRES supplémentaires montés en série et livrables sur demande : *doivent être mentionnés les numéros auxquels se réfèrent les modifications.*

* Photo B

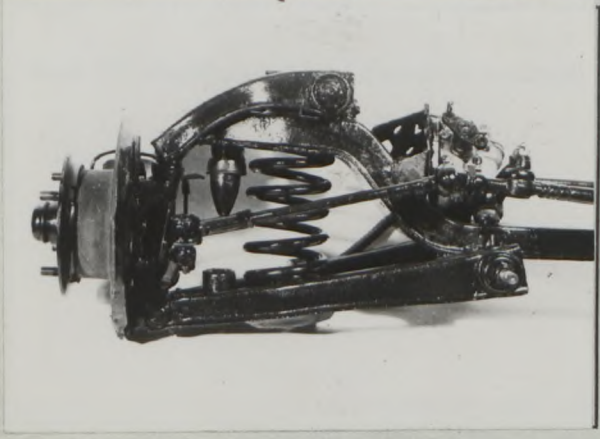

Photo C



* Photo D

* Photo E



* Photo F

* Photo G

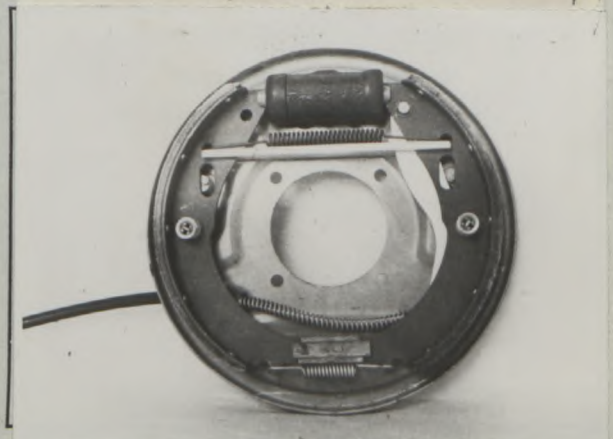

* Photo H

Photo I

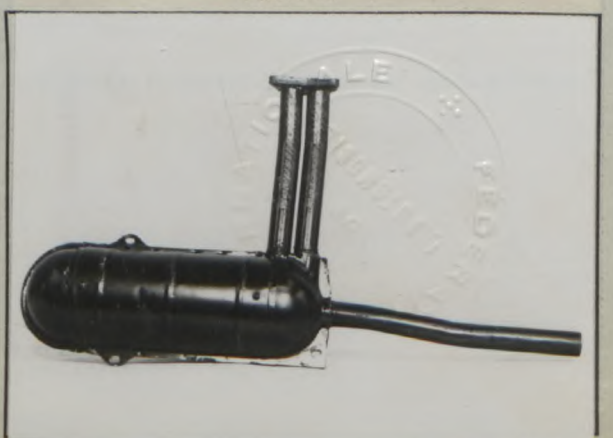
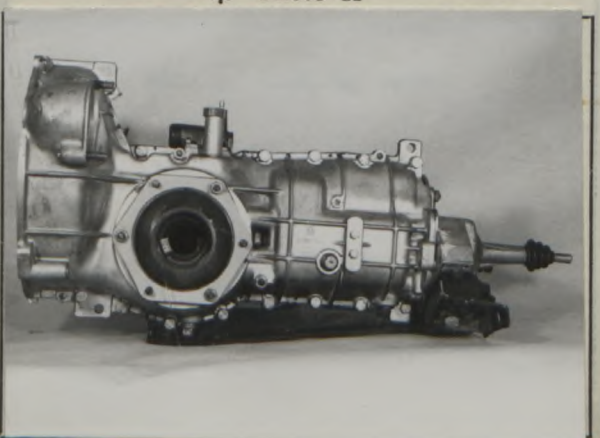

* Photo J

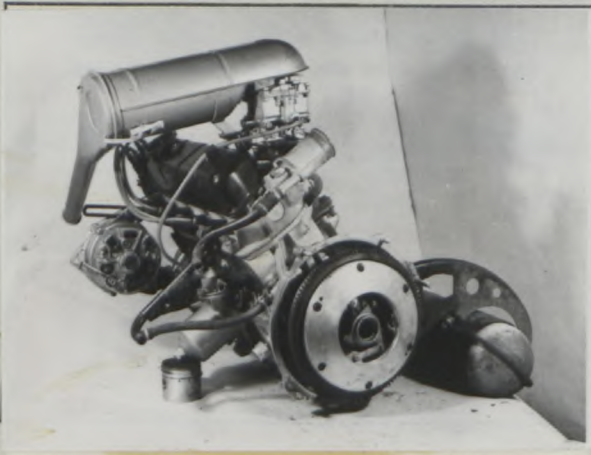

Photo L

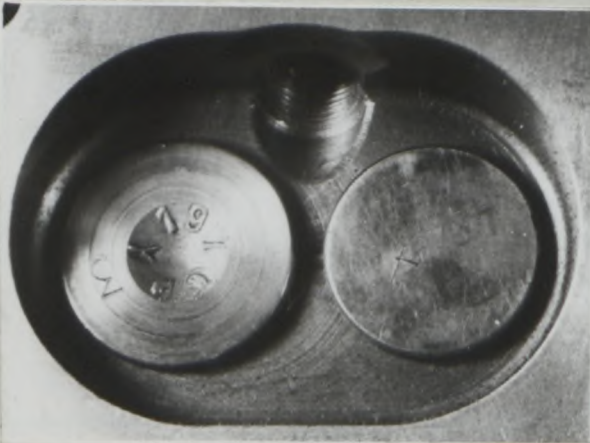

Photo N

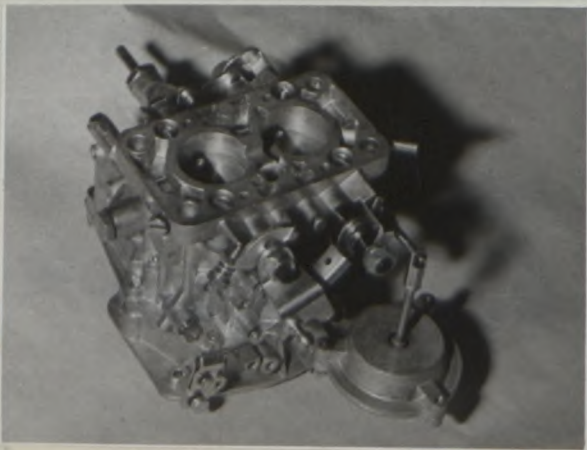
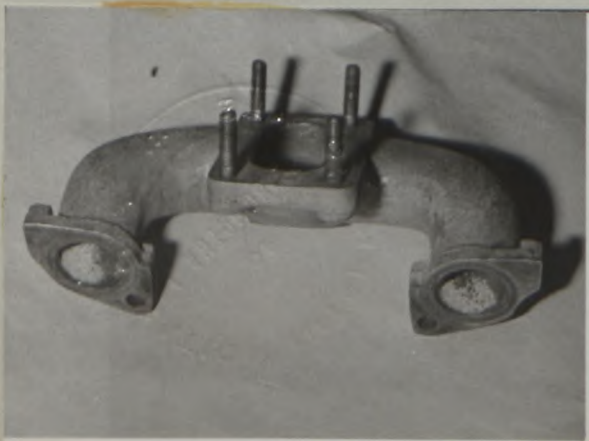

Photo P



* Photo K



Photo M



* Photo O

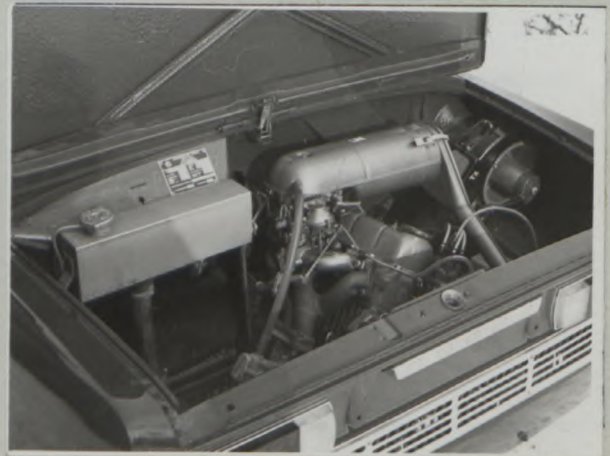

Photo Q



FÉDÉRATION INTERNATIONALE DE L'AUTOMOBILE

FICHE D'EXTENSION D'HOMOLOGATION
CONFORME A L'ANNEXE J DU CODE SPORTIF INTERNATIONAL

Marque ŠKODA Modèle ŠKODA 120 S
Châssis/Carrosserie 32
Numéros de série inaugurant les modifications décrites: Moteur 32
Date de sortie des premiers véhicules construits avec les modifications: 1.9. 1971
Dénomination commerciale après application des modifications: _____
Cette extension d'homologation doit être considérée comme: variante - ~~évolution normale du type~~
L'homologation est valable du 1/4 1972 Liste _____

Descriptions des modifications:

N'EST PAS VALABLE POUR LE GROUPE 1

L'objet d'homologation : culasse, pièce No : 10-265-7031
(selon le catalogue des pièces détachées pour la voiture Š 120 S)
139) Culasse, matériau : fonte grise
140) Nombre d'orifices d'admission : 4
141) Nombre d'orifices d'échappement : 4

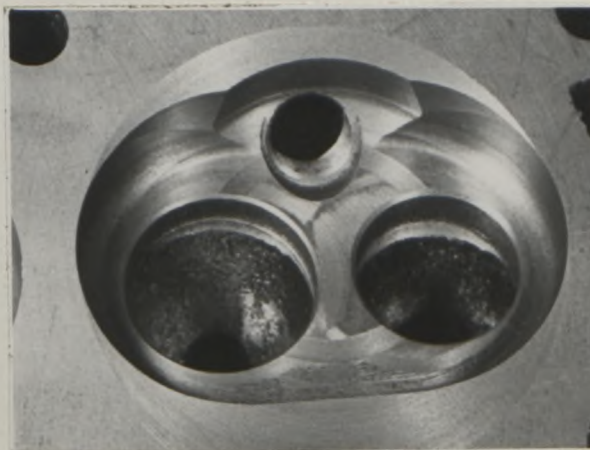
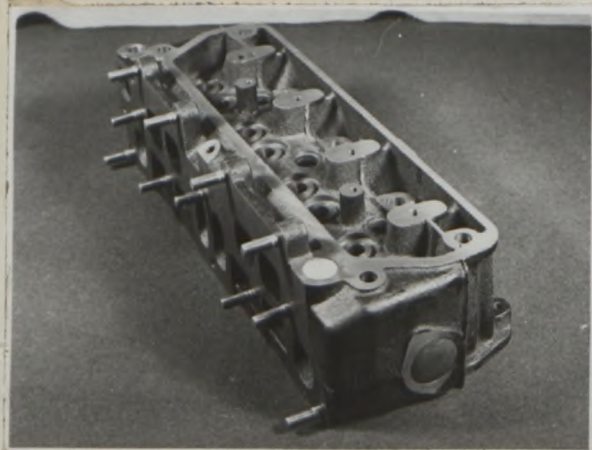

Signature et cachet
de l'Autorité Sportive Nationale:



Signature et cachet de la F.I.A.:

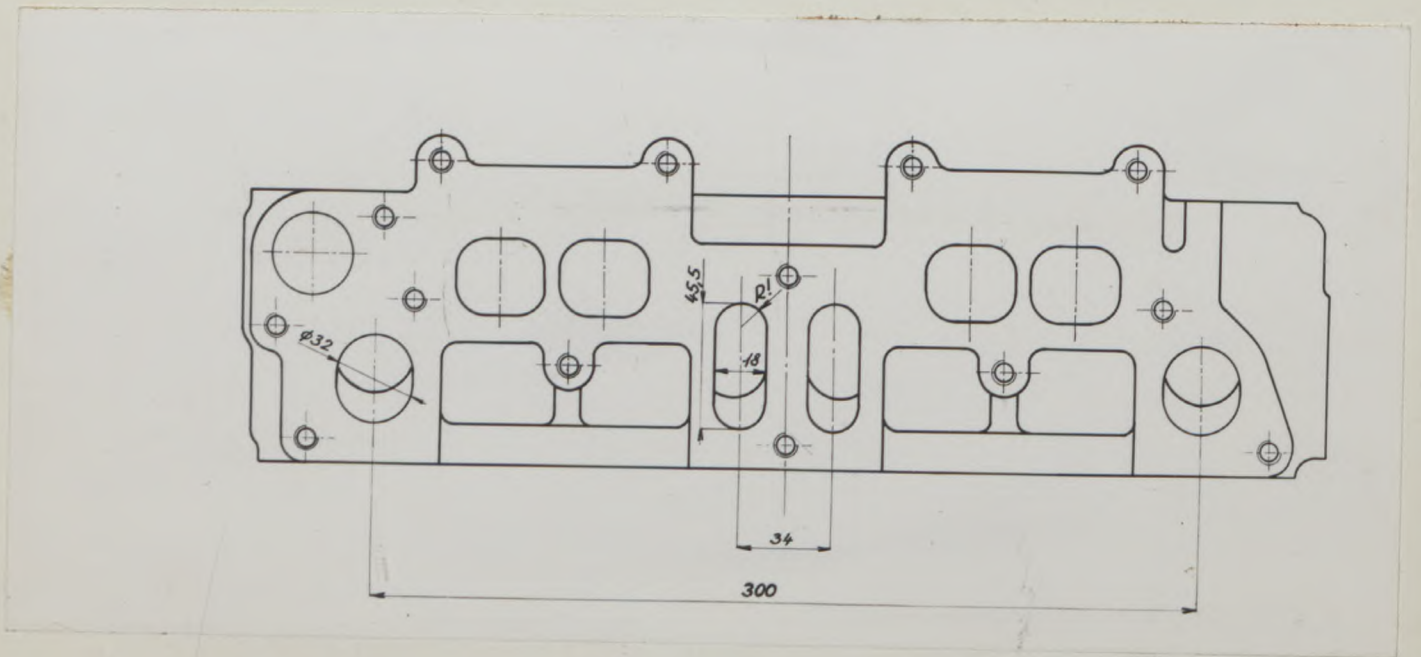
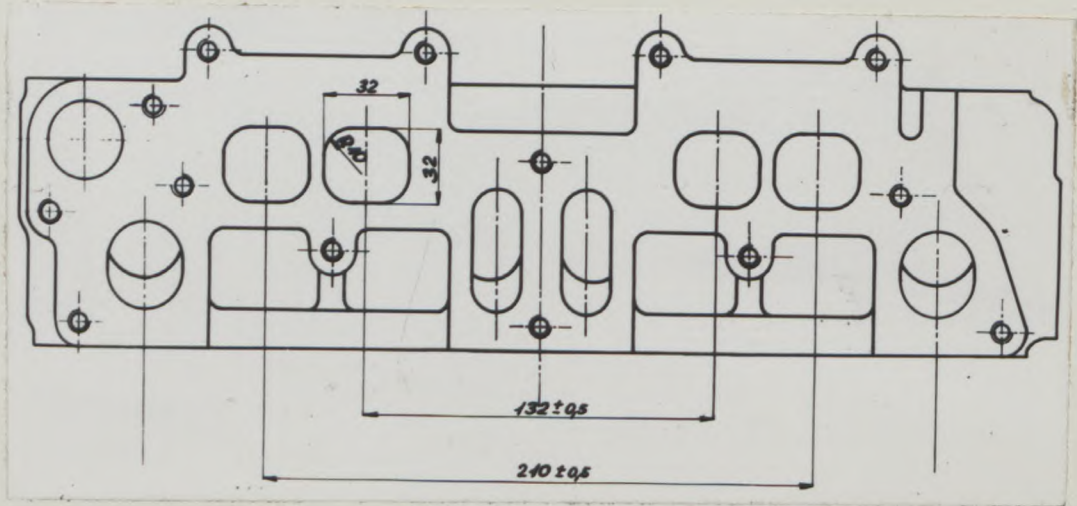

FÉDÉRATION INTERNATIONALE DE L'AUTOMOBILE

FICHE D'EXTENSION D'HOMOLOGATION
 CONFORME A L'ANNEXE J DU CODE SPORTIF INTERNATIONAL

Marque ŠKODA Modèle ŠKODA 120 S
 Châssis/Carrosserie 32
 Numéros de série inaugurant les modifications décrites: Moteur 32
 Date de sortie des premiers véhicules construits avec les modifications: 1.9. 1971
 Dénomination commerciale après application des modifications: _____
 Cette extension d'homologation doit être considérée comme: variante - ~~évolution normale du type~~
 L'homologation est valable du 1/4 1972 Liste _____

Descriptions des modifications:

N'EST PAS VALABLE POUR LE GROUPE 1

L'objet d'homologation : Chapeau du palier de vilebrequin,
 pièce No : 10-179-2810
 10-180-2810
 10-181-2810

(selon le catalogue des pièces détachées pour la voiture Š 120 S)
 150) Matériau : fonte grise

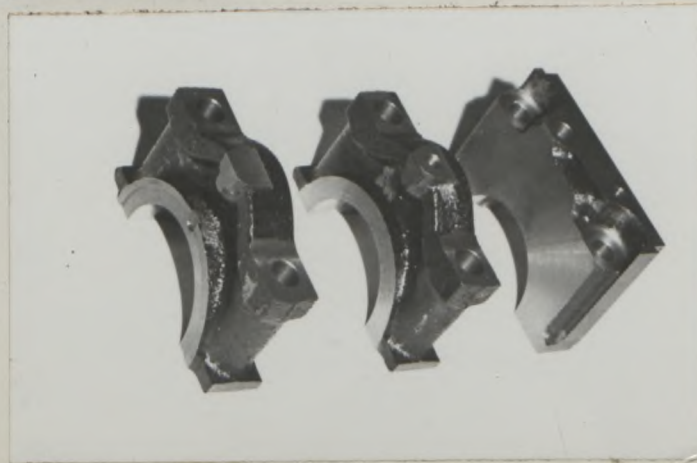

Signature et cachet
 de l'Autorité Sportive Nationale:



Signature et cachet de la F.I.A.:

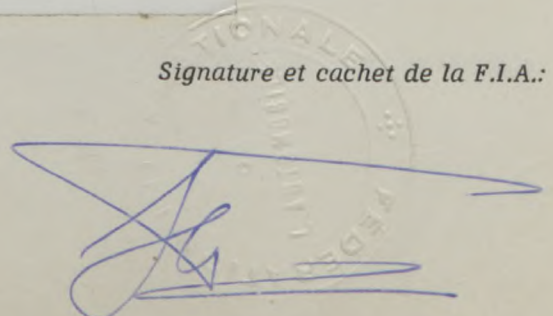

FÉDÉRATION INTERNATIONALE DE L'AUTOMOBILE

FICHE D'EXTENSION D'HOMOLOGATION
CONFORME A L'ANNEXE J DU CODE SPORTIF INTERNATIONAL

Marque ŠKODA Modèle ŠKODA 120 S
 Châssis/Carrosserie 32
 Numéros de série inaugurant les modifications décrites: Moteur 32
 Date de sortie des premiers véhicules construits avec les modifications: 1.9. 19 71
 Dénomination commerciale après application des modifications: _____
 Cette extension d'homologation doit être considérée comme: variante - ~~.....~~
 L'homologation est valable du 1/4 19 72 Liste _____

Descriptions des modifications:

N'EST PAS VALABLE POUR LE GROUPE 1

L'objet d'homologation : ailes AR élargies, pièce No : 12-¹⁶³/₁₆₄-97307
 (selon le catalogue des pièces détachées pour la voiture Š 120 S)



Signature et cachet
de l'Autorité Sportive Nationale:



Signature et cachet de la F.I.A.:

FÉDÉRATION INTERNATIONALE DE L'AUTOMOBILE

FICHE D'EXTENSION D'HOMOLOGATION
CONFORME A L'ANNEXE J DU CODE SPORTIF INTERNATIONAL

Marque ŠKODA Modèle ŠKODA 120 S
 Châssis/Carrosserie 32
 Moteur 32
 Numéros de série inaugurant les modifications décrites:
 Date de sortie des premiers véhicules construits avec les modifications: 1.9. 19 71
 Dénomination commerciale après application des modifications:
 Cette extension d'homologation doit être considérée comme: variante - ~~évolution normale du type~~
 L'homologation est valable du 1/4 19 72 Liste

Descriptions des modifications:

N'EST PAS VALABLE POUR LE GROUPE 1

L'objet d'homologation : panneau de protection intérieur pièce
 No : 10-129-7869 (selon le catalogue des pièces détachées pour la
 voiture Š 120 S)

poids : 19 kg

alliage Dural, épaisseur 5 mm

résistance 40 kp/mm²

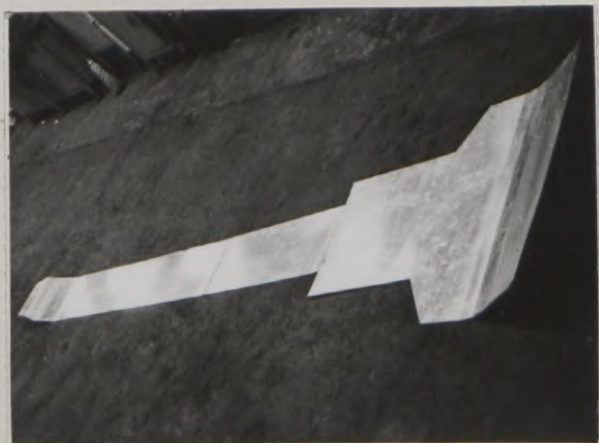
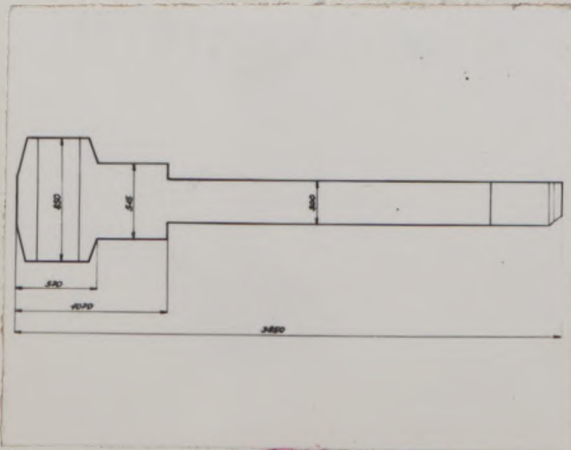

Signature et cachet
de l'Autorité Sportive Nationale:



Signature et cachet de la F.I.A.:

Signature and stamp of the F.I.A.

FÉDÉRATION INTERNATIONALE DE L'AUTOMOBILE

FICHE D'EXTENSION D'HOMOLOGATION
CONFORME A L'ANNEXE J DU CODE SPORTIF INTERNATIONAL

Marque ŠKODA Modèle ŠKODA 120 S

Numéros de série inaugurant les modifications décrites: Châssis/Carrosserie 32

Moteur 32

Date de sortie des premiers véhicules construits avec les modifications: 1.9. 1971

Dénomination commerciale après application des modifications: _____

Cette extension d'homologation doit être considérée comme: variante - ~~modification normale du type~~

L'homologation est valable du 1/6 1972 Liste _____

Descriptions des modifications:

N'EST PAS VALABLE POUR LE GROUPE 1

L'objet d'homologation : vilebrequin renforcé pièce
No : 10-220-1021 (selon le catalogue des pièces détachées pour la
voiture Š 120 S)

158) Paliers vilebrequin, type : coussinets minces
Diamètre 55 mm 2,165 inches

162) Vilebrequin : 9,6 kg

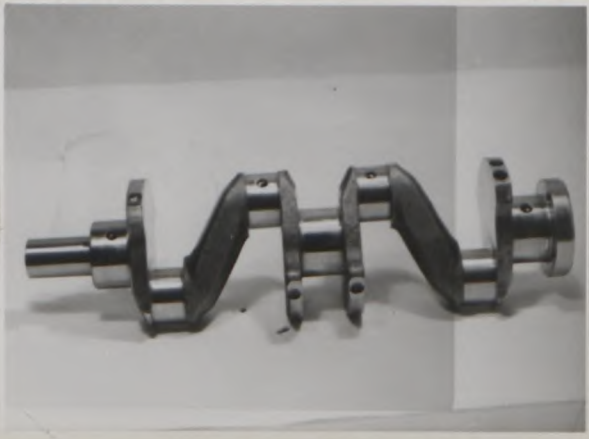

Signature et cachet
de l'Autonomie Sportive Nationale:



Signature et cachet de la F.I.A.:

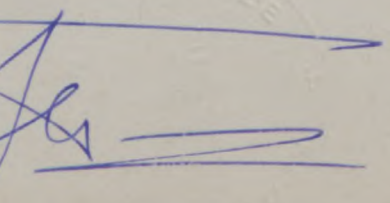

FÉDÉRATION INTERNATIONALE DE L'AUTOMOBILE

FICHE D'EXTENSION D'HOMOLOGATION
CONFORME A L'ANNEXE J DU CODE SPORTIF INTERNATIONAL

Marque ŠKODA Modèle ŠKODA 120 S

Châssis/Carrosserie 32

Numéros de série inaugurant les modifications décrites: Moteur 32

Date de sortie des premiers véhicules construits avec les modifications: 1.9. 19 71

Dénomination commerciale après application des modifications: _____

Cette extension d'homologation doit être considérée comme: variante - XXXXXXXXXX

L'homologation est valable du 1/4 19 72 Liste _____

Descriptions des modifications:

N'EST PAS VALABLE POUR LE GROUPE 1

L'objet d'homologation : bielle complète pièce No : 10-283-7007
(selon le catalogue des pièces détachées pour la voiture Š 120 S)

159) Tête de bielle, type : coussinets minces Diametre : 45 mm
1,711 inches

163) Bielle : 0,510 kg



Signature et cachet
de l'Autorité Sportive Nationale:



Signature et cachet de la F.I.A.:

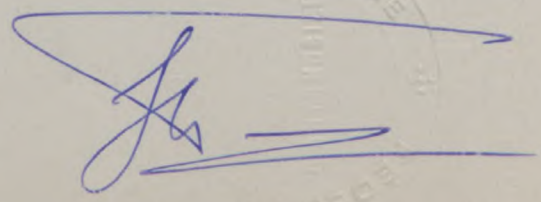

7/7V

FÉDÉRATION INTERNATIONALE DE L'AUTOMOBILE

FICHE D'EXTENSION D'HOMOLOGATION
CONFORME A L'ANNEXE J DU CODE SPORTIF INTERNATIONAL

Marque SKODA Modèle SKODA 120 S

Numéros de série inaugurant les modifications décrites: Châssis/Carrosserie 36

Moteur 36

Date de sortie des premiers véhicules construits avec les modifications: 1.7. 1972

Dénomination commerciale après application des modifications: _____

Cette extension d'homologation doit être considérée comme: variante - ~~вариант конструкции типа~~

L'homologation est valable du 1 10 1973 Liste _____

Descriptions des modifications:

N' EST PAS VALABLE POUR LE GROUPE 1

L' objet d' homologation :

Système de graissage du moteur avec le carter sec, capacité du réservoir 7 litres.

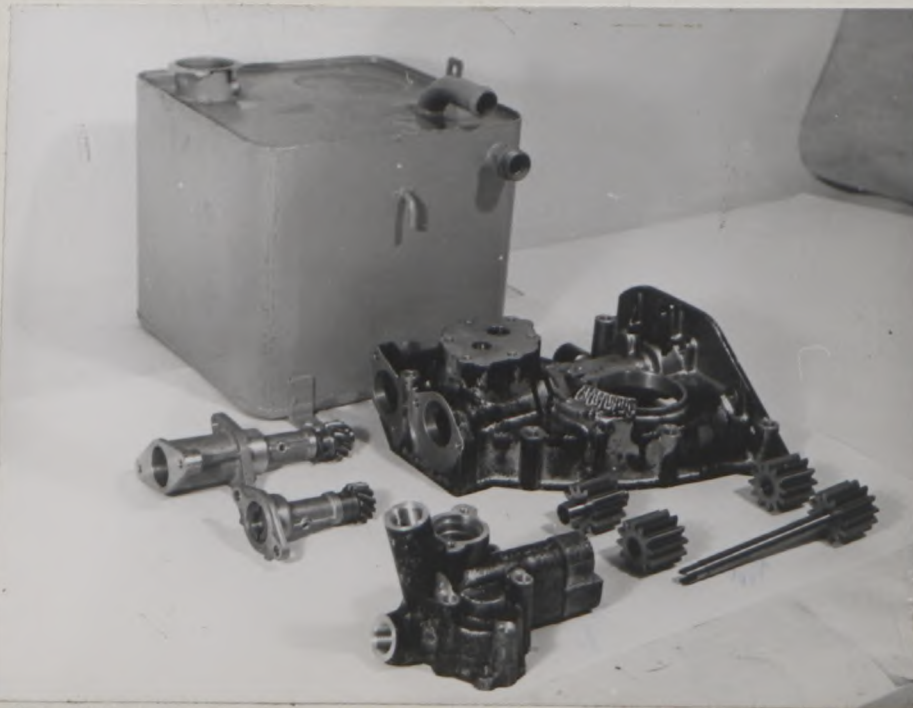

Signature

Autorité Sportive Nationale:

et de la F.I.A.:



"valable en Groupe 2 uniquement"
"valid for Group 2 only"

FÉDÉRATION INTERNATIONALE DE L'AUTOMOBILE

FICHE D'EXTENSION D'HOMOLOGATION
CONFORME A L'ANNEXE J DU CODE SPORTIF INTERNATIONAL

Marque ŠKODA Modèle ŠKODA 120 S
 Numéros de série inaugurant les modifications décrites: 36
 Châssis/Carrosserie 36
 Moteur 36
 Date de sortie des premiers véhicules construits avec les modifications: 1.7. 1972
 Dénomination commerciale après application des modifications: _____
 Cette extension d'homologation doit être considérée comme: ~~variante~~ évolution normale du type
 L'homologation est valable du 1 10 1973 Liste _____

Descriptions des modifications:

L'objet d'homologation est l'évolution normale du type.
 Le nouveau modèle diffère du modèle précédent seulement par
 changements des détails de la carrosserie (serrures de porte,
 tableau de bord et instruments, goulotte de remplissage du
 réservoir d'essence).



Sign _____
 de l'Autorité Sportive Nationale:

(Red circular stamp: **ČESKOSLOVENSKÝ ÚSTŘEDNÍ AUTOMOTOKLUB PRAHA**)

la F.I.A.C.

(Handwritten signature)

FÉDÉRATION INTERNATIONALE DE L'AUTOMOBILE

FICHE D'EXTENSION D'HOMOLOGATION
CONFORME A L'ANNEXE J DU CODE SPORTIF INTERNATIONAL

Marque ŠKODA Modèle ŠKODA 120 S
 Numéros de série inaugurant les modifications décrites: Châssis/Carrosserie 44
 Moteur 44
 Date de sortie des premiers véhicules construits avec les modifications: 30.8 1974
 Dénomination commerciale après application des modifications: _____
 Cette extension d'homologation doit être considérée comme: variante ~~évolution normale du type~~
 L'homologation est valable du 15 1975 Liste _____

Descriptions des modifications:

N'EST PAS VALABLE POUR LE GROUPE 1

L'objet d'homologation: freins à disque avant

- 93) Nombre de cylindres par roue: 2
- 94) Alésage: 46 mm
- 100) Diamètre extérieur: 259 mm
- 101) Epaisseur du disque: 9,5 mm
- 102) Longueur des sabots: 62 mm
- 103) Largeur des sabots: 47 mm
- 104) Nbre de sabots par frein: 2
- 105) Surf de freinage par frein: 5 700 mm²



Signature et cachet
de l'Autorité Sportive Nationale:

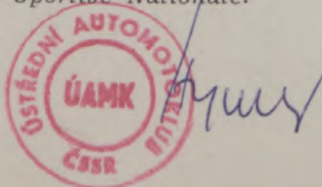

Signature et cachet de la F.I.A.:



FEDERATION INTERNATIONALE DE L'AUTOMOBILE

SKODA - 120 S

4/72-

1636

MARQUE ET MODELE

VALIDITE HOMOLOGATION

FICHE NR.

2 / 1300

GROUPE / CLASSE

EXTENSIONS	DEBUT VALIDITE	DESCRIPTION	NOTES
1/1V	4/72	<u>ENCLASSE</u>	
2/2V	4/72	<u>CHAPEAU DU PALIERS</u>	
3/3V	4/72	<u>AILES ELARGIES</u>	
4/4V	4/72	<u>PROTECTION INFERIEURE</u>	
5/5V	4/72	<u>VILLEBRE QUIN</u>	
6/6V	4/72	<u>BIELLE</u>	
7/7V	10/73	<u>CARTER SEC</u>	
8/8V	10/73	<u>CARROSSERIE</u>	
9/8V	5/75	<u>FREIN</u>	

Autres homologations du modèle

Vérifiée le 28/2/96 par [Signature] visée ce jour le _____ par _____