

FÉDÉRATION INTERNATIONALE DE L'AUTOMOBILE

FICHE D'HOMOLOGATION CONFORME A L'ANNEXE J AU CODE SPORTIF INTERNATIONAL

Marque .. MORRIS 1.300 Modèle .. M/ADO 16/S
 Numéros de série : — châssis/carrosserie .. M. Constructeur .. AUTHI.
 — moteur .. 12H Constructeur .. N.M.2.
 Cylindrée .1. 274,86 .. cm³ .. 77,8. cu.in.

Le modèle est homologué le .. JAN.. 1 1969 Liste .. 1969/1
 La construction du modèle décrit sur la présente fiche a commencé le .. 30 de Septembre 1968
 et la série minimale de .1.000.. exemplaires identiques et conformes aux présentes spécifications a été
 achevée le ... 7. de Novembre 1968

* Photo A : la voiture de 3/4 de l'avant.



Le modèle décrit sur cette fiche a fait l'objet des extensions d'homologation suivantes :

— Variantes :

— Evolutions normales du type :

Le	Homol. N°	Liste	Le	Homol. N°	Liste
Le	Homol. N°	Liste	Le	Homol. N°	Liste
Le	Homol. N°	Liste	Le	Homol. N°	Liste
Le	Homol. N°	Liste	Le	Homol. N°	Liste

Signature et cachet de
l'Autorité Sportive Nationale :

Signature et cachet de la F.I.A. :

IMPORTANT. — Les points soulignés doivent obligatoirement être mentionnés en deux systèmes de mesure, dont un doit être le système métrique. (Voir tableau de conversion ci-dessous).

CAPACITES ET DIMENSIONS

- * 1) Empattement .. **2,375** .. mm .. **93,5** .. inches
- * 2) Voie AV .. **1,308** .. mm .. **51,5** .. inches (1)
- * 3) Voie AR .. **1,292** .. mm .. **50,875** .. inches (1)
- 4) Longueur hors tout de la voiture .. **3,728** .. mm .. **146,75** .. inches
- 5) Largeur hors tout de la voiture .. **1,534** .. mm .. **60,375** .. inches
- 6) Hauteur hors tout de la voiture .. **1,346** .. mm .. **53** .. inches
- * 7) Capacité du réservoir d'essence (y compris la réserve) : .. **38** .. litres
- gallon U.S. .. **8,35** .. gallon Imp.
- 8) Nombre de places .. **4/5** ..
- * 9) Poids : poids total de la voiture en ordre de marche, les pleins faits avec une roue de rechange et tout équipement indiqué dans la présente fiche, mais sans carburant ni outillage :
 **832** .. kg .. **1,834,25** .. lbs .. cwt

(1) Indiquez la garde-au-sol AV et AR correspondant aux voies AV et AR de la voiture et précisez sur une figure deux points non modifiables de la structure du véhicule où ces cotes de garde-au-sol ont été mesurées. Ces cotes de garde-au-sol ne sont prévues que pour mesurer la voie et n'affectent en aucune façon la qualification de la voiture. Des dimensions de voies différentes obtenues par l'emploi d'autres jantes d'une largeur supérieure doivent être mentionnées sur la demande d'homologation pour les jantes en question.

TABLEAU DE CONVERSION

1 inch (pouce)	2,54 cm	1 quart U.S.	0,9464 litres
1 foot (pied)	30,4794 cm	1 pint (pt)	0,568 litres
1 square inch (pouce carré)	6,452 cm ²	1 gallon Imp.	4,546 litres
1 cubic inch (pouce cube)	16,387 cm ³	1 gallon U.S.	3,785 litres
1 pound (livre)	453,593 gr.	1 hundred weight (cwt)	50,802 kg

CHASSIS ET CARROSSERIE (photos A, B et C)

- * 20) Type de construction : ~~monocoque~~ - monocoque.
- * 21) Construction monocoque : matériaux .. ACERO ..
- * 22) Construction indépendante : matériau constituant le châssis ..
- * 23) Matériau constituant la carrosserie ..
- * 24) Nombre de portières .. 4 .. Matériau .. ACERO ..
- * 25) Matériau du capot moteur .. ACERO ..
- * 26) Matériau du capot de coffre .. ACERO ..
- 27) Matériau de la lunette AR .. CRISTAL DE SEGURIDAD ..
- 28) Matériau du pare-brise .. CRISTAL CON ZONA DE SEGURIDAD ..
- 29) Matériau des vitres portières AR .. CRISTAL DE SEGURIDAD ..
- 30) Matériau des vitres portières AV .. CRISTAL DE SEGURIDAD ..
- 31) Système d'ouverture des vitres portières VERTICAL ..
- 32) Matériau des glaces de custode .. CRISTAL DE SEGURIDAD ..

EQUIPEMENT ET GARNITURES

- 38) Chauffage intérieur : oui - ~~non~~
- 39) Climatisation : ~~oui~~ non.
- 40) Ventilation : oui - ~~non~~
- 41) Sièges AV : type de siège et garniture Simple abatimiento regulables en posición tapizado en nappa Duc con soporte textil
- 42) Poids siège ou sièges AV (enlevés de la voiture avec dossiers, glissières et supports) :
 .. 7,6 .. kg .. 16,75 .. lbs
- 43) Sièges AR : type de siège et garniture Convencional tapizado en nappa Duc con soporte textil
- 44) Pare-choc AV : matériaux Acero inoxidable Poids .. 3 .. kg .. 6,61 .. lbs
- 45) Pare-choc AR : matériaux Acero inoxidable Poids .. 3 .. kg .. 6,61 .. lbs

ROUES

- 50) Type : rayon - flasque plein - flasque ajouré. De disco y llanta (refrigerada)
- 51) Poids unitaire (roue nue) : .. 5,700 .. kg .. 12,56 .. lbs
- 52) Système de fixation : mediante 4 tuercas rosadas sobre sus correspondientes esparragos
- 53) Diamètre de la jante : .. 304,68 .. mm .. 12 .. inches
- 54) Largeur de la jante : .. 101,56 .. mm .. 4 .. inches

DIRECTION

- 60) Type : .. Piñón y cremallera ..
- 61) Servo-direction : ~~oui~~ non.
- 62) Nombre de tours du volant pour braquage d'un extrême à l'autre : .. 3,1/8 ..
- 63) En cas de servo-direction : ..

SUSPENSION

- * 70) Suspension AV (photo D) : type .. INDEPENDIENTE.
- * 71) Type de ressort : .. UNIDAD HYDROLASTIC.
- 72) Stabilisateur (si prévu) : .. NO
- 73) Nombre d'amortisseurs : .. 2
- 74) Type : Incorporados en unidad Hydrolast
- * 78) Suspension AR (photo E) : type .. INDEPENDIENTE.
- * 79) Type de ressort : .. UNIDAD HYDROLASTIC.
- 80) Stabilisateur (si prévu) : .. SI
- 81) Nombre d'amortisseurs : .. 2
- 82) Type : Incorporados en unidad Hydrolasti

FREINS (photos F et G)

- * 90) Système : .. HIDRAULICO
- 91) Servo-frein (si prévu), type :
- 92) Nombre de maître-cylindres : .. 1

	AVANT		ARRIERE	
93) Nombre de cylindres par roue :	1	1	1	1
94) Alésage :	50,8 mm	2 in.	20,32 mm	0,8 in.
<i>Freins à tambour :</i>				
95) Diamètre intérieur :	mm	in.	203,2 mm	8 in.
96) Longueur des garnitures :	mm	in.	195,07 mm	7,68 in.
97) Largeur des garnitures :	mm	in.	31,75 mm	1,25 in.
98) Nombre de mâchoires par frein :	2			
99) Surf. de freinage par fr. :	mm ²	sq. in.	12.387 mm ²	2.19,2 sq. in.
<i>Freins à disque :</i>				
100) Diamètre extérieur :	213,36 mm	8,4 in.	mm	in.
101) Epaisseur du disque :	11,5 mm	0,439 in.	mm	in.
102) Longueur des sabots :	87,12 mm	3,43 in.	mm	in.
103) Largeur des sabots :	20,4 mm	0,8 in.	mm	in.
104) Nbre de sabots par frein :	2			
105) Surf. de freinage par fr. :	5.800 mm ²	8,99 sq. in.	mm ²	sq. in.

MOTEUR

- * 130) Cycle : **4 TIEMPOS**
- * 131) Nombre de cylindres : **4**
- * 132) Disposition des cylindres : **EN LINEA**
- * 133) Alésage : **70,61** mm **2,78** in. * 134) Course : **81,28** mm **3,2** in.
- * 135) Cylindrée par cylindre : **318,72** cm³ **19,45** cu. in.
- * 136) Cylindrée totale : **1.274,86** cm³ **77,8** cu. in.
- * 137) Matériau du bloc cylindre : **HIERRO FUNDIDO**
- * 138) Matériau des chemises (si prévues) : **HIERRO FUNDIDO**
- * 139) Culasse, matériau : **HIERRO FUNDIDO**
- * 140) Nombre d'orifices d'admission : **2** * 141) Nombre d'orifices d'échappement : **3**
- 142) Taux de compression : **8,8 : 1**
- 143) Volume de la chambre de combustion : **40,8** cm³ Total **2,4** cu. in. Total
- 144) Piston, matériau : **Alcación de aluminio** 145) Nombre de segments : **4**
- 146) Distance de la médiane de l'axe du piston au sommet du piston **37,97** mm **1,495** inches
- * 147) Vilebrequin : ~~xxxx~~ - estampé. * 148) Type de vilebrequin : **INTEGRAL**
- * 149) Nombre de paliers de vilebrequin : **3**
- * 150) Matériau des chapeaux de palier de vilebrequin : **HIERRO FUNDIDO**
- 151) Système de graissage : ~~xxxxxxx~~ - carter humide.
- 152) Capacité du réservoir/carter : **4,83** litres **8,3** pints **quarts U.S.**
- 153) Radiateur d'huile : ~~xxx~~ non. * 154) Système de refroidissement du moteur : **por agua**
con. circui
- 155) Capacité du circuit de refroidissement : **3,8** litres **6,75** pints **quarts U.S. presi**
cerrado a
- 156) Ventilateur (si prévu) : diamètre : **26,511** cm **10 7/16** inches
- 157) Nombre de pales du ventilateur : **6**

- Faliers :**
- * 158) Faliers vilebrequin, type : **Cobre-plomo**. Diamètre : **50,87** mm **2,0028** inches
- * 159) Tête de bielle, type : **Cobre-plomo**. Diamètre : **44,51** mm **1,7524** inches

- Poids :**
- 160) Volant (nu) : **8,385** kg **18,485** lbs
- 161) Volant avec embrayage (partie tournante) : **12,535** kg **27,635** lbs
- 162) Vilebrequin : **11,7** kg **25,8** lbs
- 163) Bielle : **0,726** kg **1,6** lbs
- 164) Piston avec axe et segments : **0,4** kg **0,88** lbs

Marque ... MORRIS 1.300 ... Modèle M/ADQ. 16/S.Mk.II F.I.A. Homol. N° ...

MOTEUR CAS DU CYCLE 4 TEMPS

- * 170) Nombre d'arbres à cames : ... 1 ... * 171) Emplacement : Bloque de cylindres..
- * 172) Système de commande : ... CADENA DOBLE ..
- * 173) Système de commande des soupapes : OHV.. mando por empujadores y balancines..

ADMISSION (voir page 8) (N.-B.)

- 180) Matériau du collecteur d'admission : ... HIERRO FUNDIDO ..
- 181) Diamètre extérieur des soupapes : ... 33,26 ... mm ... 1,3095 ... inches
- 182) Levée maximum des soupapes : ... 8,2 ... mm ... 0,322 ... inches
- 183) Nombre de ressorts par soupape : ... 2 ... 184) Type de ressort : ... HELICOIDAL ...
- * 185) Nombre de soupapes par cylindre : ... 1 ...
- 185) Jeu à froid des soupapes : ... 0,3 ... mm ... 0,012 ... inches
- 187) Avance d'ouverture (avec jeu à froid indiqué) : ... 5° AAA ..
- 188) Retard de fermeture (avec jeu à froid indiqué) : ... 45° RCA ..
- 189) Filtre à air : ~~oui~~ - sec. — Cartouche : oui - ~~non~~

ECHAPPEMENT (voir page 8)

- 195) Matériau du collecteur d'échappement : ... HIERRO FUNDIDO ..
- 196) Diamètre extérieur des soupapes : ... 29,31 ... mm ... 1,154 ... inches
- 197) Levée maximum des soupapes : ... 8,2 ... mm ... 0,322 ... inches
- 198) Nombre de ressorts par soupape : ... 2 ... 199) Type de ressort : ... HELICOIDAL ...
- * 200) Nombre de soupapes par cylindre : ... 1 ...
- 201) Jeu à froid des soupapes : ... 0,3 ... mm ... 0,012 ... inches
- 202) Avance d'ouverture (avec jeu à froid indiqué) : ... 51° AAE ..
- 203) Retard de fermeture (avec jeu à froid indiqué) : ... 21° RCE ..

ALIMENTATION PAR CARBURATEUR (photo N)

- 210) Nombre de carburateurs : ... 1 ... 211) Type : ... DIFUSOR VARIABLE ..
- 212) Marque : ... SV ... 213) Modèle : ... HS4 ..
- 214) Nombre de passages gaz par carburateur : ... 1 ...
- 215) Diamètre de la tubulure ou des tubulures gaz à la sortie du carburateur : ... 38,1 ... mm ... 1,5 inches
- 215) Suivant type de carburateur : diamètre du ou des diffuseur (s) au point d'étranglement maximum. - dimensions du passage des gaz au point de passage le plus étroit avec piston au point le plus élevé (exemple : SU) : ... 31 ... mm ... 1,22 ... inches

N.-B. — Voir page intercalaire pour information supplémentaire pour moteurs deux temps et moteurs suralimentés.

Marque **MORRIS 1.300** Modèle **M/ADO 1.6/S. MK.II** F.I.A. Homol. N°

INJECTION (si prévue)

- 220) Marque de la pompe :
- 221) Nombre de pistons :
- 222) Modèle ou type de la pompe :
- 223) Nombre total d'injecteurs :
- 224) Emplacement des injecteurs :
- 225) Diamètre de la pipe d'admission au point de passage le plus étroit : mm inches

EQUIPEMENT DU MOTEUR

- 230) Pompe à essence : ~~mécanique~~ **bobina alta tension** 231) Nombre : **1**
- 232) Type du système d'allumage : **bobina alta tension** 233) Nombre de distributeurs : **1**
- 234) Nombre de bobines : **1** 235) Nombre de bougies par cylindre : **1**
- 236) Génératrice, type : ~~dynamo~~ **CORREA TRAPEZOIDAL** — Nombre : **1**
- 237) Système d'entraînement : **CORREA TRAPEZOIDAL**
- 238) Tension : **12 v** 239) Batterie, nombre : **1**
- 240) Emplacement : **COMPARTIMENTO MOTOR**
- 241) Tension : **12 v** volts

PERFORMANCE DU MOTEUR ET DU VEHICULE

(comme déclarés par le constructeur dans son catalogue)

- 250) Puissance du moteur : **59 C.V.** (type de cv : **SAE**) à **5.250** tours/min.
- 251) Régime maximum : tr/mn. — Puissance à ce régime : CV
- 252) Couple maximum : **9,54 m.Kg.** à **3.500** tr/mn
- 253) Vitesse maximum de la voiture : **145** km/heure **90** miles/heure

255)

R = centre arbre à cames.

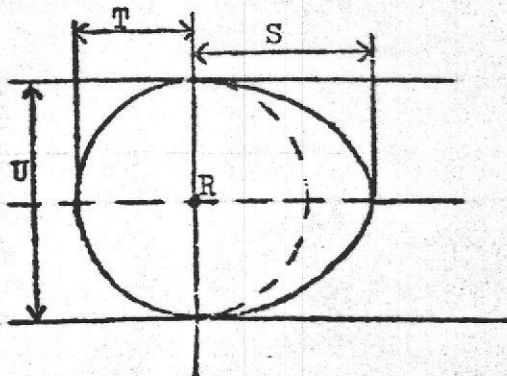

— *Camé admission :*

- S = **20,55** mm **0,809** inches
- T = **13,79** mm **0,542** inches
- U = **27,69** mm **1,085** inches

— *Camé échappement :*

- S = **20,55** mm **0,809** inches
- T = **13,79** mm **0,542** inches
- U = **27,69** mm **1,085** inches

Dessin orifices collecteur admission, face côté culasse. Indiquez dimensions ou échelle et tolérance de fabrication.

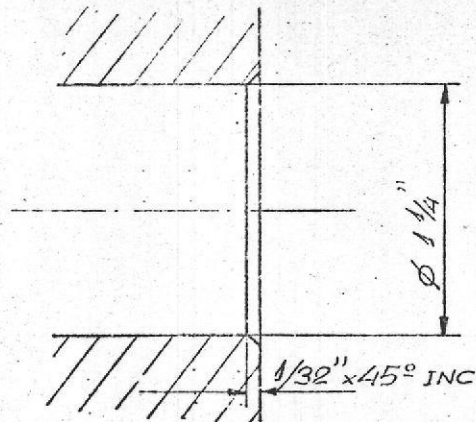

Dessin orifices admission culasse face collecteur. Indiquez dimensions ou échelle et tolérance de fabrication.

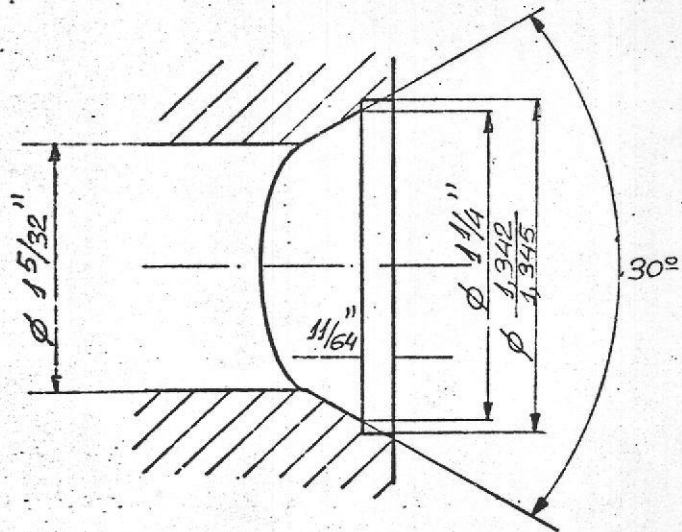

Dessin orifices collecteur échappement face côté culasse. Indiquez dimensions ou échelle et tolérance de fabrication.

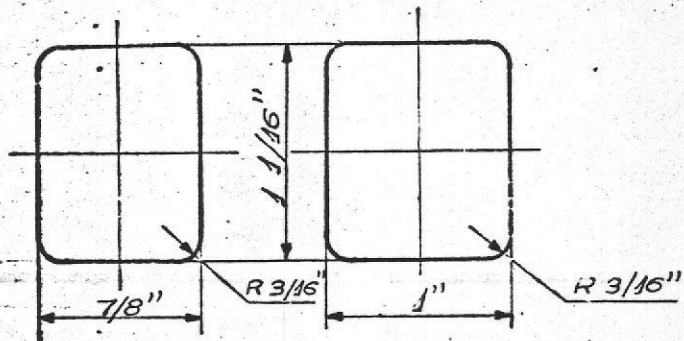

Dessin orifices échappement culasse face collecteur. Indiquez dimensions ou échelle et tolérance de fabrication.

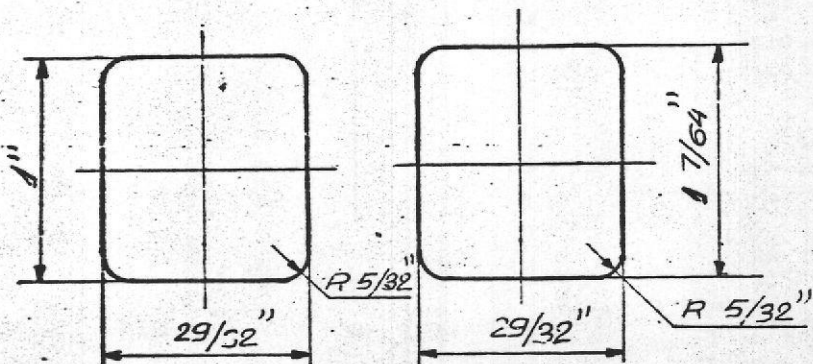

TRANSMISSION AUX ROUES

EMBRAYAGE

- 260) Type de l'embrayage : **De diafragma** .. 261) Nombre de disques : ... **1** ...
 262) Diamètre : ... **181** ... mm ... **7,125** ... inches
 263) Diamètre des garnitures : intérieur : ... **133,4** ... mm ... **5,25** ... inches
 extérieur : ... **181** ... mm ... **7,125** ... inches
 264) Système de commande : ... **HIDRAULICO** ...

BOITE DE VITESSES (photo H)

- * 270) A contrôle manuel, marque : ... **B.M.C.** ... Système de commande : **Mecánico a distancia**
 * 271) Nombre de rapports AV : ... **4** ... 272) Nombre de rapports AV synchronisés : ... **3** ...
 273) Emplacement de la commande : ... **Central sobre el piso** ...
 * 274) Boîte automatique, marque : ... Type : ...
 * 275) Nombre de rapports AV : ... 276) Emplacement de la commande : ...

277)	Manuel		Automatique		Suppl. Manuel/Automatique			
	Rapport	N. dents	Rapport	N. dents	Rapport	N. dents	Rapport	N. dents
1	3,627	$\frac{32}{13} \times \frac{28}{19}$						
2	2,172	$\frac{28}{19} \times \frac{28}{19}$						
3	1,412	$\frac{23}{24} \times \frac{28}{19}$						
4	1							
5								
6								
Marche AR	3,627	$\frac{32}{13} \times \frac{28}{19}$						

- 278) Surmultiplication, type : ...
 279) Vitesses en marche AV avec surmultiplication : ...
 280) Rapport de surmultiplication : ...

PONT MOTEUR

- * 290) Type du pont moteur : ... **ENGRANAJES HELICOIDALES** ...
 * 291) Type de différentiel : ... **PIÑON BEVEL** ...
 * 292) Type du pont auto-bloquant (si prévu) : ...
 293) Rapport au couple conique : ... **3,647** ...
 Nombre de dents : ... **62/17** ...

Marque **MORRIS 1.300** Modèle **M/ADO 16/S Mk II** F.I.A. Homel. N°

IMPORTANT. — *La conformité de la voiture avec les numéros et photos indiqués en caractères italiques ainsi qu'avec toute la page 8, n'a pas à être vérifiée lorsque le véhicule a été engagé en groupe 2 (Tourisme) ou groupe 3 (Grand Tourisme).*

Lorsqu'il s'agit d'une voiture engagée en groupe 4 (voitures de Sport), seuls les numéros et photos précédés d'une astérisque sont à contrôler pendant la vérification technique du véhicule.

EQUIPEMENTS ET ACCESSOIRES supplémentaires montés en série et livrables sur demande : *doivent être mentionnés les numéros auxquels se réfèrent les modifications.*

* Photo B



Photo C



* Photo D



* Photo E

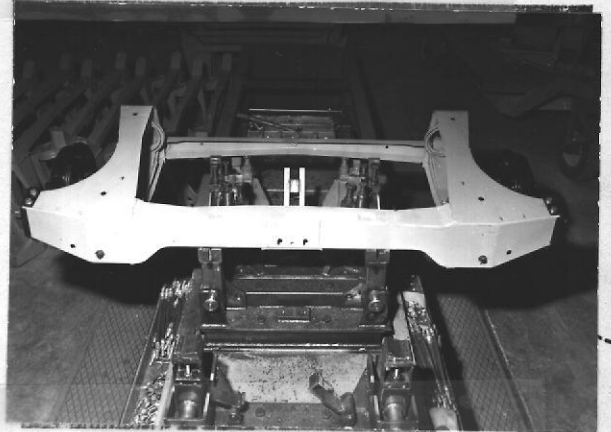

* Photo F

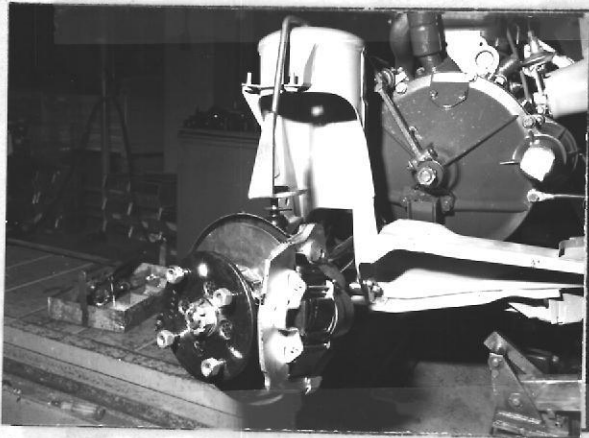

* Photo G

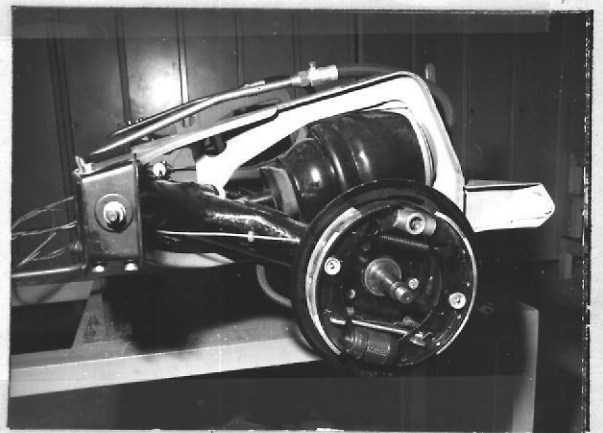

* Photo H

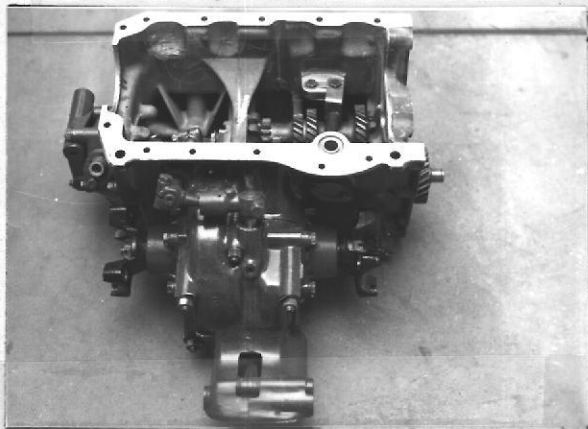
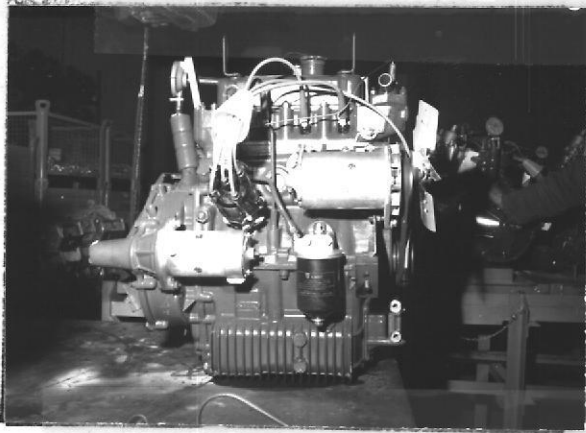

Photo I



* Photo J



* Photo K

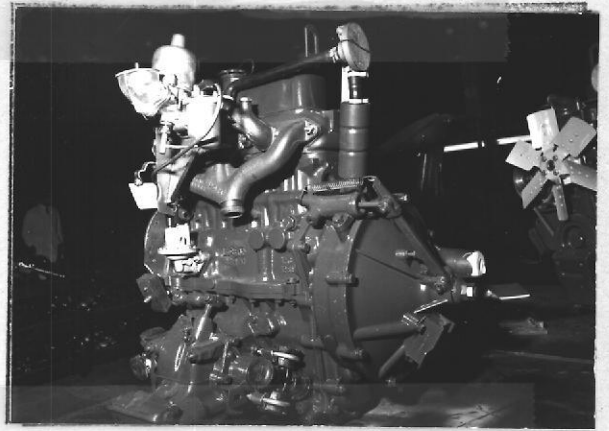

Photo L

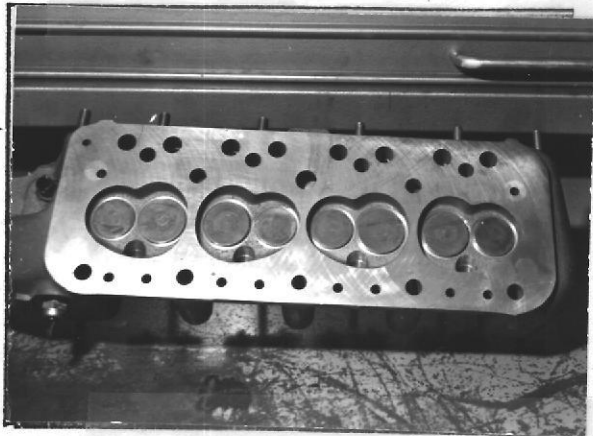
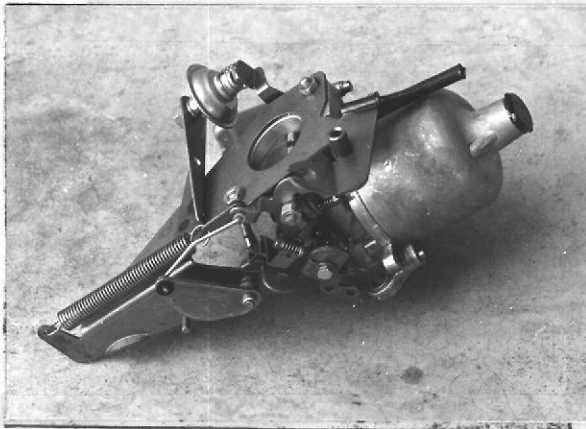

Photo M



Photo N



* Photo O



Photo P

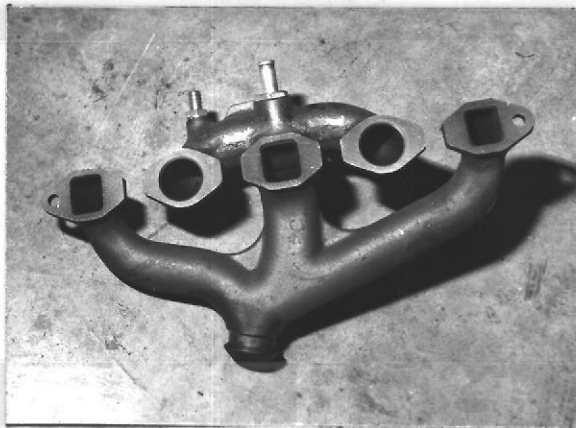
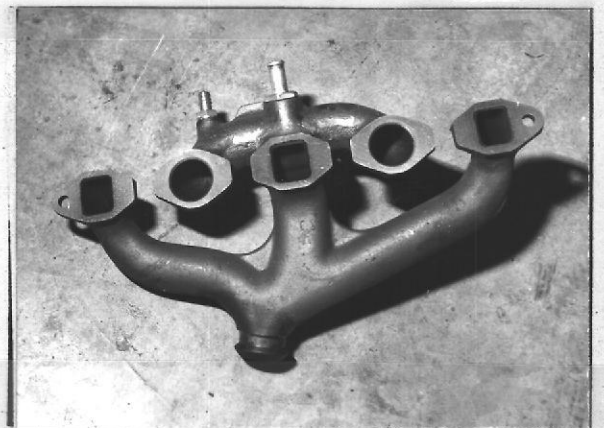

Photo Q



D. Jaime Ignacio del Burgo Tajadura,
Secretario General de AUTOMOVILES DE TURISMO
HISPANO INGLESES, S. A. " AUTHI "

CERTIFICA :

Que la primera unidad del modelo Morris -1300
fué fabricada, en esta Factoría, con fecha 30 de Septiembre de 1968 y que la serie mínima de 1000 ejemplares idénticos y conformes con las adjuntas especificaciones se alcanzó con fecha 7 de Noviembre de 1968, habiéndose fabricado hasta la fecha de hoy 1992 unidades.

Lo que - a los efectos de homologación de este modelo - declara en Pamplona a 23 de Noviembre de 1968.

AUTOMÓVILES DE TURISMO
HISPANO INGLESES, S. A.

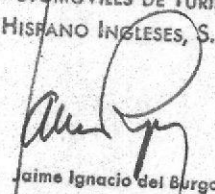

Jaime Ignacio del Burgo
Secretario General