

# FÉDÉRATION INTERNATIONALE DU SPORT AUTOMOBILE

ONS Oberste Nationale Sportkommission für den Automobilsport in Deutschland GmbH

Homologation Nr.

**A - 5425**

Gruppe **A/B**  
Group

## Testblatt nach Anhang J des Internationalen Automobil-Sportgesetzes

Homologation form in accordance with appendix J of the international sporting code

Homologation gültig ab 01 JAN. 1991  
Homologation valid as from

in Gruppe A  
in group

Foto A  
Photo A



Foto B  
Photo B



### 1. Definitionen Definitions

101. Hersteller VOLKSWAGEN AG  
Manufacturer

102. Handelsbezeichnung — Typ und Modell Golf GTi G 60  
Commercial name(s) — Type and model

103. Gesamthubraum 1781 X 1,7 3028 ccm  
Cylinder capacity

104. Art der Konstruktion  getrennt, Material des Chassis -  
Type of car construction Separate, material of chassis

selbsttragend, Material der Karosserie Stahlblech / steal  
Unitary construction

105. Anzahl der Volumina 2 106. Anzahl der Sitzplätze 5  
Number of volumes Number of places

Unterschrift und Stempel  
der Nationalen Sporthoheit  
Signature and stamp  
of national sporting authority



Unterschrift und Stempel  
der FISA  
Signature and stamp  
of FISA

Marke VOLKSWAGEN  
Make

Modell Golf GTi G 60  
Model

Homologation Nr. A-5425  
Homologation Nr.

**2. Abmessungen — Gewichte**  
Dimensions — weights

202. Länge über alles 4040 mm ± 1 %  
Overall length

203. Breite über alles 1700 mm ± 1 %  
Overall width

Meßpunkt Stoßfänger hinten / rear bumper  
Where measured

204. Karosseriebreite:  
Width of bodywork:

a) Vorderradmitte 1685 mm ± 1 %  
At front axle

b) Hinterradmitte 1682 mm ± 1 %  
At rear axle

206. Radstand: a) Rechts 2475 mm ± 1 %  
Wheelbase: Right

b) Links 2475 mm ± 1 %  
Left:

209. Überhang: a) Vorne 838 mm ± 1 %  
Overhang: Front

b) Hinten 727 mm ± 1 %  
Rear

210. Entfernung „G“ (Lenkrad-hintere Trennwand) 1536 mm ± 1 %  
Distance „G“ (steering wheel — rear bulkhead)

**3. Motor** (Für Kreiskolbenmotor siehe Artikel 335 auf Nachtragsblatt)  
Engine (In case of rotative engine, see Article 335 on complementary form)

301. Einbauort und Lage des Motors vorn quer / front transversal 15° nach hinten / to rear  
Location and position of the engine

303. Arbeitsverfahren Viertakt / 4 stroke  
Cycle

304. Aufladung ja / ~~nein~~ Typ VW G 60  
Supercharging yes/~~no~~ Type  
(Bei Aufladung siehe auch Artikel 334 auf Nachtragsblatt)  
(In case of supercharging see also Article 334 on complementary form)

305. Anzahl und Anordnung der Zylinder 4 in Reihe / 4 in line  
Number and layout of the cylinders

306. Kühlsystem Flüssigkeitskühlung / liquid cooled  
Cooling system

307. Hubraum: a) Pro Zylinder 445 ccm b) Gesamt 1781 × 1,7 = 3028 ccm  
Cylinder capacity: a) Unitary Total

c) Maximal zulässiger Hubraum\* 1807 × 1,7 = 3072 ccm  
c) Maximum total allowed\*

\* (Diese Angabe gilt nicht für Gruppe N)  
\* (This indication is not to be considered in Group N)



Marke VOLKSWAGEN  
Make

Modell Golf GTi G 60  
Model

Homologation Nr. \_\_\_\_\_  
Homologation Nr.

312. Material des Zylinderblocks Gußeisen / cast iron  
Cylinder block material

313. Laufbuchsen: a)  ja / nein  
Sleeves:  yes / no c) Typ \_\_\_\_\_  
Type

314. Bohrung 81,01 mm  
Bore

315. Maximal zulässige Bohrung 81,61 mm  
Maximum bore allowed (Diese Angabe gilt nicht für Gruppe N)  
(This indication is not be considered in Group N)

316. Hub 86,4 mm  
Stroke

318. Pleuel: a) Material Stahl / steel b) Art des Pleuefußes geteilt / two pieces  
Connecting rod: a) Material Big end type

c) Innerer Durchmesser des Pleuefußes (ohne Lager) 50,6 mm ± 1 %  
Interior diameter of the big end (without bearings)

d) Länge zwischen den Achsen 136 mm (± 0,1 mm) e) Mindestgewicht 620 g  
Length between the axes Minimum weight

319. Kurbelwelle: a) Herstellungsart einteilig / one piece  
Crankshaft: type of manufacture

b) Material Stahl / steel  
Material

c)  gegossen  geschmiedet d) Anzahl der Kurbelwellen-Hauptlager 5  
moulded stamped Number of bearings

e) Art der Kurbelwellen-Hauptlager Gleitlager / smooth bearings  
Type of bearings

f) Durchmesser der Kurbelwellen-Hauptlager 54 mm ± 0,2 %  
Diameter of bearings

g) Material der Lagerdeckel Gußeisen / cast iron  
Bearing caps material

h) Mindestgewicht der Kurbelwelle (allein) 12950 g  
Minimum weight of the bare crankshaft

320. Schwungrad: a) Material Stahl / steel  
Flywheel: Material

b) Mindestgewicht mit Anlaßzahnkranz 9350 g  
Minimum weight of the flywheel with starter ring

321. Zylinderkopf: a) Anzahl der Zylinderköpfe 1 b) Material Leichtmetall / light alloy  
Cylinderhead: Number of cylinderheads Material

323. Kraftstoffzufuhr durch Vergaser: a) Anzahl der Vergaser \_\_\_\_\_  
Fuel feed by carburettor(s): Number of carburettors

b) Typ \_\_\_\_\_ c) Marke und Modell \_\_\_\_\_  
Type Marke and model



Marke VOLKSWAGEN

Modell Golf GTi G 60

Homologation Nr. \_\_\_\_\_

d) Anzahl der Gemischdurchlässe je Vergaser \_\_\_\_\_  
Number of mixture passages per carburettor

e) Maximaler Durchmesser der Gemischöffnung am Vergaserausgang \_\_\_\_\_ mm  
Maximum diameter of the flange hole of the carburettor exit port

f) Durchmesser des Lufttrichters am engsten Punkt \_\_\_\_\_ mm  
Diameter of the venturi at the narrowst point

324. Kraftstoffzufuhr durch Einspritzung  
Fuel feed by injection:

a) Hersteller Bosch  
Manufacturer

b) Modell des Einspritzsystems VW-Digifant  
Model of injection system

c) Art der Kraftstoffdosierung  mechanisch  elektronisch  hydraulisch  
Kind of fuel measurement mechanical electronical hydraulic

c1) Kolbenpumpe ~~XX~~ / nein ~~XX~~  
Piston pump

c2) Luftvolumenmessung ~~XX~~ / nein ~~XX~~  
Measurement of air volume

c3) Luftmassenmessung ~~XX~~ / nein ~~XX~~  
Measurement of air mass

c4) Luftgeschwindigkeitsmessung ~~XX~~ / nein ~~XX~~  
Measurement of air speed

c5) Luftdruckmessung ja / ~~XXXX~~  
Measurement of air pressure yes ~~XX~~

Welcher Druck wird zur Messung herangezogen? \_\_\_\_\_ bar  
Which pressure is taken for measurement?

d) Abmessungen der Drosselklappe(n) oder der/des Schieber(s) 35/52 ± 0,25 mm  
Effective dimensions of measure position in the throttle area

e) Anzahl der effektiven Kraftstoffauslässe 4  
Number of effective fuel outlets

f) Lage der Einspritzventile  Saugrohr  Zylinderkopf  
Position of injection valves Inlet manifold Cylinderhead

g) Teile des Einspritzsystems, die zur Kraftstoffdosierung dienen: Einspritzventil, Steuergerät,  
Statement of fuel measuring parts of injection system injection valve, electronic unit,  
Temperaturfühler, Druckfühler, Drosselklappenschalter, Benzindruckregler  
temperature sensor, pressure sensor, throttle switch, fuel pressure regulator

325. Nockenwelle: a) Anzahl 1  
Camshaft Number

b) Lage OHC  
Location

c) Art des Antriebs Zahnriemen / sprocket belt d) Anzahl der Lager pro Nockenwelle 4  
Driving system Number of bearings for each shaft

f) Art der Ventilbetätigung Tassenstößel / cam follower  
Type of valve operation

326. Steuerung: e) Maximaler Ventilhub  
Timing Maximum valve lift

Einlaß 10,2 mm Auslaß 10,2 mm  
Inlet Exhaust

Mit einem Spiel von 0 mm 0 mm  
With clearance

327. Einlaß: a) Material des Ansaugkrümmers Leichtmetall / light alloy  
Inlet: Material of the manifold

b) Anzahl der Ansaugkrümmerelemente 1 c) Anzahl der Ventile pro Zylinder 1  
Number of manifold elements Number of valves per cylinder

d) Maximaler Durchmesser der Ventile 40,1 mm e) Durchmesser des Ventilschafts 7,95 - 0,2 mm  
Maximum diameter of the valves Diameter of the valve stem

f) Länge des Ventils 91,4 ± 1,5 mm g) Art der Ventilsfeder Spiralfeder / helical springs  
Length of the valve Type of valve spring



Marke VOLKSWAGEN  
Make

Modell Golf GTi G 60  
Model

Homologation Nr. A-5425  
Homologation Nr.

328. Auslaß: a) Material des Auslaßkrümmers Gußeisen / cast iron  
Exhaust: Material of the manifold

b) Anzahl der Auslaßkrümmergelemente 1 d) Anzahl der Ventile pro Zylinder 1  
Number of manifold elements Number of valves per cylinder

e) Maximaler Durchmesser der Ventile 33,3 mm f) Durchmesser des Ventilschafts 7,95 - 0,2 mm  
Maximum diameter of the valves Diameter of the valve stem

g) Länge des Ventils 91,45 ± 1,5 mm h) Art der Ventillfeder Spiralfeder / helical springs  
Length of the valve Type of valve springs

330. Zündanlage: a) Art Batterie / battery  
Ignition system: Type

b) Anzahl der Kerzen pro Zylinder 1 c) Anzahl der Verteiler 1  
Number of plugs per cylinder Number of distributors

333. Schmiersystem: a) Art Ölsumpf / wet sump b) Anzahl der Ölpumpen 1  
Lubrication system: Type Number of oil pumps

#### 4. Kraftstoffanlage

Fuel circuit

401. Tank: a) Anzahl 1 b) Lage unter Kofferraumboden  
Fuel tank: Number Location below floor pan

c) Material PVC d) Maximaler Inhalt 55 Liter  
Material Maximum capacity litre

#### 5. Elektrische Ausrüstung

Electrical equipment

501. Batterie(n): a) Anzahl 1  
Battery(ies): Number

#### 6. Kraftübertragung

Drive

601. Antriebsräder  vorn  hinten  
driving wheels: front rear

602. Kupplung: b) Art der Betätigung hydraulisch / hydraulic  
Clutch: Drive system

c) Anzahl der Scheiben 1  
Number of plates



Marke VOLKSWAGEN  
 Make

Modell Golf GTi G 60  
 Model

Homologation Nr. A-5425  
 Homologation Nr.

603. Getriebe: a) Lage im Motorraum / in engine compartment  
 Gear-box: Location

b) Manuelles Getriebe, Marke VW „Manual“ make  
 c) Automatisches Getriebe, Marke - „Automatic“ make

d) Anordnung des Gangschalthebels auf Mittelunnel / on center tunnel  
 Location of the gear lever

e) Übersetzungen  
 Ratios

	Handschaltung <small>Manual</small>			Automatik <small>Automatic</small>			Zusätzl. Getriebe <small>Additional G B</small>		
	Über- setzungen ratio	Anzahl der Zähne number of teeth	synchro.	Über- setzungen ratio	Anzahl der Zähne number of teeth	synchro.	Über- setzungen ratio	Anzahl der Zähne number of teeth	synchro.
1	3,778	34/9	X				2,900	29/10	
2	2,105	40/19	X				2,267	34/15	
3	1,345	39/29	X				1,800	36/20	
4	0,971	34/35	X				1,458	35/24	
5	0,756	34/45	X				1,214	34/28	
6	-	-					1,036	29/28	
Rück- wärts R	3,800	$\frac{19}{9} \times \frac{36}{20}$					2,880	$\frac{16}{10} \times \frac{36}{20}$	

f) Schalt-Schema  
 Gear change gate

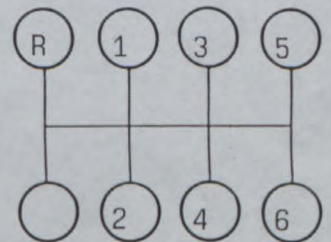
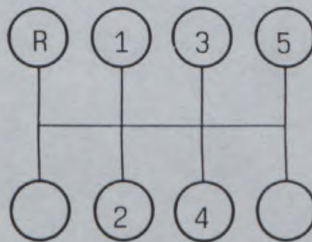

604. Schnellgang: a) Art -  
 Overdrive: Type

b) Übersetzung - Ratio  
 c) Anzahl der Zähne - Number of teeth

d) Vorwärtsgänge, zu denen der Schnellgang zugeschaltet werden kann -  
 Usuable with the following gears



Marke VOLKSWAGEN  
Make

Modell Golf GTi G 60  
Model

Homologation Nr. \_\_\_\_\_  
Homologation Nr.

605. Antriebsachse  
Final drive

	Vorn Front	Hinten Rear
a) Art des Achsantriebs Type of final drive	<u>Stirnrad / crown wheel</u>	_____
b) Übersetzungsverhältnis Ratio	<u>3,684</u>	_____
c) Anzahl der Zähne Number of teeth	<u>70 : 19</u>	_____
d) Art des Sperrdifferentials (wenn vorhanden) Type of differential limitation (if provided)	_____	_____

e) Übersetzungsverhältnis des Verteilergetriebes \_\_\_\_\_  
Ratio of the transfer box

606. Art der Gelenkwelle Gleichlaufgelenkwellen / constant velocity joint shafts  
Type of transmission shaft

7. Radaufhängung  
Suspension

701. Art der Radaufhängung: a) Vorn Einzelradaufhängung / independent suspension  
Type of suspension Front

b) Hinten Einzelradaufhängung / independent suspension  
Rear

702. Schraubenfedern: Vorn: ja / ~~XXXX~~  
Helicoidal springs: Front: yes/ ~~XXX~~ Hinten: ja / ~~XXXX~~  
Rear: yes/ ~~XXX~~

703. Blattfedern: Vorn: ~~XX~~ / nein  
Leaf springs: Front: ~~XX~~/no Hinten: ~~XX~~ / nein  
Rear: ~~XX~~/no

704. Drehstab: Vorn: ~~XX~~ / nein  
Torsion bar: Front: ~~XX~~/no Hinten: ~~XX~~ / nein  
Rear: ~~XX~~/no

705. Andere Arten der Radaufhängung: s. Bild / Zeichnung auf Seite 15  
Other type of suspension: See photo or drawing on page 15



Marke VOLKSWAGEN  
Make

Modell Golf GTi G 60  
Model

Homologation Nr. A-5425  
Homologation Nr.

707. Stoßdämpfer  
Shock absorbers

	Vorn Front	Hinten Rear
a) Anzahl je Rad Number per wheel	<u>1</u>	<u>1</u>
b) Art Type	<u>Teleskop / telescopic</u>	<u>Teleskop / telescopic</u>
c) Funktionsprinzip Working principle	<u>hydraulisch / hydraulic</u>	<u>hydraulisch / hydraulic</u>

8. Fahrwerk  
Running gear

801. Räder:  
Wheels: a) Durchmesser Vorn 15 "/ 381 mm Hinten 15 "/ 381 mm  
Diameter Front Rear

803. Bremsen:  
Brakes: a) Bremssystem Dreikreis hydraulisch + ABS / triple circuit hydraulic + ABS  
Braking system

b) Anzahl der Hauptzylinder 1 / Tandem b1) Bohrung 20,64 / 20,64 mm  
Number of master cylinders Bore

c) Servo-Bremse ja / ~~XXXX~~ c1) Marke und Art ABS Teves MK II  
Power assisted brakes yes ~~XX~~ Make and type

d) Bremskraftregler ja / ~~XXXX~~ d1) Lage Hinterachse / rear axle  
Braking adjuster yes ~~XX~~ Location

	Vorn Front	Hinten Rear
e) Anzahl der Zylinder je Rad Number of cylinders per wheel	<u>1</u>	<u>1</u>
1) Bohrung Bore	<u>54</u> mm	<u>38</u> mm
f) Trommelbremsen Drum brakes		
1) Innendurchmesser Interior diameter	<u>—</u> mm (± 1,5 mm)	<u>—</u> mm (± 1,5 mm)
2) Anzahl der Bremsbacken je Rad Number of shoes per wheel	<u>—</u>	<u>—</u>
3) Bremsfläche Braking surface	<u>—</u> qcm	<u>—</u> qcm
4) Breite der Bremsbeläge Width of the shoes	<u>—</u> mm	<u>—</u> mm
g) Scheibenbremsen Disc brakes		
1) Anzahl der Bremsbeläge je Rad Number of pads per wheel	<u>2</u>	<u>2</u>
2) Anzahl der Sättel je Rad Number of calipers per wheel	<u>1</u>	<u>1</u>





Marke VOLKSWAGEN  
Make

Modell Golf GTi G 60  
Model

Homologation Nr. A-5425  
Homologation Nr.

	Vorn Front	Hinten Rear
3) Material der Bremssättel Caliper material	<u>Grauguß / cast iron</u>	<u>Grauguß / cast iron</u>
4) Maximale Dicke der Scheibe Maximum disc thickness	<u>22</u> mm	<u>10</u> mm
5) Außendurchmesser der Scheibe Exterior diameter of the disc	<u>280</u> mm (± 1 mm)	<u>226</u> mm (± 1 mm)
6) Außendurchmesser der Belagfläche Exterior diameter of the shoes rubbing surface	<u>277,5 ± 1,5</u> mm	<u>223,5 ± 1,5</u> mm
7) Innendurchmesser der Belagfläche Interior diameter of the shoes rubbing surface	<u>182,5 ± 1,5</u> mm	<u>139,5 ± 1,5</u> mm
8) Länge der Beläge über Alles Overall length of the shoes	<u>109,9 ± 1,5</u> mm	<u>76 ± 1,5</u> mm
9) Belüftete Scheiben Ventilated disc	ja / <del>XXXX</del> yes / <del>XX</del>	<del>XXXX</del> / nein <del>XXXX</del> / no
10) Bremsfläche je Rad Braking surface per wheel	<u>-</u> qcm	<u>-</u> qcm

h) Feststellbremse  
Parking brake

1) Betätigungssystem mechanisch / mechanical  
Command system

2) Lage des Bremshebels Mitteltunnel  
Location of the lever center tunnel

3) Wirkung auf die Räder XXX Hinten  
On which wheels: XXX Rear

804. Lenkung: a) Art: Zahnstangenlenkung / rack and pinion steering  
Type

b) Übersetzungsverhältnis 17,5 : 1  
Ratio

c) Lenkhilfe ja / ~~XXXX~~  
Power assisted yes / ~~XX~~

## 9. Karosserie

Bodywork

901. Innen: a) Belüftung ja / ~~XXXX~~  
Interior: Ventilation yes / ~~XX~~

b) Heizung ja / ~~XXXX~~  
Heating yes / ~~XX~~

f) Sonderausstattung Schiebedach ja / ~~XXXX~~  
Sun roof optional yes / ~~XX~~

1) Art gleitend / sliding  
Type

2) Betätigungssystem Handkurbel / hand lever  
Command system

g) Öffnungssystem der Seitenscheiben:  
Opening system for the side windows

Vorn Handkurbel / hand lever  
Front  
Hinten -  
Rear

902. Außen: a) Anzahl der Türen 2  
Exterior: Number of doors

b) Heckklappe ja / ~~XXX~~  
Rear tailgate yes / ~~XX~~

c) Material der Türen Stahl / steel  
Door material

Vorn Stahl / steel  
Front  
Hinten -  
Rear



Marke VOLKSWAGEN  
Make

Modell Golf GTi G 60  
Model

Homologation Nr. A-5425  
Homologation Nr.

- d) Material der Fronthaube Stahl / steel  
Front bonnet material
- e) Material der Heckhaube/-klappe Stahl / steel  
Rear bonnet / tailgate material
- f) Material der Karosserie Stahl / steel  
Bodywork material
- g) Material der Windschutzscheibe Verbundglas / laminated glass  
Windscreen material
- h) Material der Heckscheibe Sicherheitsglas / safety glass  
Rear window material
- i) Material der hinteren Seitenscheiben Sicherheitsglas / safety glass  
Rear quarter lights material
- k) Material der Seitenscheiben Sicherheitsglas / safety glass  
Side window material  
Vorn Sicherheitsglas / safety glass  
front  
Hinten Sicherheitsglas / safety glass  
rear
- l) Material der vorderen Stoßstange Polyester-Thermoplast mit Metallhalterung  
Material of the front bumper  
polyester-thermoplast with metal suport
- m) Material der hinteren Stoßstange Polyester-Thermoplast mit Metallhalterung  
Material of the rear bumper  
polyester-thermoplast with metal suport

**Zusätzliche Informationen**  
Complementary informations

- 327 m. Winkel-Differenz Einlaß- zu Auslaßventil 0  
angel difference between inlet- to exhaust valves
605. Achsantrieb: Finaldrive: b) Übersetzungsverhältnis Ratio 4,615 - 4,462 - 4,214 - 4,071 -  
3,867 - 3,733 - 3,563 - 3,438 -  
3,294 - 3,176 - 3,056
- c) Anzahl der Zähne number of teeth 60/13 - 58/13 - 59/14 - 57/14 -  
58/15 - 56/15 - 57/16 - 55/16 -  
56/17 - 54/17 - 55/18



Marke VOLKSWAGEN  
Make

Modell Golf GTi G 60  
Model

Homologation Nr. \_\_\_\_\_  
Homologation Nr.

**Fotos**  
Photos

**Motor**  
Engine

C) Rechte Seitenansicht Motor (ausgebaut)  
Right hand view of dismantled engine

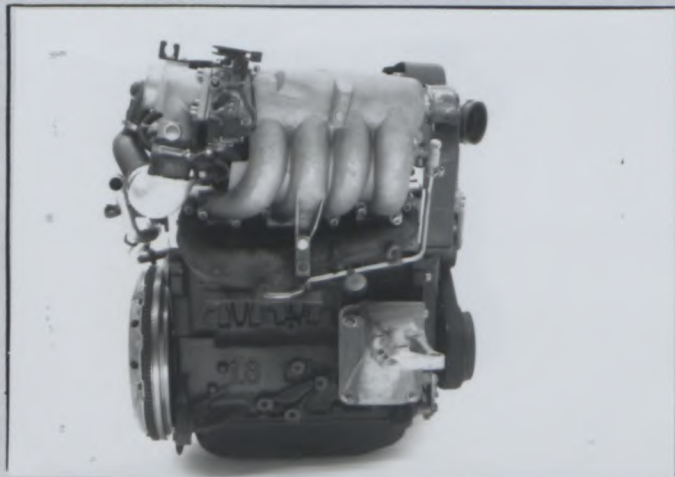

D) Linke Seitenansicht Motor (ausgebaut)  
Left hand view of dismantled engine

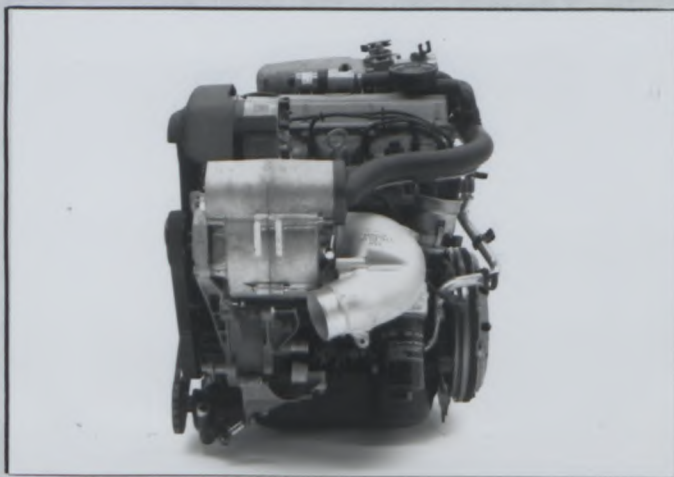

E) Motor im Motorraum  
Engine in its compartment

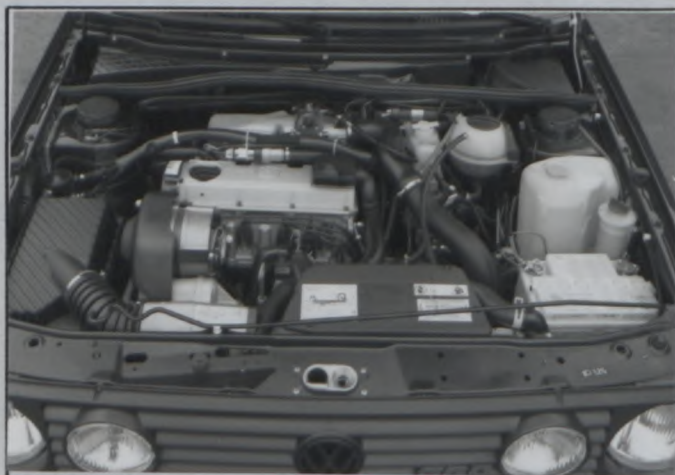

F) Zylinderkopf allein  
Bare cylinderhead

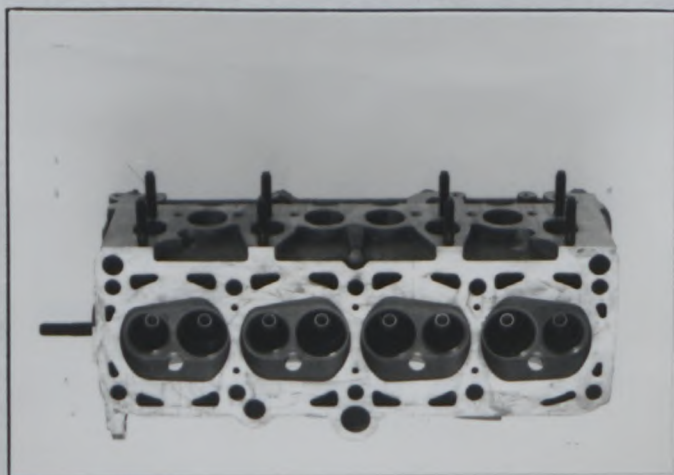

Marke VOLKSWAGEN  
Make

Modell Golf GTi G 60  
Model

Homologation Nr. A-5425  
Homologation Nr.

G) Verbrennungsraum  
Combustion chamber

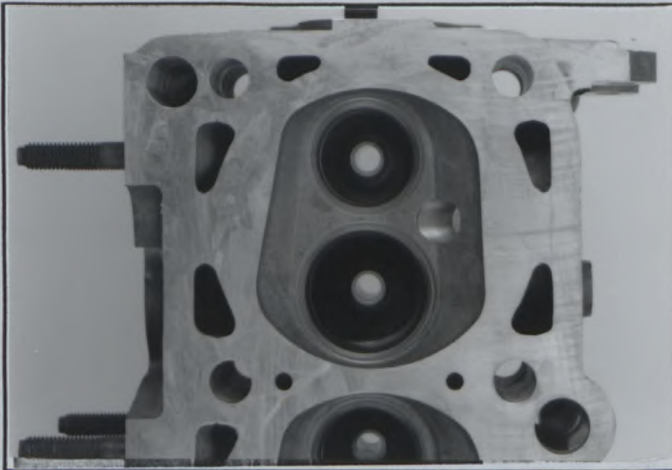

H) Vergaser oder Einspritzsystem  
Carburetor(s) or injection system

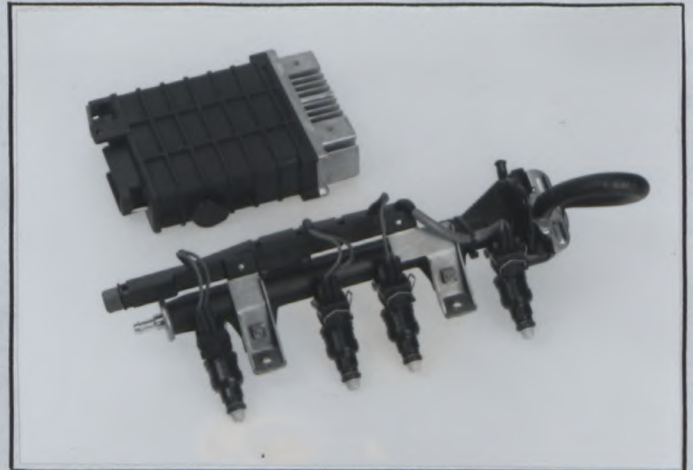

I) Einlaßkrümmer  
Inlet manifold

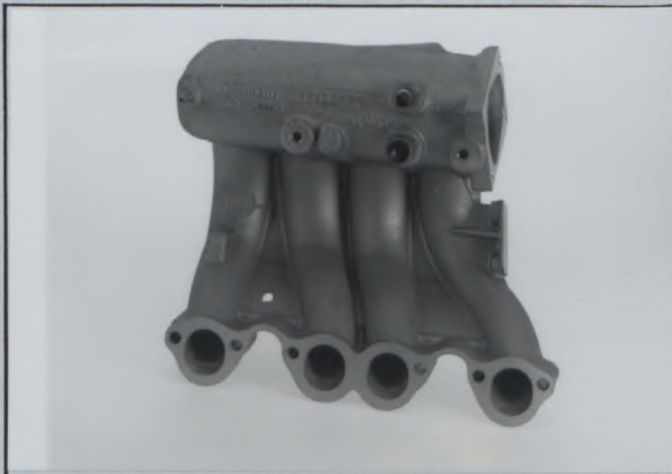

J) Auspuffkrümmer  
Exhaust manifold

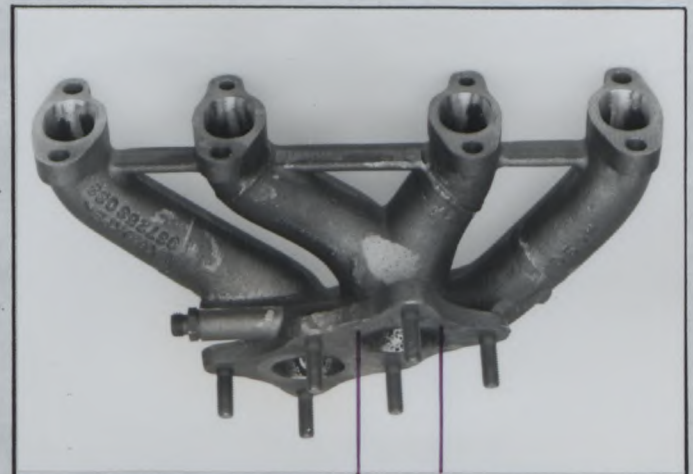

2 X Ø 45 ± 2

**Getriebe**  
Transmission

S) Getriebegehäuse und Kupplungsglocke  
Gearbox casing and clutch bellhousing

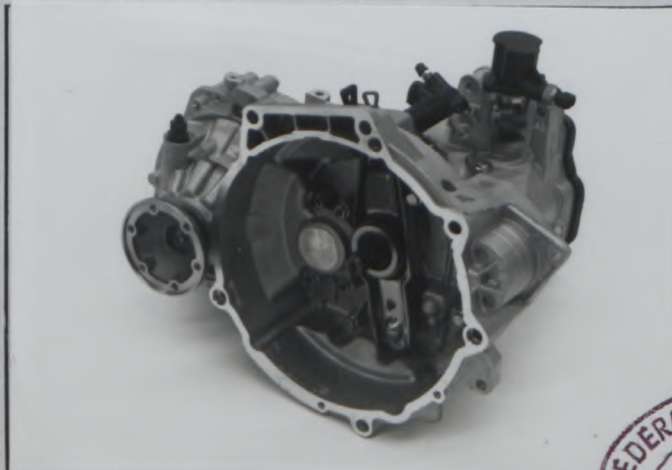

§1) Getriebegehäuse und Kupplungsglocke / Sechsgang  
Gearbox casing and clutch bellhousing / six speed



Marke VOLKSWAGEN  
Make

Modell Golf GTi G 60  
Model

Homologation Nr. A-5425  
Homologation Nr.

### Radaufhängung

Suspension

T) Vorderachse vollständig ausgebaut  
Complete dismantled front running gear

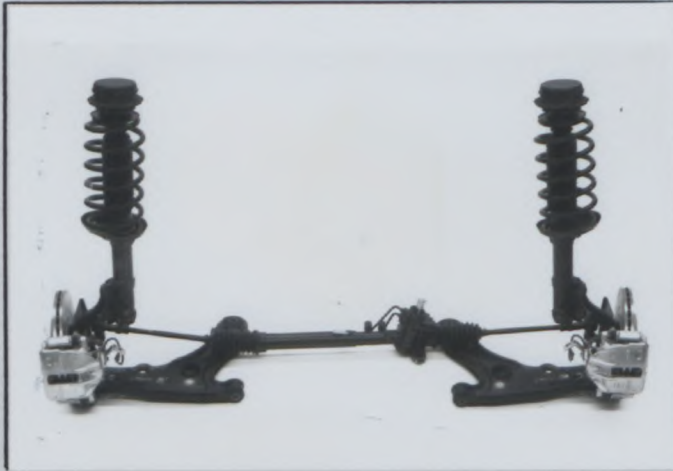

U) Hinterachse vollständig ausgebaut  
Complete dismantled rear running gear



### Fahrwerk

Running gear

V) Bremsen vorn  
Front brakes



W) Bremsen hinten  
Rear brakes

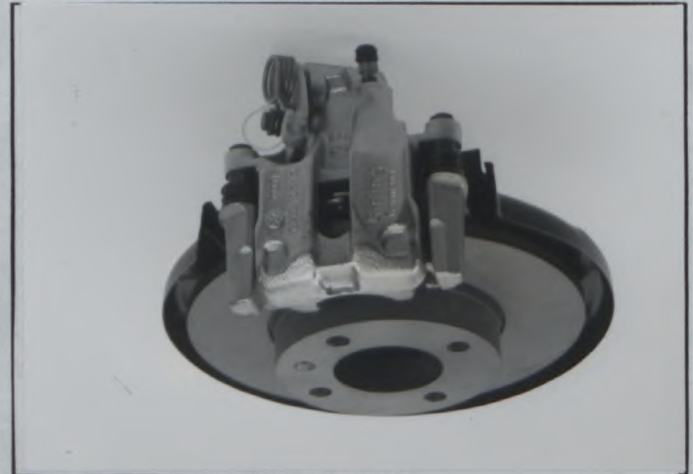

### Karosserie

Bodywork

X) Armaturenbrett  
Dashboard



Y) Schiebedach  
Sunroof



Marke VOLKSWAGEN  
Make

Modell Golf GTi G 60  
Model

Homologation Nr. A-5425  
Homologation Nr.

Zeichnungen **NICHT BEMASSTE RADII  $R=16^{+1}$**   
Drawings **NON-DIMENSIONED RADII  $R=16^{+1}$**

Inletports  $13,5^{+1}$  exhaustports  
 $13,5^{+1}$

Motor  
Engine

I. Zylinderkopfeinlaßöffnung an der Einlaßkrümmerseite  
Cylinder head inlet orifices on manifold side — tolerances on dimensions:

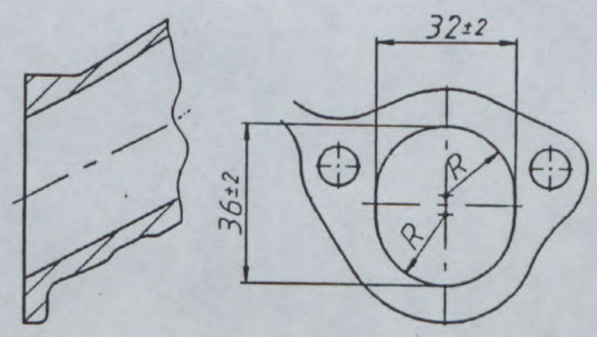

II. Einlaßkrümmeröffnung an der Zylinderkopfseite  
Inlet manifold orifices, cylinder head side — tolerances on dimensions:

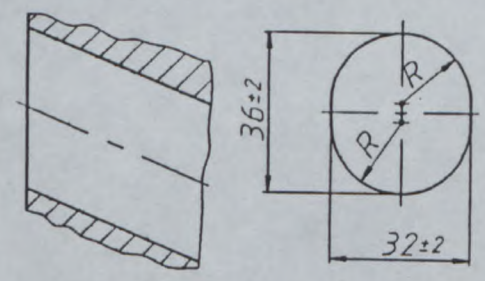

III. Zylinderkopfauslaßöffnung an der Auslaßkrümmerseite  
Cylinder head exhaust orifices on manifold side — tolerances on dimensions:

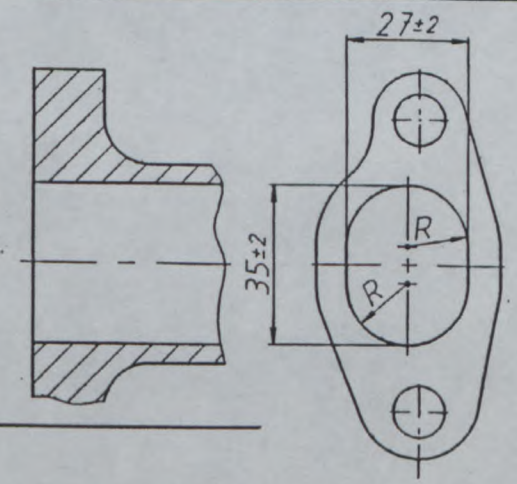

IV. Auslaßkrümmeröffnung an der Zylinderkopfseite  
Exhaust manifold orifices, cylinder head side — tolerances on dimensions:

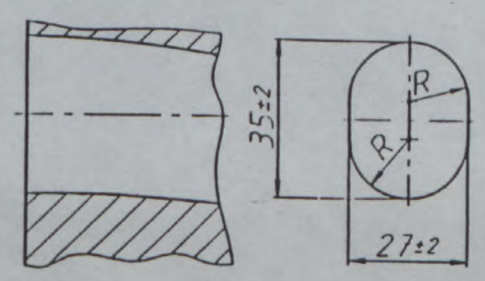

Marke VOLKSWAGEN  
Make

Modell Golf GTi G 60  
Model

Homologation Nr. A-5425  
Homologation Nr.

**Radaufhängung**  
Suspension

XV. System der Radaufhängung gem. Art. 705 oder anstelle der Fotos T und U  
Suspension system according to article 705 or replacing photos T and U

**Zusätzliche Informationen**  
Complementary Informations

 = KUNSTSTOFFTEILE /  
NON METAL BODY PARTS

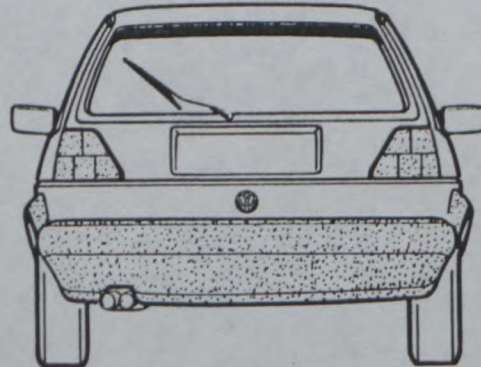
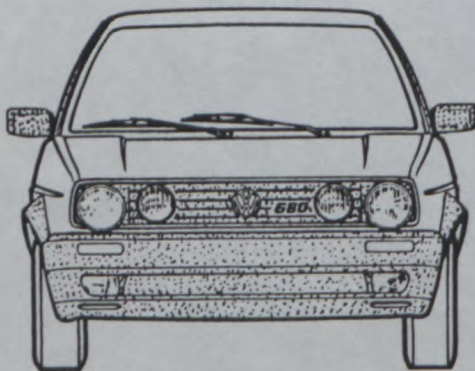
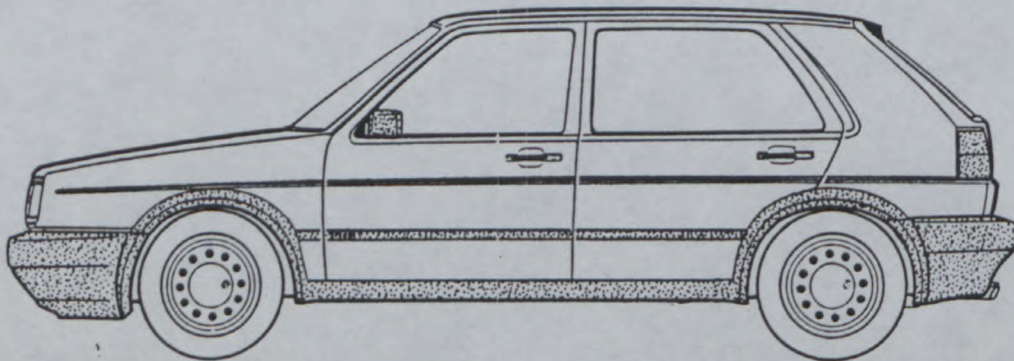

# FÉDÉRATION INTERNATIONALE DU SPORT AUTOMOBILE

ONS Oberste Nationale Sportkommission für den Automobilsport in Deutschland GmbH

Homologation Nr.

**A-5425**

Gruppe **A/B**  
Group

Marke VOLKSWAGEN  
Make

Modell Golf GTi G 60  
Model

Innenabmessungen gem. Homologationsbestimmungen  
Interior dimensions as defined by the Homologation Regulations

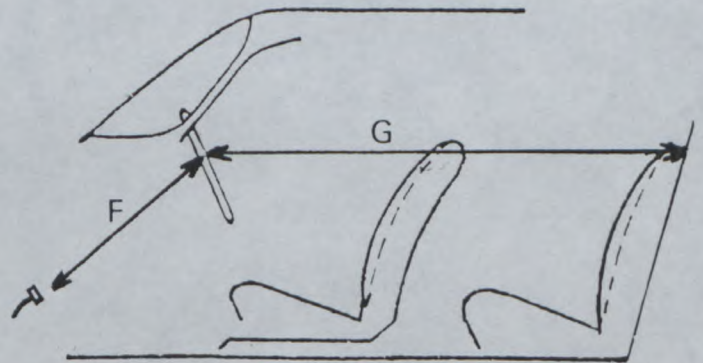
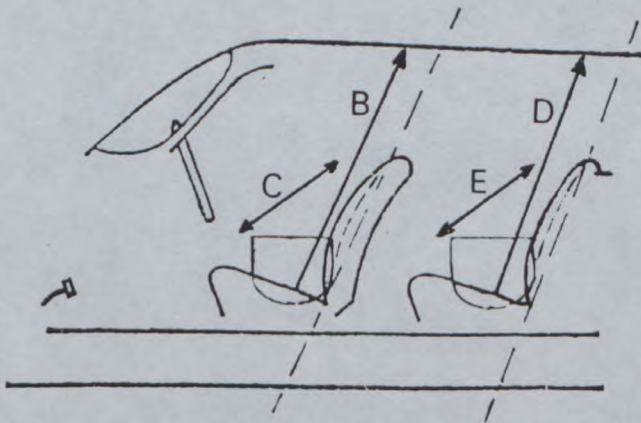

- B Höhe über den Vordersitzen 967 mm  
Height above front seats
- C Breite über den Vordersitzen 1312 mm  
Width at front seats
- D Höhe über den Rücksitzen 952 mm  
Height above rear seats
- E Breite über den Rücksitzen 1308 mm  
Width at rear seats
- F Abstand Lenkrad — Bremspedal 557 mm  
Steering wheel — brake pedal
- G Abstand Lenkrad — Hintere Trennwand 1596 mm  
Steering wheel — rear bulkhead
- H = F + G = 2153 mm





Gruppe **A/B**  
Group

## HOMOLOGATIONSERWEITERUNG FÜR MOTOREN MIT AUFLADUNG ADDITIONAL HOMOLOGATION FORM FOR SUPERCHARGED ENGINES

Fahrzeug : Hersteller Volkswagen AG  
Vehicle : Manufacturer

Modell und Typ Golf GTi  
Model and type G 60

Homologation gültig ab \_\_\_\_\_  
Homologation valid as from

in Gruppe A  
in groupe

334. Aufladung Supercharging
- a) Marke und Typ des Laders VW G 60  
Make and Type of the supercharger
- b) Ladergehäuse Charger housing
- b1) Material Leichtmetall  
Material light alloy
- b2) Anzahl der Schaufeln 4  
Number of vanes
- b3) Höhe der Schaufeln 60 ± 1  
Height(s) of vanes
- b4) Stärke der Schaufeln 3 ± 1  
Thickness of vanes
- c) Verdränger Displacer
- c1) Material Leichtmetall  
Material light alloy
- c2) Anzahl der Schaufeln 4  
Number of blades
- c3) Höhe der Schaufeln 60 ± 1  
Height(s) of blades
- c4) Stärke der Schaufeln 3 ± 1  
Thickness of blades

c5) Angaben der Abmessungen A,B,C gemäß nachstehender Skizze:  
Indicate the dimensions A,B,C according to the following sketch:

A 117 ± 2 mm  
B 125 ± 2 mm  
C 3 ± 1 mm

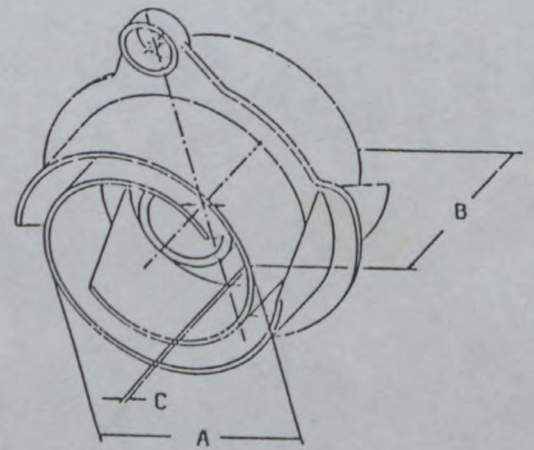

d) Druckregulierung  
Pressure regulation

Art der Druckeinstellung  
Type of pressure adjustment

by-pass  Abblasventil relief valve  Andere other forms

Angaben zum Typ des Ventils  
Indicate the type of the valve s. Seite 19, Zeichnung IX  
see page 19, drawing IX



Fotos  
Photos

K) Draufsicht des Laders  
Plan view of compressor

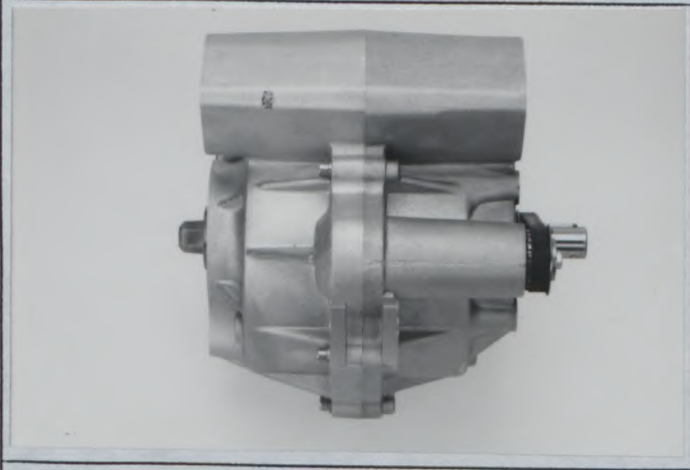

L) Vorderansicht des Laders  
Front view of compressor



M) Seitenansicht des Laders  
Side view of compressor

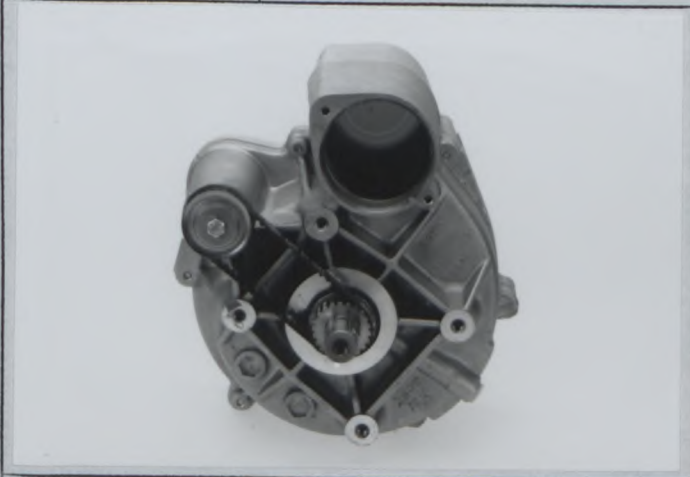

N) Ladergehäuse  
compressor housing

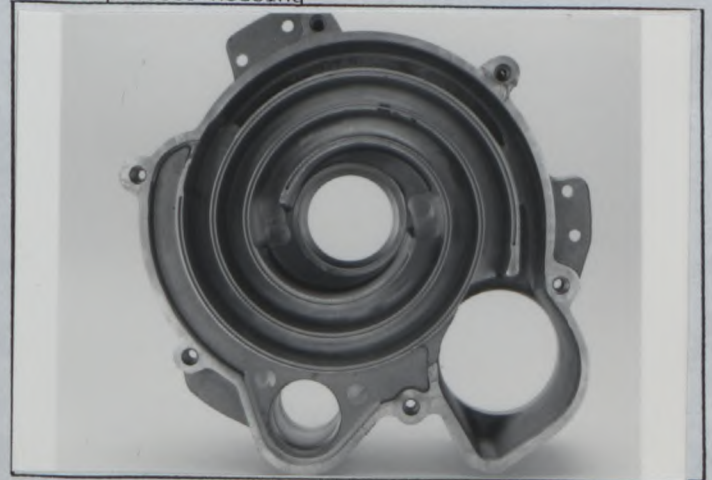

O) Lader zerlegt  
Compressor dismantled

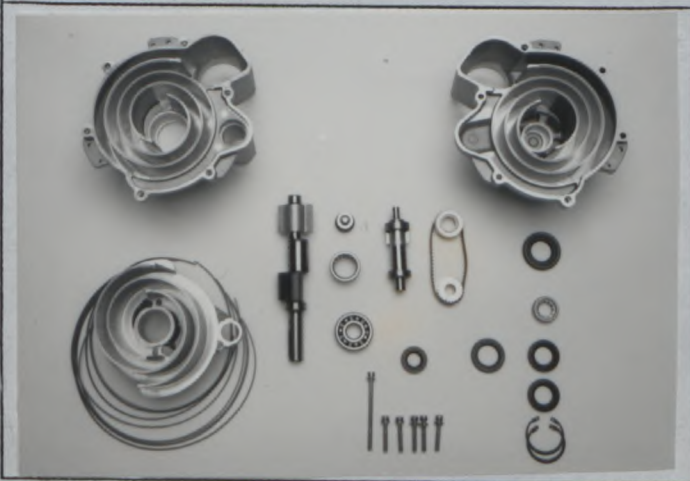

P) Einlaß zwischen Lader und der Atmosphäre  
Inlet between the compressor and the atmosphere



Zeichnungen  
Drawings

VII) Lufteintritt in das Verdichtergehäuse  
des Laders  
Air (gas) entry into the impeller housing  
of the compressor

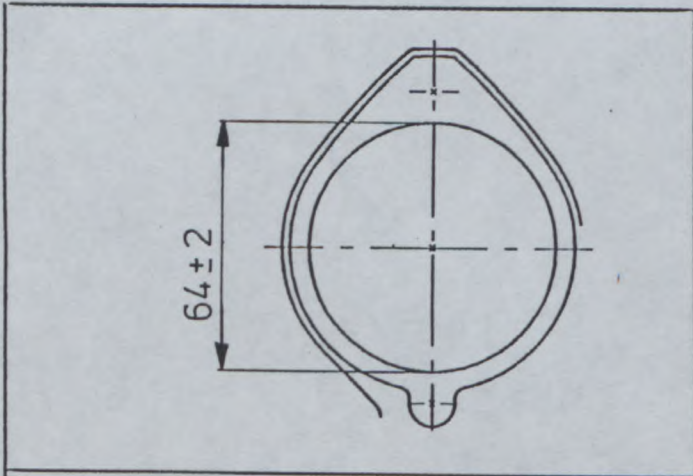

VIII) Luftaustritt aus dem Verdichtergehäuse  
Air (gas) exit from the impeller housing  
of the compressor

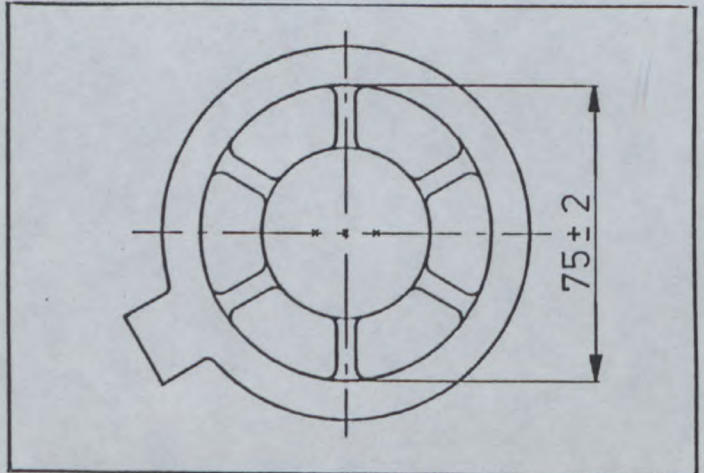

IX) Einrichtung zur Luftmengenregulierung  
Device regulation the air mass

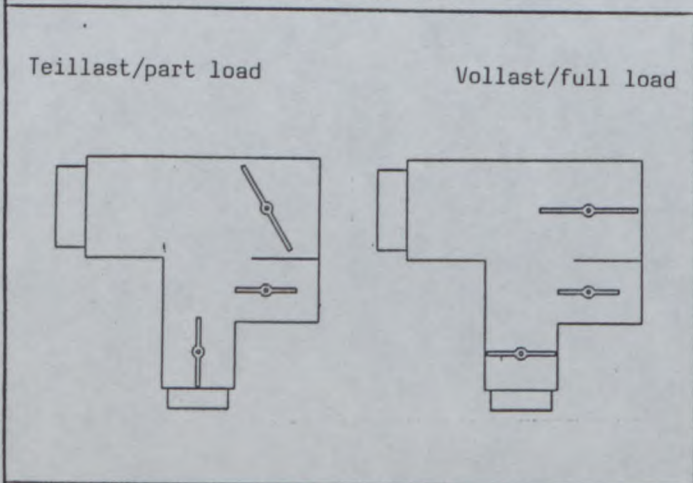

X) Kühlung der Ansaugluft  
Cooling of intake air

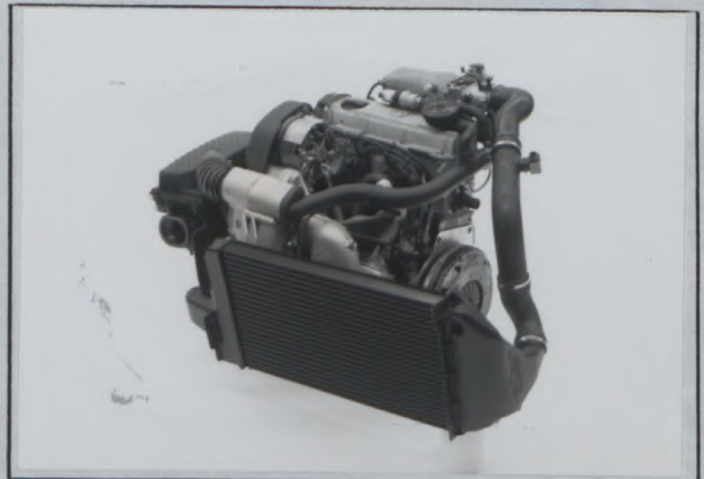

f) Antrieb des Laders:  
Charger drive:

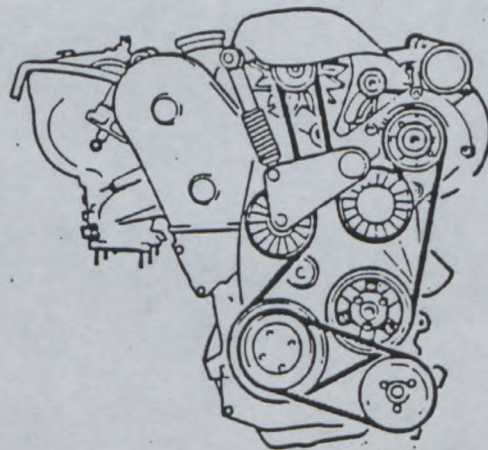
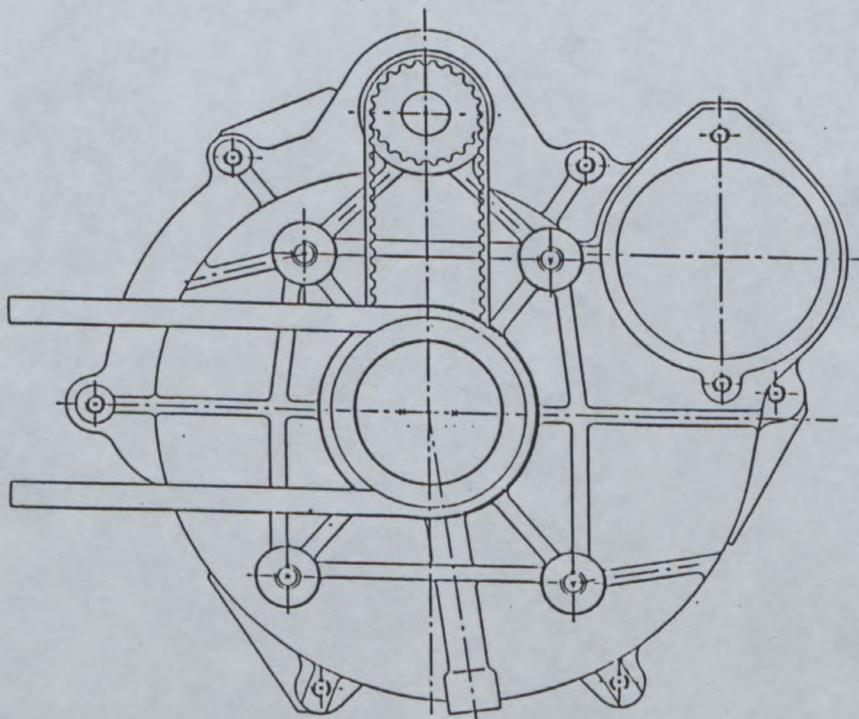

g) Kühlung der Ansaugluft: ja/~~nein~~  
Cooling of intake air: yes/~~no~~

g1) System: Luft-Luft Kühlung  
System: air-air cooling

g2) Lufteinlass Durchmesser =  $64 \pm 2$  mm  
air inlet diameter

g3) Luftauslass Durchmesser =  $75 \pm 2$  mm  
air outlet diameter



# FÉDÉRATION INTERNATIONALE DU SPORT AUTOMOBILE

ONS Oberste Nationale Sportkommission für den Automobilsport in Deutschland GmbH

Homologation Nr.

**A - 5425**

Nachtrag Nr.  
Extension Nr.

**01 / 01 VO**

## Nachtrag zum offiziellen Testblatt der FISA

Form of extension to the official FISA-Homologation

- ET** Normale Weiterentwicklung des Typs: ab Fahrgestell -Nr.: \_\_\_\_\_  
Normal evolution of the type: as from chassis number:
- ES** Sportevolution  
Sporting evolution
- VF** Liefervariante  
Supply variant
- VO** Ausstattungsvariante  
Option variant
- ER** Berichtigung  
Erratum

Homologation gültig ab: 01 JAN 1991 in Gruppe: A  
Homologation valid as from in group

Hersteller: Volkswagen AG Modell und Typ: Golf GTi G 60  
Manufacturer Model and type

Seite od. Nachtrag Page or ext.	Artikel Art.	Beschreibung Description	Foto Photo
5	602	Hydraulische Kupplungsbetätigung - Alu - Ø 15 - 25 mm / Hydraulic clutch mechanism - Aluminium	1
6	603	Schaltbetätigung mit Seilzügen verstärkt auf Tunnel / Reinforced gearshift linkage, with cables, mounted on the tunnel	2
7	606	Verstärkte Antriebsgelekwellen / Reinforced driveshafts	3
7	701	Federbeinlagerung verstärkt, exzentrisch, einstellbar / Reinforced suspension strut mountings, excentrically adjustable	4
7	701	Querlenker vorn verstärkt mit Unibalgelenk / Reinforced front wishbones with unibaljoints	5 + 6
7	701	Radlagergehäuse vorn verstärkt mit 4 Stehbolzen / Reinforced front wheel bearing housings with 4 wheel studs	7
7	701	Zentralverschluß / Centre wheel lock	8
7	706	Stabilisator verstellbar / Adjustable anti-roll bar	9
8	803	Bremsbelüftung: Vorderachse / Brake cooling duct: Front axle	10



Marke Volkswagen  
 Make

Modell Golf GTi G 60  
 Model

Homologations Nr. A-5425  
 Homologation Nr.

Nachtrag Nr. 01/01VO  
 Ext. Nr.

Seite od. Nachtrag Page or ext.	Artikel Art.	Beschreibung Description	Foto Photo
8	803 b	Bremssystem mit 2 Hauptbremszylindern wahlweise ohne Servo mit Waagebalken verstellbar: Zylinder Ø von 12,0 mm bis 25,0 mm / Brake-system with two brake master cylinders and adjustable compensating bar, optionally without servo: cylinder Ø from 12.0 mm to 25.0 mm	11 + 12
8	803 c	Entfall: Brems-Servo-Anlage / Deleted: brake servo system	
8	803 d	Bremskraftregler im Fahrgastraum / Brake pressure regulation valve in passenger compartment	13
8	803	Schutzblech für Bremsscheibe / Protection plate for brake disc	14
8	803 h	Hydraulische Handbremse / hydraulic hand brake	15
8	803 h	Hydraulische Handbremse in Kombination mit mechanischer Betätigung / Hydraulic hand brake combined with mechanical linkage	16
8	803 h	Absperrventil anstelle Handbremse. Auf dem Tunhel / Cut-off valve instead of hand brake. Mounted on tunnel	17
8	803 h	Handbremssattel - mechanische Betätigung zusätzlich / Hand brake caliper - with additional mechanical linkage	18
9	804	Spurstangenköpfe - Unibal, wahlweise mit Distanzhülsen / Track rod ends - Unibal, alternatively with spacer sleeves	19
9	804	Bolzen mit Distanzhülsen zur Befestigung des Schwenklagers / Pins with spacer sleeves for securing the hub	20
9	804	Servolenkung - verstärkt mit geändertem Übersetzungsverhältnis 13,5 : 1 ± 2 Power assisted steering reinforced with modified ratio	21
9	804	Servopumpe verstärkt / Reinforced servo pump	22
9	804	Lenksäule verstärkt / Reinforced steering column	23
9	901 f	Belüftung im vorderen Drittel des Daches - 2 Klappen. Nur für Rallyes gültig / Two ventilation flaps in front of third of roof. Only valid for rallies	24



A-5425

Marke VOLKSWAGEN  
Make

Modell Golf GTi G 60  
Model

Homologations Nr. \_\_\_\_\_  
Homologation Nr.

Fotos  
Photos

Nachtrag Nr. 01/01V0  
Ext. Nr.

1



2



3



4



5



6



Marke VOLKSWAGEN  
Make

Modell Golf GTi G 60  
Model

Homologations Nr. A-5425  
Homologation Nr.

Fotos  
Photos

Nachtrag Nr. 01/01V0  
Ext. Nr.

7



8



9



10



11

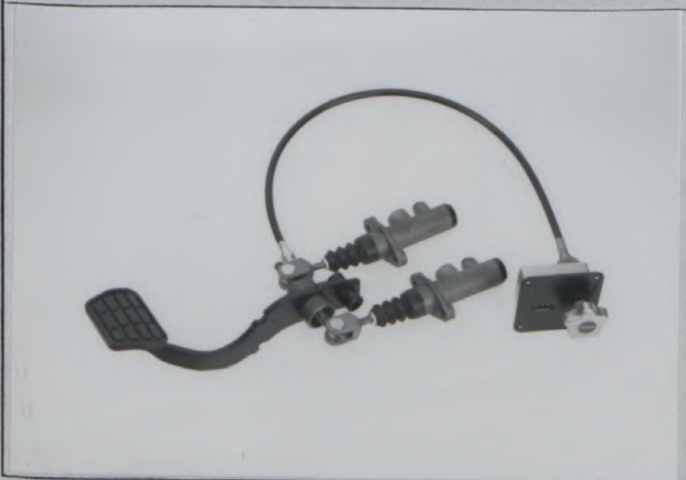

12





Marke VOLKSWAGEN  
Make

Modell Golf GTi G 60  
Model

Homologations Nr. A-5425  
Homologation Nr.

Fotos  
Photos

Nachtrag Nr. 01/01V0  
Ext. Nr.

13



14



15



16



17



18



Marke VOLKSWAGEN  
Make

Modell Golf GTi G 60  
Model

Homologations Nr. A-5425  
Homologation Nr.

Fotos  
Photos

Nachtrag Nr. 01/01V0  
Ext. Nr.

19



20



21



22



23



24



Marke VOLKSWAGEN

Modell Golf GTi G 60

Homologations Nr. A-5425  
Homologation Nr.

Nachtrag Nr. 01/01V0  
Ext. Nr.

Seite od. Nachtrag Page or Add.	Artikel Art.	Beschreibung Description
------------------------------------	-----------------	-----------------------------

803. Bremsen:  
Brakes:

e) Anzahl der Zylinder je Rad  
Number of cylinders per wheel

1) Bohrung  
Bore

g) Scheibenbremsen  
Disc brakes

1) Anzahl der Bremsbeläge je Rad  
Number of pads per wheel

2) Anzahl der Sättel je Rad  
Number of callipers per wheel

3) Material der Bremsättel  
Calliper material

4) Maximale Dicke der Scheibe  
Maximum disc thickness

5) Außendurchmesser der Scheibe  
Exterior diameter of the disc  $\pm 2$

6) Außendurchmesser der Belagfläche  
Exterior diameter of the shoes rubbing surface  $\pm 2$

7) Innendurchmesser der Belagfläche  
Interior diameter of the shoes rubbing surface  $\pm 2$

8) Länge der Beläge über Alles  
Overall length of the shoes  $\pm 2$

9) Belüftete Scheiben  
Ventilated disc

Vorn Front						Hinten Rear					
4						2/4					
von/from 36 mm bis/to 45 mm						von/from 30 mm bis/to 45 mm					
2						2					
1						1					
Aluminium						Aluminium					
von/from 24 mm bis/to 33 mm						von/from 10 mm bis/to 33 mm					
280	290	295	304	313	325	239	254	266	266	280	295
280	290	295	304	313	325	239	254	266	266	280	295
178	188	193	202	211	223	151	166	178	178	192	207
132						69			112		
ja/yes						nein/no			ja/yes		

Bremsscheiben vorne und hinten wahlweise; glatt, genutet, gebohrt  
Brake discs front and rear may be; even, grooved, cross drilled



Marke VOLKSWAGEN  
Make

Modell Golf GTi G 60  
Model

Homologations Nr. \_\_\_\_\_  
Homologation Nr.

Fotos  
Photos

Nachtrag Nr. \_\_\_\_\_  
Ext. Nr.

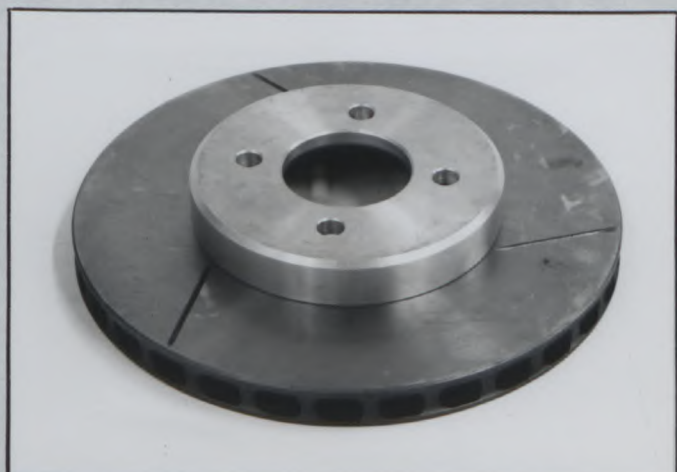
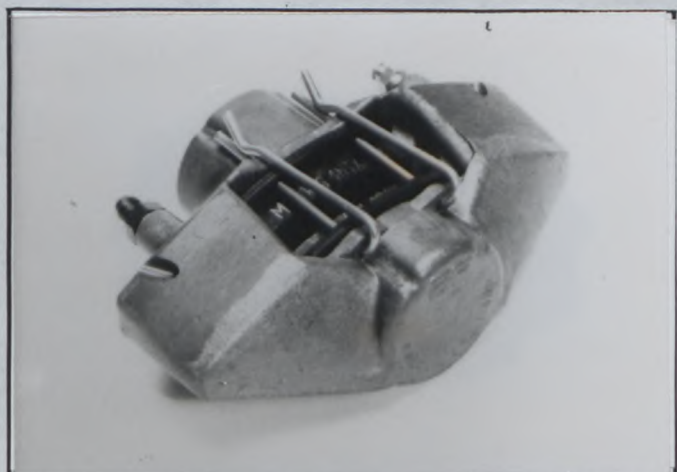
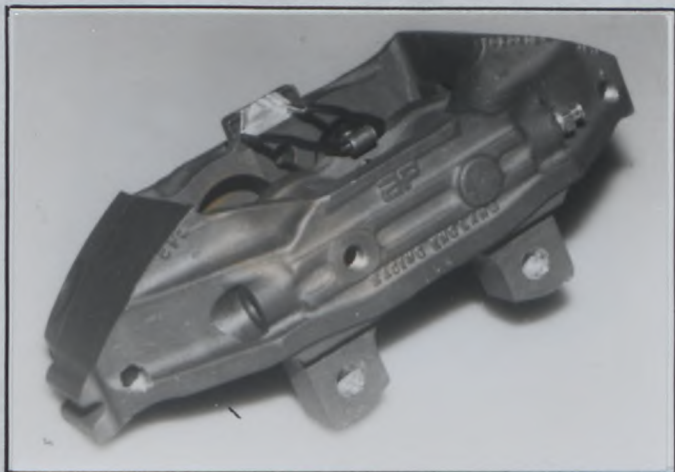

**A-5425**

**02 / 02 VO**

**Nachtrag zum offiziellen Testblatt der FISA**  
Form of extension to the official FISA-Homologation

**VO** **Ausstattungsvariante**  
Option variant

Homologation gültig ab **01 JAN. 1991** in Gruppe **A**  
Homologation valid as from in group

Fahrzeughersteller **VW** Modell und Typ **Golf GTi G 60**  
Manufacturer of the car Model and type

**Überrollbügel/-käfig**  
Rollbar/rollcage

Hauptbügel  
Main rollbar

Diagonalstrebe  
Longitudinal/diagonal strut

Vorderbügel  
Front rollbar

Bügelhersteller **Winfried Matter GmbH, Industriegebiet, D - 7523 Graben-Neudorf**  
Rollbar manufacturer

Material **25 CrMo 4 NBK Stahl** **25 CrMo 4 NBK / Stahl** **25 CrMo 4 NBK Stahl**  
Material

Außendurchmesser **40** mm **40** mm/**40** mm **40** mm  
Exterior diameter

Wandstärke **1.5** mm **1.0** mm/**1.0** mm **1.0** mm  
Wall thickness

Streckgrenze **60** kg/mm<sup>2</sup> **60** kg/mm<sup>2</sup>/**60** kg/mm<sup>2</sup> **60** kg/mm<sup>2</sup>  
Elastic limit

Zugfestigkeit **70 - 82** kg/mm<sup>2</sup> **70 - 82** kg/mm<sup>2</sup>/**70 - 82** kg/mm<sup>2</sup> **70 - 82** kg/mm<sup>2</sup>  
Tensile strength

Gesamtgewicht inkl. Befestigungsvorrichtungen **30.0** kg  
Total weight including fixings

Kompletter Überrollbügel/-käfig ausgebaut  
Complete rollbar/rollcage outside the car

*welded to the bodywork*



Hiermit wird bestätigt, daß der beschriebene Überrollbügel/-käfig den Anforderungen des Anhangs J der FISA entspricht, insbesondere in Bezug auf seine Befestigungen, Verbindungen und Beanspruchungswerte.

We certify that the present rollbar/rollcage complies with the conditions of the FIA Appendix J, in particular with regard to its attachments, its connections and its stress resistances.

Unterschrift des Fahrzeugherstellers  
Signature of the car manufacturer representative

*[Handwritten signature]*



Marke VW  
Make

Modell Golf GTi G 60  
Model

Homologation Nr. A-5425  
Homologation Nr.

02/02/80

Fotos oder Zeichnungen der Befestigungen an der Karosserie:  
Photos or drawings of the attachments on the Body:

Nachtrag Nr. \_\_\_\_\_  
Ext. Nr.

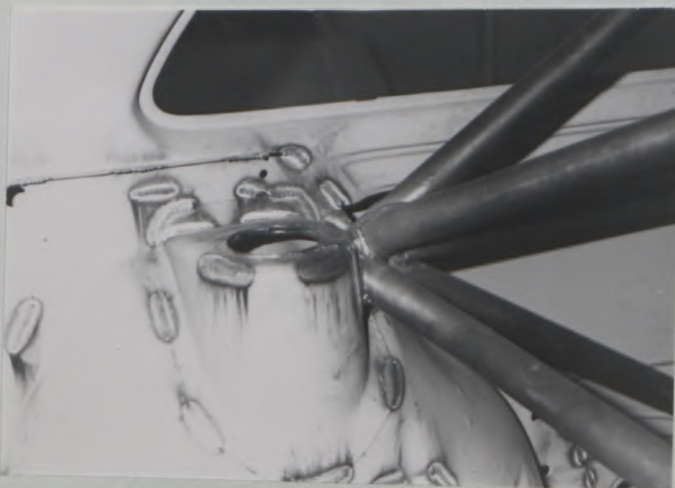
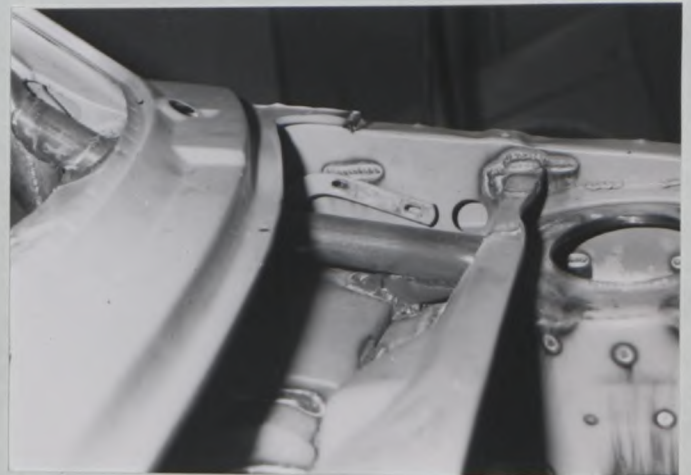
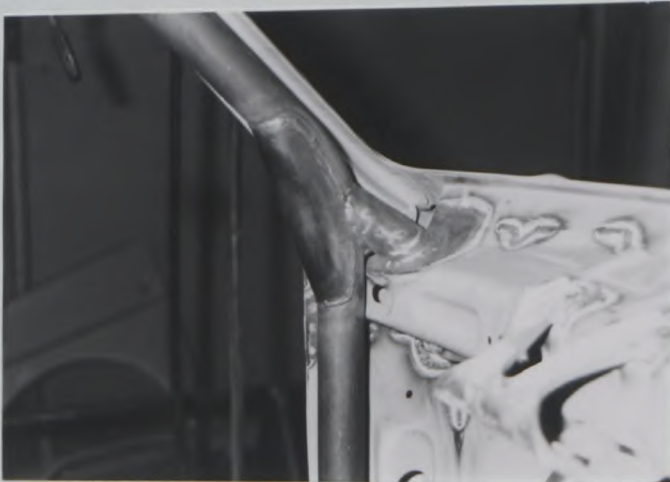

Marke W  
Make

Modell Golf GTi G 60  
Model

Homologation Nr. A-5425  
Homologation Nr.

Nachtrag Nr. 02/02V0  
Ext. Nr.

Fotos oder Zeichnungen der Befestigungen an der Karosserie:  
Photos or drawings of the attachments on the Body:

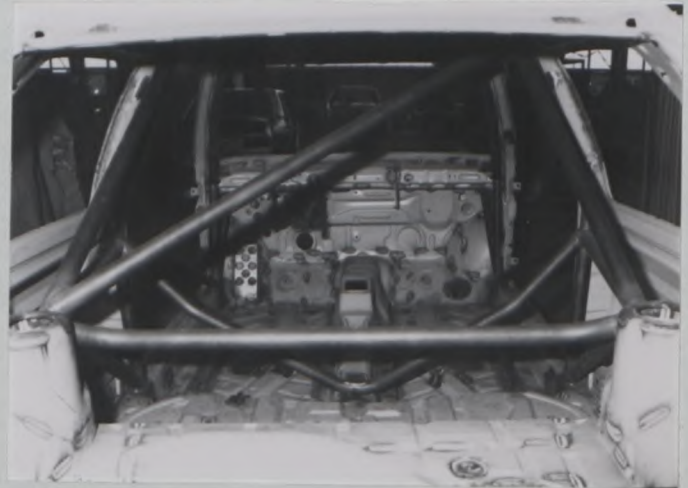
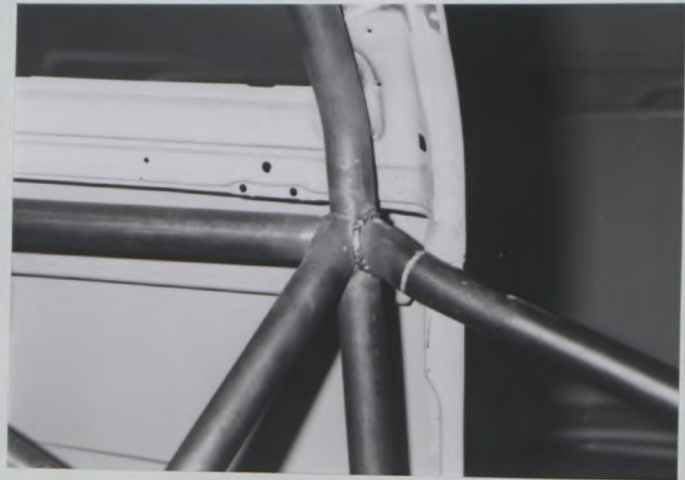
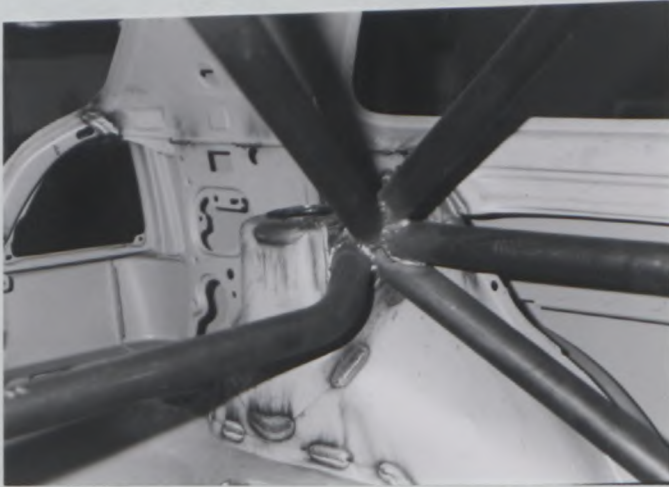

FEDERATION INTERNATIONALE DU SPORT AUTOMOBILE

CERTIFICAT DE PRODUCTION  
PRODUCTION CERTIFICATE

Constructeur ..... VOLKSWAGEN AG  
Manufacturer

Date ... 29.06.1990 .....

Modèle de voiture ..... Golf GTI G 60  
Car Model

Type ou désignation commerciale  
Type or commercial designation

N° d'homologation .....  
Homologation N°

.....19.....

Nature de l'extension .....  
Nature of the extension

A-5425

PRODUCTION

Mois/Année Month/Year	Nombre Number
--------------------------	------------------

Je soussigné certifie que la production mentionnée ci-contre s'entend pour des voitures entièrement terminées, identiques et conformes à la fiche d'homologation présentée pour ce modèle.

I hereby certify that the production indicated opposite concerns cars which are entirely completed, identical and in conformity with the homologation form submitted for the said model.

1 Feb. 1990	310
2 März 1990	1120
3 Apr. 1990	1340
4 Mai 1990	1490
5 Juni 1990	1410
6	
7	
8	
9	
10	
11	
12	
TOTAL	5670

Signature .....

Fonction ..Produktmarketing.VW.Pkw  
Position

VOLKSWAGEN AG

Observations :  
Remarks : Group A + N