

FÉDÉRATION INTERNATIONALE DE L'AUTOMOBILE

8 PLACE DE LA CONCORDE . PARIS

BULLETIN SPORTIF
MOTOR SPORT BULLETIN

N° 34 - Avril/April 1970

S O M M A I R E

- Communiqué de Presse.
- Régime des Championnats de la F.I.A. 1971.
- Coupe-circuit électrique.
- Rappel de la définition "Véhicule de Série".
- Championnat du Monde des Conducteurs.
- Liste additionnelle d'homologation n° 1970/4.
- Résultats provisoires des Championnats de la F.I.A. 1970.
- Calendrier Sportif International 1970.
- Calendrier International de Karting 1970.

*

* * *

COMMUNIQUE DE PRESSE -

Le Bureau de la C.S.I. s'est réuni le 17 Mars 1970 à Genève, sous la Présidence de Monsieur Maurice Baumgartner.

CANADIAN-AMERICAN CHALLENGE CUP

L'A.C.C.U.S./F.I.A. et le C.A.S.C. ont informé le Bureau de leur intention de demander à la C.S.I. d'accorder le statut de Championnat de la F.I.A. aux séries CAN-AM.

Le Bureau de la C.S.I. a très favorablement accueilli cette initiative des deux Autorités Sportives d'Amérique du Nord et, sous réserve de certains petits détails

qui restent à régler, le Bureau appuiera la demande des Etats-Unis et du Canada.

REGIME DES CHAMPIONNATS 1971

A part la modification du Championnat International des Marques en ce qui concerne la participation des voitures du Groupe 5 (Sport, de moins de 5 Litres, sans minimum de production), le Bureau ne proposera pas de changements fondamentaux aux Championnats, Trophées et Coupes de la F.I.A. pour l'année 1971.

Des précisions sur les modifications de détail au régime des Championnats, que le Bureau proposera à la C.S.I., seront publiées dans le Bulletin Sportif du mois d'Avril.

*

* *

- REGIME DES CHAMPIONNATS DE LA F.I.A. 1971 -

Aménagements prévus aux Règlements en vigueur

CHAMPIONNAT INTERNATIONAL DES MARQUES

Si des demandes d'engagement valables leur sont présentées, les organisateurs devront accepter au moins 7 voitures de Grand Tourisme Spécial. De plus, lors d'une épreuve déterminée, des points ne seront attribués pour la Coupe des Voitures de Grand Tourisme que si 5 voitures (au moins) de ce groupe ont effectivement pris le départ.

CHAMPIONNAT D'EUROPE DES VOITURES DE TOURISME

Les trois divisions de cylindrée seront définies comme suit :

Division	I =	0 à 1300 cm ³
"	II =	1300 à 2000 cm ³
"	III =	Plus de 2000 cm ³

Les organisateurs pourront réduire la durée de l'épreuve à 200 km minimum ou 1 h 20 pour les voitures de la Division I, si celles-ci courent séparément.

CHAMPIONNAT D'EUROPE DE LA MONTAGNE

Le régime actuel avec attribution d'un titre unique de Champion d'Europe est maintenu, mais les voitures seront réparties en 3 classes de cylindrée :

- 0 à 1000 cm³
- 1000 à 1600 cm³
- 1600 à 3000 cm³

.../... BP/RD

TROPHEE D'EUROPE DES CONDUCTEURS DE FORMULE 2

Les organisateurs qui retirent leur épreuve ou qui l'annulent sans une raison de force majeure reconnue par la C.S.I. seront tenus de verser au fond de prix commun, la cotisation prévue.

*

* *

- COUPE-CIRCUIT ELECTRIQUE -

Désormais obligatoire sur les voitures participant à des épreuves de vitesse sur circuit et à des courses de côte, ce dispositif a été imposé pour des raisons évidentes de sécurité. Or il se trouve que la réalisation de cet appareil pose parfois des problèmes délicats aux concurrents.

Consciente de ce problème, la Sous-Commission de l'Annexe "J" l'a étudié en collaboration avec une des plus grandes sociétés d'équipement électrique automobile.

Le résultat de cette étude est donné ci-après. Il consiste en un coupe-circuit à relais.

L'adoption de ce système n'est pas obligatoire. Il est publié à titre d'information et témoigne du souci de recherche de la C.S.I. dans ce domaine.

*

* *

- RAPPEL DE LA DEFINITION "VEHICULE DE SERIE" -

Afin d'éviter tout malentendu entre commissaires techniques et concurrents, il est rappelé que les voitures des Groupes 1 et 3 sont des voitures strictement de série. Les modifications que l'on peut y apporter sont explicitement mentionnées dans l'Annexe "J" à l'Article 257. Toute autre modification (telle que polissage, équilibrage etc.) est interdite, comme indiqué à l'Article 253 Q qui mentionne également les pénalités encourues.

*

* *

- CHAMPIONNAT DU MONDE DES CONDUCTEURS -

Des points ne seront attribués, en vue du Championnat du Monde des Conducteurs, et pour une épreuve déterminée, que si le conducteur a constamment conduit la même voiture pendant toute la durée de l'épreuve.

*

* *

THE HISTORY OF THE UNITED STATES

The history of the United States is a story of a young nation that grew from a small group of colonies to a powerful world superpower. It is a story of struggle, of triumph, and of the pursuit of the American dream.

THE FOUNDING FATHERS

The Founding Fathers were the men who created the United States. They were men of vision, of courage, and of conviction. They fought for the principles of liberty, justice, and equality under the law.

George Washington was the first President of the United States. He led the Continental Army to victory in the Revolutionary War and established the precedent of a peaceful transfer of power.

Thomas Jefferson was the author of the Declaration of Independence. He believed in the rights of man and the importance of education.

James Madison was the father of the Constitution. He believed in a strong federal government and the importance of a system of checks and balances.

THE WESTERN EXPANSION

The Western Expansion was a period of great discovery and growth. Americans moved westward in search of land, opportunity, and a better life. The frontier was the edge of civilization, and it shaped the American character.

THE CIVIL WAR

The Civil War was a conflict that tested the Union and the principles of the Constitution. It was a war of blood and fire, but it ultimately preserved the Union and ended slavery.

FIA

en collaboration avec DBA

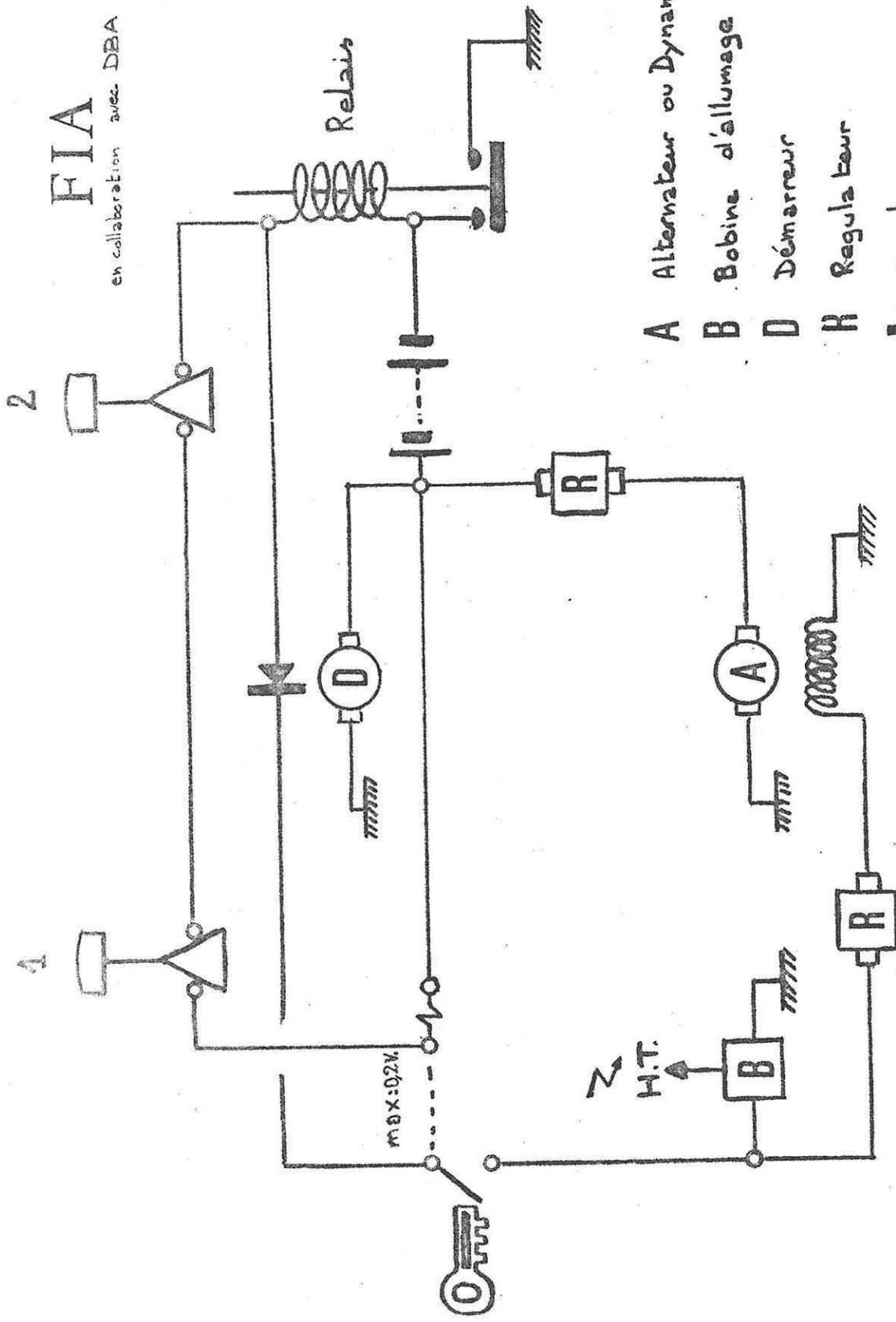

- A Alternateur ou Dynamo
- B Bobine d'allumage
- D Démarreur
- R Régulateur
- Diode
- Fusible 30A

1. 20V
 2. 20V
 3. 20V
 4. 20V
 5. 20V
 6. 20V

1. 20V
 2. 20V
 3. 20V
 4. 20V
 5. 20V
 6. 20V



1. 20V
 2. 20V
 3. 20V
 4. 20V
 5. 20V
 6. 20V

MOTOR SPORT BULLETIN

N° 34 - April 1970

CONTENTS

- Press Communiqué.
- F.I.A. Championship Regulations for 1971.
- Electrical Circuit breaker.
- Recall of the definition "Series Vehicle".
- World Championship of Drivers.
- Additional recognition list n° 1970/4.
- Provisional results of the 1970 F.I.A. Championships.
- 1970 International Sporting Calendar.
- 1970 International Karting Calendar.

*

* *

- PRESS COMMUNIQUE -

The C.S.I. Bureau met on 17th March, 1970, in Geneva, under the chairmanship of Mr. Maurice Baumgartner.

CANADIAN-AMERICAN CHALLENGE CUP

The A.C.C.U.S./F.I.A. and the C.A.S.C. have informed the Bureau of their intention to request the C.S.I. to grant F.I.A. Championship status to the CAN-AM series.

The C.S.I. Bureau very favourably welcomed this initiative of the two Sporting Authorities of North America, and, except for certain small details which still remain to be settled, the Bureau will whole-heartedly support the United States and Canada in their request.

REGULATIONS OF THE 1971 CHAMPIONSHIPS

Apart from the modifications of the International Championship for Makes as regards the participation of cars of Group 5, Sports cars of less than 5 Liters, without minimum production, the Bureau will not propose any fundamental changes to the F.I.A. Championships, Trophies and Cups for 1971.

Fuller information regarding the minor changes of the Championship regulations, which the Bureau will propose to the C.S.I., will be published in the April Motor Sport Bulletin.

*

* * *

- F.I.A. CHAMPIONSHIP REGULATIONS FOR 1971 -

Modifications for 1971 of the Regulations in force

INTERNATIONAL CHAMPIONSHIP FOR MAKES

If valid applications for entry are submitted to the organizers, they will have to accept at least 7 Special Grand Touring cars. Besides, for a determined event, points will be granted for the Grand Touring Car Cup only if at least 5 cars of this Group have effectively started.

EUROPEAN CHAMPIONSHIP FOR TOURING CARS

The three divisions of cylinder-capacity will be as follows :

Division	I	=	0 to 1300 c.c.
"	II	=	1300 to 2000 c.c.
"	III	=	over 2000 c.c.

The organizers may reduce the length of the event to 200 km minimum or 1 hour 20 for cars of Division I, if they run separately.

EUROPEAN HILL-CLIMB CHAMPIONSHIP

The current regulations, with the granting of a single title of European Champion, is maintained, but cars are divided into three classes of cylinder-capacities :

- 0 to 1000 c.c.
- 1000 to 1600 c.c.
- 1600 to 3000 c.c.

EUROPEAN TROPHY FOR FORMULA 2 DRIVERS

The organizers withdrawing their event or cancelling it without any reason of absolute necessity recognized by the C.S.I., will be obliged to pay their normal contribution to the common prize fund.

*

* * *

.../...

BP/RD

- ELECTRICAL CIRCUIT-BREAKER -

Now compulsory on cars participating in speed events run on circuits and in hill-climbs, this device has been necessitated by obvious motives of safety. Now, the practical application of this apparatus raises difficulties for the competitors.

Being aware of this, the Sub-Commission for Appendix "J" has studied the problem in co-operation with one of the biggest companies of automobile electrical equipment.

The result of this survey is given hereafter. It consists of a relay circuit-breaker.

The adoption of this drawing is not compulsory. It is published for information and shows the C.S.I. care for research in that field.

*

* *

- RECALL OF THE DEFINITION OF "SERIES-PRODUCTION VEHICLE" -

In order to avoid any misunderstanding between scrutineers and competitors, it is recalled that the cars of Groups 1 and 3 are strictly series-production cars. The alterations which may be effected on them are clearly mentioned in the Appendix "J" Art. 257. Any other modification (such as polishing, balancing, etc.) is forbidden, as indicated under Art. 253 Q, which also mentions the penalties incurred.

*

* *

- WORLD CHAMPIONSHIP OF DRIVERS -

Points will only be attributed for the World Championship of Drivers, for a determined event, if the driver has driven the same car during the whole event.

*

* *

VOITURES DE PRODUCTION HOMOLOGUEES

.....

MODIFICATIONS & ADDITIONS A LA LISTE GENERALE 1970

LISTE ADDITIONNELLE 1970/4

- HOMOLOGATIONS VALABLES A PARTIR DU 1er AVRIL 1970 -

GROUPE I - VOITURES DE TOURISME DE SERIE

ESPAGNE

SEAT 5334 850 Sport Coupé (903 cc)

ETATS-UNIS

CHEVROLET 5310 Camaro 350 - 1970 (5735 cc)

CHRYSLER 5337 Cuda 340 (5538 cc)

FRANCE

CITROEN 5338 DS 21 Injection (2175 cc)

SIMCA 5339 1301 S (1290 cc)

GRANDE-BRETAGNE

B.L.M.C. 5335 1300 GT (1275 cc)

FORD 5336 Capri 3 Litre (2994 cc)

ITALIE

AUTOBIANCHI 5340 A 112 (903 cc)

FIAT 5341 124. Sport Coupé 1600 (1608 cc)

JAPON

5342 Minica A100 (359 cc)
5343 Minica A101 (359 cc)
5344 Minica A101 G SS (359 cc)
5345 Colt Galant A51 (1289 cc)
5346 Colt Galant A52 (1499 cc)
5347 Colt Galant A52 GS (1499 cc)
5351 Colt 11S A82 SS (1088 cc)

TOYO-KOGYO 5348 Mazda 1200 MTK (1169 cc)
5349 Mazda 1200 STA (1169 cc)

U.R.S.S.

MOSKWITCH 5350 412 (1478 cc)

GROUPE II - VOITURES DE TOURISME SPECIALES

ETATS-UNIS

FORD	1589	Mustang Boss 302 (4955 cc)
	1590	Mustang Boss 429 (7031 cc)
	1591	Mustang Cleveland 351 (5752 cc)

GRANDE-BRETAGNE

B.L.M.C.	1587	Mini 1275 GT (1275 cc)
ROOTES	1588	Hillman GT Saloon (1724 cc)

JAPON

ISUZU	1592	Florian TS PA 20 SD (1584 cc)
	1593	Bellett 1600 PR50 SD (1584 cc)
	1594	Bellett 1600 GT PR91 (1584 cc)
	1595	Bellett 1600 OHC PR50 SD (1584 cc)

GROUPE III - VOITURES DE GRAND TOURISME DE SERIE

ALLEMAGNE FEDERALE

OPEL	3012	GT 1900 (1897 cc)
	3013	GT 1100 (1078 cc)

FRANCE

SIMCA	3018	1200 S (1204 cc)
-------	------	------------------

GRANDE-BRETAGNE

B.L.M.C.	3014	Midget MK III (1275 cc)
	3015	Sprite (1275 cc)
	3016	MG B (1798 cc)
	3017	MG B GT (1798 cc)

ITALIE

FIAT	3019	850 Sport Spider (903 cc)
LANCIA	3020	Fulvia Coupé 1.3S (1298 cc)
	3024	Fulvia Coupé 1.3HF (1298 cc)

JAPON

ISUZU	3021	117 Coupé PA 90 (1584 cc)
NISSAN	3022	Fairlady ZS 30 (1998 cc)
	3023	Datsun Sport 240 Z H(L) 530 (2394 cc)

- EXTENSIONS D'HOMOLOGATION -

V = Variante

E = Evolution normale du type

GROUPE I - VOITURES DE TOURISME DE SERIE

ALLEMAGNE FEDERALE

B. M. W.

5117/24/19V
GR. II

1600-2
- éléments de carrosserie allégés
- sièges
- tôle de protection
- supports d'amortisseurs et de pont AR
- embrayage

5258/8/6V
GR. II

2002
- éléments de carrosserie allégés
- supports d'amortisseurs renforcés
- embrayage

5268/3/3V
GR. II

2500
- éléments de suspension
- sièges
- tôle de protection
- embrayage
- freins

5308/1/1V
GR. II

2800
- tôle de protection
- suspension
- freins
- embrayage
- boîte de vitesses

5331/1/1V
GR. II

2002 TI
- lunette AR en plexi

FORD

5298/9/2E

Capri 2L3
- errata

5298/10/8V
GR. II

Capri 2L3
- capot moteur
- essuie-glace
- moyeu AR
- suspension AV
- ailes

.../...

N.S.U.	5114/9/4V GR. II	1000 TT - ailes élargies - glaces plexi - fixations capot moteur - grille de protection - sièges
	5226/9/5V GR. II	1200 TT - ailes élargies - glaces plexi - fixations capot moteur - grille de protection - sièges
OPEL	5170/4/4E	Commodore - boîte de vitesses - canaux d'admission. - carter moteur
	5170/5/1V	Commodore - boîte automatique - arbre à cames - carburateur
	5170/6/2V GR. II	Commodore - sièges - freins à disque - boîte de vitesses - extensions d'aile - plaque de protection - pont à action limitée
	5242/8/3E	Commodore GS - errata
	5242/9/6V	Commodore GS - arbre à cames
	5242/10/7V GR. II	Commodore GS - extensions d'aile - glaces plexi - freins à disque
VOLKSWAGEN	5191/3/2V GR. II	VW 1500 - culasse
<u>ETATS-UNIS</u>		
CHEVROLET	5310/1/1V GR. II	Camaro 70 - moteur 402 (6590 cc)
	5310/2/2V GR. II	Camaro 70 - moteur 454 (7442 cc)
CHRYSLER	5337/1/1V	Cuda - moteur 440 (7208 cc)

.../...

CHRYSLER 5337/2/2V Cuda
- moteur 426 (6976 cc)

FRANCE

CITROEN 5338/1/1V DS 21 Injection
- commandes hydrauliques

SIMCA 5263/4/2E 1000 Spécial
- errata
5264/5/2E 1501 S
- freins
- carburateur
- boîte de vitesses

GRANDE-BRETAGNE

B.L.M.C. 5026/6/4E Morris Mini
- modèle 70
- suspension
- glaces descendantes

5026/7/3V Morris Mini
GR. II - culasse
- soupapes

5027/6/4E Austin Mini
- modèle 70
- suspension
- glaces descendantes

5027/7/3V Austin Mini
GR. II - culasse
- soupapes

5028/19/6E Cooper S 1275
- culasse
- soupapes

5028/20/14V Cooper S 1275
GR. II - suspension

5284/4/1E Mini 1000
- modèle 1970
- glaces descendantes
- suspension

5284/5/4V Mini 1000
GR. II - culasse
- soupapes

FORD 5176/9/2E Lotus Cortina MK II
- tableau de bord
- volant

.../...

BP/RD

FORD	5211/33/32V	Escort GT - rapport de pont - commande d'embrayage - alternateur - soupapes
	5211/34/33V	Escort GT - échappement - jantes - pont à action limitée
	5213/18/17V	Escort Super - rapport de pont - commande d'embrayage - alternateur
	5214/19/18V	Escort de luxe - rapport de pont - commande d'embrayage - alternateur
	5256/24/23V	Escort - rapport de pont - commande d'embrayage - alternateur
	5302/6/6V	Capri 2000 Super - jantes 5"
ROOTES	5016/5/2E	Imp de Luxe - modèle 1970
	5016/6/4V GR. II	Imp de Luxe - vilebrequin traité - axes de transmission
	5016/7/5V GR. II	Imp de Luxe - tableau de bord
	5016/8/5V GR. II	Imp de Luxe - frein AV à disque
	5016/9/6V GR. II	Imp de Luxe - extensions d'ailes
	5022/4/2E	Chamois MK 2 - modèle 1970
	5022/5/3V GR. II	Chamois MK 2 - tableau de bord
	5022/6/4V GR. II	Chamois MK 2 - axes de transmission
	5022/7/5V GR. II	Chamois MK 2 - embrayage
	5022/8/6V GR. II	Chamois MK 2 - frein AV à disque

ROOTES	5022/9/7V GR. II	Chamois MK 2 - extensions d'aile
	5160/1/1E	Californian - modèle 1970
	5160/2/1V GR. II	Californian - axes de transmission
	5160/3/2V GR. II	Californian - embrayage
	5160/4/3V GR. II	Californian - tableau de bord
	5160/5/4V GR. II	Californian - frein AV à disque
	5160/6/5V GR. II	Californian - extensions d'aile
	5161/2/2E	Imp Sport - modèle 1970
	5161/3/1V GR. II	Imp Sport - éléments de carrosserie en plastique - tableau de bord
	5161/4/2V GR. II	Imp Sport - frein AV à disque
	5161/5/3V GR. II	Imp Sport - vilebrequin - axes de transmission
	5161/6/4V GR. II	Imp Sport - embrayage
	5161/7/5V GR. II	Imp Sport - extensions d'aile
	5134/5/2V GR. II	Hunter - embrayage - volant moteur
	5134/6/3V GR. II	Hunter - plaque de protection
	5136/1/1V GR. II	Vogue - embrayage - volant moteur
	5136/2/2V GR. II	Vogue - plaque de protection
	5230/3/3V GR. II	Sceptre - embrayage - volant moteur
	5230/4/4V GR. II	Sceptre - plaque de protection

VAUXHALL	5212/1/1E	Victor 1600 - arbre à cames - tubulure d'échappement
<u>ITALIE</u>		
FIAT	5110/7/5E	124 - errata
	5165/11/8E	124 Sport Coupé - canaux d'admission
	5166/6/5E	125 - errata
	5254/5/3E	125 S - errata
<u>INNOCENTI</u>		
	5291/2/2E	Mini Minor - modèle MK III
	5292/2/2E	Mini Cooper - modèle MK III
	5292/3/1V	Mini Cooper - tuyauterie échappement
<u>JAPON</u>		
HONDA	5234/1/1V	N 600 - frein AV à disque
<u>SUEDE</u>		
VOLVO	5313/1/1V GR. II	122 S - tôle de protection - suspension renforcée
	5314/1/1V GR. II	142 S - tôle de protection - suspension renforcée - protection réservoir - tableau de bord - caissons renforcés
<u>TCHECOSLOVAQUIE</u>		
SKODA	5311/1/1V GR. II	S100 - plaque de protection
	5311/2/2V GR. II	S100 - tableau de bord
	5311/3/3V GR. II	S100 - culasse
	5311/4/4V GR. II	S100 - frein AV

SKODA	5312/1/1V GR. II	S110 L - plaque de protection
	5312/2/2V GR. II	S110 L - tableau de bord
	5312/3/3V GR. II	S110 L - culasse
	5312/4/4V GR. II	S110 L - frein AV

GROUPE II - VOITURES DE TOURISME SPECIALES

ALLEMAGNE FEDERALE

B.M.W.	1585/1/1V	2800 CS - boîte de vitesses
DAIMLER-BENZ	1559/6/2E	300 SEL 6,3 - errata
N.S.U.	1488/7/3V	1000 TTS - ailes élargies - glaces plexi - grille de protection
OPEL	1568/2/2V	Rekord C-6 - extensions d'aile - vitres plexi - disques

ARGENTINE

CHRYSLER FEVRE	1574/3/3V	Dodge GT - boîte de vitesses
	1574/4/4V	Dodge GT - freins AR
PEUGEOT SAFRAR	1522/2/2V	404 - extensions d'aile - culasse
RENAULT IKA	1334/1/1V	Gordini - plaque de protection - freins à disque - direction
	1520/2/2V	Torino 380 W - disques - pont à action limitée - extensions d'aile - capots en plastique

GRANDE-BRETAGNE

B.L.M.C.	1523/3/1E	MG 1300 - modèle MK II
ROOTES	1490/1/1E	Stiletto - modèle 1970
	1490/2/1V	Stiletto - axes de transmission
	1490/3/2V	Stiletto - tableau de bord
	1490/4/2V	Stiletto - frein AV. à disque
	1490/5/4V	Stiletto - extensions d'aile
	1490/6/4V	Stiletto - embrayage
	1518/2/2V	Rapier - volant moteur - embrayage
	1518/3/3V	Rapier - plaque de protection

ITALIE

ABARTH	1486/10/5V	1000 Berlina - capot moteur
	1487/8/4V	850 TC - capot moteur
ALFA ROMEO	1576/4/2E	1750 GTAm - pédalier - servo frein
GIANNINI	1548/2/2V	590 GT - bielles

JAPON

TOYO-KOGYO	1541/2/2V	M10A - suspension renforcée - direction
	1541/3/3V	M10A - freins à disque
	1541/4/4V	M10A - plaque de protection

GROUPE III -- VOITURES DE GRAND TOURISME DE SERIE

ALLEMAGNE FEDERALE

PORSCHE	3011/1/1E	911 E-T - pont autobloquant - rapport de pont
---------	-----------	---

ITALIE

ALFA ROMEO	3009/1/1E	Spider 1750 - carrosserie - freins - moteur
FIAT	3007/1/1E	124 Sport Spider - canaux d'admission

GRUPE IV - VOITURES DE GRAND TOURISME SPECIALES

ITALIE

ABARTH	539/7/4V	1000 OTS - boîte 5 vitesses - pont autobloquant
--------	----------	---

GRUPE V - VOITURES DE SPORT

ALLEMAGNE FEDERALE

PORSCHE	250/2/1V	917 - carrosserie
---------	----------	----------------------

ITALIE

FERRARI	254/1/1E	512 S - errata
	254/2/1V	512 S - carrosserie

*

* *

- RESULTATS PROVISOIRES DES CHAMPIONNATS DE LA F.I.A. 1970 -

CHAMPIONNAT DU MONDE DES CONDUCTEURS DE F 1

(à l'issue du Grand Prix d'Afrique du Sud)

1. J. BRABHAM	9
2. D. HULME	6
3. J. STEWART	4
4. J.P. BELTOISE	3
5. J. MILES	2
6. G. HILL	1

COUPE INTERNATIONALE DES CONSTRUCTEURS DE F 1

(à l'issue du Grand Prix d'Afrique du Sud)

1. BRABHAM-FORD	9
2. Mc LAREN-FORD	6

.../... BP/RD

3. MARCH-FORD	4
4. MATRA	3
5. LOTUS-FORD	2

CHAMPIONNAT INTERNATIONAL DES MARQUES

	<u>Daytona</u>	<u>Sebring</u>	<u>TOTAL</u>
1. PORSCHE	9	6	15
2. FERRARI	4	9	13
3. ALFA ROMEO		4	4
4. MATRA		2	2

COUPE INTERNATIONALE DE GRAND TOURISME

	<u>Daytona</u>	<u>Sebring</u>	<u>TOTAL</u>
1. CHEVROLET	9	9	18
2. PORSCHE	3		3
3. B.L.M.C.	1		1

CHAMPIONNAT INTERNATIONAL DES RALLYES POUR MARQUES

	<u>Monte Carlo</u>	<u>Suède</u>	<u>San Remo Sestrières</u>	<u>E. African Safari *</u>	<u>TOTAL</u>
1. PORSCHE	9	9			18
2. ALPINE	4		9		13
3. DATSUN				9	9
SAAB		6	3		9
5. LANCIA	1		6		7
6. PEUGEOT				4	4
OPEL		4			4
8. FORD EUROPE	2				2
VOLVO				2	2
10. B. M. W.		1			1
FIAT			1		1
TRIUMPH				1	1

* Sous réserve de confirmation

CHAMPIONNAT D'EUROPE DES RALLYES POUR CONDUCTEURS

(A l'issue de Lyon-Charbonnières - Stuttgart - Solitude)

1. J.C. ANDRUET	13
D. STONE	13

3. W. BIEBIENGER	9	9. H. BEIN	6	15. Y. CASTEL	4
J. RAGNOTTI	9	S. DENIS	6	R. CHARRIERE	4
P. THIMONIER	9	H.C. MEHMEL	6	A. DIRAND	4
A. WARMOLD	9	B. PALAYER	6	H. KLEINT	4
7. J. HENRY	7	13. C. HALDI	5	G. KLAPROTH	4
F. SALDER	7	E. CHAPUIS	5	B. VAUTRIN	4
				etc.	

CHAMPIONNAT D'EUROPE DES VOITURES DE TOURISME

(A l'issue des 4 Heures de Monza)

<u>Division I</u>		<u>Division II</u>		<u>Division III</u>	
1. LESO-FARAONI	9	1. TRUCI-GHIGO	9	1. T. HEZEMANS	9
2. BERMAN-		2. COLZANI-CHIAPPARINI	6	2. MOHR-WERNER	6
STEFANELLI	6	3. POOKY-GIBI	4	3. CABELLA-DE	
3. TANDOI	4	4. GIONO-PORETTI	3	LEONIBUS	4
4. OFICINA-GRANO	3	5. CASATI	2	4. BECKER-PINTO	3
5. CAPRIOLI-AMLED	2	6. POKER-GALIMBERTI	1	5. HUBER-KELLENNERS	2
6. MAGRI-GATTA	1			6. SCHMID-HURLER	1

COUPE D'EUROPE DES CONSTRUCTEURS DE TOURISME

<u>Division I</u>		<u>Division II</u>		<u>Division III</u>	
1. ABARTH	9	1. ALFA ROMEO	9	1. ALFA ROMEO	9
				2. FORD EUROPE	6
				3. B. M. W.	2

TROPHEE D'EUROPE DE FORMULE 2

(A l'issue de la course de Thruxton)

1. D. BELL	9	4. D. QUESTER	3
2. R. WIDDOWS	6	5. G. REGAZZONI	2
3. A. WALKER	4	6. A. REID	1

FEDERATION INTERNATIONALE DE L'AUTOMOBILE

CALENDRIER SPORTIF INTERNATIONAL 1970

CIRCULAIRE ADDITIONNELLE N° 4

1er Avril 1970

AP. ja

CATEGORIE I : Epreuves de vitesse internationales

CATEGORIE N : Epreuves nationales à participation étrangère autorisée.

<u>DATE</u>	<u>PAYS</u>	<u>CAT</u>	<u>NOM DE L'EPREUVE</u>	<u>OBSERVATIONS</u>
4 avril	ETATS-UNIS	I	150 Miles - Sears Point (C-4200)	<u>Nelle inscription :</u> U.S.A.C. P.O. Box 24001 <u>Indianapolis, Ind.</u>
12 avril	AUTRICHE	N	Slalom à Hohenens	<u>Nelle inscription</u> Motorradsektion des V A T C Bahnhohplatz A-6850 - <u>DORNBIRN</u>
7 mai	LUXEMBOURG	N	Course de Côte du Luxembourg	<u>Nelle inscription :</u> (omise dans l'annuaire) Motor action 273, rue de Neudorf <u>LUXEMBOURG</u>

.../...

8/10 mai	ETATS-UNIS	I	Michigan Speedway	Nelle date : 8/9 mai Changement de Circuit Lime Rock Park Lime Rock, Connecticut
17 mai	ITALIE	N	23ème Coupe de l'Auto- drome de Monza (F.3)	<u>Nelle inscription</u> A.C. Corso Venezia 43 MILANO
23/24 mai	SUISSE	N	Course à Hockenheim (C-1300)	<u>Nelle inscription</u> A.C. Suisse - Section Bâle Barfuesserplatz 6 - CH-4000 BALE
24 mai	FRANCE	N	Course de Côte des Limouches	Nelle date : 3 mai
7 juin	ALLEMAGNE FED.	N	Auto-Cross Hamburg- Farmsen	<u>Nelle inscription :</u> Hamburger Motorsport-Club 2000 <u>HAMBURG</u> 54 Emmastrasse 8

.../...

13 septembre	AUTRICHE	N	Slalom à Hohenens	<u>Nelle inscription :</u> Motorradsektion des V A T C <u>Bahnhofplatz</u> A-6850 <u>DORNBIRN</u>
27 septembre	ETATS-UNIS	I	CAN-AM-Michigan Speedway (C-2)	Changement de Circuit : Donnybrooke, Brainerd Minnesota
4 octobre	AUTRICHE	N	Slalom à Hohenens	<u>Nelle inscription :</u> Motorradsektion des V A T C <u>Bahnhofplatz</u> A-6850 <u>DORNBIRN</u>
8 novembre	ETATS-UNIS	I	CAN-AM TEXAS Speedway (C-2)	Changement de Circuit Sears Point Int. Raceway Sonoma, California

.../...

R A L L Y E S

4/5 avril	FRANCE	Critérium Alpin	Nelle date : 11/12 avril
25/26 avril	ALLEMAGNE FED.	Rallye du Vin	Epreuve annulée
16/17 mai	ITALIE	Rallye de Côme	Epreuve annulée
12/13 septembre	ESPAGNE	Rallye du Sherry	Nelle date : 8/10 septembre
3/12 octobre	IRAN	Rallye Tehran-Dacca	Nelle inscription ; Touring & Automobile Club d'Iran, Khiaban Varzèche 37 TEHERAN

FEDERATION INTERNATIONALE DE L'AUTOMOBILE

27 mars 1970

CALENDRIER INTERNATIONAL DE KARTING

1 9 7 0

BP.ja

Circulaire Additionnelle n° 2

<u>DATE</u>	<u>PAYS</u>	<u>NOM DE L'EPREUVE</u>	<u>OBSERVATIONS</u>
5 avril	ALLEMAGNE FEDERALE	Prix du Printemps	<u>Organisateurs:</u> Scuderia München (G.K.C.D)/ A.V.D 8 - MUNCHEN 13. Knorrstrasse 135. Tel: 0811/3513019
12 avril	FRANCE	4 Heures à l' Américaine	<u>Organisateurs:</u> K.C. Saint-Germain M. FLEURY 12, avenue Paul- Doumer 78 - MONTESSON

-:-:-:-:-

