

FEDERATION INTERNATIONALE DE L' AUTOMOBILE

BULLETIN SPORTIF

.....

N° 79 - Février 1974

S O M M A I R E

	<u>Page</u>
- Jugement du Tribunal d'Appel de la FIA	1
- Classement définitif du Championnat du Monde des Rallyes 1973	7
- Liste des Pilotes de Rallyes prioritaires pour 1974	8
- Prescriptions communes aux Epreuves des 2 Championnats des Rallyes	9
- Rappel des dimensions maximum & minimum concernant la Formule 1	9
- Schémas de la F 1 1974	
- Annexe J : Adjonctions & Interprétations :	
- Réservoir de Sécurité ; Spécifications FTA	12
- Spécifications Techniques	12
- Liste d'Homologation Additionnelle 1974/2	16
- Calendrier International de Karting 1974 - Circulaire n° 1	
- Calendrier Sportif International 1974 - Circulaire n° 2	

FEDERATION INTERNATIONALE DE L' AUTOMOBILE

MOTOR SPORT BULLETIN

N° 79 - February 1974

C O N T E N T S

	<u>Page</u>
- Judgment of the FIA Court of Appeal	4
- Final classification of the 1973 World Rally Championship	7
- List of the 1974 FIA Seeded Rally Drivers	8
- Prescriptions common to the events of the two Rally Championships	9
- Recapitulation of the minimum and maximum dimensions in Formula 1	9
- Drawings of the 1974 F 1	
- Appendix J : Adjunctions & Interpretations :	
- Safety fuel tanks : FTA Specifications	14
- Technical Specifications	14
- Additional Recognition List 1974/2	16
- International Karting Calendar - Circular n° 1	
- International Sporting Calendar - Circular n° 2	

- JUGEMENT DU TRIBUNAL D'APPEL DE LA FIA -

Lors du déroulement du Rallye Autrichien des Alpes du 12 au 15 Septembre 1973 certains concurrents ont été lésés du fait :

- 1.- du déplacement d'un contrôle horaire par l'organisateur sans avertissement préalable.
- 2.- du blocage d'une des routes autorisées du rallye par une voiture appartenant au journaliste français Christian Vella, placée à cet endroit par le responsable du service Compétition Alpine Renault : Jacques Cheinisse.

A la suite de ces incidents, la firme BMW avait déposé une réclamation auprès de l'organisateur, puis un appel auprès de l'OeAMTC, puis un appel auprès du Tribunal International de la FIA.

Le Tribunal d'Appel International, réuni au siège de la Fédération Internationale de l'Automobile, à Paris, 8 Place de la Concorde, le 5 Février 1974, sous la présidence de Me GAY (Suisse), ayant pour assesseurs M. le Dr. A. ARIENZO (Italie), Me GOOR (Belgique), M. Vagn LOFT (Danemark), M. MILLS-BALDWIN (Grande-Bretagne), M. Thomas WEBB (Etats-Unis), après avoir entendu le Docteur SOCHE représentant l'OeAMTC, Mr. NEERPASCH représentant la firme BMW et le pilote TODT,

Statuant sur l'appel interjeté par la firme BMW et l'AvD à l'encontre d'une décision rendue par le Tribunal d'Appel National de l'OeAMTC en date du 18 Octobre 1973 ayant confirmé la disqualification de l'équipage n° 8 WARMBOLDT-TODT sur BMW participant au 44ème Rallye International des Alpes de l'OeAMTC du 12 au 15 Septembre 1973 en raison d'un écart volontaire et d'exécution de travaux d'entretien hors du parcours avec passages répétés interdits devant un poste de contrôle et ayant également confirmé la pénalisation encourue par le même équipage au contrôle n° 53 du fait du retard provoqué par la présence sur une portion étroite du parcours d'une voiture Citroën GS immatriculée W 460 602 placée en travers de la route, et qui l'obstruait,

Après en avoir délibéré

SUR LA RECEVABILITE DE L'APPEL :

Attendu qu'il résulte des documents produits que l'appel a été régulièrement interjeté dans le délai prescrit et qu'il est recevable,

AU FOND :

Attendu qu'il est établi tant par les pièces du dossier que par les déclarations à l'audience du Dr. SOCHE, de M. NEERPASCH et de M. TODT que le poste de contrôle n° 52 a été changé de place par rapport à celle qui était signalée au Roadbook et a été porté à un endroit se trouvant au delà d'un embranchement alors que les concurrents n'avaient nullement été prévenus de cette modification ;

Attendu que cette circonstance par rapport à la configuration des lieux est susceptible d'excuser le passage répété au carrefour d'un concurrent cherchant le poste où il devait pointer;

Attendu que l'écart hors du parcours pour permettre des travaux d'entretien au poste d'assistance BMW, bien qu'invoqué par les premiers juges n'est nullement caractérisé, les réparations ne pouvant sans risque grave pour les autres concurrents s'effectuer sur la route même de l'épreuve ou sur son bas-côté mais devant l'être au contraire à proximité, pour des raisons de sécurité évidentes plus particulièrement en montagne et sans que les concurrents puissent reprendre le parcours à un autre endroit que celui où ils l'avaient quitté;

Attendu que le Tribunal d'Appel International trouve dans les circonstances de la cause les éléments suffisants pour lui permettre d'annuler la disqualification prise à l'encontre de l'équipage n° 8;

Attendu en ce qui concerne la pénalisation encourue par ce même équipage au poste 53 provoquée par la présence du véhicule Citroën GS immatriculé W 460 602 obstruant une portion étroite du parcours, qu'il résulte des pièces du dossier et des témoignages qu'il contient que cette voiture avait été volontairement placée dans cette position, vitesse enclanchée, portes fermées dans le but avéré de retarder un ou plusieurs concurrents;

Attendu que cet acte s'avère avoir été réalisé volontairement et que ses conséquences auraient pu être d'une extrême gravité, qu'il est en outre anti-sportif, son ou ses auteurs présumés étant susceptibles d'encourir des poursuites judiciaires en cas d'accident ainsi, qu'en toute hypothèse, des sanctions éventuellement infligées par l'autorité sportive nationale dont ils peuvent dépendre;

Attendu que ne s'agissant nullement d'un cas de force majeure mais d'une tentative de fausser les résultats de l'épreuve, les pénalisations enregistrées au contrôle n° 53 à l'encontre de l'équipage n° 8 doivent être annulées.

PAR CES MOTIFS

Déclare recevable et bien fondé l'appel interjeté par la firme BMW et l'AvD à l'encontre du Jugement du Tribunal d'Appel National de l'OeAMTC en date du 18 Octobre 1973;

Infirme ladite décision

Et statuant à nouveau,

Annule la disqualification frappant l'équipage n° 8 ainsi que les pénalisations encourues au poste 53,

Dit que l'OeAMTC devra tirer les conséquences de cette annulation pour l'établissement du classement du 44ème Rallye International des Alpes organisé par lui du 12 au 15 Septembre 1973,

Transmet le dossier à l'examen de l'Autorité Sportive Nationale compétente pour sanctions éventuelles à l'encontre du ou des auteurs de l'obstruction volontaire de la portion étroite du parcours à l'aide du véhicule Citroën GS immatriculé W 460 602,

Fait masse des frais et dépens, dit qu'ils seront supportés par l'OeAMTC,

Ordonne le remboursement de la caution de 3 000 FF à la firme BMW.

Fait et prononcé à Paris, le 5 Février 1974.

°
° °

- JUDGMENT OF THE FIA COURT OF APPEAL -

During the running of the Alpine Austrian Rally, held between September 12th and 15th, 1973, various competitors were wronged on account of :

- 1.- the displacement of a time control by the organizer without previous notice.
- 2.- the blockade of one of the authorized roads of the rally by a car belonging to the French journalist Christian Vella, a car left in this position by the head of the Alpine Renault Competition Department : Jacques Cheinisse.

Further to these incidents, the BMW firm lodged a protest with the organizer, then an appeal to the OeAMTC, and finally an appeal to the International Court of the FIA.

The International Court of Appeal sitting at the Headquarters of the Fédération Internationale de l'Automobile, in Paris, 8 Place de la Concorde on 5th February, 1974, the Presiding Judge being Mr. E. GAY (Switzerland) and his assessors, Dr. A. ARIENZO (Italy), Mr. GOOR (Belgium), Mr. Vagn LOFT (Denmark), Mr. MILLS-BALDWIN (Great-Britain), Mr. Thomas WEBB (United-States), after hearing Dr. SOCHE representing the OeAMTC, Mr. NEERPASCH representing the BMW firm, and the driver TODT,

Dealing with the appeal lodged by the BMW firm and the AvD against a decision taken by the OeAMTC National Court of Appeal on 18th October, 1973, whereby team n° 8 WARMBOLDT-TODT on BMW, participating in the OeAMTC 44th International Rally of the Alps from 12th to 15th September 1973, was disqualified owing to a deliberate deviation and to repair work being carried out outside the course, with repeated and prohibited passages in front of the control post, and having likewise confirmed the penalization incurred by the same team at control post n° 53 owing to the delay caused by the presence on a narrow part of the course of a Citroën GS, registration n° W 460 602 placed across the road and obstructing it,

After deliberation

AS TO THE ADMISSIBILITY OF THE APPEAL

Whereas the documents produced prove that the appeal was properly lodged within the prescribed time notice and that it is admissible,

THE MERITS

Whereas it is established both by the documents in the file and by the statements made at the hearing by Dr. SOCHE, Mr. NEERPASCH and Mr. TODT that Control Post N° 52 had been changed as compared with

.../...

the place mentioned on the Roadbook and taken to another place located beyond a fork whereas the competitors had in no way been warned of the modification,

Whereas this circumstance in view of the configuration of the land is liable to excuse the repeated passage at the crossways of a competitor looking for the central post where he had to report,

Whereas the deviation from the course to allow for maintenance at the BMW assistance pit, though it was invoked by the first judges, was by no means characterized, as the repairs could not be carried out without a serious hazard for the other competitors on the very road of the event or on its shoulder, but on the contrary, had to be carried out close by, for obvious reasons of safety, particularly in a mountain district, and without the competitors being able to resume their course at any place other than the one where they had left it,

Whereas the International Court of Appeal finds in the circumstances of the case sufficient elements to allow it to quash the disqualification taken against team n° 8,

Whereas, regarding the penalization incurred by this same team at post 53, brought about by the presence of a Citroën GS vehicle, registration number W 460 602 obstructing a narrow part of the course, it results from the documents in the file and the witnesses' statements it contains that the car had deliberately been placed in that position, gears engaged, doors locked, with the established purpose of delaying one or several competitors,

Whereas it is established that this action was made deliberately and that its consequences might have been extremely serious, that furthermore it was unsportsmanlike, that legal proceedings could have been instituted in the event of an accident as well as, in this assumption, sanctions possibly inflicted by the National Sporting Authority under which they may come,

Whereas this was by no means a case of force majeure, but an attempt to vitiate the results of the event, the penalties recorded at Control Post n° 53 against team N° 8 must be cancelled,

ON THESE GROUNDS

Declares the appeal lodged by the BMW firm and the AvD against the judgment of the OeAMTC National Court of Appeal on 18th October, 1973 to be admissible and cogent,

Infirms said decision

And reviewing the judgment

Cancels the disqualification inflicted on team N° 8 and also the penalizations incurred at control post 53,

Declared that the OeAMTC will have to draw the consequences of said cancellation in order to establish the classification of the

44th International Rally of the Alps which it had organized from 12th to 15th September, 1973,

Forwards the dossier for examination by the Competent National Sporting Authority for possible sanctions against the author (or authors) of the deliberate obstruction of the narrow part of the course, thanks to the GS Citroën vehicle registered under n° W 460 602,

0eAMTC, Adds all legal costs, and declares they must be borne by the

firm. Orders the deposit of FF 3 000 to be refunded to the BWM

Pronounced in Paris, on 5th February, 1974

°
° °

RESULTATS DEFINITIFS DES CHAMPIONNATS DE LA FIA 1973
FINAL RESULTS OF THE 1973 F.I.A. CHAMPIONSHIPS

CHAMPIONNAT DU MONDE DES RALLYES 1973
1973 WORLD CHAMPIONSHIP FOR RALLIES

	Monte-Carlo	Suède	T a p	Safari	Maroc	Acropole	Pologne	1000 Lacs	Autriche	Italie	Press-on- Regardless	R A C	Corse	Total brut	TOTAL RETENU (*)
1. ALPINE	20	12	20		20	20			15	20		8	20	155	155
2. FIAT	4	8	10	(3)	6	15	20	(3)	(6)	10	6	(1)		92	79
3. FORD	10		2			4		20			10	20	10	76	76
4. VOLVO		2			2			15			15	10		44	44
5. SAAB		20						10	12					42	42
6. DATSUN	2			20							12			34	34
7. CITROEN			12		15	6								33	33
8. B M W		4							20			4		28	28
9. PORSCHE			8					12	4				3	27	27
10. TOYOTA									3		20			23	23
11. LANCIA	3	10								4				17	17
OPEL		1	4							2		6	4	17	17
13. WARTBURG							15							15	15
VOLKSWAGEN		6				8			1					15	15
15. PEUGEOT				12										12	12
16. MITSUBISHI				4		2								6	6
17. SKODA		3												3	3
18. AUDI NSU						1							1	2	2
ALFA ROMEO													2	2	2

Ce tableau tient compte du nouveau classement du Rallye Autrichien des Alpes, modifié à la suite de la décision du Tribunal d'Appel de la FIA, en date du 5 Février 1974.

This table takes into account the new classification of the Austrian Alpine Rally, modified following the verdict of the FIA International Court of Appeal on 5th February, 1974.

(*) Voir prescriptions générales / See general prescriptions.

LISTE DES PILOTES DE RALLYES PRIORITAIRES
LIST OF SEEDED RALLY DRIVERS

Après l'Arctic Rally et le Rallye Costa Brava / After the Arctic Rally and the Rally Costa Brava.

AALTONEN R.	SF	FERJANCS A.	H	NEYRET R.	F
ALEN M.	SF	FIorentINO B.	F	NICOLAS J.P.	F
ALFN		FISCHER		PINTO R.	I
ANDERSON O.	S	GRUNSTEIDL	A	PONNELLE	MA
ANDRUET J.C.	F	HAINBACH R.	D	PRESTON V.	GB
BABLER J.	E	HALDI C1.	CH	PIOT J.F.	F
BALLESTRIERI A.	I	HENDERSON		RAINIO T.	SF
BARBASIO S.	I	HOPFNER M. (Melle)	F	ROHRL W.	D
BEHRET G.	D	HUBACEK V.	CS	ROMAOZINHO F.	P
BISULLI	I	JANGER G.	A	RUSSLING K.	A
BLOMQVIST S.	S	JONES T.	USA	SMISKOL J.	USA
BOCHNICEK	A	JUNCOSA	E	STAEPELAERE	B
BOYCE W.	USA	KALLSTROM H.	S	STAWOWIAK	
CANELLAS S.	E	KINNUNEN L.	SF	THERIER J.L.	F
CARLSSON	SF	KULLANG A.	S	TOMINZ D. (Melle)	I
CLARK R.	GB	LAMPINEN S.	SF	TORDOFF J.	GB
CULMBACHER		LARROUSSE G.	F	TROMBOTTO L.	I
DAHN H.	D	LINDBERG H.	S	VALDEGARD B.	S
DARNICHE B.	F	MAAKINEN S.	SF	VERINI	I
DOLK		MEHTA S.	EAK	WALKER	USA
EKLUND P.	S	MIKKOLA H.	SF	WARMBOLD A.	D
FALL T.	GB	MUNARI S.	I	ZASADA S.	PL

- PRESCRIPTIONS COMMUNES AUX EPREUVES DES 2 CHAMPIONNATS DES RALLYES
PRESCRIPTIONS COMMON TO THE EVENTS OF THE TWO RALLY CHAMPIONSHIPS -

En raison de la crise énergétique, il est décidé de garder parmi les critères de qualification, le minimum de 50 partants ; cependant le chiffre de 15 pilotes étrangers et de 15 pilotes gradés n'est plus maintenu comme une obligation. Il sera cependant considéré comme élément d'appréciation pour les observateurs de la C.S.I.

On account of the fuel crisis, it has been agreed to maintain the minimum number of 50 entrants as a qualification criterion. The figure of 15 foreign drivers and 15 graded drivers will however no longer be maintained as a requirement. It will nevertheless be considered as an element of appreciation by the CSI observers.

°
° °

- RAPPEL DES DIMENSIONS MAXIMUM & MINIMUM CONCERNANT LA FORMULE 1
RECAPITULATION OF THE MINIMUM & MAXIMUM DIMENSIONS IN FORMULA 1 -

Il est rappelé que la limite hors tout de 100 cm à partir de l'axe des roues AR ne s'applique qu'aux éléments situés au-dessus du plan horizontal passant par le sommet des roues AR.

It is recalled that the overall maximum length from the axis of the rear wheels only applies to the elements situated above a horizontal plan, passing through the top surfaces of the rear wheels.

Voir croquis pages suivantes
See schemas on following pages :

Les cotes portées en NOIR sont les cotes MAXIMUM

Les cotes portées en ROUGE sont les cotes MINIMUM

Nota. Cotes en Cm

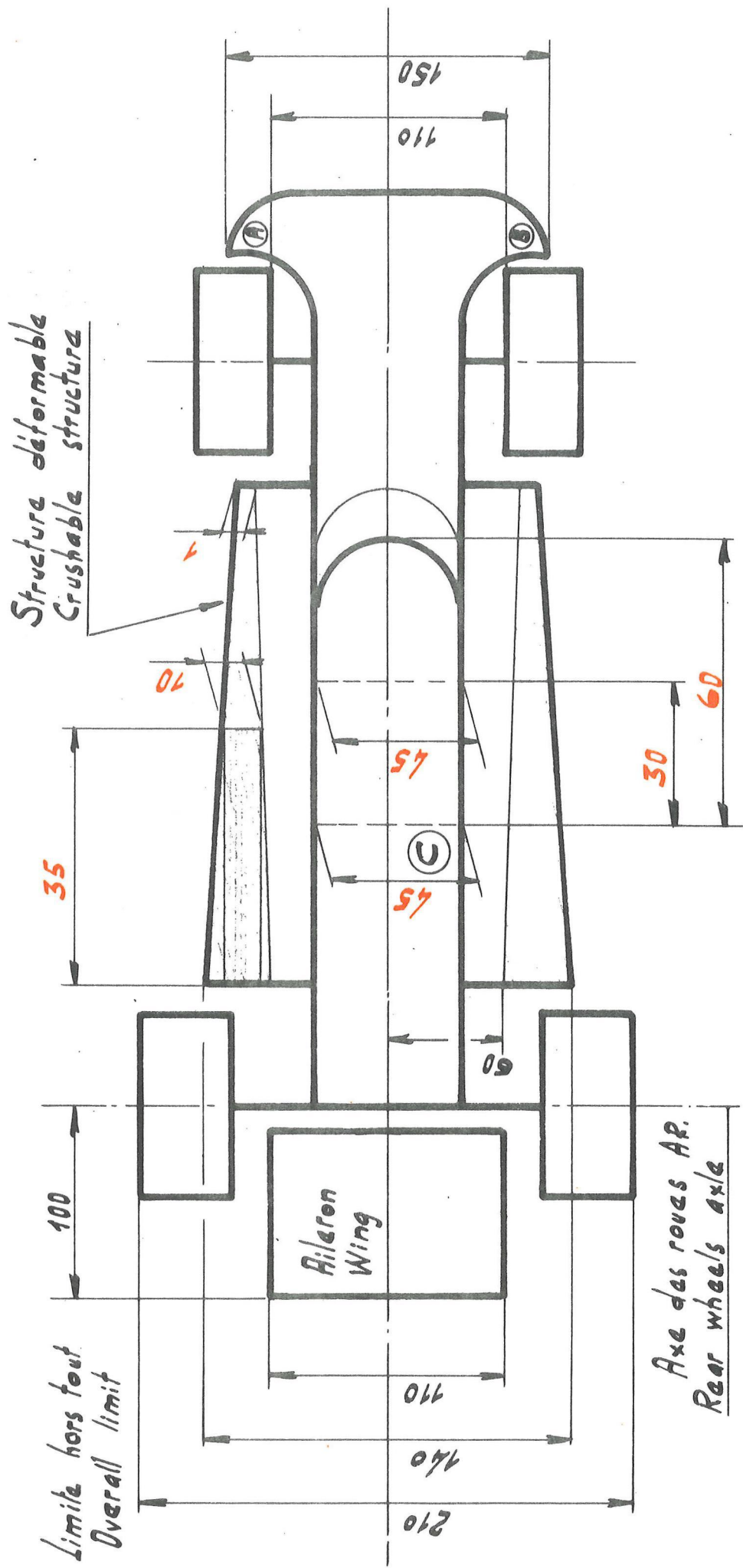

Ⓐ Ⓑ - Parties ne devant pas dépasser la hauteur de la jante Av.
Parts that must not protrude above level of front rims

Ⓒ - Point la plus reculé du siège - Most rearward point of seat

Nota. Coles en cm

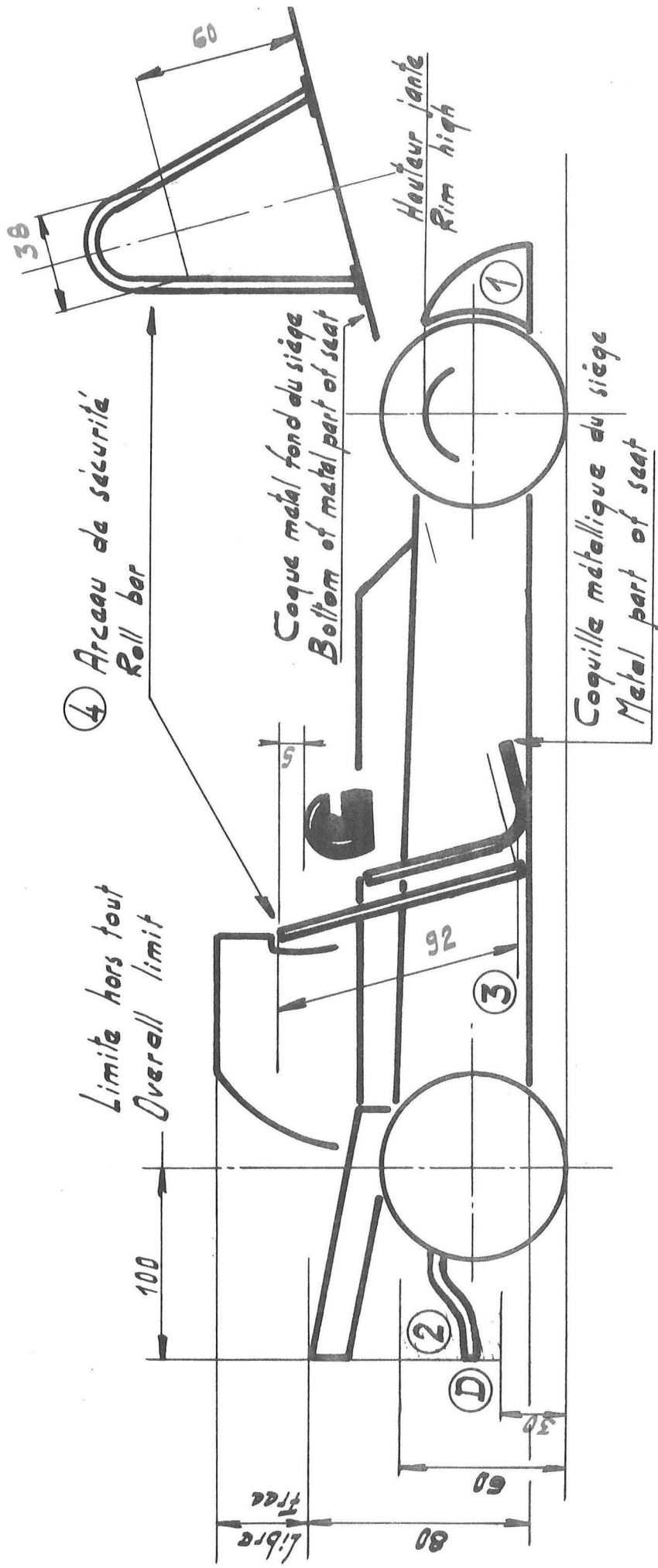

- ① Pour toute partie de plus de 110 de large - For all parts wider than 110
- ② Echappement - Exhaust
- ③ Fond de la coque de métal du siège - Bottom of the metal part of the seat
- ④ Arceau de sécurité - Roll bar
- ⑤ Dans le cas d'un échappement horizontal - In case of horizontal pipe

- ANNEXE J : ADJONCTIONS & INTERPRETATIONS -

Réservoir de Sécurité : Spécification F.T.A.

Validité : à partir du 1er Février 1974

Domaine d'application : le même que pour la Spécification FIA/Spec/FT3

Spécifications Techniques

1. Le réservoir doit être constitué de 3 zones :

(A) Zone extérieure :

Le liquide extincteur doit être logé à l'extérieur des cellules de carburant, autour du réservoir, de façon que la paroi du réservoir, en contact avec l'air, soit complètement léchée à l'intérieur par le liquide extincteur et jamais par le carburant.

(B) Zone du carburant :

Le carburant doit être contenu dans des cellules d'une capacité maximale de 2 litres ; les cellules communiquant entre-elles seulement pour permettre de remplir et vidanger le réservoir.

(C) Zone du liquide extincteur :

C'est la zone comprise entre chaque cellule de carburant et qui entoure les cellules mêmes avec le liquide extincteur.

2. Matériau du réservoir :

Le réservoir peut être réalisé en n'importe quel matériau : métal, plastique, caoutchouc.

Le matériau employé ne doit pas être fragile, afin d'éviter des ruptures causées par les vibrations de la voiture et du moteur.

3. A cause des vibrations, le réservoir, s'il n'est pas réalisé en caoutchouc ou autres matériaux élastiques, devra être suspendu par rapport au châssis au moyen de supports élastiques. (même type de supports que ceux habituellement utilisés pour les radiateurs d'eau).

4. Si le réservoir est réalisé en métal, il devra être soumis à un bain de résine epoxy F. 90 qui, en pénétrant dans les capacités réservées au produit extincteur et au carburant, empêchera d'éventuelles fuites dues à des porosités, soudures, etc...

5. Le bouchon de l'orifice de remplissage du liquide extincteur doit être

.../...

étalonné, comme les bouchons des radiateurs, de façon que, pour des pressions supérieures à 0,2 kg/cm² ou bien inférieure à - 0,2 kg/cm², l'excès de pression puisse s'échapper afin d'obtenir un nivellement entre les pressions intérieures et extérieures.

6. Le rapport minimum en volume entre le carburant et le liquide extincteur est le suivant :
30 litres de liquide extincteur pour 100 litres d'essence
7. Propriétés physiques du liquide extincteur :
 - Température minimale d'ébullition, à la pression de 1 kg/cm² : 45°C.

°
° °

- APPENDIX J : ADJUNCTIONS & INTERPRETATIONS -

FTA Specification Fuel Tank

Validity : As from February 1st, 1974

Applications : The same as for the FIA/Spec/FT3 Specification

Technical Specifications

1. The fuel tank should consist of three zones :

(A) Outside zone :

The extinguishing liquid should be located on the outside of the fuel cell, around the fuel tank, so the fuel tank partition in contact with the air should be entirely in contact on the inside with the extinguishing liquid and never with the fuel.

(B) Fuel zone :

The fuel should be contained in cells of a 2L maximum capacity; the cells communicating with each other only to permit the filling and the emptying of the fuel tank.

(C) Zone of the extinguishing liquid :

Is the zone situated between each fuel cell and which surrounds the cells with the extinguishing liquid.

2. Material of the fuel tank :

The fuel tank can be conceived in any material : metal, plastic, rubber.

The material used should not be fragile, so as to avoid any ruptures due to the vibrations of the car and the engine.

3. For reasons of vibrations, the fuel tank, if it is not made of rubber or of another elastic material, should be suspended from the chassis by means of elastic supports.
(of a type similar to those used for the water radiators).

4. If the tank is made of metal, it should be treated in an epoxy resin F 90 bath which, by penetrating the cavities intended for the extinguishing product and the fuel, will prevent any possible leakage due to porosity, welding, etc.

5. The cap of the refuelling orifice of the extinguishing liquid must be conceived like a radiator filler-cap, so that, should pressures exceed 0.2 kg/cm² or be inferior to -0.2 kg/cm², the excess of pressure may escape and permit a balance between the inside and outside pressures.

.../...

6. The minimum relation in volume between gas and extinguishing liquid is the following :
30 litres of extinguishing liquid for 100 litres of gas.
7. Physical characteristics of the extinguishing liquid :
 - Minimum ebullition temperature, under a pressure of 1Kg/cm² : 45°C.

°
° °

VOITURES DE PRODUCTION HOMOLOGUEES

LISTE ADDITIONNELLE D'HOMOLOGATIONS 1974/2
ADDITIONAL RECOGNITIONS LIST

NOUVELLES HOMOLOGATIONS / NEW RECOGNITIONS

VALABLES A PARTIR DU VALID AS FROM	1.2.74
---------------------------------------	--------

<u>(D) ALLEMAGNE Féd.</u>				<u>GROUPE 1</u>	
DAIMLER BENZ	5551	450 SLC			(4520)
NSU	5543	1200 cc			(1177)
				<u>GROUPE 2</u>	
AUDI	1659	80 GT			(1588)
				<u>GROUPE 3</u>	
PORSCHE	3060	911	(2687)	avec modèle Targa	
	3061	911 S	(2687)	avec modèle Targa	
	3062	911 SC	(2687)	avec modèle Carrera USA	

(E) ESPAGNE

Transfert du Groupe 2 en Groupe 1
Transfer from Group 2 to Group 1

SEAT	5548	1430/1600			(1592)
<u>(GB) GRANDE-BRETAGNE</u>				<u>GROUPE 3</u>	
BRITISH LEYLAND	3063	MGB GT V 8			(3532)

(F) FRANCE

				<u>GROUPE 1</u>	
PEUGEOT	5550	504 L			(1796)
RENAULT	5552	R 15 TL			(1289)
	5553	R 15 TS			(1565)
	5554	R 12 TS			(1289)

(J) JAPON

				<u>GROUPE 1</u>	
NISSAN	5549	Datsun 240 KGT			(2393)

(YU) YOUGOSLAVIE

GROUPE 1

Zastava 5547 1100 (1116)

NOUVELLES EXTENSIONS D'HOMOLOGATIONS / NEW RECOGNITION EXTENSIONS

(D) ALLEMAGNE Féd.

B M W	5258	2002	31/23 V	- Extensions d'ailes (Gr.2seult)
N S U	5543	1200cc	1/1V	- Taux compression
			2/1E	- Errata
			3/2E	- Carter huile
			4/3E	- Modèles 68
			5/4E	- Freins
			6/5E	- Moteur
			7/6E	- Culasse - Jantes - Culasse Arbres à cames
			8/7E	- Modèles 70
DAIMLER BENZ	5551	450 SLC	1/1V	- Protection inférieure - Pont autobloquant (gr.2 seult)
AUDI	1659	80 GT	1/1V	- Protection inférieure
			2/2V	- Extensions d'ailes
B M W	1648	30 CSL	10/8V	- Extensions d'ailes

(E) ESPAGNE

SEAT 5548 1430/1600 1/1V - BV 5 rapports (gr. 2 seult)

(F) FRANCE

RENAULT	5552	R 15 TL	1/1V	- Châssis auxiliaire renforcé
			2/2V	- Essieu AR - Tableaux de bord
			3/3V	- Renforts suspension
			4/4V	- Extensions d'ailes
			5/5V	- Suspension - Boîte de vitesses Renforts suspension - Freins - Embrayage
			6/6V	- Culasse - B.V. 5 rapports - Direction - Transmission - Freins - Châssis aux. renforcé

(Toutes ces extensions valables en gr. 2 seult)

	5553	R 15 TS	1/1V	- Châssis auxiliaire renforcé
			2/2V	- Renfort essieu AR - Tableau de bord

(F) Renault (suite/contd.)

5553	R 15 TS	3/3V	- Châssis auxiliaire renforcé - Renforts suspension
		4/4V	- Extensions d'ailes
		5/5V	- Embrayage - Bielle - Châssis auxiliaire renforcé
		6/6V	- BV 5 rapports - Suspension BV Renforts châssis - Direction Freins - Embrayage

(Toutes ces extensions valables en gr. 2 seulement)

5554	R 12 TS	1/1V	- Châssis auxiliaire renforcé
		2/2V	- Renforts châssis
		3/3V	- Renforts suspension
		4/4V	- Freins
		5/5V	- Freins
		6/6V	- Châssis auxiliaire Suspensions renforcées
		7/7V	- Transmission - Renfort châs- sis - Renfort suspension
		8/8V	- Culasse - Embrayage - BV 5 rapports - Support BV - Direction
		9/9V	- Extensions ailes AR
		10/10V	- Extensions ailes AV

(Toutes ces extensions valables en gr. 2 seulement)

(GB) GRANDE-BRETAGNE

CHRYSLER	5406	Avenger 1250	5/4V	- Renforts suspension - Radiateur huile - Suspension moteur - Pont autobloquant
----------	------	--------------	------	--

(J) JAPON

NISSAN	5549	Datsun 240 KGT	1/1V	- B.V. 5 Rapports
	5356	B 110	8/7V	- Cette extension, publiée dans la liste 1974/1 est supprimée. - This extension, published in the list 1974/1 is cancelled.

CALENDRIER INTERNATIONAL DU KARTING 1974

CIRCULAIRE N° 1

<u>Date</u>	<u>Pays</u>	<u>Classe</u>	<u>Epreuves</u>	<u>Observations</u>
<u>MAI</u>				
26/27	GB	E	Course à HEYSHAM HEAD	Morecambe & Heysham K.C. The Racing Circuit Heysham Head. Morecambe & Heysham, Lancs.
<u>JUILLET</u>				
9	GB	E	Course à Billown	Manx K.R.C. Ballamenagh Cottage. Abbeylands Douglas, Isle of Man.
11	GB	E	Course à Billown	- do -
12	GB	E	Course à Douglas	- do -
21	F	A	Match France Allemagne	Org.: ASK Montbéliard. M. B. Hazeman. Rue Sous bois. 25400 Taillecourt : Ligue Franche-Comté : M. E. Hecker 2 Pl. Jean Moulin. 25000 Besançon
<u>AOUT</u>				
31	D	A	Course à Neu Ulm	Epreuve annulée / Cancelled

FEDERATION INTERNATIONALE DE L' AUTOMOBILE

CALENDRIER SPORTIF INTERNATIONAL 1974

CIRCULAIRE N° 2

CATEGORIE (I+ Epreuves Internationales Libres / Full International Events
(I Epreuves Internationales / International Events

Formule 1	F1	Grand Tourisme	GT3	Formule Super V...	F/SV	Formule Tasman	F/T
Formule 2	F2	Grand Tourisme Spécial	GT4	Formule Ford	F/F	Formules A,B,C	F/A,F/B,F/C
Formule 3	F3	Sport	SP5	Formule India ..	F/INDY	Formules 5000	F/5000
Tourisme	TI	Course bi-place	2S7	Formule Libre	F/L	Stock Cars	T/SC
Tourisme Spécial	T2	Formule V	F/V	Formule Renault ...	F/R	Dragsters	DRG

EPREUVES DE VITESSE SUR CIRCUITS

<u>Date</u>	<u>Cat.</u>	<u>Pays</u>	<u>Nom de l'Epreuve</u>	<u>Observations</u>
5/6 Janv.	I	F	Ronde Hivernale Esso - Serre Chevalier	Annulé / Cancelled
2/3 Fév.	I	F	24 Heures sur glace Chamonix	Nelle date : 2/3 MARS
3 Fév.	I+	BR	Brasilia F1	Nelle inscription / New entry
2 Mars	I+	ZA	GP Afrique du Sud - Kyalami (Champ. du Monde des Conducteurs)	Nelle date : 30 MARS
10 Mars	I+	F	Dijon (Champ. d'Europe pour Voitures de Tourisme)	Nelle date : 20 OCTOBRE
10 Mars	I+	E	Grand Prix d'Estoril (Championnat d'Europe de F2)	Epreuve reportée à une date qui reste à déterminer / Reported to a date yet to be settled
27 Avril	I+	USA	Pennsylvania 500 - Pocono T/SC	Nelle inscr. Org.: United States Auto Club. Indianapolis, Ind.

.../...

Epreuves de Vitesse s/ circuits (suite) 2.

28 Avril	I+	USA	Virginia 500 - Martinsville (TSC)	Nelle insc.: Org.: NASCAR. P.O.Box "K". Daytona Beach, Florida 32015
4/5 Mai	I+	USA	Laguna Seca F/5000 Championship	Annulé / Cancelled
26 Mai	I+	I	Autodromo Casale F2	Nelle insc.: Org.: Autodromo Casale. Via Mameli 2/A. Casale Monferrato (15033)
2 Juin	I	I	Autodromo Casale	Nelle date : 16 JUIN
8/9 Juin	I	DDR	Autobahnringen Bautzen (F/L)	Nelle insc. Org.: ADMV der DDR Motorsport- club Bautzen. DDR 86 Bautzen. Kurt Pschalek-strasse 5 a.
22/23 Juin	I+	USA	Pocono 500 Qualifying F/INDY	Nelle inscr. Org.: United States Auto Club. Indianapolis, Ind.
23 Juin	I+	NL	GP Nederland - Zandvoort (Champt. du Monde des Conducteurs)	Nelle date : 22 JUIN
23 Juin	I+	B	Grand Prix de Zolder (Championnat d'Europe de F 2)	L'épreuve est retirée du Championnat mais reste au Calendrier International (I) Suppression : F2
30 Juin	I+	USA	Pocono 500 F/INDY	Nelle insc. Org.: United States Auto Club. Indianapolis, Ind.
30 Juin	I+	I	Grand Prix Loterie Monza	Annulation F 2 - Nouveau Groupe F 5000
27/28 Juil.	I	D	Course sur l'Aérodrome de Penzing	Annulé / Cancelled
18 Août	I	S	Ring Knutstorp	Nelle date : 15 SEPTEMBRE
25 Août	I+	C H	Grand Prix de Suisse - Hockenheim F1	Nelle insc. Org.: AC Wiesbaden - AC Suisse
1er Sept.	I+	F	Paul Ricard (Champt. d'Europe pour Voitures de Tourisme)	Annulé / Cancelled
1er Sept.	I+	I	Coupe AC Bologna	Annulé / Cancelled
14/15 Sept.	I	DDR	Frohburger Dreickrennen F/L	Nelle insc. Org.: ADMV der DDR. Motorsport- club Frohburger Dreick. DDR 7233 Frohburg Strasse des 7 Oktober 25
15 Sept.	I	I	Autodromo Casale F 3	Nelle date : 14 JUILLET
22 Sept.	I	I	Autodromo Casale F/5000	Nelle inscr. Org.: Autodromo Casale. Via Mameli 2/A. Casale Monferrato (15033)

.../...

12/13 Oct.	I+	USA	Laguna Seca (Championnat Can-Am) 2S7	Epreuve retirée du Championnat Can-Am Nouvelle appellation : Laguna Seca F/5000 Championship; Suppression 2S7 Nouveau groupe F/5000
27 Oct.	I+	B R	Interlagos SP5	Nouveau circuit : GOIANIA
4 Nov.	I+	B R	Rio de Janeiro F2	Annulé / Cancelled
11 Nov.	I+	B R	Brasilia F2	Annulé / Cancelled
18 Nov.	I+	B R	Goiania F2	Annulé / Cancelled
24 Nov.	I+	B R	Interlagos F2	Annulé / Cancelled

COURSES DE COTES, AUTOCROSS, RALLYCROSS, SLALOMS & DRAGSTERS

9/10 Mars	I	B	Course de côte de Fléron	Nelle date : 2/3 MARS
24 Mars	I	A	Bergrennen Müllacken	Annulé / Cancelled
15 Sept.	I	S	Rallycross de Ring Knutstorp	Nelle date : 18 AOÛT
22 Sept.	I	I	Course de côte Catania Etna	Annulé / Cancelled

R A L L Y E S

2/3 Février	D		Rallye "Heisser Schnee"	Annulé / Cancelled
8/10 Février	IRL		STP Galway Rally	Annulé / Cancelled
9/10 Février	B		Rallye Boucles de Spa	Nelle date : 9/10 MARS
9/10 Février	D		"Harz-Winterfahrt"	Annulé / Cancelled
21/24 Février	DDR		Pneumant-Rallye Pokallauf der Sozialistischen Länder	Nelle insc. Org.: ADMV der DDR. Motorsport- club Post Berlin, DDR 104 Berlin. Tucholskystrasse 19-21
23/24 Février	F		Rallye Neige & Glace	Nelle date : 9/10 MARS
2 Mars	D		Rallye Ostwestfalen	Annulé / Cancelled
22/24 Mars	D		Rallye Hanseatic	Nelle date : 28/30 JUIN
17/18 Mai	D		Rallye Hessen	Annulé / Cancelled

.../...

24/26 Mai	D	Rallye Wiesbaden-Deutschland-Rallye (Championnat d'Europe des Rallyes)	Nouvelle appellation : Rallye Hessen-Deutschland Rallye. Nouvel org.: ADAC-Hessen. 6 Frankfurt/M Schumannstr. 4-6. tél. 0611/740 111
9/13 Juillet	NZ	Heatway Rally (Champ. du Monde des Rallyes)	Annulé / Cancelled
13/15 Sept.	CDN	Criterium du Québec	Nelle inscr. Org.: C.A.S.L.L. C.P. 19. Station N. Montréal, Québec.
21/22 Sept.	D	"Westfalen/Lippe-Fahrt"	Nelle date : 6/8 SEPTEMBRE
3/6 Oct.	I	Rallye San Rémo (Championnat du Monde des Rallyes)	Nelle appellation : Rallye San Remo-Trophée FIAMM
19/20 Oct.	D	Chiemgau-Rallye	Annulé / Cancelled
