



S O M M A I R E

	<u>Page</u>
Communiqué de Presse . . . . .	1
Résultat des Elections à la C.S.I. . . . .	2
<u>Règlementations Sportives</u>	
- Minimum de temps d'essais . . . . .	3
- Formule Renault Europe . . . . .	3
<u>Règlementations "Sécurité"</u>	
- <u>Décisions relatives aux Circuits et à la Sécurité</u>	
. Systèmes d'Extinction . . . . .	4
. Filets de captage . . . . .	4
. Longueur Minimum des Circuits . . . . .	4
. Règlementation Internationale pour l'Examen Médical des Pilotes . . . . .	5
- <u>Licence Internationale de Pilote de la FIA</u> . . . . .	5
<u>Règlementations Techniques</u>	
- Formules Internationales - Nouvelle Règlementation . . . . .	6
- Voitures de Courses bi-places (Groupe 6). . . . .	10
- Préparation du Turbo Compresseur . . . . .	10
- Annexe "J" 76 Interprétations . . . . .	10
<u>Voitures de Production Homologuées</u>	
- Liste Additionnelle d'Homologations 1975/10 . . . . .	23
<u>Résultats Officiels des Championnats FIA 1976</u>	
- Championnat du Monde des Conducteurs F1 1975 . . . . .	25
- Coupe Internationale des Constructeurs de F1 . . . . .	26
- Championnat du Monde des Marques 1975 . . . . .	27
- Coupe FIA Intersérie 1975 . . . . .	30
- Coupe FIA Internationale des Conducteurs de F3 1975 . . . . .	31
<u>Pilotes Classés "GP"</u> . . . . .	28
<u>Pilotes Classés "LD"</u> . . . . .	29
<u>Activités de la C.I.K.</u>	
- Homologations . . . . .	I
- Résultat des Championnats et Coupes CIK 1975 . . . . .	I VERT
Calendrier des Epreuves CIK 1976	II
Calendrier International de Karting - Circulaire N° 7	
<u>Calendrier Sportif International 1975</u> - Circulaire N° 11	ROSE
<u>Calendrier Sportif International 1976</u>	

C O N T E N T S

	<u>Page</u>
Press release . . . . .	13
Elections Results . . . . .	14
<u>Sporting Regulations</u>	
- Minimum Practice Periods . . . . .	15
- Formula Europe Renault . . . . .	15
<u>Safety Regulations</u>	
- <u>Decisions concerning Circuits and Safety</u>	
. Extinguishing Systems . . . . .	16
. Catchfences . . . . .	16
. Minimum Circuit Lengths . . . . .	16
. International Regulations for the Medical Examination of Drivers . . . . .	16
- <u>FIA International Driver's Licence</u> . . . . .	17
<u>Technical Regulations</u>	
- International Formulae - New Technical Regulations . . . . .	18
- Two-seater Cars (Group 6) . . . . .	20
- Preparation of the Turbocharger . . . . .	20
- Appendix "J" 1976 - Interpretation . . . . .	20
<u>Additional Recognition List 1975/10</u> . . . . .	23
. World Championship for F1 Drivers 1975 . . . . .	25
. World Championship for Drivers 1975 . . . . .	26
. 1975 World Championship for Makes . . . . .	27
. FIA Interserie Championship 1975 . . . . .	30
. 1975 International FIA Cup for F3 Drivers . . . . .	31
. <u>"GP" graded Pilots</u> . . . . .	28
. <u>"LD" graded Pilots</u> . . . . .	29
<u>C.I.K. Activities</u>	
- Recognitions . . . . .	I
- Results of the 1975 CIK Championships and Cups . . . . .	I
C.I.K Events 1976 Calendar	II
International Karting Calendar - Circular N° 7	green
<u>International Sporting Calendar 1975</u> - Circular N° 11	pink
<u>International Sporting Calendar 1976</u>	

COMMUNIQUE DE PRESSE

Milan, le 6 Septembre 1975

L'Assemblée Plénière de la C.S.I., réunie à Paris au mois de Juin, a décidé de prendre toutes mesures utiles pour normaliser les relations entre les parties prenantes du Sport Automobile en Formule 1.

En conséquence, elle a désigné une Commission de Travail ad hoc qui devait remettre son rapport le 5 Septembre à Milan.

Après avoir examiné les diverses données du problème, cette Commission a soumis le projet suivant qui a été adopté par le Bureau de la CSI à Milan, ce 5 Septembre 1975.

" Il est créé un organisme consultatif appelé "Groupe Formule 1 " " de la Commission Sportive Internationale". Ce Groupe a pour " mission d'assurer la concertation dans l'étude de l'ensemble " des problèmes se rapportant à la Formule 1. " " "

" Il sera composé d'un Président et de représentants : " " "

- " 1) de la C.S.I. " "
- " 2) des organisateurs " "
- " 3) des constructeurs " "
- " 4) des sponsors " "
- " 5) des pilotes " "

" La représentation de chaque délégation sera assurée par deux " " titulaires. Le Bureau de la C.S.I. désignera parmi ses mem- " bres le Président du Groupe Consultatif. " "

La première réunion du Groupe Formule 1 de la CSI aura lieu au cours du mois d'Octobre.

- MESURES A COURT TERME CONCERNANT LA F1 -

Mise en application : Grand Prix d'Espagne (2/5/1976)

La CSI a poursuivi l'étude de solutions tendant à atteindre l'objectif qu'elle s'était fixé lors des réunions de printemps et qui était la diminution de la vitesse en virage des voitures de Formule.

Tandis que d'autres solutions plus élaborées sont à l'étude en vue d'une mise en application ultérieure, il a été décidé de geler les caractéristiques techniques actuelles des voitures tout en améliorant la protection du pilote.

A partir du premier G.P. européen (2 Mai 1976) les voitures de F1 devront obligatoirement être équipées de structures substantielles se prolongeant à l'avant des pédales, destinées à protéger les jambes et les pieds du pilote.

.../...

Un arceau de sécurité supplémentaire sera installé au niveau du tableau de bord de telle façon qu'une ligne imaginaire tirée depuis son sommet jusqu'au point le plus haut de l'arceau principal, passe au-dessus du casque du pilote normalement installé en position de conduite. Les radiateurs et tuyauteries d'huile devront être entourés d'une structure déformable de 10 mm d'épaisseur, une réglementation identique couvrant déjà les réservoirs d'huile. Les ailerons arrière seront déplacés vers l'avant de telle façon que le porte à faux total AR soit ramené de 1 mètre à 80 cm mesurés à partir du centre du moyeu de la roue AR.

Le porte à faux AV total qui n'est pas actuellement limité et qui atteint dans certains cas 130 cm sera désormais limité à 120 cm mesurés à partir du centre du moyeu de la roue AV.

La largeur maximum des roues AR équipées avec pneumatiques sera limitée à 21", le diamètre des jantes AR étant fixé à 13". La largeur hors tout des voitures qui n'était jusqu'alors pas limitée et atteignait des dimensions supérieures à 220 cm sera désormais limitée à 215 cm. La hauteur des prises d'air qui n'était pas limitée non plus et atteignait parfois des valeurs de l'ordre de 130 cm par rapport au point le plus bas de la structure suspendue de la voiture, sera limitée à 85 cm, le point le plus haut de l'entrée d'air ne pouvant excéder 80 cm mesurés par rapport au même plan de référence que précédemment.

Il a en outre été décidé de prolonger jusqu'en Décembre 1981 la validité de la réglementation concernant les moteurs.

Une action directe sera entreprise immédiatement auprès des fabricants de pneumatiques dans le but de résoudre au plus vite les problèmes existant dans ce domaine.

Les autres décisions concernant l'ensemble du sport automobile et notamment quelques points de détail relatifs aux formules 2 et 3 feront l'objet d'une publication dans le bulletin de la CSI de Septembre.

°  
° °

## RESULTAT DES ELECTIONS

### Congrès d'Octobre de la FIA 1975

L'Assemblée Générale de la FIA a procédé aux élections des pays tiers sortant de la Commission Sportive Internationale :

Ont été élus :

<u>Pays</u>	<u>Membres Titulaires</u>	<u>Membres Suppléants</u>
Etats-Unis	M. Thomas W. BINFORD	M. A. TRACY BIRD
France	M. Jean-Marie BALESTRE	M. Guy VERRIER
Grèce	M. Alex DARDOUFAS	M. A. CANELLOPOULOS
Suisse	M. Pierre de TOLEDO	Ing. C. SCHILD

.../...

Elections à la CSI 1975 (suite)

Autriche	M. le Dr. G. TIROCH	M. Peter SOCHE
Portugal	M. Cesar TORRES	M. Matos CHOVES

Ont été cooptés :

Argentine	M. J.M. FANGIO	M. J.M. BORDEU
Brésil	M. Charles NACCACHE	M. C.M. de MENDONCA, Jr.
Afrique du Sud	M. Warwick THORBY	M. Alex BLIGNAUT

L'Assemblée Plénière de la CSI a en outre procédé à l'élection de son Président :

M. Pierre UGEUX (Belgique)

de ses 3 Vice-Présidents :

M. J.M. BALESTRE	(France)
M. T. BINFORD	(U.S.A.)
Baron F.H. von HANSTEIN	(R.F. d'Allemagne)

et de quatre Membres du Bureau Directeur :

M. Michel BOERI	(Monaco)
M. Dean DELAMONT	(Gde-Bretagne)
M. R.J. HANNA	(Canada)
M. Alberto ROGANO	(Italie)

°  
° °

REGLEMENTATIONS SPORTIVES

- MINIMUM DE TEMPS D'ESSAIS -

A partir du 1er Janvier 1976, pour toutes les courses de Championnat, la durée des essais sera de 2 heures minimum, ce temps étant divisé en 2 parties égales par un intervalle minimum de 4 heures. Si les 2 séances d'essais sont organisées à des jours différents, chaque séance pourra être divisée et un intervalle minimum d'une heure sera prévu entre ces 2 parties, mais aucune séance d'essais ou division d'une séance ne pourra être inférieure à une durée d'une heure.

N.B. - Ceci ne s'applique ni aux Courses de côtes ni aux épreuves de Rallycross ou Autocross pouvant être incluses dans un éventuel Championnat.

- FORMULE RENAULT EUROPE -

La réglementation établie par la Fédération Française du Sport Automobile (FFSA) en application de l'Art. 298 du Code Sportif International, pour la Formule Renault Europe a été approuvée.

En conséquence, la Formule Renault Europe figure

.../...

dorénavant parmi les formules nationales enregistrées reconnues par la FIA.

Il est recommandé qu'elle se conforme aux décisions à court terme et aux décisions à long terme à la page 7 du présent bulletin sous le titre : mesures entrant en vigueur le 1er Mai 1976 et aux pages 7&10 sous le titre : mesures entrant en vigueur les 1er Janvier 1977 et 1978.

°  
° °

REGLEMENTATIONS "SECURITE"

- DECISIONS RELATIVES AUX CIRCUITS & A LA SECURITE -

Systèmes d'Extinction

L'Application de l'Article 267 de l'Annexe J 1975 (Article 253 d de l'Annexe J 1976) est reportée au 1er Janvier 1977 en ce qui concerne les voitures des formules nationales homologuées par la FIA.

Filets de Captage

Dans un système de filets installé devant des glissières, les filets ne doivent pas être installés à moins de 3 mètres de la glissière.

Longueur Minimum des Circuits

Le Tableau B de l'Annexe 2 des Critères de Sécurité de la CSI (page 307 de l'Annuaire de la FIA 1975, section verte) est modifié comme suit pour application à partir du 1er Janvier 1976 :

Championnat	Longueur Minimum en Km pour une Durée Maximum de :		
	2h45mn.	6 h.	12 h.
Marques	-	3,7	4,7
Sport	3,5	3,7	-
F 1	3,5	-	-
F 2	3,-	-	-
T, GT	3,-	3,2	4,-
F 3	2,-	-	-

.../...

Règlementation Internationale pour l'Examen Médical des Pilotes -

Nous désirons attirer l'attention des ASN et des organisateurs d'épreuves sur circuit sur l'importance de ces règlements, publiés au Bulletin N° 61, Juillet 1972 (voir également les Bulletins N° 80 & 88) et tout particulièrement sur les conditions obligatoires incluses dans la Section III concernant l'envoi à son ASN du certificat médical de tout pilote impliqué dans un accident.

- LICENCE INTERNATIONALE DE PILOTE DE LA FIA -

Les règlements énoncés ci-dessous seront applicables, à partir du 1er Janvier 1976, pour la délivrance des licences internationales.

Art. 1 - Généralités

1.1. La licence internationale de pilote de la FIA est valable, dans la catégorie de voitures pour laquelle elle est délivrée (voir § 3), pour toutes les compétitions de vitesse sur circuit reconnues par la FIA et est obligatoire pour ces épreuves.

Toutefois, le terme "épreuve" utilisé ci-dessus et dans les articles suivants, ne se rapporte pas aux courses de côtes, rallyes, autocross, rallycross, épreuves de vitesse des rallyes, slaloms, tentatives de records, ou épreuves pour voitures anciennes, même si elles sont partiellement ou entièrement courues sur circuits : la licence est également valable pour ces compétitions, mais non obligatoire. Il existe une licence FIA "Historique" spéciale pour les compétitions pour Voitures Anciennes. Les courses de dragsters, destinées à une catégorie de voitures bien particulières exigent une licence différente.

1.2. Les licences internationales de pilotes de la FIA pour les courses sur circuits sont soumises à toutes les règles en matière de licences internationales telles que stipulées dans le Code Sportif International de la FIA, chapîtres II et VIII.

Art. 2 - Conditions Minimum Requises pour les Pilotes

2.1. Le pilote doit être détenteur de

- a) la licence nationale de la catégorie supérieure en cours de validité conformément aux normes de son ASN et,
- b) d'un certificat médical international, deux documents que lui aura délivrés son ASN.

2.2. Le pilote doit avoir été classé dans au moins 5 épreuves au cours des 12 mois précédant sa demande, et avoir dans son dossier l'approbation d'un officiel qualifié de l'ASN de chacune de ces épreuves. Les épreuves de qualification devront avoir été courues dans la même catégorie de voitures que celle pour laquelle la licence est valable. (voir § 3).

2.3. Après obtention de la licence internationale, il doit participer à au moins une épreuve internationale par an, sinon il

.../...

devra donner satisfaction à son ASN au cours des essais de sa première épreuve.

- 2.4. Si un pilote ne participe pas à une compétition internationale pendant trois ans, il doit à nouveau satisfaire aux conditions requises au paragraphe 2 avant de recevoir sa licence.

### Art. 3 - Degrés des Licences

- 3.1. Les degrés de la licence internationale de pilote pour les courses sur circuits sont établis comme suit, suivant les catégories de voitures :

- A. F1 et Championnat USAC
- B. F2, Formule 5000, "Sprint" et "Midget" USAC, Groupe 6, Groupe 5 (2000 cm<sup>3</sup> et au-dessus)
- C. F3, Atlantic, Ford, V, Super-V, Renault et Formules de moindre importance.
- D. Groupes 1 à 4 et Groupe 5 (moins de 2000 cm<sup>3</sup>)

Un pilote peut prendre le départ soit avec la licence C, soit avec la licence D.

- 3.2. La spécification des catégories de voitures (Formules et Groupes) de chaque degré est sujette à révision, avec préavis d'un an, en cas de changement des règlements FIA qui affecterait les performances des voitures.
- 3.3. Un degré supérieur de licence est valable pour toute catégorie de voitures de moindre importance.
- 3.4. L'obtention du degré "A" sera autorisée seulement lorsque le pilote se sera classé parmi les 10 premiers ou les premiers 50%, (le critère le moins important devant être retenu) dans au moins 5 épreuves internationales de la catégorie B ou 10 de la catégorie C.

L'accession aux autres catégories sera sujette à une expérience d'un an dans une catégorie inférieure. Toutes les qualifications devront être obtenues dans des épreuves sur circuit.

La CSI se réserve le droit d'examiner le dossier de demande et de prendre la décision finale sur la délivrance de la licence.

°  
° °

### REGLEMENTATIONS TECHNIQUES

#### - FORMULES INTERNATIONALES - NOUVELLE REGLEMENTATION -

FORMULE 1 (Voir dessins pages 8 & 9 représentant les nouvelles dimensions des F1 et F2.)

.../...

Mesures entrant en vigueur le 1er MAI 1976

- 1) Porte à faux total AR : 80 cm (mesurés à partir du centre du moyeu des roues AR)
- 2) Porte à faux total AV : 120 cm (mesurés à partir du centre du moyeu des roues AV)
- 3) Largeur maximale de la roue AR complète : 21".  
(la roue complète doit passer entre deux plans verticaux distants de 21").  
Diamètre des jantes AR : 13".
- 4) Roues AV : libres dans la limite de largeur des roues AR.
- 5) Largeur maximale hors tout : 215 cm.
- 6) La largeur HT de toute la partie suspendue entre les roues AV et AR est fixée à 140 cm.
- 7) Carrosserie : aucun élément de la carrosserie, à l'exception de l'arceau de sécurité, ne peut dépasser en hauteur un plan horizontal situé à 80 cm au-dessus du point le plus bas de la structure entièrement suspendue de la voiture.  
Le point le plus haut de l'orifice de la prise d'air sera compris dans cette mesure. La hauteur totale de la prise d'air pourra dépasser cette dimension de 5 cm.
- 8) Une structure substantielle (par ex. arceau, etc...) devra être installée près du tableau de bord. Cette structure devra être telle qu'une ligne imaginaire tirée entre son sommet et le sommet de l'arceau de sécurité principal passe au-dessus du casque du pilote assis normalement à son volant.
- 9) Une structure substantielle devra se prolonger en avant des pédales.
- 10) Les tuyauteries d'huile devront être entourées d'une structure déformable de 10 mm d'épaisseur.
- 11) Les radiateurs d'huile devront être protégés par une structure déformable de 10 mm d'épaisseur. Aucune partie de la voiture contenant de l'huile ne pourra se situer en arrière du carter le plus en arrière (Boîte de vitesses ou différentiel).
- 12) La hauteur minimum concernant les sorties d'échappement est supprimée.
- 13) Aucune modification fondamentale des règlements généraux de la Formule 1 ne pourra intervenir avant 1978.
- 14) Stabilité des règlements concernant le moteur jusqu'au 31/12/81.

AUTRES FORMULES INTERNATIONALES (Dessins pages 8 & 9)

Mesures entrant en vigueur le 1/1/1977

- 1) Porte à faux AV : 100 cm (F2, F3)
- 2) Porte à faux AR : 80 cm (F2, F3)
- 3) Largeur HT  
F2 : 200 cm  
F3 : 185 cm

.../...

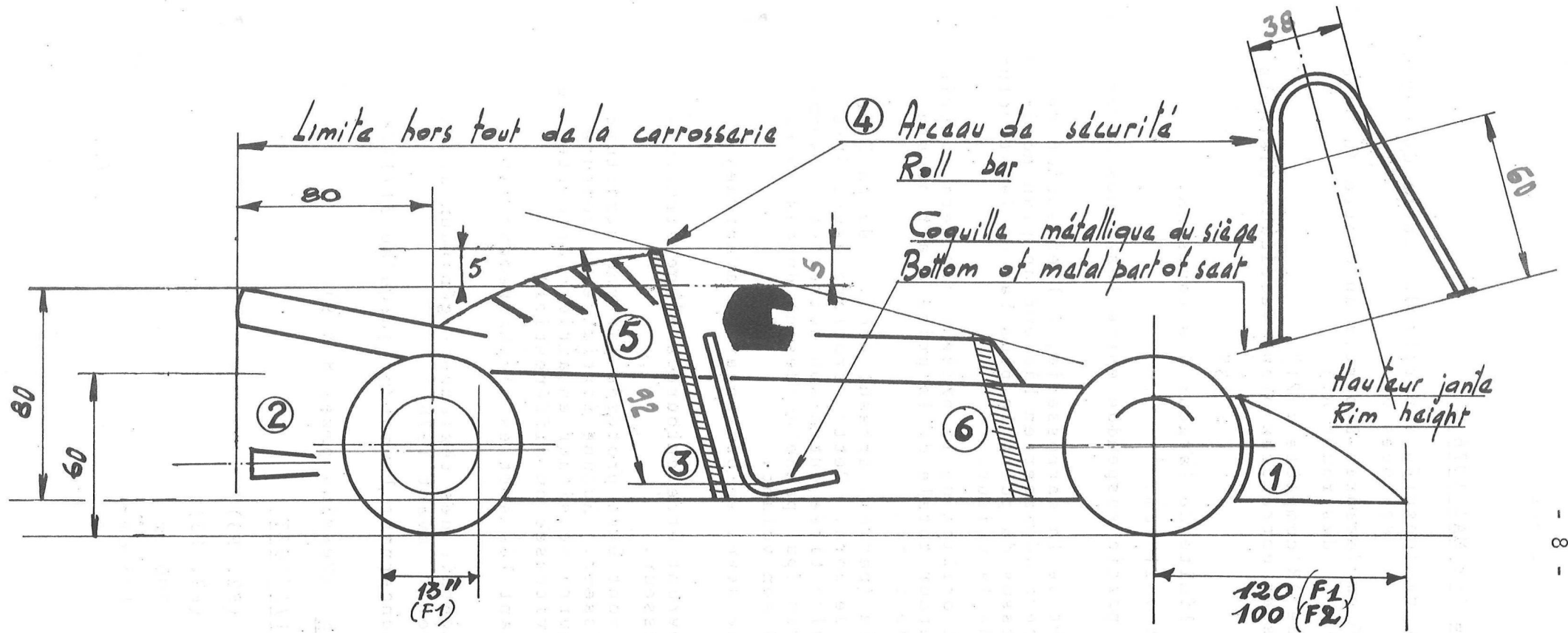

- ① - Pour toute partie de plus de 110 de large. For all parts wider than 110.
- ② - Echappement. Exhaust.
- ③ - Fond de la coque de métal du siège. Bottom of the metal part of the seat.
- ④ - Arceau de sécurité. Safety roll bar.
- ⑤ - Ouverture prise d'air comprise dans hauteur de 80. Air box opening included in height of 80cm.
- ⑥ - Structure Substantielle - Substantial Structure - (F1 seulement - F1 Only)

Nota : Les chiffres en rouge représentant des dimensions minimales  
 Red figures are minimum dimensions.  
 Cotes en cm . Dimensions in cm.

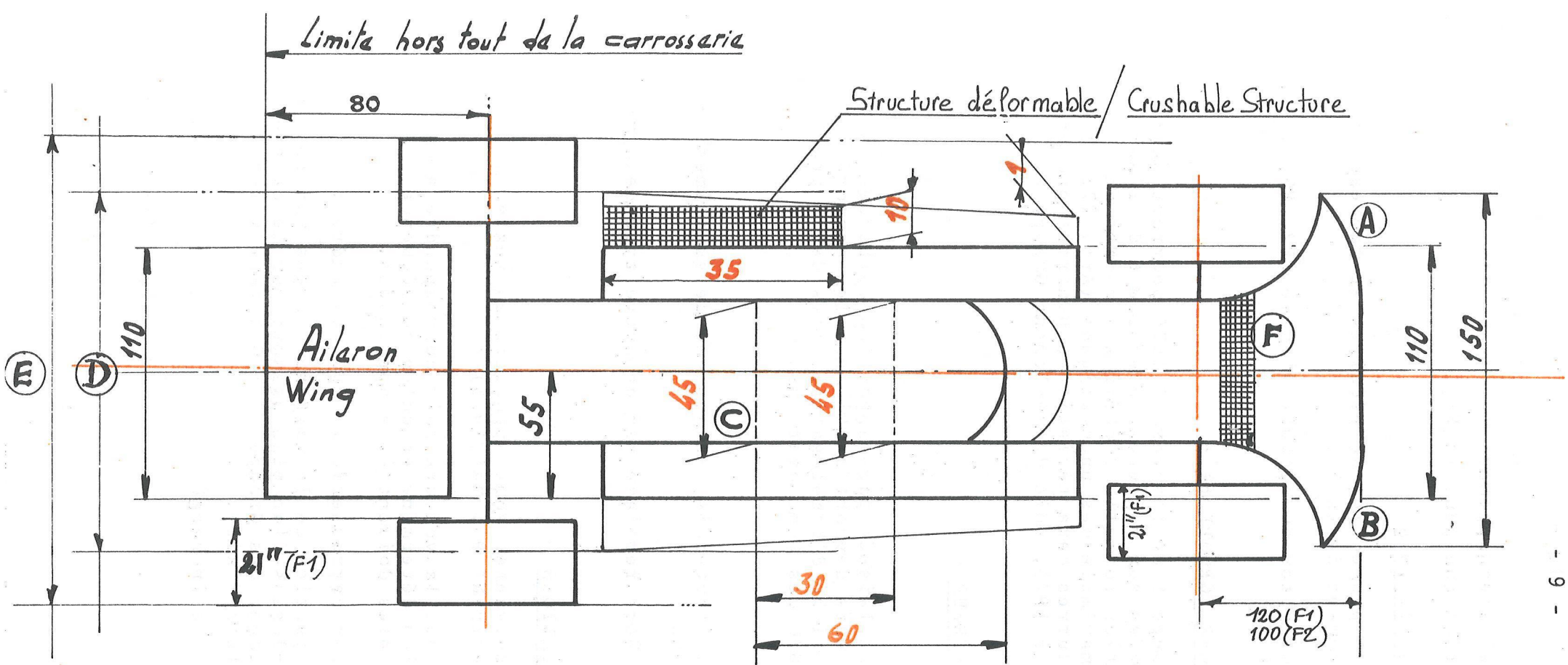

- (A) (B) - Parties ne devant pas dépasser la hauteur de la jante AV.  
 Parts that must not protrude above level of front rims
- (C) - Point le plus reculé du siège. Most rearward point of seat.
- (D) - Largeur maximale Structures suspendues: Maximum width of the suspended structures: F1: 140 - F2: 130 cm.
- (E) - Largeur maximale hors tout = F1: 215 cm - F2: 200 cm. Maximum overall width = F1: 215 cm - F2: 200 cm.
- (F) - Structure Substantielle. Substantial Structure.

Nota. Toutes côtes en cm. All dimensions in cm.  
 Les chiffres rouges sont des dimensions minimum.  
 Red figures are minimum dimensions.

- 4) Prise(s) d'air et sortie(s) d'échappement :  
F2 & F3 : même réglementation que pour la F1.

Mesures entrant en vigueur au 1/1/1978

- Structures substantielles de protection du pédalier et tableau de bord (F2, F3) selon le règlement de la F1.
- Structure déformable de protection du circuit d'huile (F2, F3) : selon le règlement de la F1.
- VOITURES DE COURSES BI-PLACES (GROUPE 6) -

Les voitures du Groupe 5 de l'Annexe J 1975 pourront participer à des épreuves réservées aux voitures du Groupe 6 de l'Annexe J 1976 à la seule condition formelle d'obéir aux normes de poids minimum et de largeur maximale des pneumatiques (Art. 272 a) et c), Annexe J 1976). Les autres caractéristiques pourront provenir soit du règlement Groupe 5 1975, soit du règlement Groupe 6, 1976.

- PREPARATION DU TURBO COMPRESSEUR -

Groupes 1 & 3

Aucune liberté n'est laissée par rapport au turbocompresseur de série. Les constructeurs devront mentionner les caractéristiques de celui-ci sur la fiche d'homologation, lors de la présentation des dossiers à la S/C des Homologations.

Groupes 2 & 4

Aucune restriction. Toutefois, le système de suralimentation de série devra être retenu.

Un turbo ne pourra être remplacé par un autre type de compresseur, et réciproquement.

- ANNEXE "J" 1976 - INTERPRETATIONS -

Les modifications suivantes sont apportées au texte de l'Annexe "J" 1976 (voir Bulletin N° 93, Mai 1975) :

Art. 252 g) Il est précisé que la voiture doit correspondre à un stade d'évolution déterminé et qu'en conséquence toutes les évolutions précédentes doivent être appliquées.

Art. 252 j) Carrosserie : Par carrosserie il faut entendre :

- à l'extérieur : toutes les parties de la voiture léchées par les filets d'air et situées au-dessus d'un plan passant par le centre du moyeu des roues. (Monoplaces des Groupes 7 & 8 : toutes les parties léchées par les filets d'air).

Reste de l'article inchangé.

.../...

- Art. 253 a) Les fixations supplémentaires ne s'appliquent pas au Groupe 6.
- Art. 253 e) Il est précisé que les fixations des entretoises de l'arceau de sécurité doivent se situer aussi près que possible du sommet de l'arceau, mais au minimum aux 3/4 de la hauteur totale de celui-ci.
- Art. 253 o) Les normes des reniflards concernant les Groupes 7 & 8 s'appliqueront dorénavant au Groupe 6.
- Art. 255 c) Le matériau des surfaces vitrées est libre, sauf en ce qui concerne le pare-brise.  
Reste de l'article inchangé.
- Art. 255 d) Les ailes ne doivent avoir aucune discontinuité avec la carrosserie, sauf en ce qui concerne les ouies d'aération mentionnées à l'Art. 269 b).
- Art. 272 f) La précision suivante sera rajoutée :  
sauf à l'arrière des ailes AR.
- Art. 258 b) Un réservoir de sécurité pourra être monté à la place du réservoir d'origine ou dans le coffre à bagages; à condition que sa capacité soit inférieure ou égale à celle du réservoir d'origine.
- Art. 258 f) Transmission : Il est précisé que deux boîtes et deux couples seront homologués pour la première série de 5000 voitures fabriquées. Ensuite, une boîte et/ou un rapport de couple final pourront être homologués dès que 5000 voitures ainsi équipées, auront été fabriquées.
- Art. 261 i) Un système de graissage à carter sec est interdit lorsqu'il n'est pas adopté et homologué en série.
- Art. 261 m) Boîte de vitesses : Rajouter : trois séries de rapports homologués, mélangeables à condition que les pignons ne soient pas solidaires de l'arbre sur lequel ils sont montés. Le système de synchronisation d'origine doit être conservé. Le nombre des rapports de la (ou des) boîte(s) d'origine doit être conservé.  
Embrayage : dans le texte anglais, le mot "casing" est remplacé par "bell housing". Il sera d'autre part précisé que l'embrayage est libre à condition qu'il ait le même nombre de disques  
Suite de l'article inchangée.
- Art. 261 n) Suspension : par stabilisateur de suspension, on entend barre anti-roulis. Il est d'autre part précisé que le montage d'articulations d'un type et/ou d'un matériau différents de ceux d'origine est autorisé. D'autre part, le matériau et les dimensions du ressort principal sont libres, à condition qu'il reste le seul à exercer sa fonction.
- Art. 261 q) La marque et le type du démarreur sont libres.

Art. 261 s) Il est précisé que le système de freinage d'origine ne peut être changé : tambours restent tambours et disques restent disques.

Art. 261 r) Cet article est précisé de la manière suivante :

La capacité des réservoirs de carburant est limitée par l'article 255 g). Au cas où le réservoir d'origine serait remplacé, ou bien le changement ...

Reste de l'article inchangé.

Art. 261 u) L'alinéa suivant sera rajouté :

Sauf dans le cas de la suspension où l'article 261 m) s'applique. Il est d'autre part précisé que tous ressorts, y compris leurs butées, peuvent être modifiés.

Art. 261 v) Eléments de carrosserie : il est stipulé que l'allègement et la modification des éléments de la carrosserie ou du châssis sont interdits. Il est d'autre part ajouté qu'il est permis d'élargir les ailes par martelage, à condition de respecter les dimensions prévues à l'article 261 cc). Enfin, il sera permis d'enlever les sièges AR et le siège du passager, le siège du pilote étant libre.

Groupes 2, 4 & 5 : il ne sera pas permis d'installer quoi que ce soit, hormis l'extincteur et, le cas échéant, la roue de secours à l'intérieur de la voiture.

Art. 268 Groupe 5 : Il est précisé que pour qu'une voiture soit inscrite en Groupe 5, elle doit bénéficier d'une homologation en cours dans les Groupes 1 à 4.

Art. 269 e) Dans la liste des suspensions sera ajouté :  
roues tirées/roues poussées.

Art. 271 Les portières sont facultatives. Toutefois, si elles sont prévues, elles doivent avoir les dimensions annoncées à l'article 255 e).

Art. 272 f5) Il sera rajouté que le mode de mesure est le même que dans le cas des voitures quatre places.

Art. 273 a8) Démarrage : le démarrage des Groupes 6 sera possible à l'aide d'une batterie additionnelle sur la grille de départ. (même règlement que F1, F2 et F3).

°  
° °

.../...

PRESS RELEASE

Milano, 6th September 1975

The Plenary Assembly of the CSI, meeting in Paris in June, took the decision to introduce those measures necessary for the normalisation of relations between the various parties involved in Formula One Automobile Sport.

Consequently, an ad hoc Working Committee was appointed which was to submit its report on 5th September in Milano.

After examination of the various aspects of the problem, this Committee forwarded the following project, which was adopted by the CSI Bureau in Milano on 5th September 1975.

" A consulting body will be created, entitled " CSI Formula " " " One Group". This Group's mission is to assure a co-operation " " in the study of all the problems regarding F1 " " " " " The Group will be composed of a President and of represent- " " atives of : " " " " 1) The C.S.I. " " 2) The Organizers " " 3) The Constructors " " 4) The Sponsors " " 5) The Drivers " " " " " The representation of each party will be assured by two " " delegates. The CSI Bureau will designate, from amongsts " " its members, the President of the Consulting Group. The " " first meeting of the CSI Formula One Group will be held in " " October. " "

- SHORT-TERM MEASURES CONCERNING FORMULA 1 -

Valid as from : Grand Prix of Spain (2/5/1976)

The CSI has continued the study of measures aimed at attaining the objective it set itself at the spring meetings, of reducing the cornering speed of Formula cars.

Whilst planning an optimum technical solution for future application, it was agreed to freeze the present situation, but with improvements in driver protection.

From the 1st European Grand Prix (2nd May, 1976), F1 cars will obligatory have to be equipped with substantial structures extending forward of the pedals, for the protection of the driver's legs and feet.

A supplementary roll-bar will be provided, around the dashboard, in such a manner that in imaginary straight line, connecting its highest point with the highest point of the main roll-bar, would

.../...

pass above the helmet of the driver normally installed in his driving position.

Oil coolers and pipes will be protected by 10 mm thick deformable structures, the same measure being applied to oil tanks.

Rear wings will be moved forward so that the total rear overhang is reduced from 1 metre to 80 cm, measured from the centre of the rear wheel axle.

The total front overhang, which is unrestricted at present and in some cases attains 130 cm, will be limited to 120 cm, measured from the centre of the front wheel axle.

The maximum width of the rear wheels complete with tyres will be limited to 21", the diameter of the rear wheels being fixed at 13".

The overall width of the cars which was previously unlimited and sometimes reached more than 220 cm will be limited to 215 cm.

The height of the airbox, which was also unlimited and sometimes reached around 130 cm in relation to the lowest part of the suspended structure of the car, will be limited to 85 cm, the highest point of the air intake orifice not exceeding 80 cm, measured in relation to the same reference point as mentioned above.

It has furthermore been decided to prolong until December 1981 the validity of the regulations concerning engines.

Matters will be taken up directly with the tyre manufacturers in order to achieve a rapid solution to the problems existing in this field.

The other decisions taken regarding Motor Sport in general and in particular some detail points concerning the Formulae 2 and 3 will be the subject of an announcement in the September CSI Bulletin.

°  
°

### ELECTIONS RESULTS

#### 1975 FIA October Congress

The FIA General Assembly carried out the elections required for replacing the Member-countries of the CSI which term of office had lapsed :

Were elected :

<u>Country</u>	<u>Titular Member</u>	<u>Deputy Member</u>
United States	Thomas W. BINFORD	A. TRACY BIRD
France	Jean-Marie BALESTRE	Guy VERRIER
Greece	Alex DARDOUFAS	A. CANELLOPOULOS

.../...

Elections on the CSI (contd.)

Switzerland	Pierre de TOLEDO	Eng. C. SCHILD
Austria	Dr. G. TIROCH	Peter SOCHE
Portugal	Cesar TORRES	Matos CHOVES

Were co-opted on the CSI :

Argentine	J-M. FANGIO	J-M. BORDEU
Brasil	Charles NACCACHE	C.M. de MENDONCA, Jr.
South Africa	Warwick THORBY	Alex BLIGNAUT

The CSI Plenary Assembly also elected its President :

Mr. Pierre UGEUX (Belgium)

its 3 Vice-Presidents :

Mr. J.M. BALESTRE	(France)
Mr. T. BINFORD	(U.S.A.)
Mr. F.H. von HANSTEIN	(Fed. Germany)

and 4 Members of its Bureau :

Mr. Michel BOERI	(Monaco)
Mr. Dean DELAMONT	(Great-Britain)
Mr. R.J. HANNA	(Canada)
Mr. Alberto ROGANO	(Italy)

o

o o

SPORTING REGULATIONS

- MINIMUM PRACTICE PERIODS -

As from 1st January, 1976, for all Championship races the practising time shall be at least 2 hours divided into 2 equal parts by a minimum interval of 4 hours. Should the 2 sessions take place on separate days, each session may be divided and there should be an interval of at least 1 hour between these 2 parts but no practice session or division of a session shall be of less than one hour's duration.

N.B. : This includes neither Hillclimb events, nor any eventual Rallycross or Autocross Championships).

- FORMULA EUROPE RENAULT -

The regulations established by the Fédération Française du Sport Automobile in pursuance of Article 298 of the International Sporting Code have been approved.

Formula Europe Renault therefore will henceforth figure among national formulae acknowledged and registered by the FIA.

.../...

It is recommended that this formula should conform to the short and long-term decisions figuring pages 18 & 19 of this Bulletin under the titles : "Measures taking effect from 1st May 1976" and "Measures taking effect from 1st January 1977 and 1978".

. . .

SAFETY REGULATIONS

- DECISIONS CONCERNING CIRCUITS AND SAFETY -

Extinguishing Systems

Application of Article 267 of Appendix J 1975 (Article 253 d of Appendix J 1976) is postponed until 1/1/1977 regarding cars of National Formulae recognized by the FIA.

Catchfences

In a catchfence system, backed by guardrails, fences must not be installed less than 3 metres away from the guardrail.

Minimum Circuit Lengths

Table B of Appendix 2 to the CSI Safety Criteria (page 307 green, 1975 FIA Yearbook) is modified as follows for application from 1/1/1976 :

Championship	Minimum length in km for a duration up to :		
	2h45mn.	6h.	12h.
Makes	-	3.7	4.7
Sportscars	3.5	3.7	-
F 1	3.5	-	-
F 2	3.-	-	-
T, GT	3.-	3.2	4.-
F 3	2.-	-	-

International Regulations for the Medical Examination of Drivers

ASNs and circuit event organizers are reminded of the importance of these Regulations, published in Bulletin N° 61, July 1972 (see also Bulletins N° 80 and 88) and in particular of the obligations described in Section III concerning the forwarding to his own ASN of the Medical Certificate of any driver involved in an accident.

.../...

- FIA INTERNATIONAL DRIVER'S LICENCE -

As from 1/1/1976, the following regulations will be applicable to the issue of International Licences.

Art. 1 - General

- 1.1. The FIA International Driver's Licence is valid, within the category of cars for which it is issued (see Art. 3), for all FIA sanctioned speed competitions run on circuits and is compulsory for such events. The term "event", however, as used above and in the following articles, does not refer to hill-climbs, rallies, autocrosses, rallycrosses, rally speed tests, slaloms, record attempts, or competitions for Historical cars, even if partly or entirely run on circuits : the licence is also valid for these competitions, but not obligatory. (There is a special FIA "Historic" licence for Historical competitions). Dragster competitions, being intended for a special category of cars, require a separate licence.
- 1.2. The FIA International Driver's licences for circuit races are subject to all rules concerning International Licences laid down in the FIA International Sporting Code, chapters II and VIII.

Art. 2 - Minimum Requirements for Drivers

- 2.1. The driver must be the holder of :
  - a) the highest grade of national licence in current validity according to his NSA's standards, and
  - b) an International Medical Certificate, both issued by his NSA.
- 2.2. The driver must have been classified, and obtained an endorsement on his record by an appropriate NSA official, in at least 5 events in the 12 months prior to application. Qualification events must be in the same category of car for which the licence is valid (see § 3).
- 2.3. Having obtained an International Licence, he must participate in at least one international event per 12 month period otherwise he must be observed to the satisfaction of his NSA during practice for his first event.
- 2.4. Should a driver not participate for more than 3 years he must again satisfy the requirements of § 2 before receiving his licence.

Art. 3 - Grades of Licences

- 3.1. The grades of the International Driver's licences for circuit races are established as follows, according to the categories of cars :
  - A. F1 and USAC Championship

.../...

- B. F2, F5000, USAC Sprint and Midget, Group 6, Group 5 (2000 cc and over)
- C. F3, Atlantic, Ford, Vee, Super Vee, Renault or lesser formulae
- D. Groups 1 to 4 and Group 5 (less than 2000 cc)

A driver can start with either Licence D or licence C.

- 3.2. The specification of categories of cars (Formulae and Groups) in each grade is subject to revision, with one year's notice, in case of changes in FIA rules affecting the car performances.
- 3.3. A superior grade of licence is valid for any lesser category of cars.
- 3.4. Upgrading to "A" will only be allowed after the driver has classified among the first 10 or the first 50%, whichever is the lesser, in at least 5 full international events in the category B or 10 in the category C.

Upgrading to the other categories may be obtained with one year's experience in a lesser category. All qualifications must be obtained in circuit events.

The CSI reserves the right to examine the applicant's record and make a final decision on the issuance of the licence.

°  
° °

#### TECHNICAL REGULATIONS

##### - INTERNATIONAL FORMULAE - NEW TECHNICAL REGULATIONS -

FORMULA 1 (see drawings on pages 8 & 9, representing the new dimensions for F1 and F2).

##### Measures to be enforced as from the 1st MAY, 1976

- 1) Total rear overhang : 80 cm (measured from the centre of the rear wheel hub)
- 2) Total front overhang : 120 cm (measured from the centre of the front wheel hub)
- 3) Maximum width of the complete rear wheel : 21"  
(the complete wheel should pass between two vertical plans distant from 21").  
Diameter of the rear rims : 13"
- 4) Front wheels : free within the limit of width of the rear wheels
- 5) Maximum overall width : 215 cm

.../...

- 6) The overall width of the entirely sprung part between the front and the rear wheels is fixed at 140 cm.
- 7) Coachwork : no part of the coachwork, with the exception of the safety roll bar, shall exceed in height a horizontal plane, 80 cm above the lowest point of the entirely sprung structure of the car.  
  
The highest point of the air box orifice will be included in that height. The total height of the air box may exceed that dimension by 5 cm.
- 8) A substantial structure (i.e. roll bar, etc.) should be installed near the dashboard. This structure should be such as an imaginary straight line drawn from the top of that structure to the top of the main roll bar passes over the driver's helmet, in his normal sitting position.
- 9) A substantial structure will extend in front of the pedals.
- 10) Oil pipes will be protected by a 10 mm thick crushable structure.
- 11) Oil coolers will be protected by a 10 mm thick crushable structure. No part of the car containing oil may be situated aft the gear-box or final drive casing. (Gear box or differential)
- 12) The minimum height concerning exhaust should be deleted.
- 13) No important change may be made in the general regulations in F1 before 1978.
- 14) Stability of the regulations concerning the engine until 31st December, 1981.

OTHER INTERNATIONAL FORMULAE

Measures taking effect as from 1/1/1977

- 1) Front overhang : 100 cm (F2, F3)
- 2) Rear overhang : 80 cm (F2, F3)
- 3) Overall width : F 2 : 200 cm  
F 3 : 185 cm
- 4) Air boxe(s) and exhaust :  
F2 and F3 : same regulations as in F1.

Measures taking effect as from 1/1/1978

- Substantial protection structures for the pedals and dashboard (F2, F3) according to regulations in F1.
- Crushable protection structures for the oil circuit (F2, F3) according to regulations in F1.

.../...

- TWO-SEATER CARS (GROUP 6) -

Cars of the 1975 Appendix J, Group 5, may participate in events reserved for cars of the 1976 Appendix J, Group 6, on the formal condition that they observe the requirements concerning minimum weight and the maximum tyre width (Art. 272 a) and c), Appendix J 1976). The other characteristics may come either from the regulations of the 1975 Group 5, or from the regulations of the 1976 Group 6.

- PREPARATION OF THE TURBOCHARGER -

Groups 1 and 3

No freedom is granted in relation to the series-production turbocharger. Manufacturers should mention its characteristics on the recognition form when submitting the dossiers to the Sub-Commission for Recognitions.

Groups 2 and 4

No restriction. However, the series-production supercharging system should be retained.

A turbocharger may not be replaced by another type of compressor and vice-versa.

- APPENDIX "J" 1976 - INTERPRETATIONS -

The following modifications are made to the text of the 1976 Appendix "J" (vide Bulletin 93, May 1975) :

Art. 252 g) It is pointed out that the car should correspond to a determined stage of evolution and that in consequence all previous evolutions should be applied

Art. 252 j) Coachwork : By coachwork is meant :

- externally : all parts of the car licked by the air stream and situated above a plane passing through the centre of the wheel-hubs (groups 7 and 8 Single-seaters : all parts of the car licked by the air-stream).

Remainder of the article unchanged.

Art. 253 a) Additional fixations do not apply to Group 6.

Art. 253 e) It is pointed out that the fixations of the safety roll-bar braces should be situated as close as possible to the top of the roll-bar, but at least at 3/4 of its total height.

Art. 253 o) The standards of air vents concerning Groups 7 and 8 will henceforth apply to Group 6

Art. 255 c) The material of all the glazed surfaces is free, except

.../...

as regards the windscreen.

Remainder of the article unchanged.

Art. 255 d) Wings should be an integral part of the coachwork, except as regards the ventilation holes mentioned under Art. 269 b).

Art. 272 f) The following precision should be added :  
except behind the rear wings.

Art. 258 b) A safety fuel tank may be mounted in replacement of the original fuel tank or in the boot on condition that its capacity is inferior or equal to that of the original fuel tank.

Art. 258 f) Transmission : It is pointed out that two gear boxes and two final drive ratios will be recognized for the first series of 5000 cars produced. Then, one box and/or final drive ratio may be recognized as soon as 5000 cars, so equipped, have been produced.

Art. 261 i) A system of dry sump lubrication is forbidden when it is not adopted and recognized in series.

Art. 261 m) Gear-box : Add : Three series of recognized ratios interchangeable on condition that the gears are not combined into a one piece gear unit. The original system of synchronization should be retained. The number of ratios of the original box(es) should be retained.

Clutch : in the English text, the word "casing" is replaced by "bell housing". Furthermore, it should be specified that the clutch is free on condition that the number of discs is retained.

Remainder of the article unchanged.

Art. 261 n) Suspension : by suspension stabilizer is meant anti-sway bar. It is moreover pointed out that the mounting of joints of a different type and/or of a different material from those of origin is authorized. On the other hand, the material and dimensions of the main spring are free, on condition that it remains unique in the performance of its function.

Art. 261 q) Make and type of the starter motor are free.

Art. 261 s) It is specified that the original braking system should be retained (drums remain drums, and discs remain discs).

Art. 261 r) This article is modified as follows :

The capacity of fuel tanks is limited by Art. 255 g).  
in case the original fuel tank would be replaced, or the change ...

Remainder of the article remains unchanged.

Art. 261 u) The following paragraph should be added : except in the case of the suspension dealt with in Art. 261 m).

.../...

Furthermore, it is specified that all springs, including their abutments, may be changed.

Art. 261 v) Coachwork elements : it is specified that the lightening and the modifications of coachwork or chassis elements are forbidden. It should also be added that wings may be widened by beating, on condition that the dimensions provided for in Art. 261 cc) are respected. Finally, it will be permitted to remove the rear seats and the passenger's seat : the driver's seat will be free.

Groups 2, 4 and 5 : it will not be permitted to mount anything with the exception of the extinguisher and, eventually, the spare wheel, inside the car.

Art. 268 Group 5 : it is specified that before being recognized in Group 5, it must be validly recognized in Groups 1 to 4.

Art. 269 e) Should be added in the list of suspensions :  
trailed / pushed wheels.

Art. 271 Doors are optional. However, if foreseen, they should have the dimensions provided under Art. 255 e).

Art. 272 f5) It should be added that the method of measure is similar to that used for four-seater cars.

Art. 273 a8) Starting of engines : the starting of engines in Group 6 will be authorized by means of an additional battery on the starting grid. (same regulations as in F1, F2 and F3).

°  
°

VOITURES DE PRODUCTION HOMOLOGUEES

.....

LISTE ADDITIONNELLE D'HOMOLOGATIONS 1975/10  
ADDITIONAL RECOGNITION LIST

VALIDABLES à PARTIR du 1/10/1975  
VALID as FROM

NOUVELLES HOMOLOGATIONS / NEW RECOGNITIONS

(D) ALLEMAGNE Féd.

OPEL 644 Kadett C (1897 cc) GROUPE 4

(GB) GRANDE-BRETAGNE

5611 Avenger 1800 (1799 cc) GROUPE 1

EXTENSIONS D'HOMOLOGATIONS / RECOGNITION EXTENSIONS

(D) ALLEMAGNE Féd.

OPEL 644 Kadett C 1/1V - Roue - Siège AV - Boîte de Vitesses - Renfort axe AV - Renfort Direction - Renfort Châssis AV - Renfort Châssis AR  
2/2V - Culasse - Culasse 16 soupapes -  
3/3V - Embrayage - Bielle - Carter Sec - Paliers renforcés  
4/4V - Extensions d'ailes - Freins AV - Freins AR  
5/5V - BV 5 rapports

(E) ESPAGNE

SEAT 5594 1430 Especial 1800  
8/7V - Bielle (Gr. 2)  
9/8V - Renfort axe AR (Gr. 2)  
10/9V - Culasse 16 soupapes (Gr. 2)

(GB) GRANDE-BRETAGNE

CHRYSLER 5611 Avenger 1800 1/1V - Modèle 1800 GT  
2/2V - Renfort suspension - Radiateur d'huile - Protection inférieure - Différentiel autobloquant - Rapport pont AR - Freins - Embrayage - Suspension moteur

.../...

CHRYSLER 5611 Avenger 1800 3/3V - Culasse 16 soupapes - Freins  
(suite/contd) (Gr. 2 seult)

4/4V - Boîte 5 Rapports - Axe AR ren-  
forcé - Embrayage - Freins -  
Freins AR - Vilebrequin - Freins  
AR - Bielle - Volant moteur  
(Gr. 2 seult)

TRIUMPH 5542 Dolomite Sprint  
11/5E - Différentiel Autobloquant

(S) SUEDE

SAAB 5534 99 11/7V - Culasse 16 Soupapes (Gr.2 seult)

VALABLES à PARTIR DU 1/11/1975 VALID AS FROM
---

(D) ALLEMAGNE Féd.

B M W 5117 1602 58/20E - Type 1502

°  
° °

.../...

CHAMPIONNAT DU MONDE DES CONDUCTEURS F1 1975 / WORLD CHAMPIONSHIP FOR F1 DRIVERS 1975

			Argentine	Brésil	Afrique du Sud	Espagne	Monaco	Belgique	Suède	Pays-Bas	TOTAL % SAISON	France	Grande-Bretagne	Allemagne	Autriche	Italie	Canada	U.S.A.	TOTAL GENERAL	TOTAL RETENU
1.	LAUDA	Niki	A	1	2	-	9	9	9	6	38	9	-	4	0,5	4		9	64,5	64,5
2.	FITTIPALDI	Emerson	BR	9	6	-	6	-	-	-	21	3	9	-	-	6		6	45	45
3.	REUTEMANN	Carlos	RA	4	-	6	2	-	4	6	25	-	-	9	-	3		-	37	37
4.	HUNT	James	GB	6	1	-	-	-	-	9	16	6	3	-	3	2		3	33	33
5.	REGAZZONI	Clay	CH	3	3	-	-	-	2	4	16	-	-	-	-	9		-	25	25
6.	PACE	Carlos	BR	-	9	3	-	4	-	2	18	-	6	-	-	-		-	24	24
7.	MASS	Jochen	D	-	4	1	4,5	1	-	-	10,5	4	-	-	1,5	-		4	20	20
	SCHECKTER	Jody	ZA	-	-	9	-	-	6	-	15	-	4	-	-	-		1	20	20
9.	DEPAILLER	Patrick	F	2	-	4	-	2	3	-	11	1	-	-	-	-		-	12	12
10.	PRYCE	Tom	GB	-	-	-	-	-	1	-	2	-	-	3	2	1		-	8	8
11.	BRAMBILLA	Vittorio	I	-	-	-	1	-	-	-	1	-	1	-	4,5	-		-	6,5	6,5
12.	LAFFITE	Jacques	F	-	-	-	-	-	-	-	-	-	-	6	-	-		-	6	6
	PETERSON	Ronnie	S	-	-	-	-	3	-	-	3	-	-	-	1	-		2	6	6
14.	ANDRETTI	Mario	USA	-	-	-	-	-	3	-	3	2	-	-	-	-		-	5	5
15.	DONOHUE	Mark	USA	-	-	-	-	-	2	-	2	-	2	-	-	-		-	4	4
16.	ICKX	Jacky	B	-	-	-	3	-	-	-	3	-	-	-	-	-		-	3	3
17.	JONES	Alan	GB	-	-	-	-	-	-	-	-	-	-	2	-	-		-	2	2
18.	JARIER	Jean-Pierre	F	-	-	-	1,5	-	-	-	1,5	-	-	-	-	-		-	1,5	1,5
19.	BRISE	A.W.	GB	-	-	-	-	-	1	-	1	-	-	-	-	-		-	1	1
	VAN LENNEP	Gijs	NL	-	-	-	-	-	-	-	-	-	-	1	-	-		-	1	1
21	LOMBARDI	Lella	I	-	-	-	0,5	-	-	-	0,5	-	-	-	-	-		-	0,5	0,5

RESULTATS OFFICIELS DES CHAMPIONNATS FIA 1976

CHAMPIONNAT DU MONDE DES CONDUCTEURS DE F1 1975 / WORLD CHAMPIONSHIP FOR DRIVERS 1975

COUPE DES CONSTRUCTEURS

	Argentine	Bresil	Afrique du Sud	Espagne	Monaco	Belgique	Suède	Pays-Bas	TOTAL % SAISON	France	Grande-Bretagne	Allemagne	Autriche	Italie	Canada	Etats-Unis	total général	TOTAL RETENU
1. FERRARI	3	3	2	-	9	9	9	6	41	9	-	4	0,5	9		9	72,5	72,5
2. BRABHAM	4	9	6	(2)	4	4	6	3	36	-	6	9	-	3		-	54	54
3. McLAREN	9	6	1	4,5	6	-	-	-	26,5	4	9	-	1,5	6		6	53	53
4. HESKETH	6	1	-	-	-	-	-	9	16	6	3	-	3	2		3	33	33
5. TYRRELL	2	-	9	-	2	6	-	-	19	1	4	-	-	-		1	25	25
6. U.O.P.-SHADOW	-	-	-	1,5	-	1	-	1	3,5	-	-	3	2	1		-	9,5	9,5
7. LOTUS-JPS	-	-	-	3	3	-	-	-	6	-	-	-	1	-		2	9	9
8. MARCH	-	-	-	1	-	-	-	-	1	-	2	-	4,5	-		-	7,5	7,5
9. WILLIAMS	-	-	-	-	-	-	-	-	-	-	-	6	-	-		-	6	6
10. PARNELLI	-	-	-	-	-	-	3	-	3	2	-	-	-	-		-	5	5
11. LOLA	-	-	-	-	-	-	1	-	1	-	-	2	-	-		-	3	3
12. PENSKE	-	-	-	-	-	-	2	-	2	-	-	-	-	-		-	2	2
13. ENSIGN	-	-	-	-	-	-	-	-	-	-	-	1	-	-		-	1	1

RESULTATS OFFICIELS DES CHAMPIONNATS FIA 1976

RESULTATS OFFICIELS DES CHAMPIONNATS FIA 1976

CHAMPIONNAT DU MONDE DES MARQUES 1975

1975 WORLD CHAMPIONSHIP FOR MAKES

	Daytona	Mugello	Di jon	Monza	S p a	Pergusa	Nürburgring	Österreichring	Watkins Glen	TOTAL REEL	TOTAL RETENU
1. ALFA ROMEO	-	(15)	20	20	20	20	20	20	20	155	140
2. PORSCHE	20	12	15	15	12	12	12	(12)	(10)	120	98
3. ALPINE	-	20	-	12	-	-	10	-	12	54	54
4. CHEVRON	-	8	12	3	2	6	1	4	-	36	36
5. FORD MIRAGE	-	-	-	-	-	-	15	-	-	15	15
6. MARCH	-	-	-	-	-	-	4	8	-	12	12
7. LIGIER	-	4	6	-	-	-	-	-	-	10	10
LOLA	-	-	1	-	-	3	-	6	-	10	10

PILOTES CLASSES "GP"

ANDRETTI	M.	I
BELTOISE	J.P.	F
BRAMBILLA	I	I
DEPAILLER	P.	F
DONOHUE	M.	USA
FITTIPALDI	E.	BR
HAILWOOD	M.	GB
HULME	D.	NZ
HUNT	J.	GB
ICKX	J.	B
JARIER	J.P.	F
LAFFITE	J.	F
LAUDA	N.	A
MASS	J.	D
MERZARIO	A.	I
PACE	C.	BR
PETERSON	R.	S
PRYCE	T.	GB
REGAZZONI	C.	I
REUTEMANN	C.	RA
SCHECKTER	J.	ZA
STEWART	J.	GB
STUCK	H.	D
UNSER	R.	USA
VAN LENNEP	G.	NL
WATSON	J.	GB

°  
° °

.../...

PILOTES CLASSES "LD"

DE ADAMICH	A.	I
BELL	D.	GB
BELTOISE	J-P.	F
CASONI	M.	I
FACETTI	C.	I
HOBBS	D.	GB
ICKX	J.	B
JABOUILLE	J-P.	F
JARIER	J-P.	F
JÖST	R.	D
LAFFITE	J.	F
LARROUSSE	G.	F
MÜLLER	H.	CH
MERZARIO	A.	I
PESCAROLO	H.	F
REUTEMANN	C.	RA
STOMMELEN	R.	D
VAN LENNEP	G.	NL

°  
° °

.../...



RESULTATS OFFICIELS DES CHAMPIONNATS FIA 1976

COUPE FIA INTERNATIONALE DES CONDUCTEURS DE F3 1975

1975 INTERNATIONAL FIA CUP FOR F3 DRIVERS

				Monaco	Nürburgring	Anderstorp	Monza	Croix-en-Ternois	Ring-Djursland	TOTAL
1.	PERKINS	Larry	GB	-	-	-	9	9	-	18
2.	ANDERSON	Conny	S	3	-	9	-	-	2	14
3.	ZORZI	Renzo	I	9	1	-	-	-	1	11
4.	KOTTULINSKY	Freddy	D	-	9	-	-	-	-	9
	NEVE	Patrick		6	-	-	-	3	-	9
	PERKINS	Terry	AUS	-	-	-	-	-	9	9
	SVENSSON	Ulf	S	4	-	-	1	-	4	9
8.	PESENTI-ROSSI	Allessandro	I	-	-	-	4	4	-	8
9.	NORDSTRÖM	Gunnar	S	-	4	3	-	-	-	7
10.	BRANCATELLI	Gianfranco	I	2	-	-	3	1	-	6
	KERN	Dieter		-	6	-	-	-	-	6
	GAUDENZ IOT	Montova	I	-	-	-	-	6	-	66
	LJUNGFELDT	Conny	S	-	-	6	-	-	-	6
	OLOFSON	Anders	S	-	-	-	-	-	6	6
	SPREAFICO	Fernando	I	-	-	-	6	-	-	6
16.	SIGURDSON	Clas	S	-	-	4	-	-	-	4
17.	FRANCIA	Gorgio	I	-	3	-	-	-	-	3
	SOUTH	Stephen	GB	-	-	1	-	2	-	3
	SPELLERBERG		DK	-	-	-	-	-	3	3
20.	GHINZANI	Piercarlo	I	-	-	-	2	-	-	2
	MARING	Ernst	D	-	2	-	-	-	-	2
	PAVESI	Luciano	I	-	-	2	-	-	-	2
23.	HOFFMANN	Ingo	GB	1	-	-	-	-	-	1

ACTIVITES DE LA C.I.K.

C.I.K. ACTIVITIES

HOMOLOGATIONS

Par décision de la C.I.K., sur demande de la firme SIRIO, les moteurs ST 50 et ST 52 sont modifiés par renforcement de la base de la chemise et des trois dernières ailettes de la culasse.

En vertu de l'Art. 41 de l'Annuaire du Karting, le remplacement gratuit des pièces mentionnées ci-dessus sera effectué par le constructeur jusqu'au 31.03.1976. Le constructeur disposera d'un délai de 30 jours à partir de la demande qui lui sera faite pour livrer la pièce emballée départ usine.

RECOGNITIONS

By decision of the C.I.K., on request of the firm SIRIO, the engines ST 50 and ST 52 have been modified by reinforcement of the base of the sleeve, and of the three last fins.

According to Art. 41 of the Karting Yearbook, the free replacement of the hereabove mentioned parts will be made by the manufacturer until 31.03.1976. The manufacturer will have 30 days delay starting from the receipt of the order to deliver the packed parts ex works.

RESULTAT DES CHAMPIONNATS ET COUPES CIK 1975  
RESULTS OF THE 1975 CIK CHAMPIONSHIPS AND CUPS

Championnat du Monde : F. GOLDSTEIN (Belgique / Belgium)  
World Championship

Championnat d'Europe par équipes : ITALIE / ITALY  
European Teams Championship

Championnat d'Europe 125 cm3 : A. BEN VAN VELZEN (Pays-Bas/NL)  
European 125 cm3 Championship

Coupe des Juniors : A. WEPFER (Suisse/Switzerland)  
Junior Cup

Coupe des Dames : Melle/Miss A. LUTZ  
Ladies Cup  
(Allemagne F./F. Germany)

-----

CALENDRIER DES EPREUVES C.I.K. 1976

C.I.K. EVENTS 1976 CALENDAR

Championnat du Monde  
World Championship

16/19 Sept. HAGEN (Rep. Féd. D'Allemagne/  
Germany)

Championnat d'Europe par équipes  
European Team Championship

29/30 Mai/May JESOLO (Italie/Italy)

26/27 Juin/June LE CREUSOT (France)

14/15 Août/August CHRISTIANSTADT (Suède/Sweden)

Coupe des Juniors - Coupe des Dames  
Junior and Ladies Cups

17/18 Juillet/July WOHLLEN (Suisse/Switzer-  
land)

Championnat d'Europe 125 cc  
European 125 cc Championship

11/12 Sept. FANO (Italie/Italy)

Championnat 250 cm3  
250 cm3 Championship

11/12 Août/August OULTON PARK (Grande-Bretagne/  
Great Britain)

-----

FEDERATION INTERNATIONALE DE L ' AUTOMOBILE

---

CALENDRIER INTERNATIONAL DU KARTING 1975

-----

CIRCULAIRE N° 7

<u>Date</u>	<u>Pays</u>	<u>Classe</u>	<u>Epreuve/Event</u>	<u>Observations</u>
OCT.				
25/26	D	A	AvD/KCD Bundesendlauf/ OPPENROD	Org. : KCD - 6000 FRANKFURT/M-NIEDERRAD Lyoner Str. 16 - Postfach 71 0166 - Tel. (0611) 66 061
NOV.				
28/30	HK	A	Grand Prix de Hong Kong	Org. : Mr. Kho Liem An, 603 Fu House 7 Ice House Street - HONG KONG -
DEC.				
12/13/ 14	RCH	A	Championnat d'Amérique du Sud - Las Viscachas -	Org. : Federacion Chilena de Automovi- lismo Deportivo - Echaurren 75 - SANTIAGO - (Chili/Chile)

-----

FEDERATION INTERNATIONALE DE L ' AUTOMOBILE  
 FEDERATION INTERNATIONALE DE L ' AUTOMOBILE

CALENDRIER SPORTIF INTERNATIONAL 1975  
 -----

CIRCULAIRE N° 11

CATEGORIES	{	I+	Epreuves Internationales Libres	/	Full International Events		
		I	Epreuves Internationales	/ /	International Events		
Formule 1 .....	F1	Grand Tourisme Spécial	GT4	Formule India.	F/INDY	Formules A-B-C	F/A,F/B,F/C
Formule 2 .....	F2	Sport .....	SP5	Formule Libre ...	F/L	Formule 5000 .....	F/5000
Formule 3 .....	F3	Course bi-places .....	2S7	Formule Renault ..	F/R	Stock-cars .....	T/SC
Tourisme .....	T1	Formule V .....	F/V	Tourisme Sudam ..	T/S	Dragsters .....	DRG
Tourisme Spécial	T2	Formule Super V .....	F/SV	Formule Sudam ...	F/S	Formule Renault	
Grand Tourisme .	GT3	Formule Ford .....	F/F	Formule Tasman ..	F/T	Europe .....	F/RE

EPREUVES DE VITESSE SUR CIRCUIT

<u>Date</u>	<u>Cat.</u>	<u>Pays</u>		
OCT. 11/12	I+	F	Dijon (Championnat d'Europe des Voitures GT)	Annulé / Cancelled
11/12	I+	F	1000 Km de Paris	Annulé / Cancelled
25/26	I	F	Paul Ricard	Nelle inscription / New entry
NOV. 29/30	I+	USA	Daytona (GT, F/SV)	Nelle inscription / New entry

COURSES DE COTE - AUTOCROSS - RALLYCROSS - SLALOMS & DRAGSTERS

OCT. 12	D	Autocross Rheydter	Nelle inscr./New entry. Org.:
			Rheydter Club for Motorsport (DMV)
			D 405 Mönchengladbach 2, Postfach
			95. tél. 02166/458766

.../...

R A L L Y E S

NOV. 8/9	D	Rallye München	Annulé / Cancelled
NOV. 14/15	NL	Star Rally	Annulé / Cancelled
NOV. 29/30	Ile Maurice	Ronde Renault	Nelle inscription / New entry Org. Mauritius Car Club c/o Cernol Chemicals Limited P.O. Box 619 Port Louis Ile Maurice

-----



O S S A T U R E D U

DATES		MARQUES (12)	SPORT (11)	F2 (14)
JANV.	4			
	11			
	18			
	25			
FEV.	1	DAYTONA		
	8			
	15			
	22			
	29			
MARS	7			
	14			
	21	MUGELLO		
	28			ESTORIL
AVRIL	4	VALLELUNGA	NUERBURGRING	
	11			HOCKENHEIM
	18			THRUXTON (19)
	25		MONZA	
MAI	2			
	9	SILVERSTONE		VALLELUNGA
	16			
	23		IMOLA	SALZBURGRING
	30	NUERBURGRING		
JUIN	6		SPA	PAU (7)
	13	LE MANS		
	20			HOCKENHEIM
	27	OESTERREICHRING	PERGUSA	ROUEN
JUIL.	4			
	11	WATKINS GLEN (10)	WATKINS GLEN	MUGELLO
	18			
	25	MOSPORT		PERGUSA
AOUT	1			
	8		ANDERSTORP	
	15			
	22	MANTORP PARK	MOSPORT	SILVERSTONE
	29		ROAD AMERICA	
SEPT.	5	DIJON		ZOLDER
	12			
	19		SALZBURGRING	NOGARO
	26			HOCKENHEIM
OCT.	3		ESTORIL	
	10			
	17			
	24	BUENOS AIRES		
	31			
NOV.	7			
	14			
	21			
	28			
DEC.	5			
	12			

- Les chiffres portés à côté de certaines courses indiquent la date réelle de l'épreuve, celle-ci ne correspondant pas à un Dimanche.
- Les chiffres portés dans les titres indiquent le nombre d'épreuves.

C A L E N D R I E R      1 9 7 6

DATES	F3 (12)	G T (10)	T (10)
JANV. 4			
11			
18			
25			
FEV. 1			
8			
15			
22			
29			
MARS 7			
14			
21			
28			MONZA
AVRIL 4	NUERBURGRING	NUERBURGRING	
11			
18	ZANDVOORT (19)		SALZBURGRING
25			
MAI 2	NUERBURGRING (1)	ESTORIL	MUGELLO
9	MANTORP PARK		
16			BRNO
23		JARAMA	
30	THRUXTON (31)		
JUIN 6		OESTERREICHRING(7)	
13	PERGUSA		
20			MISANO
27	MONZA	NORISRING	
JUIL. 4			
11			NUERBURGRING
18	BRANDS HATCH	HOCKENHEIM	
25	CROIX EN TERNOIS		SPA
AOUT 1		MISANO	
8			
15			
22	KASSEL-CALDEN		
29			
SEPT. 5	RING KNUTSTORP	MONZA	VALLELUNGA
12			
19		IMOLA	SILVERSTONE
26			
OCT. 3	VALLELUNGA	MUGELLO	JARAMA
10			
17			
24			
31			
NOV. 7			
14			
21			
28			
DEC. 5			
12			
19			

- Figures marked next to various races indicate the effective date of the race, as the date does not correspond to a Sunday.
- Figures marked next to Championship titles indicate the number of races.

DATE	NOM DE L'EPREUVE NAME OF EVENT	CAT	PAYS COUNTRY
------	-----------------------------------	-----	-----------------

J A N V I E R

11	Levin (F/T, F/5000)	I+	NZ
18	Lady Wigram Trophy (F/T, F/5000)	I+	NZ
18	Western 500 - Riverside (T/SC)	I+	USA
25	Teretonga (F/5000, F/T)	I+	NZ
31/1 1/2	<u>24 Hours Daytona (T2, GT4, SP5)</u>	I+	USA
31/1 1/2	24 Heures sur glace de Chamonix (TS1,T2, GTS3, GT4,SP5,2S6,F1,F2,F3,FL8)	I	F

F E V R I E R

1	Oran Park (F/T)	I+	AUS
31/1 1/2	Winternationals Pomona - DRG	I	USA
8	Adelaide (F/T)	I+	AUS
13	IROC Daytona (T2)	I+	USA
15	Sandown (F/T)	I+	AUS
15	Daytona 500 (T/SC)	I+	USA
22	Surfers Paradise (F/T)	I+	AUS
29	Carolina 500 Rockingham (T/SC)	I+	USA

.../...

DATE	NOM DE L'EPREUVE NAME OF EVENT	CAT	PAYS COUNTRY
<u>F E V R I E R (suite)</u>			
29	Symmons Plains (TS1,T2)	I	AUS
28/29	Course de côte des Hautes Vosges (TS1,T2, GTS3,GT4,SP5,2S6,F1,F2,F3,FL8)	I	F
<u>M A R S</u>			
6/7	Nivelles (TS1,T2,GTS3,GT4)	I	B
6/7	6 Heures de Dakar (TS1,T2,GTS3,GT4,SP5)	I	SN
14	Race of Champions - Brands Hatch (TS1)	I+	GB
14	California Twin 200s - Ontario (F/INDY, T/SC)	I+	USA
14	Calder (TS1,T2)	I	AUS
13/14	Gatornationals - Gainesville (DRG)	I	USA
13/14	Course de côte de Fléron (TS1,T2,GTS3,GT4, SP5, 2S6,F1,F2,F3,FL8)	I	B
20/21	"Bergischer Loewe - Zolder" (TS1,T2,GTS3,GT4, SP5,F/V,F/SV,F/F)	I	D
20/21	Coupes d'Albi (TS1,T2,GTS3, GT4,SP5,2S6)	I	F
20/21	Fuji 300 km (SP5,2S6)	I	J
21	<u>Autodromo Mugello</u> (TS1,T2,GTS3,GT4,SP5)	I+	I
21	Mallory Park (F/5000)	I	GB
20/21	Course de côte Mühlacken	I	A
20/21	Course de côte du Condroz (TS1,T2,GTS3,GT4, SP5,2S6,F1,F2,F3,FL8)	I	B
20/21	Course de côte Zotzenbach (TS1,T2,GTS3,GT4, SP5,2S6,F3,F/V,F/SV)	I	D
20/21	Course de côte de la Roquette (TS1,T2,GTS3,GT4)	I	F
21	Course de côte Heisdorf (TS1,T2,GTS3,GT4, SP5,2S6,F1,F2,F3,FL8)	I	L

.../...

DATE	NOM DE L'EPREUVE NAME OF EVENT	CAT	PAYS COUNTRY
------	-----------------------------------	-----	-----------------

M A R S (Suite)

28	Grand Prix de l'Estoril (F2) .....	I+	P
28	4 Heures de Monza (T2)	I+	I
28	Atlanta 500 (T/SC)	I+	USA
28	Snetterton (F/5000)	I	GB
27/28	Course de côte Taunus (TS1,T2,GTS3,GT4, SP5,2S6,F/V,F/SV,F/F)	I	D
28	Course de côte Wiltz (TS1,T2,GTS3,GT4,SP5, 2S6,F1,F2,F3,FL8)	I	L

A V R I L

3/4	<u>300km Nürburgring</u> (2S6)	I+	D
3/4	300km - Nürburgring (F/SV,F3) +++++	I+	D
3/4	300 km - Nürburgring (TS1,T2,GTS3,GT4,SP5) .....	I+	D
3/4	2 Heures de l'ACO - Le Mans (TS1,T2,GTS3,GT4, SP5,2S6)	I+	F
3/4	"Preis Von Wien" - Flugplatz Aspern (TS1,T2, GTS3,GT4,SP5,F/V,F/SV,F/F)	I	A
3/4	Bekers Van Belgie - Zolder (TS1,T2,GTS3, GT4)	I	B
3/4	Malaysia Grand Prix - Selangor (FL8)	I	MAL
3/4	Manfeild (T2,F/V)	I	NZ
4	Autodromo Vallelunga (TS1,T2,GTS3,GT4,SP5)	I+	I
3/4	Course de côte Ampus Draguignan (TS1,T2,GTS3, GT4,SP5,2S6,F1,F2,F3,FL8) .....	I+	F

.../...

DATE	NOM DE L'EPREUVE NAME OF EVENT	CAT.	PAYS COUNTRY
<u>A V R I L (Suite)</u>			
3/4	Course de côte de Cagnotte (TS1,T2,GTS3,GT4, SP5,2S6,F1,F2,F3,FL8)	I	F
3/4	Course de côte de Tonnerre (TS1,T2,GTS3,GT4, SP5,2S6,F1,F2,F3,FL8)	I	F
9/11	Silverstone Trophy (F3,TS1)	I+	GB
10/11	Jin Clark Mennen - Deutschland Trophäe - Hockenheim (TS1,T2,GTS3,GT4,SP5,F/SV,F2) .....	I+	D
10/11	"Preis Von Knittelfeld" - Oesterreichring (TS1, T2,GTS3,GT4,F/V,F/F)	I	A
11	Rebel 500 - Darlington (T/SC)	I+	USA
10/11	Course de côte de Laroche - Somrée (TS1,T2,GTS3, SP5,2S6,F1,F2,F3,FL8)	I	B
10/11	Course de côte de Charnizay (TS1,T2,GTS3,GT4, SP5,2S6,F1,F2,F3,FL8)	I	F
10/11	Course de côte de Nimes Lederon (TS1,T2,GTS3, GT4,SP5,2S6,F1,F2,F3,FL8)	I	F
10/11	Course de côte d'Urcy (TS1,T2,GTS3,GT4,SP5,2S6 F1,F2,F3,FL8)	I	F
11	Course de côte El Fito (TS1,T2,GTS3,GT4,SP5, 2S6,F1,F2,F3,FL8)	I	E
11	Course de côte Zittig (TS1,T2,GTS3,GT4,SP5, 2S6,F1,F2,F3,FL8)	I	L
16	Oulton Park (TS1,F/5000)	I	GB
17/18	"Austria Trophäe" Salzburgring (T2,GTS3,GT4,F/V,F/F) =:::==:::==:::==:::==:::==:::==:::==:::==	I+	A
17/18	Coupes de Pâques - Nogaro (TS1,T2,GTS3,GT4,SP5, 2S6)	I	F
17/19	Thruxton (F2,F3,TS1) .....	I+	GB

DATE	NOM DE L'EPREUVE NAME OF EVENT	CAT	PAYS COUNTRY
<u>A V R I L (Suite)</u>			
18	Bay Park (T2,F/F,F/V)	I	NZ
19	Zandvoort Easter Races (F3,TS1,T2,GTS3,GT4) +++++	I+	NL
19	Brands Hatch (F/5000)	I	GB
19	Course de côte Spa/Barisard (TS1,T2,GTS3,GT4, SP5,2S6,F1,F2,F3,FL8)	I	B
17/18	Course de côte Rheinpfalz (TS1,T2,GTS3,GT4, SP5,2S6,F/V,F/SV)	I	D
19	Course de côte Lorentzweiler (TS1,T2,GTS3,GT4, SP5,2S6,F1,F2,F3,FL8)	I	L
<hr/>			
24/25	Grand Prix de Dijon (F2)	I+	F
24/25	Grand Prix Van Zolder (TS1,T2,GTS3,GT4)	I	B
24/25	Flugplatz Sembach (TS1,T2,GTS3,GT4,SP5,2S6,F3,F/V F/SV,F/F)	I	D
24/25	Sylt (TS1,T2,GTS3,GT4,F3,F/V,F/SV)	I	D
24/25	Mobil Run - Paul Ricard (TS1)	I	F
25	Autodromo Monza - 1000 kms (2S6) =====	I+	I
24/25	Course de côte Teutoburger Wald (TS1,T2,GTS3,GT4, SP5,2S6,F2,F3,F/V,F/SV,F/F)	I	D
24/25	Course de côte Dünsberg (TS1,T2,GTS3,GT4,SP5, 2S6,F3,F/V,F/SV,F/F)	I	D
24/25	Course de côte du Col St Pierre (TS1,T2,GTS3, GT4,2S6,F1,F2,F3,FL8,SP5)	I	F
25	Slalom "Um Den Preis Der Stadt Nürnberg" (TS1,T2,GTS3,GT4,SP5)	I	D
25	Course de côte Arrate (TS1,T2,GTS3,GT4,SP5,2S6, F1,F2,F3,FL8)	I	E
25	Course de côte Kautenbach (TS1,T2,GTS3,GT4, 2S6,F1,F2,F3,FL8)	I	L
.../...			





DATE	NOM DE L'EPREUVE NAME OF EVENT	CAT.	PAYS COUNTRY
<u>M A I (Suite)</u>			
16	Mason - Dixon - Dover Downs (T/SC)	I+	USA
16	Trophée du RACB - Zolder	I	B
14/16	Mantorp Park ( DRG)	I	S
15/16	Course de côte Alpl	I	A
15/16	Slalom de la Panne (TS1,T2,GTS3,GT4)	I	B
15/16	Course de côte Rhein - Mosel (TS1,T2,GTS3,GT4, SP5,2S6,F3,F/V,F/SV,F/F)	I	D
15./16	Course de côte de Quillan Le Portel (TS1,T2,GTS3, GT4,SP5,2S6,F1,F2,F3,FL8)	I	F
15/16	Course de côte de la Ste Baume (TS1,T2,GTS3,GT4, SP5,2S6,F1,F2,F3,FL8)	I	F
15/16	Course de côte Pieve S.Stefano Passo delle Spino (TS1,T2,GTS3,GT4,SP5)	I	I
<hr/>			
22/23	Indianapolis 500 Qualifying (F/INDY)	I+	USA
22/23	Flugplatz Mainz - Finthen (TS1,T2,GTS3,GT4,SP5, 2S6,F/V,F/SV,F/F)	I	D
22/23	Trophées d'Auvergne - Charade (TS1,T2,GTS3,GT4, SP5,2S6)	I	F
22/23	Poznań (TS1,T2,FL8)	I	PL
23	<u>Autodromo Imola</u> (2S6)	I+	I
23	"Preis Von Salzburg" - Salzburgring (F2,GTS3,GT4 ..... SP5)	I+	A
23	Trofeo GT - Jarama (GTS3,GT4) .....	I+	E
23	Calder (FL8)	I	AUS
23	(Circuit à déterminer) (F/ATL)	I	CDN
22	Km lancé et départ arrêté de Gand (TS1,T2,GTS3, GT4,SP5,2S6,F1,F2,F3,FL8)	I	B
22/23	Course de côte Harz (TS1,T2,GTS3,GT4,2S6)	I	D

.../...

DATE	NOM DE L'EPREUVE NAME OF EVENT	CAT.	PAYS COUNTRY
<u>M A I (Suite)</u>			
22/23	Course de côte du Pin (TS1,T2,GTS3,GT4,SP5, 2S6,F1,F2,F3,FL8)	I	F
22/23	Course de côte de Wissembourg (TS1,T2,GTS3,GT4, SP5,2S6,F1,F2,F3,FL8)	I	F
23	Course de côte Montseny (TS1,T2,GTS3,GT4,SP5 ..... 2S6,F1,F2,F3,FL8)	I+	E
23	Slalom de Tournai (TS1,T2,GTS3,GT4)	I	B
23	Course de côte du Val d'Aisne (TS1,T2,GTS3,GT4, SP5,2S6,F1,F2,F3,FL8)	I	B
23	Slalom "Preis Der Stadt Bayreuth" (TS1,T2,GTS3, GT4)	I	D
23	Slalom Mondercange (TS1,T2,GTS3,GT4)	I	L
<hr/>			
29/30	Grand Prix Monaco F3 (F3,F/RE)	I	MC
30	<u>1000 km -Rennen -Nürburgring</u> (TS1,T2,GTS3,GT4, SP5,F3,F/SV)	I+	D
30	INDIANAPOLIS 500 (F/Indv)	I+	USA
30	World 600 - Charlotte (T/SC)	I+	USA
30	Westwood (F/ATL)	I	CDN
31	Thruxton (F3,F/5000) +++++	I+	GB
31	Silverstone (TS1,F/V)	I	GB
27	Slalom Van de Kust (TS1,T2,GTS3,GT4)	I	B
27	Course de côte Holtz (TS1,T2,GTS3,GT4,SP5,2S6, F1,F2,F3,FL8)	I	L
29/30	Course de côte Wasgau (TS1,T2,GTS3,GT4,SP5,2S6, F2,F3,F/V,F/SV)	I	D
29/30	Course de côte Altmühltal (TS1,T2,GTS3,GT4,SP5, F3,F/V,F/SV)	I	D
29/30	Course de côte de Shalkentahl (TS1,T2,GTS3,GT4, SP5,2S6,F1,F2,F3,FL8)	I	F

.../...

DATE	NOM DE L'EPREUVE NAME OF EVENT	CAT.	PAYS COUNTRY
------	-----------------------------------	------	-----------------

M A I (Suite)

29/30	Course de côte d'Autun (TS1,T2,GTS3,GT4,SP5,2S6,F1,F2,F3,FL8)	I	F
29/30	Course de côte de Neufchatel (TS1,T2,GTS3,GT4,SP5,2S6,F1,F2,F3,FL8)	I	F
30	Course de côte Prix Da Serra Da Estrela .....	I+	P
30	Slalom Van Roeselare (TS1,T2,GTS3,GT4)	I	B

J U I N

5	Coupes de Spa Francorchamps (TS1,T2)	I	B
5/6	Flugplatz Wunstorf (TS1,T2,GTS3,GT4,SP5,F3 F/V,F/SV)	I+	D
5/6	Oesterreichring (TS1,T2,GTS3,GT4,SP5,2S6,F1,F2, F3,FL8)	I	CH
5/6	Fuji Grand 250 km (SP5, 2S6)	I	J
6	1000 kms de Spa Francorchamps (2S6) =====	I+	B
6	Coupe de l'Amitié - Minsk (T2,FL8)	I	SU
6	Mid-Ohio Twin 200 (T2, GTS3, GT4)	I	USA
6/7	Oesterreichring (TS1,T2,GTS3,GT4,SP5,F/F,F/V,F/SV) .....	I+	A
7	Grand Prix de Pau (F2) .....	I+	F
7	Whitsuntide Races-Zandvoort (TS1,T2,GTS3,GT4)	I	NL
5	Slalom Bruchsal (TS1,T2,GTS3,GT4)	I	D
5/6	Course de côte de Rodez (TS1,T2,GTS3,GT4,SP5,2S6, F1,F2,F3,FL8)	I	F
5/6	Course de côte des Hautes Vosges (TS1,T2,GTS3,GT4, SP5,2S6,F1,F2,F3,FL8)	I	F
5/6	Course de côte de l'Echelette (TS1,T2,GTS3,GT4, SP5,2S6,F1,F2,F3,FL8)	I	F

.../...

DATE	NOM DE L'EPREUVE NAME OF EVENT	CAT.	PAYS COUNTRY
<u>J U I N (Suite)</u>			
5/6	Blackbush (DRG)	I	GB
6	Course de côte Cronoscalata Montevergine (TS1, T2, GTS3, GT4, SP5)	I	I
6/7	Course de côte Wolsfelder (TS1, T2, GTS3, GT4, SP5, 2S6, F3, F/V, F/SV, F/F)	I	D
12/13	<u>24 Heures du Mans</u> (SP5)	I+	F
13	Autodromo Pergusa (F3) +++++		
13	Zavod Na Okruhu-Havirov (TS1, T2, FL8)	I	CS
12/13	Course de côte Rotenburg/Fulda (TS1, T2, GTS3, GT4, SP5, 2S6, F2, F3, F/V, F/SV, F/F)	I	D
12/13	Course de côte d'Arry (TS1, T2, GTS3, GT4, SP5, 2S6, F1, F2, F3, FL8)	I	F
12/13	Course de côte de Périgueux Coursac (TS1, T2, GTS3, GT4, SP5, 2S6, F1, F2, F3, FL8)	I	F
12/13	Springnationals Columbus (DRG)	I	USA
13	Course de côte Trophée Scarfiotti (TS1, T2, GTS3, GT4, SP5, 2S6)	I	I
13	Slalom Kirchberg (TS1, T2, GTS3, GT4)	I	L
19/20	Mosport (TS1, T2, GTS3, GT4, F/5000, F/ ATL)	I+	CDN
19/20	Pocono 500 Qualifications (F/INDY)	I+	USA
19/20	Spring Meeting - Nivelles (TS1, T2, GTS3, GT4)	I	B
19/20	24 Stunden Nürburgring (T2, GTS3, GT4, SP5, F/V, F/SV)	I	D
19/20	Hämeenlinna (TS1, T2, F/V, F/SV)	I	SF
20	Rheinpokal - Hockenheim (TS1, T2, GTS3, GT4, SP5, F2, ..... F/SV)	I+	D

.../...



DATE	NOM DE L'EPREUVE NAME OF EVENT	CAT.	PAYS COUNTRY
<u>J U I N (Suite)</u>			
26/27	Course de cte d'Oyonnax (TS1,T2,GTS3,GT4, SP5, 2S6,F1,F2,F3,FL8)	I	F
26/27	Trophy of the Dunes-Zandvoort (TS1,T2,GTS3, GT4,SP5,F3,F/V,F/F)	I	NL
27	<u>Martha</u> - <u>1000km Oesterreichring</u> (SP5)	I+	A
27	Autodromo Pergusa (2S6) =====	I+	I
27	Grand Prix de Rouen Les Essarts (F2) ::::::::::::::::::::::::::::::::::::	I+	F
27	Grand Prix Lotteria - Monza (F3) +++++	I+	I
27	Norisring - 200 Meilen Von Nrnberg (TS1,T2,GTS3, oooooooooooooooooooooooooooooo GT4,SP5,F/SV)	I+	D
27	Pocono 500 (F/INDY)	I+	USA
27	Gimli (F/ATL)	I	CDN
27	Course de cte Freiburg - Schauinsland (TS1,T2, ..... GTS3,GT4,SP5,2S6,F1,F2,F3,F/SV)	I+	D
27	Course de cte Bolzano Mendola	I	I
27	Course de cte Reisdorf (TS1,T2,GTS3,GT4,SP5, 2S6,F1,F2,F3,FL8)	I	L
<u>J U I L L E T</u>			
3/4	Coupes Bnelux - Nivelles (TS1,T2,GTS3,GT4)	I	B
3/4	Bavaria Salzburgring (TS1,T2,GT4,SP5,F3,F/V,F/SV F/F)	I	D
3/4	Preis Der Stadt Karlsruhe - Hockenheim (TS1,T2, GTS3,GT4,SP5,2S6,F3,F/V,F/SV,F/F)	I	D
	.../...		





DATE	NOM DE L'EPREUVE NAME OF EVENT	CAT.	PAYS COUNTRY
<u>J U I L L E T (Suite)</u>			
24/25	Course de côte de Vuillafans (TS1,T2,GTS3,GT4, SP5,2S6,F1,F2,F3,FL8)	I	F
24/25	Course de côte de Millau Buffarel (TS1,T2,GTS3, GT4,SP5,2S6,F1,F2,F3,FL8)	I	F
24/25	Course de côte des Andelys (TS1,T2,GTS3,GT4, SP5,2S6,F1,F2,F3,FL8)	I	F
25	Course de côte Coupe "P.Teodori" .....	I+	I
25	Course de côte Oberpfalz - Friedenfels (TS1,T2, GTS3,GT4,SP5,2S6,F/SV)	I	D
25	Course de côte la Bien Parecida (TS1,T2,GTS3,GT4, SP5,2S6,F1,F2,F3,FL8)	I	E

A O U T

31/7 1/8	Selangor Grand Prix (FL8)	I	MAL
1	Autodromo Santa Monica - Misano (GTS3,GT4) .....	I+	I
1	Snetterton (F3,F/5000)	I	GB
30/7 1/8	Drag Festival 76 - Mantorp Park (DRG)	I	S
31/7 1/8	Course de côte de Bomerée (TS1,T2,GTS3,GT4,SP5, 2S6,F1,F2,F3,FL8)	I	B
31/7 1/8	Course de côte d'Argelès (TS1,T2,GTS3,GT4,SP5, 2S6,F1,F2,F3,FL8)	I	F
31/7 1/8	Course de côte de Dunières (TS1,T2,GTS3,GT4, SP5,2S6,F1,F2,F3,FL8)	I	F

.../...

DATE	NOM DE L'EPREUVE NAME OF EVENT	CAT.	PAYS COUNTRY
<u>A O U T (Suite)</u>			
1	Course de côte Bayerwald (TS1,T2,GTS3,GT4, SP5,2S6,F3,F/SV)	I	D
1	Course de côte Coupe Bruno Carotti	I	I
1	Slalom Rosport (TS1,T2,GTS3,GT4)	I	L
<hr/>			
7/8	Schleizer Dreieckrennen (FL8)	I+	DDR
8	Scandinavian Raceway (2S6) =====	I+	S
8	Mid-Ohio 5000 (F/5000)	I+	USA
8	Tallahassee 500 (T/SC)	I+	USA
8	Coupe Santa Monica Misano (F2)	I+	I
8	Speedweek - Oesterreichring (TS1,T2,GTS3,GT4 F/F,F/V,F/SV)	I	A
8	Calder (GTS3,GT4)	I	AUS
8	St Jovite (F/ATL)	I	CDN
8	Zandvoort Trophy (TS1,T2,GTS3,GT4,F/V,F/F,F/3)	I	NL
7/8	Course de côte Osnabrück (T2,GTS3,SP5,2S6,F2,F3, F/V,F/SV)	I	D
7/8	Course de côte d'Espalion (TS1,T2,GTS3,GT4,SP5 2S6,F1,F2,F3,FL8)	I	F
7/8	Course de côte de Treffort (TS1,T2,GTS3,GT4, SP5,2S6,F1,F2,F3,FL8)	I	F
7/8	Course de côte de Bagnères (TS1,T2,GTS3,GT4,SP5, 2S6,F1,F2,F3,FL8)	I	F
8	Course de côte du Mont Dore (TS1,T2,GTS3,GT4,SP5, ..... 2S6,F1,F2,F3,FL8)	I+	F
<hr/>			
14/15	Westfalie Pokal - Zolder (TS1,T2,GTS3,GT4,SP5,F/V) ...../.....	I	D

DATE	NOM DE L'EPREUVE NAME OF EVENT	CAT.	PAYS COUNTRY
<u>A O U T (Suite)</u>			
15	Zavod Na Okruhu - Most (TS1,T2,FL8)	I	CS
14/15	Course de côte St Ursanne les Rangiers .....	I+	CH
14/15	Course de côte de Herbeumont Ste Cécile (TS1,T2, GTS3,GT4,SP5,2S6,F1,F2,F3,FL8)	I	B
14/15	Course de côte de Poissons (TS1,T2,GTS3,GT4, SP5,2S6,F1,F2,F3,FL8)	I	F
15	Course de côte Rheingau (TS1,T2,GTS3,GT4, SP5,2S6,F/V,F/SV,F/F)	I	D
15	Course de côte Dudelange (TS1,T2,GTS3,GT4, SP5,2S6,F1,F2,F3,FL8)	I	L
<hr/>			
21/22	Hessenpreis Flugplatz Kassel - Calden ++++ (TS1,T2,GTS3,GT4,SP5,F3,F/V)	I+	D
21/22	Nordsee Cup - Zandvoort (TS1,T2,GTS3,GT4,2S6, F/V,SP5)	I	D
21/22	Grand Prix Jyllansringen (TS1,T2,GT4,F3)	I	DK
21/22	Kinnekulle Ring (TS1,T2)	I	S
22	Mantorp Park (SP5)	I+	S
22	Mosport (TS1,T2,GTS3,GT4,2S6,F/5000,F/ATL) = = = =	I+	CDN
22	Silverstone (F2) .....	I+	GB
22	Yankee 400 - Michigan (T/SC)	I+	USA
22	Halifax (F/ATL)	I	CDN
21/22	Course de côte Sonntag	I	A
21/22	Course de côte Eurohill (TS1,T2,GTS3,GT4,SP5, 2S6,F3,F/V,F/SV)	I	D
21/22	Course de côte du Haut Cantal (TS1,T2,GTS3,GT4, SP5,2S6,F1,F2,F3,FL8)	I	F

.../...

DATE	NOM DE L'EPREUVE NAME OF EVENT	CAT.	PAYS COUNTRY
------	-----------------------------------	------	-----------------

A O U T (Suite)

22	Course de côte Wasserbillig (TS1,T2,GTS3,GT4,SP5,2S6,F1,F2,F3,FL8)	I	L
28/29	Summer Meeting - Nivelles (TS1,T2,GTS3,GT4)	I	B
28/29	Preis Der Nationen - Hockenheim (TS1,T2,GTS3,GT4,SP5,2S6,F/V,F/SV,F/R,F/F)	I	D
29	Road America (2S6) = = = = =	I+	USA
29	Mid-Ohio 6 Hours (T2,GTS3,GT4)	I+	USA
29	Surfers Paradise (F/5000)	I	AUS
29	Korskrobanen	I	DK
29	Prix de Kraljevo (TS1,T2,GTS3,GT4,F/SV)	I	YU
30	Brands Hatch (F/5000)	I	GB
28/29	Course de côte de Huy (TS1,T2,GTS3,GT4,SP5,2S6,F1,F2,F3,FL8)	I	B
28/29	Course de côte Unterfranken-Eichenbühl (TS1,T2,GTS3,GT4,SP5,2S6,F3,F/V,F/SV,F/F)	I	D
28/29	Course de côte Weser - Höxter (TS1,T2,GTS3,GT4,SP5,2S6,F/E,F2,F3,F/V,F/SV)	I	D
29	Course de côte Andorre (TS1,T2,GTS3,GT4,SP5,2S6,F1,F2,F3,FL8)	I+	AND

S E P T E M B R E

4/5	Grand Prix des Trois Rivières (TS1,T2,GTS3,GT4,F/ATL)	I+	CDN
4/5	Flugplatz Mainz - Finthen (TS1,T2,GTS3,GT4,SP5,2S6,F3,F/V,F/SV,F/F)	I	D
4/5	Fuji Inter 200 Miles (SP5,2S6)	I	J

.../...

DATE	NOM DE L'EPREUVE NAME OF EVENT	CAT.	PAYS COUNTRY
<u>S E P T E M B R E (Suite)</u>			
4/5	Toruń (TS1,T2,FL8)	I	PL
5	Dijon (SP5)	I+	F
5	Grand Prix de F2-Zolder (F2) .....	I+	B
5	Newrace - Ring Knutstorp (F3) +++++	I+	S
5	Coupe Inteuropa - Monza (GIS3,GT4) .....	I+	I
5	Autodromo Vallelunga (T2) -:-:-:-:-:-:-:-:-:-:-	I+	I
5	California 500 - Ontario (F/INDY)	I+	USA
5	Road Atlanta 5000 (F/5000)	I+	USA
4/5	Course de côte de Sy (TS1,T2,GIS3,GT4,SP5,2S6 F1,F2,F3,FL8)	I	B
4/5	Course de côte Augusta (TS1,T2,GIS3,GT4,2S6 F3,F/V,F/SV,F/F)	I	D
4/5	Course de côte Happurg Am See (TS1,T2,GIS3,GT4, SP5,2S6,F2,F3,F/V,F/SV,F/F)	I	D
4/5	Course de côte de Clouneaux (TS1,T2,GIS3,GT4, SP5,2S6,F1,F2,F3,FL8)	I	F
4/5	Course de côte d'Ottange (TS1,T2,GIS3,GT4,SP5, 2S6,F1,F2,F3,FL8).	I	F
4/5	Course de côte de Neuvy le Roi (TS1,T2,GIS3, GT4,SP5,2S6,F1,F2,F3,FL8)	I	F
5	Slalom Köln (TS1,T2,GIS3,GT4)	I	D
5	Course de côte San Feliú de Codinas (TS1,T2, GIS3,GT4,SP5,2S6,F1,F2,F3,FL8)	I	E
5/6	U.S. Nationals - Indianapolis(DRG)	I	USA
11/12	Super Sprint - Nürburgring (TS1,T2,GIS3,GT4,SP5, I+ 2S6,F3,F/SV,F/F,F/5000)	I+	D

DATE	NOM DE L'ÉPREUVE NAME OF EVENT	CAT.	PAYS COUNTRY
<u>S E P T E M B R E (Suite)</u>			
11/12	Leinster Trophy - Mondello Park (TS1,T2, GTS3,GT4,F/F,FL8)	I	IRL
12	Australian Grand Prix - Surfers Paradise (F/5000)	I	AUS
12	Thruxton (F/5000)	I	GB
11/12	Course de côte Rech	I	A
11/12	Course de côte des Baux (TS1,T2,GTS3,GT4, SP5,2S6,F1,F2,F3,FL8)	I	F
11/12	Course de côte des Monts du Jura (TS1,T2, GTS3,GT4,SP5,2S6,F1,F2,F3,FL8)	I	F
11/12	Course de côte de Gorcy (TS1,T2,GTS3,GT4, SP5,2S6,F1,F2,F3,FL8)	I	F
11/12	Course de côte de Limonest Mont Verdun (TS1, T2,GTS3,GT4,SP5,2S6,F1,F2,F3,FL8)	I	F
12	Woodvale(DRG)	I	GB
18/19	Saarland - Trophy - Saarlouis (TS1,T2,GTS3,GT4, I+, F/SV,SP5)		D
18/19	Michigan 150 and Race of Champions (T2,F/INDY)	I+	USA
18	Oulton Park (F/5000, F3)	I	GB
18/19	Phoenix Park (TS1,T2,GTS3,GT4,F/F,FL8)	I	IRL
19	<u>Salzburgring</u> (TS1,T2,GTS3,GT4,2S6,F/V,F/SV,F/F)	I+	A
19	Grand Prix de Nogaro (F2) .....	I+	F
19	Autodromo Imola (GTS3,GT4) .....	I+	I
19	Silverstone (T2,F/SV) :--:--:--:--:--	I+	GB
19	Delaware 500 - Dover Downs (T/SC)	I+	USA

.../...

DATE	NCM DE L'EPREUVE NAME OF EVENT	CAT.	PAYS COUNTRY
------	-----------------------------------	------	-----------------

S E P T E M B R E (Suite)

19	Oran Park (F/5000)	I	AUS
18/19	Course de côte de la Reine Houyet (TS1,T2, GTS3,GT4,SP5,2S6,F1,F2,F3,FL8)	I	B
18/19	Course de côte Schwaebische Alb-Neuffen (TS1, T2,GTS3,GT4,SP5,2S6,F/E,F2,F3,F/V,F/SV)	I	D
18/19	Course de côte Klingenberg - Solingen - Witzhelden (TS1,T2,GTS3,GT4,SP5,F3,F/V,F/SV)	I	D
18/19	Course de côte Kalter Wangen (TS1,T2,GTS3, GT4,SP5,2S6,F2,F3,F/V,F/SV)	I	D
18/19	Course de côte de Sewen (TS1,T2,GTS3,GT4, SP5,2S6,F1,F2,F3,FL8)	I	F
18/19	Course de côte de Soissons (TS1,T2,GTS3, GT4,SP5,2S6,F1,F2,F3,FL8)	I	F
18/19	Santa Pod(DRG )	I	GB
18/19	Fallnationals - Seattle(DRG)	I	USA
19	Course de côte Zavod Do Vrchu "Ecce Homo" (TS1,T2,FL8)	I	CS
19	Course de côte El Monte Jaizquibel (TS1,T2, GTS3,GT4,SP5,2S6,F1,F2,F3,FL8)	I	E
19	Course de côte Bourscheid (TS1,T2,GTS3,GT4, SP5,2S6,F1,F2,F3,FL8)	I	L
25/26	Preis Von Baden Württemberg Und Hessen-Hocken- ..... heim (TS1,T2,GTS3,GT4,SP5,2S6,F2,F/SV)	I+	D
25/26	Final Races - Zandvoort (TS1,T2,GTS3,GT4, SP5,F3,F/V,F/F)	I	NL
26	Karlskoga (TS1)	I	S
25/26	Course de côte Auer (T2,GT4,SP5,2S6,F3,F/V, F/SV,F/F)	I	D

.../...



DATE	NOM DE L'EPREUVE NAME OF EVENT	CAT.	PAYS COUNTRY
<u>O C T O B R E (Suite)</u>			
2/3	Course de côte Sauerland - Gerhard - Mitter - Gedaechtnis (TS1,T2,GTS3,GT4,SP5,2S6,F2,F3,F/V,F/SV)	I	D
2/3	Course de côte Buisson de Cadouin (TS1,T2,GTS3,GT4,SP5,2S6,F1,F2,F3,FL8)	I	F
2/3	Course de côte de St Maurice (TS1,T2,GTS3,GT4,SP5,2S6,F1,F2,F3,FL8)	I	F
9/10	1000 kms de Paris (TS1,T2,GTS3,GT4,SP5,2S6)	I+	F
9/10	"Preis Von Tirol" - Flugplatz Innsbruck (TS1,T2,GTS3,GT4,SP5,F/V,F/SV,F/F)	I	A
9/10	Nivelles Baulers Trophy (TS1,T2,GTS3,GT4)	I	B
9/10	Saison - Abschluss - Zolder H.P.Joisten-Trophy (TS1,T2,GTS3,GT4,SP5,F/V,F/SV)	I	D
9/10	Nürburgring Trophy (TS1,T2,GTS3,GT4,SP5,2S6,F3,F/SV,F/F,F/5000)	I	D
9/10	Croix en Ternois (TS1,T2,GTS3,GT4,SP5,2S6)	I	F
9/10	Fuji Masters 250 km (SP5,2S6)	I	J
10	Mallory Park (F/5000)	I	GB
10/15	Giro d'Italia (TS1,T2,GTS3,GT4,SP5)	I+	I
9/10	Course de côte du Brule (TS1,T2,GTS3,GT4,SP5,2S6,F1,F2,F3,FL8)	I	F
9/10	Supernationals / World Finals - Ontario (DRG)	I	USA
17	American 500 - Rockingham (T/SC)	I+	USA
17	Sandown (F/5000)	I	AUS
24	<u>1000 kms de la Ciudad de Buenos-Aires</u> (SP5)	I+	RA

.../...

DATE	NOM DE L'EPREUVE NAME OF EVENT	CAT.	PAYS COUNTRY
<u>O C T O B R E (Suite)</u>			
24	Riverside 5000 (F/5000)	I+	USA
24	Brands Hatch (TS1,F3,F/5000)	I	GB
24	Bay Park (TS1,T2,F/F,F/V)	I	NZ
23/24	Course de côte de Gourdon Caussols (TS1,T2, GTS3,GT4,SP5,2S6,F1,F2,F3,FL8)	I	F
23/24	Course de côte de Cannes (TS1,T2,GTS3,GT4, SP5,2S6,F1,F2,F3,FL8)	I	F
30/31	Manfeild (F/T,F/5000)	I	NZ
<u>N O V E M B R E</u>			
4	New Zealand Grand Prix - Pukekohe (F/T,F/5000)	I+	NZ
6/7	Japan Grand Prix Suzuka (F18)	I+	J
6	Kyalami (TS1,T2,GTS3,GT4,SP5)	I+	ZA
6/7	Rheintal - Hockenheim (TS1,T2,GTS3,GT4,SP5, 2S6,F3,F/V,F/SV,F/F)	I	D
20/21	Fuji Victory 200 km (SP5,2S6)	I	J
21	Philip Island (GTS3,GT4,SP5,FL8)	I	AUS
27/28	Saisonfinale - Hockenheim (TS1,T2,GTS3,GT4, SP5,2S6,F3,F/V,F/SV,F/F)	I	D
28	Times 500 - Ontario (T/SC)	I+	USA
28	Philip Island 500km (F/5000,TS1,T2)	I	AUS
<u>D E C E M B R E</u>			
4/5	Manfeild	I+	NZ

.../...

<u>DATE</u>	<u>NOM DE L'EPREUVE</u> <u>NAME OF EVENT</u>	<u>CAT.</u>	<u>PAYS</u> <u>COUNTRY</u>
-------------	---	-------------	-------------------------------

---

D E C E M B R E (Suite)

5	Calder (GFS3,GT4)	I	AUS
---	-------------------	---	-----

---

11/12	International Grand Prix - Selangor (FL8)	I	MAL
-------	---	---	-----

FEDERATION INTERNATIONALE DE L ' AUTOMOBILE

COMMISSION SPORTIVE INTERNATIONALE

.....

CALENDRIER SPORTIF INTERNATIONAL 1976

-----

RALLYES, AUTOCROSS, RALLYCROSS, POP-CROSS

- Epreuves soulignées d'un trait plein :

CHAMPIONNAT DU MONDE DES RALLYES POUR MARQUES

WORLD RALLY CHAMPIONSHIP FOR MAKES

- Epreuves soulignées d'un trait discontinu :

CHAMPIONNAT D'EUROPE DES RALLYES POUR CONDUCTEURS

EUROPEAN RALLY CHAMPIONSHIP FOR DRIVERS

- Epreuves soulignées de petits cercles :

COUPE D'EUROPE DES CONDUCTEURS DE RALLYCROSS

.....

EUROPEAN CUP FOR RALLYCROSS DRIVERS

.....

- Epreuves soulignées de petites croix :

COUPE D'EUROPE DES CONDUCTEURS D'AUTOCROSS

+++++

EUROPEAN CUP FOR AUTOCROSS DRIVERS

+++++

-----

OSSATURE DU CALENDRIER SPORTIF INTERNATIONAL 1976

DATES	MONTAGNE (11)	RALLYCROSS (11)	AUTOCROSS (7)
JANV. 4			
11			
18			
25			
FEVR. 1			
8			
15			
22			
29			
MARS 7			
14			
21			BRITAXRING
28			
AVRIL 4	AMPUS DRAGUIGNAN	LERURING	
11			SCHLUCHTERN
18		NIEDERELBE	
25			
MAI 2			
9	DOBRATSCH	CARTANA	ELVAS
16			
23	MONTSENY		
30	ESTRELA	KEIMOLA	
JUIN 6		RING KNUTSTORP	SIEGBACHTAL (7)
13			
20	COUPE SILA		
27	SCHAUINSLAND	OPGRIMBIE	
JUIL. 4	TRENTO BONDONE		
11			
18			
25	COUPE TEODORI		
AOUT 1		LERURING	
8	MONT DORE		
15	ST-URSANNE		
22		VALKENSWAARD	GROSS HOEFLEIN
29	ANDORRE		
SEPT. 5			CERFONTAINE
12		LYDDEN (11)	
19			
26			BULGARIE
OCT. 3		NIEDERELBE	
10			
17			
24			
31			
NOV. 7		LYDDEN	
14			
21			
28			
DEC. 5			
12			
19			

- Les chiffres portés à côté de certaines courses indiquent la date réelle de l'épreuve, cette date ne correspondant pas à un dimanche.
- Les chiffres portés dans les titres indiquent le nombre d'épreuves.

FEDERATION INTERNATIONALE DE L ' AUTOMOBILE

---

COMMISSION SPORTIVE INTERNATIONALE

.....

OSSATURE DU CALENDRIER SPORTIF INTERNATIONAL 1976

-----

CHAMPIONNAT DU MONDE DES RALLYES POUR MARQUES

WORLD RALLY CHAMPIONSHIP FOR MAKES

DATE	<u>NOM DE L'EPREUVE</u> NAME OF EVENT	<u>PAYS</u> COUNTRY
Janvier 16/24	Rallye de Monte Carlo	MC
Février 19/22	KAK Rally of Sweden	S
Mars 10/14	Rallye du Portugal	P
Avril 15/20	Safari Rally	EAK
Mai 22/28	Rallye Acropolis	GR
Juin 25/27	Rallye du Maroc	MA
Août 27/29	Rally of the 1000 Lakes	SF
Oct. 6/9	Rally San Remo	I
Oct. 20/23	Rally of the Rideau Lakes	'CDN
Nov. 6/7	Tour de Corse	F
Nov. 26/ Déc. 1er	RAC Rally of Great Britain	GB

-----

FEDERATION INTERNATIONALE DE L ' AUTOMOBILE

---

COMMISSION SPORTIVE INTERNATIONALE

.....

OSSATURE DU CALENDRIER SPORTIF INTERNATIONAL 1976

-----

CHAMPIONNAT D'EUROPE DES RALLYES POUR CONDUCTEURS

EUROPEAN RALLY CHAMPIONSHIP FOR DRIVERS

DATE	NOM DE L'EPREUVE NAME OF EVENT	COEFF.	PAYS COUNTRY
Janv. 8/10	Jänner Rallye	1	A
Janv. 30/ Févr. 1er	Marlboro Arctic Rally	4	SF
Fév. 6/8	STP Galway Rally	1	IRL
Fév. 6/8	Boucles de Spa	1	B
Fév. 6/8	Rallye Marktredwitz	1	D
Fév. 13/15	Rally Costa Brava	3	E
Mars 4/6	Rallye Stuttgart-Lyon-Charbonnières	4	F
Mars 5/7	Snow Rally	2	SF
Mars 19/21	Rallye Firestone	3	E
Mars 27/28	Rally di Sicilia	1	I
Mars 27/28	Rallye de Touraine	2	F
Avril 2/4	Rallye di Lugano	2	CH
Avril 16/20	Circuit of Ireland	2	GB
Avril 17/19	Rallye de l'Ile d'Elba	3	I
Avril 23/27	Tulip Rally	2	NL
Avril 29/ Mai 3	Maritim Rallye Nordland	2	D
Mai 6/9	Welsh Rally	2	GB
Mai 13/16	YU Rallye	2	YU

.../...

Championnat d'Europe des Rallyes pour Conducteurs  
European Rally Championship for Drivers

DATE	<u>NOM DE L'EPREUVE</u> NAME OF EVENT	COEFF.	<u>PAYS</u> COUNTRY
Mai 21/23	Criterium Alpin	3	F
Mai 21/23	Criterium Lucien Bianchi	1	B
Mai 27/30	Rallye Hessen	3	D
Juin 3/7	Scottish Rally	3	GB
Juin 4/6	Rally "4 Regioni"	3	I
Juin 19/20	Donegal Rally	1	IRL
Juin 19/21	Rallye "Zlatni Piassatzi"	3	BG
Juin 25/27	Criterium d'Antibes	3	F
Juin 25/27	24 Uren van Ieper	3	B
Juil. 2/4	Rally "Alpi Orientali"	2	I
Juil. 11/13	Rallye de Pologne	4	PL
Juil. 30/ Août 1er	Rallye du Danube	1	R
Août 13/15	Taurus Rallye	1	H
Sept. 2/4	Rally San Martino di Castrozza	4	I
Sept. 8/11	Sachs Rallye Baltic	2	D
Sept. 17/18	Manx Trophy Rally	1	GB
Sept. 24/26	Rallye de Chypre	2	CY
Oct. 14/16	ÖASC Rallye	2	A
Oct. 22/24	Rallye de España	4	E
Oct. 29/31	Rallye de St-Amand-les-Eaux	1	F
Nov. 7/9	Rallye de Varsovie "Polski Fiat"	1	PL

-----

DATE	NOM DE L'EPREUVE NAME OF EVENT	PAYS
------	-----------------------------------	------

J A N V I E R

3- 4	Ronde Serre Chevalier TS1, T2, GTS3, GT4, SP5	F
8-10	<u>Jänner-Rallye</u> (1)	A
10-11	Rallye Infernal TS1, T2, GTS3, GT4, SP5	F
16-24	<u>Rallye Monte Carlo</u> TS1, T2, GTS3, GT4	MC
17	Rallye des Neiges TS1, T2, GTS3, GT4	CDN
30- 1	<u>Marlboro Arctic Rally</u> (4) TS1, T2, GTS3, GT4	SF
31	Rally Peklona TS1, T2, GTS3, GT4	CDN
31- 1	Rallye Maspalomas TS1, T2, GTS3, GT4, SP5	E

F E V R I E R

6- 8	<u>Boucles de Spa</u> (1)	B
6- 8	<u>Rallye Marktrechwitz</u> (1) TS1, T2, GTS3, GT4	D
6- 8	<u>STP Galway Rally</u> (1) TS1, T2, GTS3, GT4	IRL
7- 8	Ronde de la Giraglia TS1, T2, GTS3,GT4, SP5	F
13-15	<u>Rallye Costa Brava</u> (3) TS1, T2, GTS3, GT4	E
14	Canadian Winter Rally TS1, T2, GTS3, GT4	CDN

.../...

DATE	NOM DE L'EPREUVE NAME OF EVENT	PAYS COUNTRY
------	-----------------------------------	-----------------

F E V R I E R (Suite)

14-15	Off-road Citroën 2CV Granada	E
<hr/>		
19-22	<u>KAK-Rally of Sweden</u>	S
20-21	International Rally TS1, T2, GTS3, GT4	GB
21-22	Ronde Neige et Glace TS1, T2, GTS3, GT4, SP5	F
21-22	Tour de Luxembourg TS1, T2, GTS3, GT4, SP5	L
<hr/>		
28-29	Nacht Der Kempen TS1, T2, GTS3, GT4	B
28-29	Rallye Hanseatic TS1, T2, GTS3, GT4	D
28-29	Rallye Vasco-navarro TS1, T2, GTS3, GT4, SP5	E
28-29	Rallye des 1000 Pistes TS1, T2, GTS3, GT4, SP5	F
29	Rallycross Leruring TS1, T2, GTS3, GT4, SP5	A

M A R S

4- 6	<u>Rallye Stuttgart Lyon Charbonnières (4)</u> TS1, T2, GTS3, GT4	F
5- 7	<u>Snow Rally (2)</u> TS1, T2, GTS3, GT4	SF
6- 7	Länder-Rallye	A
6- 7	Harz-Winter-Fahrt TS1, T2, GTS3, GT4, SP5	D
6- 7	criterium Montseny-Guilleries TS1, T2, GTS3, GT4, SP5	E

.../...

DATE	NOM DE L'EPREUVE NAME OF EVENT	PAYS COUNTRY
------	-----------------------------------	-----------------

M A R S (Suite)

7	Autocross Linz	A
<hr/>		
10-14	<u>Rallye du Portugal</u>	P
13-14	Rallye Monte Carlo Junior TS1	MC
14	Rallycross Trophée Duivelsberg-Opgrimbie TS1, T2, GTS3, GT4, SP5	B
<hr/>		
19-21	<u>Rallye Firestone</u> (3) TS1, T2, GTS3, GT4	E
20-21	Rallye Yonne Morvan TS1, T2, GTS3, GT4, SP5	F
20-21	Off-road Citroën 2CV Valencia	E
20-21	Autocross Vosgien TS1, T2, GTS3, GT4, SP5	F
21	Autocross Britaxring +++++	A
<hr/>		
27-28	<u>Rallye de Touraine</u> (2) TS1, T2, GTS3, GT4	F
27-28	<u>Rally di Sicilia</u> (1)	I
27-28	Kristall-Rally	A
27-30	Economy Drive TS1	GB

A V R I L

1- 3	Rallye Total Trans Kalahari SP5	ZA
2- 4	<u>Rallye di Lugano</u> (2) TS1, T2, GTS3, GT4	CH

.../...

DATE	NOM DE L'EPREUVE NAME OF EVENT	PAYS COUNTRY
<u>A V R I L (Suite)</u>		
3- 4	Rallye Nürnberg "Im Hans-Sachs-Jahr" TS1, T2, GTS3, GT4	D
3- 4	Rallye du Rouergue TS1, T2, GTS3, GT4, SP5	F
3- 4	Rallye de Nancy tous terrains TS1, T2, GTS3, GT4, SP5	F
4	Rallycross Leruring oooooooooooooooooooo	A
4	Autocross Kaiserstuhl TS1, T2, GT4	D
<hr/>		
10-11	ARBÖ-Rallye	A
10-11	12 Heures de l'Est TS1, T2, GTS3, GT4	B
10-11	Rallye Trifels TS1, T2, GTS3, GT4	D
10-11	Rallye Jean Berha TS1, T2, GTS3, GT4, SP5	F
10-11	Off-Road Citroën 2CV Huelva	E
11	Autocross Steyr	A
11	Rallycross Trophée Van Limburg-Opgrimbie TS1, T2, GTS3, GT4, SP5	B
11	Autocross Schlüchtern ++++ TS1, T2, GTS3, GT4	D
<hr/>		
15-20	<u>Safari Rally</u> TS1, T2, GTS3, GT4	EAK
16-20	<u>Circuit of Ireland</u> (2) TS1, T2, GTS3, GT4	GB
17	Rallye Gerolstein-Nürburgring TS1, T2, GTS3, GT4, SP5	D

DATE	NOM DE L'EPREUVE NAME OF EVENT	PAYS COUNTRY
------	-----------------------------------	-----------------

A V R I L (Suite)

17-19	<u>Rally de l'Ile d'Elba</u> (3)	I
17-19	Rallye de Asturias TS1, T2, GTS3, GT4, SP5	E
18	Rallycross Niederelbe oooooooooooooooooooo	D
18	TS1, T2, GTS3, GT4, SP5	
18	Rallycross Tormelilla - Match Austria Sweden	S
<hr/>		
23-27	<u>Tulip Rally</u> (2) TS1, T2, GTS3, GT4	NL
24-25	Saarland-Rallye um den "Schloss-Privat-Cup" TS1, T2, GTS3, GT4	D
24-25	Off-road Citroën 2 CV du Sud-Est	F
25	Rallycross ST. Veit-Glan TS1, T2, GTS3, GT4, SP5	A
25	Rallycross Arendonk	B
25	Tout Terrain Roc et Boue TS1, T2, GTS3, GT4, SP5	B
22/27	Rallye Terre de France	F
<hr/>		
29- 3	<u>Maritim-Rallye Nordland</u> (2) TS1, T2, GTS3, GT4	D

M A I

1- 2	Omloop van Haspengouw TS1, T2, GTS3, GT4	B
1- 2	Rallye Paris Saint Raphaël TS1, T2, GTS3, GT4, SP5	F
1	Rallycross Britaxring TS1, T2, GTS3, GT4, SP5	A
1	Rallycross Trophée Gemeente Maasmechelen - Opgrimbie TS1, T2, GTS3, GT4, SP5	B

.../...

DATE	NOM DE L'EPREUVE NAME OF EVENT	PAYS COUNTRY
------	-----------------------------------	-----------------

M A I (Suite)

1- 2	Autocross de Toulouse TS1, T2, GTS3, GT4, SP5	F
2	Autocross des Vallées TS1, T2, GTS3, GT4, SP5	B
2	Autocross Mölln-Grambecker Heidering TS1, T2	D
2	Rallycross Trophée B.R.C.V. - Opprimbie TS1, T2, GTS3, GT4, SP5	B
<hr/>		
6- 8	Lesotho Rally	ZA
6- 9	<u>Welsh Rally</u> (2) TS1, T2, GTS3, GT4,	GB
7- 9	Metz-Rallye TS1, T2, GTS3, GT4	D
8- 9	Ronde Limousine TS1, T2, GTS3, GT4, SP5	F
8- 9	Rally di S. Giacomo	I
8- 9	Rallye Tout Terrain des Fôrets (TS1,T2,GTS3,GT4,SP5)	B
8- 9	Off-road Citroën E CV Barcelona	E
9	Rallycross Trofeo de la Costa del Sol - Cartana ..... T2, GT4	E
9	Autocross Elvas +++++	P
9	Autocross "Auf dem Aue-Ring" TS1, T2, GTS3, GT4	D
9	Autocross Butzbach TS1, T2, GTS3, GT4	D
<hr/>		
13-16	<u>Yu Rallye</u> (2) TS1, T2, GTS3, GT4	YU

.../...

DATE	NOM DE L'EPREUVE NAME OF EVENT	PAYS COUNTRY
------	-----------------------------------	-----------------

---

M A I (Suite)

14-16	Hunsrück-Rallye Idar Oberstein TS1, T2, GTS3, GT4	D
15-16	Rallye de Lorraine TS1, T2, GTS3, GT4, SP5	F
15-16	Ronde de Picardie TS1, T2, GTS3, GT4, SP5	F
14-15	Nederland Rally TS1, T2, GTS3, GT4, SP5	NL
15-16	Ronde Tous Terrains du Haut Bugey TS1, T2, GTS3, GT4, SP5	F
15-16	Ronde Stéphanoise TS1, T2, GTS3, GT4, SP5	F
15-16	Trofeo Valle d'Aosta TS1, T2, GTS3, GT4	I
15	Rallycross Leruring TS1, T2, GTS3, GT4, SP5	A
15-16	Off-road Citroën 2 CV Linz-Treffling	A
15-16	Off-road Citroën 2 CV du Sud-Ouest	F
16	Rallycross "Hessen" TS1, T2, GTS3, GT4, SP5	D
16	Rallycross Valkenswaard SP5	NL
<hr/>		
21-23	<u>Criterium Lucien Bianchi</u> (1)	B
21-23	<u>Criterium Alpin</u> (3) TS1, T2, GTS3, GT4	F
22-23	Wallonen-Rallye TS1, T2, GTS3, GT4	D
22-23	Rallye de la Baule TS1, T2, GTS3, GT4, SP5	F
22-28	<u>Rallye Acropolis</u> TS1, T2, GTS3, GT4	GR

.../...

DATE	NOM DE L'EPREUVE NAME OF EVENT	PAYS COUNTRY
------	-----------------------------------	-----------------

M A I (Suite)

26-27	Trophée Monte Carlo des Journalistes Sportifs TS1	MC
23	Rallycross Film	S
27-29	South-Swedish Rally TS1, T2	S
27-30	<u>Rallye Hessen</u> (3) TS1, T2, GTS3, GT4	D
28-29	Volan Rallye TS1, T2, GTS3, GT4	H
29-30	Rallye du Touquet TS1, T2, GTS3, GT4, SP5	F
29-30	Rallye du Mont Blanc TS1, T2, GTS3, GT4, SP5	F
30	Rallye Police-Gendarmerie TS1, T2, GTS3, GT4	B
27	Rallycross Westom-Crossen	S
30	Rallycross Keimola oooooooooooooooooooo SP5	SF
30	Autocross Traunstein - 3 Länderkampf Frankreich - Österreich- Deutschland - TS1, T2, GTS3,GT4	D

J U I N

3- 7	<u>Scottish Rally</u> (3) TS1, T2, GTS3, GT4	GB
4- 6	<u>Rally "4 Regioni"</u> (3)	I
5- 6	Rheinhessen-Valvoline Rallye TS1, T2, GTS3, GT4	D
5- 6	Ronde de la lère Terre TS1, T2, GTS3, GT4, SP5	F

.../...

<u>DATE</u>	<u>NOM DE L'EPREUVE</u> <u>NAME OF EVENT</u>	<u>PAYS</u> <u>COUNTRY</u>
-------------	---	-------------------------------

J U I N (Suite)

6- 7	Criterium de Rioja TS1, T2, GTS3, GT4, SP5	E
5- 6	Off-road Citroën 2 CV du Centre	F
6	Rallycross Ring Knutstorp oooooooooooooooooooooooooooo	S
7	Autocross "Preis vom Siegbachtal" ++++ TS1, T2, GTS3, GT4	D
<hr/>		
12-13	Rallye Wolfburg Berlin TS1, T2, GTS3, GT4	D
12-13	Süd-Rallye TS1, T2, GTS3, GT4	D
12-13	Ronde Vercors Vivarais TS1, T2, GTS3, GT4, SP5	F
12-13	Off-road Citroën 2 CV Oviedo	E
13	Autocross Estering ST1, T2, GTS3, GT4, SP5	D
13	Autocross Waldbroel - TS1, T2, GTS3, GT4, SP5	D
13	Rallycross Valkenswaard SP5	NL
<hr/>		
19-20	<u>Donegal Rally</u> (1) TS1, T2, GTS3, GT4	IRL
19-20	Rallye Esso Bayonne Côte Basque TS1, T2, GTS3, GT4, SP5	F
19-20	Autocross de Bitché TS1, T2, GTS3, GT4, SP5	F
19-21	<u>Rallye "Zlatni Piassatzi"</u> (3) TS1, T2, GTS3, GT4,	BG

.../...

DATE	NOM DE L'EPREUVE NAME OF EVENT	PAYS COUNTRY
------	-----------------------------------	-----------------

J U I N (Suite)

19-20	Off-road Citroën 2 CV Camberley	GB
20	Rallycross Arendonk	B
<hr/>		
25-27	<u>Rallye du Maroc</u>	MA
25-27	<u>Criterium d'Antibes</u> (3) TS1, T2, GTS3, GT4	F
26-27	Rallye de Orense TS1, T2, GTS3, GT4, SP5	E
26-27	Rhein-Nahe-Rallye TS1, T2, GTS3, GT4	D
26-27	Off-road Citroën 2 CV de Saint Amand	F
27	Rallycross Opgrimbie-Duivelsberg-Trophée de Belgique	B
25/27	<u>24 Uren Van Ieper</u> (3)	B

J U I L L E T

1- 3	Rallye Skoda TS1, T2, GTS3, GT4, SP5	CS
2- 4	<u>Rally "Alpi Orientali"</u> (2)	I
4-10	Heatway Rally TS1, T2, GTS3, GT4	NZ
3- 4	Off-road Citroën 2 CV Gross Höflein	A
3- 4	Autocross Acier TS1, T2, GTS3, GT4, SP5	F
4	Rallycross Valkenswaard SP5	NL
<hr/>		
9-11	Tour of Britain	GB

.../...

DATE	NOM DE L'EPREUVE NAME OF EVENT	PAYS COUNTRY
------	-----------------------------------	-----------------

J U I L L E T ( Suite )

9-11	Aegean Rally TS1, T2, GTS3, GT4	TR
10-11	Rallye Vorderpfalz TS1, T2, GTS3, GT4, SP5	D
11-13	<u>Rallye de Pologne</u> (4) TS1, T2, GTS3, GT4,	PL
10-11	Off-road Citroën 2 CV de Landivisiau	F
14	Autocross de Vandeleville TS1, T2, GTS3, GT4, SP5	F
<hr/>		
21-24	Total Rally	ZA
17-18	Off-road Citroën 2 CV Burgos	E
<hr/>		
24-25	Tour de la Réunion TS1, T2, GTS3, GT4, SP5	F
24-25	Rally Valli Piacentine	I
24-25	Autocross Vosgien TS1, T2, GTS3, GT4, SP5	F
24-25	Off-road Citroën 2 CV du Pont de Ruan	F
25	Autocross Landau TS1, T2, GTS3, GT4, SP5	D
25	Rallycross Valkenswaard SP5	NL

A O U T

30- 1	<u>Rallye du Danube</u> (1) TS1, T2, GTS3, GT4	R
31- 1	Rallye des Crêtes TS1, T2, CTS3, GT4, SP5	F
1	Rallycross Leruring oooooooooooooooooooo	A

<u>DATE</u>	<u>NOM DE L'EPREUVE</u> <u>NAME OF EVENT</u>	<u>PAYS</u> <u>COUNTRY</u>
-------------	---	-------------------------------

A O U T ( Suite )

7- 8	Rallye Halkidiki TS1, T2, GTS3, GT4	GR
7- 8	Volta a Ilha de S. Miguel	P
8	Rallycross Ring Knutstorp	S
8	Rallycross "Um die Aue-Ring-Trophäe" TS1, T2, GTS3, GT4, SP5	D
8	Rallycross Trophée van Limburg-Opgrimbie TS1, T2, GTS3, GT4, SP5	B
<hr/>		
13-15	<u>Taurus Rallye</u> (1) TS1, T2, GTS3, GT4	H
15	Rallycross Arendonk	B
15	Texaco Rallycross	S
<hr/>		
22	Autocross Gross-Hoeflein +++++	A
22	Rallycross Valkenswaard Trophy oooooooooooooooooooooooooooo	NL
<hr/>		
27-28	Rallye Barum TS1, T2, GTS3, GT4, SP5	CS
27-29	<u>Rally of the 1000 Lakes</u> TS1, T2, GTS3, GT4	SF
28-29	Rother Autocross TS1, T2, GTS3, GT4	D
28-29	Autocross de Dorlisheim TS1, T2, GTS3, GT4, SP5	F
29	Autocross Estering TS1, T2, GTS3, GT4, SP5	D

.../...

DATE	NOM DE L'EPREUVE NAME OF EVENT	PAYS COUNTRY
------	-----------------------------------	-----------------

A O U T ( Suite )

29	Autocross Hollenburg	A
----	----------------------	---

S E P T E M B R E

2- 4	<u>Rally San Martino di Castrozza</u> (4)	I
4- 5	12 Uren van Ronse TS1, T2, GTS3, GT4,	B
4- 5	Ronde Cevenole TS1, T2, GT3S, GT4, SP5	F
4- 5	Rallye des Cimes TS1, T2, GT3S, GT4, SP5	F
4- 5	Volta A Ilha da Madeira	P
8-11	<u>Sachs - Rallye Baltic</u> (2) TS1, T2, GTS3, GT4	D
4- 5	Off-road Citroën 2 CV Blackpool	GB
5	Autocross Cerfontaine - Grand Prix d'Autocross +++++	B
5	Rallycross Britaxring TS1, T2, GTS3, GT4, SP5	A
5	Autocross Schlüchtern TS1, T2, SP5	D
10-12	Criterium du Québec TS1, T2, GTS3, GT4	CDN
10-12	Rallye "Wisla" TS1, T2, GTS3, GT4	PL
11-12	12 Uren van de Panne TS1, T2, GTS3, GT4	B
15-17	Star Roof of Africa Rally SP5	ZA
15-23	Tour de France TS1, T2, GTS3, GT4, SP5	F

.../...

DATE	NOM DE L'EPREUVE NAME OF EVENT	PAYS COUNTRY
------	-----------------------------------	-----------------

S E P T E M B R E ( Suite )

10-11	Rallycross Lydden oooooooooooooooooooo TS1, T2, GTS3, GT4	GB
12	Autocross Waidhofen	A
12	Tout Terrain Thudignies TS1, T2, GTS3, GT4, SP5	B
17-18	<u>Manx Trophy Rally</u> (1) TS1, T2, GTS3, GT4	GB
17-19	De 3 Zustersteden TS1, T2, GTS3, GT4	B
17-19	Rallye Bavaria TS1, T2, GTS3, GT4	D
22-26	Rallye del Sherry TS1, T2, GTS3, GT4, SP5	E
18-19	Coupe Liburna	I
18/19	Rallycross Trophée Wisselbeker A. Drees - Opgrimbie TS1, T2, GTS3, GT4, SP5	B
18-19	Off-road Citroën 2 CV du Creusot	F
24-26	<u>Cyprus Rally</u> (2) TS1, T2, GTS3, GT4	CY
25-26	Karawanken-Rallye	A
25-26	Rallye Tatry TS1, T2, GTS3,GT4, SP5	CS
25-26	Westfalen-Lippe-Fahrt TS1, T2, GTS3, GT4	D
29- 2	Marlboro Trans Chaco Rally	PY
25-26	Off-road Citroën 2 CV Madrid	E

.../...



DATE	NOM DE L'EPREUVE NAME OF EVENT	PAYS COUNTRY
<u>O C T O B R E ( Suite )</u>		
14-16	<u>ÖASC-Rallye</u> (2)	A
15-16	Sportliche Prüfungs-Fahrt-Stuttgart TS1, T2, GTS3, GT4	D
16-17	Omloop van Vlaanderen TS1, T2, GTS3, GT4	B
16-17	Rallye de la Chataigne TS1, T2, GTS3, GT4, SP5	F
20-23	<u>Rally of the Rideau Lakes</u>	CDN
17	Rallycross Finale Kamp van België Opgrimbie TS1, T2, GTS3, GT4, SP5	B
22-24	<u>Rallye de Espana</u> (4) TS1, T2, GTS3, GT4	E
23-24	Rallye "Kohle und Stahl" TS1, T2, GTS3, GT4	D
23-24	Autocross Horbourg TS1, T2, GTS3, GT4, SP5	F
23-24	Rallye des Gorges du Tarn TS1, T2, GTS3, GT4, SP5	F
24-29	Rallye Panarabe	KWT
24	Rallycross Leruring TS1, T2, GTS3, GT4, SP5	A
29- 1	Volta ao Algarve TS1, T2, GTS3, GT4	P
29-31	<u>Rallye de St_Amand_les_Eaux</u> (1) TS1, T2, GTS3, GT4	F
30-31	Rallye Aachen TS1, T2, GTS3, GT4, SP5	D
30-31	Rally 100.000 Trabucchi	I
30	Rallycross St. Veit - TS1,T2,GTS3,GT4,SP5	A

.../...

DATE	NOM DE L'EPREUVE NAME OF EVENT	PAYS COUNTRY
<u>N O V E M B R E</u>		
5- 7	Rallye Köln TS1, T2, GTS3, GT4, SP5	D
6- 7	<u>Tour de la Corse</u> TS1, T2, GTS3, GT4	F
6- 7	Tour de Belgique TS1, T2, GTS3, GT4	B
6- 7	Rallye 2000 Virajes TS1, T2, GTS3, GT4, SP5	E
7- 9	<u>Rallye de Varsovie "Polski Fiat" (1)</u> TS1, T2, GTS3, GT4	PL
6- 7	Rallycross Lydden ..... TS1, T2, GTS3, GT4	GB
13	Tall Pines Rally TS1, T2, GTS3, GT4	CDN
13-14	Rallye München TS1, T2, GTS3, GT4	D
13-14	Rallye Cataluna TS1, T2, GTS3, GT4, SP5	E
18-21	Safari Calédonien TS1, T2, GTS3, GT4, SP5	F
19-20	STAR Rally TS1, T2, GTS3, GT4, SP5	NL
20-21	Hunsrück-Eifelahrt TS1, T2, GTS3, GT4	D
20-21	Criterium des Cévennes TS1, T2, GTS3, GT4, SP5	F
26- 1	<u>RAC Rally of Great Britain</u> TS1, T2, GTS3, GT4	GB

.../...

<u>DATE</u>	<u>NOM DE L'EPREUVE</u> <u>NAME OF EVENT</u>	<u>PAYS</u> <u>COUNTRY</u>
-------------	---	-------------------------------

---

N O V E M B R E ( Suite )

27-28	Rallye du Var TS1, T2, GTS3, GT4, SP5	F
-------	--	---

---

D E C E M B R E

4- 5	12 Heures d'Ixelles TS1, T2, GTS3, GT4,	B
4- 5	Rallye Costa del Sol TS1, T2, GTS3, GT4, SP5	E
4- 5	Bosporus Rally TS1, T2, GTS3, GT4	TR
11-12	Rallye du Gargano	I
11-14	Russian Winter Rally TS1, T2	SU
16-19	Rallye du Bandama TS1, T2, GTS3, GT4, SP5	CI